



การศึกษาวรรณกรรมเรื่องฉันทนตชาดก อักษรไทยย่อ ฉบับวัดบ้านแลง จังหวัดระยอง



โดย  
นายประติรพ พรหมบุตร

วิทยานิพนธ์นี้เป็นส่วนหนึ่งของการศึกษาตามหลักสูตรศิลปศาสตรมหาบัณฑิต  
สาขาวิชาจารึกภาษาไทยและภาษาตะวันออก แผน ก แบบ ก 2 ระดับปริญญาโทมหาบัณฑิต

ภาควิชาภาษาตะวันออก

บัณฑิตวิทยาลัย มหาวิทยาลัยศิลปากร

ปีการศึกษา 2563

ลิขสิทธิ์ของบัณฑิตวิทยาลัย มหาวิทยาลัยศิลปากร



การศึกษาวรรณกรรมเรื่องฉันทันตชาดก อักษรไทยย่อ ฉบับวัดบ้านแลง จังหวัดระยอง



โดย  
นายประติรพ พรหมบุตร

วิทยานิพนธ์นี้เป็นส่วนหนึ่งของการศึกษาตามหลักสูตรศิลปศาสตรมหาบัณฑิต  
สาขาวิชาจารึกภาษาไทยและภาษาตะวันออก แผน ก แบบ ก 2 ระดับปริญญามหาบัณฑิต

ภาควิชาภาษาตะวันออก

บัณฑิตวิทยาลัย มหาวิทยาลัยศิลปากร

ปีการศึกษา 2563

ลิขสิทธิ์ของบัณฑิตวิทยาลัย มหาวิทยาลัยศิลปากร

LITERATURE'S STUDY CHADDANTA-JATAKA THAI-YOR SCRIPTS OF WAT  
BANLAENG, RAYONG, THAILAND.



A Thesis Submitted in Partial Fulfillment of the Requirements  
for Master of Arts (EPIGRAPHIC IN THAI AND ORIENTAL LANGUAGES)

Department of Oriental Languages  
Graduate School, Silpakorn University

Academic Year 2020

Copyright of Graduate School, Silpakorn University

หัวข้อ การศึกษาวรรณกรรมเรื่องฉันทนตชาดก อักษรไทยย่อ ฉบับวัด  
บ้านแลง จังหวัดระยอง  
โดย ประดิรพ พรหมบุตร  
สาขาวิชา จารึกภาษาไทยและภาษาตะวันออก แผนก ก แบบ ก 2 ระดับ  
ปริญญาโทมหาบัณฑิต  
อาจารย์ที่ปรึกษาหลัก ดร. ทรงธรรม ปานสกุณ

---

บัณฑิตวิทยาลัย มหาวิทยาลัยศิลปากร ได้รับพิจารณาอนุมัติให้เป็นส่วนหนึ่งของการศึกษา  
ตามหลักสูตรศิลปศาสตรมหาบัณฑิต

..... คณบดีบัณฑิตวิทยาลัย  
(รองศาสตราจารย์ ดร.จุไรรัตน์ นันทานิช)  
พิจารณาเห็นชอบโดย  
..... ประธานกรรมการ  
(ดร.จตุพร โคตรกนก)  
..... อาจารย์ที่ปรึกษาหลัก  
(ดร.ทรงธรรม ปานสกุณ)  
..... ผู้ทรงคุณวุฒิภายใน  
(ดร.ศิริสาร เหมือนโพธิ์ทอง)  
..... ผู้ทรงคุณวุฒิภายนอก  
(ผู้ช่วยศาสตราจารย์ ดร.สมัย วรรณอุดร )

60114209 : จารึกภาษาไทยและภาษาตะวันออก แผน ก แบบ ก 2 ระดับปริญญาโทบัณฑิต

คำสำคัญ : อักษรไทยย่อ, จัททันตชาดก, วัดบ้านแลง, จังหวัดระยอง, อักษรวิทยา, ศิลปะการใช้ภาษา

นาย ประดิรพ พรหมบุตร: การศึกษาวรรณกรรมเรื่องจัททันตชาดก อักษรไทยย่อ ฉบับวัดบ้านแลง จังหวัดระยอง อาจารย์ที่ปรึกษาวิทยานิพนธ์ : ดร. ทรงธรรม ปานสกุล

วิทยานิพนธ์ฉบับนี้มีจุดมุ่งหมายเพื่อศึกษาวรรณกรรมเรื่อง จัททันตชาดก ฉบับวัดบ้านแลง จังหวัดระยอง ที่บันทึกลงบนสมุดไทยขาว เขียนด้วยอักษรไทยย่อ ในปี พ.ศ. 2330 ตรงกับรัชสมัยของ รัชกาลที่ 1 ในสมัยนี้ปรากฏการใช้อักษรไทยย่อในการบันทึกข้อมูลขนาดยาวเป็นจำนวนน้อย เนื่องจาก อักษรไทยย่อเสื่อมความนิยมลงไปหลังกรุงศรีอยุธยาเสียกรุงครั้งที่ 2 ประกอบกับจัททันตชาดกฉบับนี้นับ ได้ว่าเป็นสำนวนที่เก่าที่สุดที่พบในปัจจุบัน ผู้ศึกษาจึงสนใจนำจัททันตชาดกฉบับนี้มาศึกษา ทั้งในด้าน อักษรวิทยาโดยการนำมาเปรียบเทียบกับอักษรไทยย่อในสมัยอยุธยา เพื่อให้เห็นพัฒนาการของอักษร และ ศึกษาในด้านศิลปะการใช้ภาษา และภาพสะท้อนสังคม โดยการนำไปเปรียบเทียบกับจัททันตชาดกใน ภูมิภาคอื่น ๆ คือ ฉบับวัดสูงเม่น จังหวัดแพร่ ฉบับวัดบ้านนา จังหวัดสุราษฎร์ธานี และฉบับหอสมุด แห่งชาติลาว นครหลวงเวียงจันทน์ สาธารณรัฐประชาธิปไตยประชาชนลาว เพื่อให้เห็นความแตกต่างใน แต่ละสำนวน

จากการศึกษาพบว่า ด้านอักษรวิทยา อักษรไทยย่อมีการพัฒนาการไปไม่มาก เช่น การลดเหลี่ยม มุม ความโค้ง อักษรคล้ายคลึงอักษรไทยรัตนโกสินทร์มากขึ้น ด้านศิลปะการใช้ภาษา พบว่าจัททันตชาดก ทั้ง 4 ฉบับ เล่าเรื่องไปตามลำดับเหตุการณ์ไม่ซับซ้อน มีศิลปะการใช้ภาษาทำให้เรื่องน่าติดตาม จัททันตชาดก ฉบับวัดบ้านแลง ฉบับวัดบ้านนา และฉบับหอสมุดแห่งชาติลาว ประพันธ์เป็นร้อยกรอง ประเภทกาพย์ เนื้อเรื่องคล้ายคลึงกัน ส่วนฉบับวัดสูงเม่น ประพันธ์เป็นร้อยแก้ว ในลักษณะแปลร้อย เนื้อ เรื่องแตกต่างกับฉบับอื่น ๆ มีความละเอียดในการบรรยายมากกว่า ในด้านสังคม ทั้ง 4 ฉบับ เน้นในเรื่อง ความเชื่อ คติธรรมคำสอน ในพระพุทธศาสนามากกว่าด้านอื่น ๆ จากศิลปะการใช้ภาษาที่ดีของ ผู้ประพันธ์ และการสอดแทรกคำสั่งสอนในพุทธศาสนา ทำให้ผู้รับสารได้ทั้งความสนุกสนานเพลิดเพลิน และเกิดความศรัทธาในพระพุทธศาสนาได้เป็นอย่างดี

60114209 : Major (EPIGRAPHIC IN THAI AND ORIENTAL LANGUAGES)

Keyword : CHADDANTA-JATAKA, Thai-Yor, Wat Ban Laeng, Rayong Province, Orthography, The art of language

MR. PRATILOP PROMBUD : LITERATURE'S STUDY CHADDANTA-JATAKA THAI-YOR SCRIPTS OF WAT BANLAENG, RAYONG, THAILAND. THESIS ADVISOR : SONGTHAM PANSAKUN, Ph.D.

This thesis aims to study literature of CHADDANTA-JATAKA, the Wat Ban Laeng (Rayong Province) version, which was recorded in the Thai Khao Book by Thai-Yor alphabet in 1787 A.D. during the reign of King Rama I. It appears that there were few long texts recorded by the Thai-Yor alphabet at that period of time because the usage of these alphabet had been less popular after the second loss of the Ayutthaya Kingdom. Since this version of CHADDANTA-JATAKA is the oldest one found today, I, then, am interested in studying its orthography by comparing it with the using of the Thai-Yor alphabet during the Ayutthaya period to see the development of the alphabets. This thesis is also focusing on the art of language usage and social reflection by comparing the difference of the expression of this version with the CHADDANTA-JATAKA in other regions such as the Wat Sueng Men (Phrae Province) version, the Wat Ban Na (Suratthani Province) version, and the Laos National Library in Vientiane (the Laos PDR) version.

According to the study, the orthography of the Thai-Yor alphabet has not developed much; just the angle reducing and the curvature of the alphabet. The characters are more similar to the Thai Rattanakosin ones, as well. For the art of language usage, all four versions are narrated in the simple chronological order with artistic language use to create the interesting story. But the CHADDANTA-JATAKA of Wat Ban Laeng, Wat Ban Na, and the National Library of Laos versions are written in poetry with the same plot while the version of Wat Sueng Men is written in more descriptive prose style with the different plot. In term of social reflection, all four versions focus on Buddhism beliefs and moral lessons. Through the artistic language as well as the Buddhist doctrine provided in this literature, readers would gain both pleasure in reading and faith in Buddhism, respectively.

## กิตติกรรมประกาศ

วิทยานิพนธ์ฉบับนี้จะสำเร็จลุล่วงไปไม่ได้ หากผู้ศึกษาไม่ได้รับความช่วยเหลือ และความอนุเคราะห์จากบุคคล และหน่วยงานต่าง ๆ ผู้ศึกษารู้สึกซาบซึ้งในความกรุณาเป็นอย่างยิ่ง จึงขอขอบพระคุณไว้ ณ ที่นี้

ขอขอบพระคุณ อาจารย์ ดร. ทรงธรรม ปานสกุล อาจารย์ที่ปรึกษา ที่ให้ความช่วยเหลือ ให้คำแนะนำ และคำปรึกษา ซึ่งจุดประกายในการทำวิทยานิพนธ์ ได้ถามความคืบหน้า และตรวจแก้เนื้อหาให้สมบูรณ์ยิ่งขึ้น

ขอขอบพระคุณ ผู้ช่วยศาสตราจารย์ ดร. สมัย วรรณอุคร ที่ให้เกียรติมาเป็นกรรมการผู้ทรงคุณวุฒิภายนอก และคอยถามไถ่ถึงความคืบหน้าในการทำวิทยานิพนธ์ อีกทั้งยังแนะแนวทางในการแก้ไขวิทยานิพนธ์ฉบับนี้ให้สมบูรณ์

ขอขอบพระคุณ อาจารย์ ดร. ศิริสาร เหมือนโพธิ์ทอง ที่ให้เกียรติเป็นกรรมการสอบ ช่วยปรับแก้ และอาจารย์ ดร. อุเทน วงศ์สถิตย์ ที่ชวนผู้ศึกษาไปร่วมโครงการวิจัยด้านเอกสารโบราณเมืองระยอง ทำให้ผู้วิจัยได้ประสบการณ์การทำงานเกี่ยวกับเอกสารโบราณ และได้พบกับสมุดไทยเรื่องฉันทันตชาดก ฉบับวัดบ้านแลง จังหวัดระยอง จนได้นำมาศึกษาเป็นวิทยานิพนธ์ฉบับนี้

ขอขอบพระคุณ อาจารย์ ดร. จตุพร โคตรกนก ที่รับเป็นประธานสอบวิทยานิพนธ์ และให้คำแนะนำในการแก้ไข และขอขอบพระคุณอาจารย์ภาควิชาภาษาตะวันออก คณะโบราณคดี มหาวิทยาลัยศิลปากร ทุก ๆ ท่านที่ถ่ายทอดความรู้ในด้านต่าง ๆ ให้แก่ผู้ศึกษา

ขอขอบคุณเจ้าหน้าที่ กลุ่มหนังสือตัวเขียนและจารึก สำนักหอสมุดแห่งชาติ กรมศิลปากร ที่ได้อำนวยความสะดวกในการสืบค้น และใช้ต้นฉบับเอกสารตัวเขียน

ขอขอบคุณศูนย์ศิลปวัฒนธรรมภาคใต้ มหาวิทยาลัยราชภัฏนครศรีธรรมราช ที่ให้ความกรุณาให้ผู้ศึกษาได้เข้าใช้ห้องเก็บเอกสารโบราณ จึงได้พบสมุดไทยเรื่องฉันทันตชาดก ฉบับวัดบ้านนา จังหวัดสุราษฎร์ธานี และขอบคุณภาควิชาญี่ หนุ่ยมีชัย ที่ได้ให้ความสะดวกทั้งที่พัก และพาหนะ ที่จังหวัดนครศรีธรรมราช

ขอขอบคุณ ณพล พรประศาสน์สุข ที่ได้ทำวิทยานิพนธ์เรื่อง จารึกและเอกสารไทยสมัยอยุธยา : การศึกษาเชิงอักษรวิทยา ทำให้ผู้ศึกษาได้นำเอาตารางการเปรียบเทียบอักษรไทยย่อมาต่อยอดในการเปรียบเทียบอักษรไทยย่อจากเรื่องฉันทันตชาดก

ขอกราบขอบพระคุณ พระมหากวีศักดิ์ วาปีกุลเศรษฐ์ ที่ให้ความช่วยเหลือในด้านการแปลภาษาบาลี และการปริวรรตคำบาลี ที่เกี่ยวข้องกับการทำวิทยานิพนธ์เล่มนี้

ขอขอบคุณบิดา มารดา ที่สนับสนุนค่าใช้จ่าย และให้กำลังใจอยู่เสมอ และขอบคุณเพื่อน ๆ พี่ ๆ อีกหลาย ๆ ท่านที่ไม่ได้กล่าวถึงที่ได้ช่วยเหลือในด้านต่าง ๆ ทั้งเรื่องการเรียน และการทำวิทยานิพนธ์

ขอบคุณบัณฑิตวิทยาลัย มหาวิทยาลัยศิลปากร ที่พิจารณามอบทุนอุดหนุนการทำวิทยานิพนธ์ จำนวน 10,000 บาท ให้แก่ผู้ศึกษาได้ใช้ในการทำวิทยานิพนธ์ฉบับนี้ ผู้ศึกษาจึงขอขอบคุณไว้ ณ ที่นี้



## สารบัญ

	หน้า
บทคัดย่อภาษาไทย .....	ง
บทคัดย่อภาษาอังกฤษ .....	จ
กิตติกรรมประกาศ .....	ฉ
สารบัญ .....	ช
สารบัญตาราง .....	ญ
สารบัญรูปภาพ .....	ฎ
บทที่ 1 บทนำ .....	1
ความเป็นมาและความสำคัญของปัญหา .....	1
ความมุ่งหมาย และวัตถุประสงค์ของการศึกษา.....	6
ขอบเขตของการศึกษา .....	6
ข้อตกลงเบื้องต้น.....	7
วิธีดำเนินการวิจัย .....	9
เอกสารและงานวิจัยที่เกี่ยวข้อง .....	11
ประโยชน์ที่คาดว่าจะได้รับ.....	15
บทที่ 2 ลักษณะเอกสาร อักษร และอักษรวิธี ฉัททันตชาดก ฉบับวัดบ้านแลง .....	16
ที่มาของเรื่องฉัททันตชาดก.....	16
ต้นฉบับสมุดไทยเรื่อง ฉัททันตชาดก ฉบับวัดบ้านแลง .....	17
ผู้ประพันธ์ และอายุของต้นฉบับ.....	19
อักษรที่ใช้ในการเขียน .....	19
อักษรวิธีที่ใช้ในการเขียน .....	45
บทที่ 3 ศึกษาเปรียบเทียบเรื่องฉัททันตชาดกในด้านศิลปะการใช้ภาษา .....	54

เนื้อเรื่อง .....	55
รูปแบบบทประพันธ์ และองค์ประกอบของวรรณกรรม.....	64
จุดประสงค์ในการประพันธ์.....	89
แก่นเรื่อง และการดำเนินเรื่อง .....	98
ฉากที่ปรากฏในเรื่อง.....	106
ตัวละคร .....	112
ศิลปะการใช้ภาษา.....	128
การใช้สำนวนโวหาร .....	136
รสวรรณคดี.....	150
ความแตกต่างของสำนวนฉันทนาตชาดก ฉบับวัดบ้านแลง และวัดบ้านนา .....	165
บทที่ 4 ศึกษาเปรียบเทียบเรื่องฉันทนาตชาดกด้านภาพสะท้อนสังคม .....	173
ความเชื่อ.....	174
คติธรรมคำสอน .....	188
ค่านิยม .....	197
ประเพณี.....	198
บทที่ 5 สรุปลง และข้อเสนอแนะ.....	206
สรุป .....	206
ข้อเสนอแนะ.....	209
รายการอ้างอิง .....	210
ภาคผนวก .....	215
ภาคผนวก ก.....	216
ภาคผนวก ข.....	301
ภาคผนวก ค.....	307
ประวัติผู้เขียน .....	313

## สารบัญตาราง

	หน้า
ตารางที่ 1 ตารางรูปพยัญชนะ.....	22
ตารางที่ 2 ตารางรูปสระ .....	36
ตารางที่ 3 ตารางแสดงจำนวนบทประพันธ์ในเรื่องฉันทนา.....	66



## สารบัญรูปภาพ

หน้า

ภาพที่ 1 ภาพเอกสารฉบับวัดบ้านแลง ประกอบหลักเกณฑ์การปริวรรต .....	7
ภาพที่ 2 ภาพเอกสารฉบับวัดบ้านนา ประกอบหลักเกณฑ์การปริวรรต .....	8
ภาพที่ 3 ภาพเอกสารฉบับหอสมุดแห่งชาติลาว ประกอบหลักเกณฑ์การปริวรรต .....	8
ภาพที่ 4 ภาพเอกสารฉบับวัดสูงเม่น ประกอบหลักเกณฑ์การปริวรรต .....	8
ภาพที่ 5 สมุดไทยเรื่องฉันทันตชาดก ฉบับวัดบ้านแลง จังหวัดระยอง .....	18
ภาพที่ 6 หน้าสมุดไทยที่มีการบันทึกชื่อผู้ว่าจ้าง และปีที่เขียน .....	19
ภาพที่ 7 แบบอักษรไทยย่อ จากเรื่องฉันทันตชาดก ฉบับวัดบ้านแลง .....	19
ภาพที่ 8 ตัวอย่างต้นฉบับ ฉันทันตชาดก ฉบับวัดบ้านแลง .....	217
ภาพที่ 9 ตัวอย่างต้นฉบับ ฉันทันตชาดก ฉบับวัดบ้านแลง .....	217
ภาพที่ 10 ตัวอย่างต้นฉบับ ฉันทันตชาดก ฉบับวัดบ้านแลง .....	218
ภาพที่ 11 ตัวอย่างต้นฉบับ ฉันทันตชาดก ฉบับวัดบ้านแลง .....	218
ภาพที่ 12 ตัวอย่างต้นฉบับ ฉันทันตชาดก ฉบับวัดบ้านนา .....	219
ภาพที่ 13 ตัวอย่างต้นฉบับ ฉันทันตชาดก ฉบับวัดบ้านนา .....	219
ภาพที่ 14 ตัวอย่างไมโครฟิล์ม ฉันทันตชาดก ฉบับวัดสูงเม่น .....	302
ภาพที่ 15 ตัวอย่างไมโครฟิล์ม ฉันทันตชาดก ฉบับวัดสูงเม่น .....	302
ภาพที่ 16 ตัวอย่างต้นฉบับ ฉันทันตชาดก ฉบับหอสมุดแห่งชาติลาว .....	308
ภาพที่ 17 ตัวอย่างต้นฉบับ ฉันทันตชาดก ฉบับหอสมุดแห่งชาติลาว .....	308

## บทที่ 1

### บทนำ

#### ความเป็นมาและความสำคัญของปัญหา

ผู้ศึกษาได้ร่วมโครงการวิจัยด้านเอกสาร โบราณเมืองระยอง กับภาควิชาภาษาตะวันออก คณะโบราณคดี มหาวิทยาลัยศิลปากร โดยความร่วมมือกับ บริษัท พีทีที โกลบอล เคมิคอล จำกัด (มหาชน) เป็นโครงการศึกษาข้อมูลเอกสาร โบราณ ทั้งที่เป็นคัมภีร์ใบลาน สมุดไทย และจารึก ในจังหวัดระยอง และได้พบเอกสารเรื่องฉันทนตชาดก ฉบับวัดบ้านแลง จังหวัดระยอง จำนวน 3 เล่ม เลขทะเบียน OBT-0080<sup>1</sup> OBT-0109 และ OBT-0117 เขียนด้วยอักษรไทยย่อ ภาษาไทย บทประพันธ์ร้อยกรอง ประเภทกาพย์ ทั้งสองเล่ม เมื่อนำมาปริวรรตแล้ว พบว่าทั้ง 3 เล่มเป็นเล่มเดียวกัน ที่แตกเล่มออก โดยเล่มทะเบียน OBT-0080 เป็นเรื่องในตอนต้น และตอนจบ ส่วนเล่มทะเบียน OBT-0109 และ OBT-0117 เป็นเนื้อความต่อจาก เล่ม OBT-0080 สภาพเอกสารทั้ง 3 เล่ม ไม่สมบูรณ์ มีเนื้อความบางส่วนขาดหายไป

ผู้ศึกษาเลือกเรื่องฉันทนตชาดก ฉบับวัดบ้านแลง จังหวัดระยอง เป็นฉบับหลักในการศึกษา เนื่องจากฉันทนตชาดกฉบับนี้มีความน่าสนใจอย่างยิ่ง เพราะยังไม่มีการนำเรื่องฉันทนตชาดก ฉบับนี้มาทำการศึกษา อีกทั้งยังไม่เคยพบ เรื่องฉันทนตชาดก ที่เขียนด้วยอักษรไทยย่อมาก่อน และระบุปีที่เขียนไว้ในเล่มคือ พ.ศ. 2330 ตรงกับรัชสมัยของพระบาทสมเด็จพระพุทธยอดฟ้าจุฬาโลกมหาราช (พ.ศ. 2325 - พ.ศ. 2352) จึงนับได้ว่าฉันทนตชาดก ฉบับวัดบ้านแลงนี้เป็นเรื่อง ที่พบใหม่ และเป็นเรื่องฉันทนตชาดกที่เก่าที่สุดในประเทศไทย โดยในสมัยรัตนโกสินทร์ พบเอกสารที่เขียนด้วยอักษรไทยย่อทั้งเล่มจำนวนน้อย ส่วนมากจะปรากฏ เพียงชื่อสำคัญ หรือชื่อต้นของเล่มเท่านั้น จากการร่วมโครงการวิจัยด้านเอกสาร โบราณเมืองระยองทำให้พบ เอกสารจำนวนมาก แต่ฉันทนตชาดกฉบับนี้เป็นการพบเอกสารที่เขียนด้วยอักษรไทยย่อเล่มเดียว ในจังหวัดระยอง ผู้ศึกษาจึงเลือกศึกษาเรื่องฉันทนตชาดก ฉบับวัดบ้านแลง จังหวัดระยอง

---

<sup>1</sup> เป็นทะเบียนเอกสารที่ภาควิชาภาษาตะวันออก คณะโบราณคดี มหาวิทยาลัยศิลปากร ตั้งขึ้นเพื่อใช้ บันทึกข้อมูลเอกสารที่ได้ตรวจสอบ และถ่ายสำเนาภาพถ่ายดิจิทัล โดยใช้ตัวย่อแบ่งตามประเภทของเอกสาร และตัวอักษรที่ใช้บันทึก ใช้อักษรภาษาอังกฤษ 3 ตัวนำหน้าเลขทะเบียน โดยตัวแรกคือ O ย่อมาจาก Old ตัวที่สองเป็น ชนิดของเอกสาร แบ่งเป็นสมุดไทยใช้อักษร B ย่อมาจาก Book ใบลานใช้อักษร P ย่อมาจาก Palm Leaf ตัวที่สาม เป็นชนิดของอักษรที่ใช้บันทึกโดยแบ่งเป็น อักษรไทยใช้อักษร T ย่อมาจาก Thai อักษรขอมไทยใช้อักษร K ย่อมาจาก Khom อักษรธรรมล้านนาใช้อักษร L ย่อมาจาก Lanna อักษรธรรมอีสานใช้อักษร E ย่อมาจาก Esan จากนั้น ตามด้วยเครื่องหมายขีดกึ่ง (-) และลำดับเลขทะเบียน 4 หลัก

เป็นฉบับหลักในการศึกษา แต่เนื่องจากสภาพเอกสารชำรุด ผู้ศึกษาจึงหาฉบับสอบทานเพิ่ม โดยการขอใช้เอกสารเรื่องฉันทันตชาดก ณ หอสมุดแห่งชาติ พบสมุดไทยเรื่องฉันทันตชาดก ในทะเบียนเอกสารของ กลุ่มหนังสือตัวเขียนและจารึก สำนักหอสมุดแห่งชาติ จำนวน 10 เล่ม จากการอ่านเนื้อความ และพิจารณาความสมบูรณ์ของเล่ม พบว่าเรื่อง “พญาทรลัดณทรชนทรรีเอัย” เลขทะเบียน 316 สมบูรณ์ที่สุด และเนื้อความในเล่มเป็นสำนวนเดียวกันกับเรื่องฉันทันตชาดก ฉบับวัดบ้านแลง จังหวัดระยอง ผู้ศึกษาจึงใช้เอกสารฉบับนี้เป็นฉบับสอบทานในส่วนที่ชำรุดของฉบับวัดบ้านแลง

เนื่องจากฉันทันตชาดก ฉบับวัดบ้านแลงมีความน่าสนใจทางด้านตัวอักษรอย่างยิ่ง เพราะเขียนด้วยอักษรไทยย่อทั้งเล่ม จุไรรัตน์ ลักษณะศิริ ได้ศึกษาพัฒนาการของอักษรไทยย่อ พบว่า อักษรไทยย่อเกิดจากอักษรบรรจงในสมัยอยุธยา นิยมใช้และเลื่อมความนิยมในสมัยอยุธยา (จุไรรัตน์ ลักษณะศิริ, 2555: 31) จึงนับได้ว่าฉันทันตชาดก ฉบับวัดบ้านแลง จังหวัดระยอง เป็นหลักฐานชิ้นสำคัญอีกชิ้นที่แสดงถึงการใช้อักษรไทยย่อ ในการเขียนวรรณกรรมทั้งเล่ม ที่ใช้ในสมัยรัตนโกสินทร์ตอนต้น ผู้ศึกษาจึงนำมาศึกษาด้านอักษร และอักษรวิธี ที่ปรากฏในเรื่องฉันทันตชาดก ฉบับวัดบ้านแลง โดยการนำไปเทียบกับอักษรไทยย่อในสมัยอยุธยาให้เห็นพัฒนาการ และรูปแบบของการส่งผ่านอักษรไทยย่อ จากสมัยอยุธยาสู่รัตนโกสินทร์ตอนต้น

วรรณกรรมเรื่องฉันทันตชาดก มีผู้นำไปเรียบเรียงเป็นสำนวนท้องถิ่น ทั่วทุกภาคของประเทศไทย และประเทศใกล้เคียง เพื่อทำให้เกิดการสื่อสาร และความเข้าใจได้ง่าย กับคนในพื้นที่ เมื่อแต่ละพื้นที่นำวรรณกรรมไปเรียบเรียงเป็นสำนวนท้องถิ่นก็ย่อมมีการสอดแทรกลักษณะเฉพาะถิ่นเข้าไปเช่น ศิลปะการใช้ภาษา ขนบธรรมเนียมประเพณี วัฒนธรรม ความเชื่อ ความเป็นอยู่ ลงไปในวรรณกรรมเรื่องนั้น ๆ ด้วยเช่นกัน โดยวรรณกรรมเรื่องฉันทันตชาดก มีการนำไปเรียบเรียงใหม่ปรากฏอยู่ทั่วทุกภาคของประเทศไทย และประเทศใกล้เคียง ทั้งเขียนลงบนสมุดไทย และจารลงบนใบลาน เป็นบทประพันธ์ร้อยแก้ว และร้อยกรอง ตรีศิลป์ บุญขจร ให้ข้อเสนอแนะไว้ในวิทยานิพนธ์ เรื่อง “วรรณกรรมประเภทกลอนสวดภาคกลาง : การศึกษาเชิงวิเคราะห์” ว่าควรมีการศึกษาวรรณกรรมกลอนสวดของภาคกลางเปรียบเทียบกับวรรณกรรมเรื่องเดียวกันในภูมิภาคอื่น ๆ เพื่อให้เข้าใจวรรณกรรมเรื่องดังกล่าวชัดเจนยิ่งขึ้น ทั้งจะช่วยให้สามารถเปรียบเทียบลักษณะของวรรณกรรมชาวบ้านในแต่ละภูมิภาคของไทยได้อีกด้วย (ตรีศิลป์ บุญขจร, 2547: 467-468)

ผู้ศึกษาได้สืบค้นข้อมูลเพิ่มเติมเกี่ยวกับเอกสารเรื่องฉันทันตชาดก ในแต่ละภาคของประเทศไทย ทั้งจากการลงพื้นที่จังหวัดนครศรีธรรมราช , หอสมุดแห่งชาติ เฉลิมพระเกียรติฯ

จังหวัดนครพนม และสืบค้นทะเบียนของกลุ่มหนังสือตัวเขียนและจารึก สำนักหอสมุดแห่งชาติ ,  
ฐานข้อมูลไมโครฟิล์มสำนักส่งเสริมศิลปวัฒนธรรม มหาวิทยาลัยเชียงใหม่ , ฐานข้อมูล GIS  
โครงการอนุรักษ์คัมภีร์โบราณ ภาคตะวันออกเฉียงเหนือ มหาวิทยาลัยมหาสารคาม , เว็บไซต์  
laomanuscripts.net หอสมุดแห่งชาติลาว นครหลวงเวียงจันทน์ ได้พบเอกสารทั้งสมุดไทย  
และคัมภีร์โบราณเรื่องฉันทชาดกเพิ่มเติม ดังนี้

ฉันทชาดก ฉบับวัดบ้านนา ตำบลบ้านนา อำเภอบ้านนาเดิม จังหวัดสุราษฎร์ธานี  
ปัจจุบันเก็บเอกสารไว้ ณ ศูนย์ศิลปวัฒนธรรมภาคใต้ มหาวิทยาลัยราชภัฏนครศรีธรรมราช  
ศูนย์ศิลปวัฒนธรรมภาคใต้ และมูลนิธิโตโยตาแห่งประเทศไทยญี่ปุ่น ได้ปริวรรตและจัดพิมพ์ขึ้น  
เมื่อปี พ.ศ. 2527 ผู้ศึกษาได้ขอเข้าใช้เอกสารต้นฉบับ ณ ศูนย์ศิลปวัฒนธรรมภาคใต้  
มหาวิทยาลัยราชภัฏนครศรีธรรมราช ไม่ปรากฏต้นฉบับเรื่องฉันทชาดกในทะเบียนเอกสาร  
แต่เมื่อค้นจากตู้เก็บเอกสาร จึงพบเรื่องฉันทชาดก ฉบับวัดบ้านนา เขียนด้วยอักษร  
ไทยรัตนโกสินทร์ ภาษาไทย เขียนตามการออกเสียงภาษาถิ่น บทประพันธ์ร้อยกรอง ประเภทกาพย์  
ระบือที่เขียนคือ พ.ศ. 2460 สภาพเอกสารสมบูรณ์ มีข้อความบางส่วนที่จาง แต่ไม่มีเนื้อความ  
ในสัณหาหายไป เมื่อผู้ศึกษานำมาปริวรรตและอ่านเนื้อความแล้ว พบความพิเศษของฉบับ  
วัดบ้านนาที่แตกต่างจากฉบับอื่นคือ มีการใส่คำพูดของผู้เขียนคั่นลงในประพันธ์ด้วย  
เช่น การขอหมากพลู การบ่นว่าปวดเมื่อยล้าจากการนั่งเขียน การขอให้ผู้ที่นำไปอ่านรักษา  
ตัวเอกสารสมุดไทยอย่าทำให้ชำรุดเสียหาย

ผู้ศึกษาพบสมุดไทย เรื่อง ฉันทชาดก จำนวน 1 เล่ม ที่ภาควิชาภาษาตะวันออก  
คณะโบราณคดี ไม่ปรากฏที่มา เขียนด้วยอักษรไทยรัตนโกสินทร์ ภาษาไทย บทประพันธ์ร้อยกรอง  
ประเภทกาพย์ เมื่ออ่านเนื้อความแล้วพบว่า เนื้อเรื่องในตอนท้ายขาดหายไป เขียนเป็นเรื่องใหม่แทน  
สำนวนการแต่งคล้ายกันกับฉันทชาดกฉบับวัดบ้านแลง จังหวัดระยอง

ผู้ศึกษาขอค้นทะเบียน และใช้เอกสาร ที่เก็บรักษาไว้ ณ กลุ่มหนังสือตัวเขียน  
และจารึก สำนักหอสมุดแห่งชาติ พบเอกสารประเภทสมุดไทย เรื่องฉันทชาดก จำนวน 10 เล่ม  
บทประพันธ์ในเล่มมีสำนวนคล้ายกัน มีคำบางคำที่ต่างกัน อักษรที่ใช้ในเอกสารใช้อักษร  
ไทยรัตนโกสินทร์ บทประพันธ์ร้อยกรอง ประเภทกาพย์เหมือนกัน มีเพียงเล่มทะเบียนเลขที่ 319  
ที่อักษรคล้ายอักษรไทยย่อ และเรื่อง “พญาทรจัตถุ ทรชนทรีร้อย” ทะเบียนเลขที่ 316  
มีความสมบูรณ์ที่สุด ทั้งสภาพเล่ม และความสมบูรณ์ของตัวอักษร นอกจากสมุดไทย  
ยังพบเรื่อง ฉันทชาดก ในทะเบียนคัมภีร์โบราณ ของกลุ่มหนังสือตัวเขียนและจารึก  
สำนักหอสมุดแห่งชาติ มีทั้งที่เก็บไว้ ณ สำนักหอสมุดแห่งชาติ และหอสมุดแห่งชาติประจำจังหวัด

พบทั้งอักษรธรรมล้านนา ภาษาไทยถิ่นเหนือ ภาษาบาลี และอักษรไทยน้อย ภาษาไทยถิ่นอีสาน บทประพันธ์ประเภทร้อยแก้ว และร้อยกรอง

ผู้ศึกษาพบทะเบียนเอกสารประเภทคัมภีร์ใบลาน ซึ่งเขียนด้วยอักษรไทยน้อย เก็บรักษาไว้ ณ หอสมุดแห่งชาติ เฉลิมพระเกียรติฯ จังหวัดนครพนม จำนวน 2 ผูก ผู้ศึกษาจึงได้ขอเข้าใช้เอกสารดังกล่าวพบเอกสารทั้ง 2 ผูก ผูกแรกเรื่อง จตุทนต์ชาดก เลขทะเบียน น.พ.บ. 1049/1 มีไม้ประดับ เขียนด้วยอักษรไทยน้อย ภาษาไทยถิ่นอีสาน จำนวน 139 หน้าลาน สภาพเอกสารครบถ้วนสมบูรณ์ตั้งแต่ต้นจนจบ ไม่ปรากฏปีที่จาร ผูกที่สองชื่อเรื่องจตุทนต์ชาดก เลขทะเบียน น.พ.บ. 1049/1 มีไม้ประดับ เขียนด้วยอักษรไทยน้อย ภาษาไทยถิ่นอีสาน จำนวน 80 หน้าลาน สภาพเอกสารสมบูรณ์เมื่อนำมาปริวรรตแล้วพบว่าเป็นเรื่อง พระยาชนะฉันทะ ซึ่งเป็นคนละเรื่องกับเรื่องจตุทนต์ชาดก ผู้ศึกษาจึงหาข้อมูลเอกสารในแถบภาคอีสานเพิ่มเติม จึงพบเรื่อง พระยาช้างสกัดทันตะ ซึ่งได้อัพโหลดสำเนาไว้บนเว็บไซต์ [laomanuscripts.net](http://laomanuscripts.net) เป็นเรื่องจตุทนต์ชาดก ฉบับภาษาลาว เก็บรักษาอยู่ที่หอสมุดแห่งชาติลาว นครหลวงเวียงจันทน์ โดยฉบับนี้จารขึ้นในปี พ.ศ. 2507 บนใบลาน เป็นอักษรลาว จำนวน 65 หน้าลาน สภาพเอกสารครบถ้วนสมบูรณ์ ลักษณะบทประพันธ์เป็นคำกาพย์ภาษาลาว

จากการค้นข้อมูลเอกสารต้นฉบับเพิ่มเติมจาก ฐานข้อมูลไมโครฟิล์ม สำนักส่งเสริมศิลปวัฒนธรรมมหาวิทยาลัยเชียงใหม่ และฐานข้อมูล GIS โครงการอนุรักษ์คัมภีร์ใบลาน ภาคตะวันออกเฉียงเหนือ มหาวิทยาลัยมหาสารคาม พบคัมภีร์ใบลานเรื่องจตุทนต์ชาดก จากฐานข้อมูลไมโครฟิล์ม จำนวน 1 ผูก จารด้วยอักษรธรรมล้านนา ภาษาไทยถิ่นเหนือ ภาษาบาลี บทประพันธ์ร้อยกรอง และจากฐานข้อมูล GIS มหาวิทยาลัยมหาสารคาม จำนวน 1 ผูก จารด้วยอักษรธรรมอีสาน ภาษาไทยถิ่นอีสาน ภาษาบาลี บทประพันธ์ร้อยกรอง จากฐานข้อมูลไมโครฟิล์ม สำนักส่งเสริมศิลปวัฒนธรรม มหาวิทยาลัยเชียงใหม่ พบคัมภีร์ใบลานจำนวน 1 ผูก ชื่อเรื่องว่าช้างฉันทันต์ จารด้วยอักษรธรรมล้านนา ภาษาบาลี ไทยถิ่นเหนือ บทประพันธ์ประเภทร้อยแก้ว จำนวน 58 หน้าลาน สภาพเอกสารไมโครฟิล์มสมบูรณ์ ผู้ศึกษาจึงได้นำสำเนาไมโครฟิล์มมาปริวรรต เมื่ออ่านเนื้อความแล้วพบว่าเนื้อหาในเรื่องมีการบรรยายการแสดงอิทธิปาฏิหาริย์ และการบรรยายลักษณะของตัวละคร และสถานที่ ได้อย่างละเอียดและน่าติดตาม

อนึ่งจตุทนต์ชาดก เป็นวรรณกรรมชาดกที่แพร่หลายในทั่วทุกภูมิภาคของประเทศไทย รวมถึงประเทศไทยใกล้เคียง ผู้ศึกษาจึงเลือกที่จะศึกษาเปรียบเทียบวรรณกรรมเรื่องจตุทนต์ชาดก ในด้านศิลปะการใช้ภาษา และภาพสะท้อนสังคม โดยได้เลือกต้นฉบับจากทั้ง 4 ภาคของประเทศไทย โดย คือฉบับวัดบ้านแลง จังหวัดระยอง (ลงพื้นที่ถ่ายภาพต้นฉบับ) , ฉบับวัดบ้านนา จังหวัดสุราษฎร์ธานี (ลงพื้นที่ถ่ายภาพต้นฉบับ) , ฉบับวัดสูงเม่นจังหวัดแพร่ (ใช้ข้อมูลจาก



ฐานข้อมูลไมโครฟิล์ม สำนักส่งเสริมศิลปวัฒนธรรม มหาวิทยาลัยเชียงใหม่) และฉบับหอสมุดแห่งชาติลาว นครหลวงเวียงจันทน์ (ใช้ข้อมูลต้นฉบับจากเว็บไซต์ laomanuscripts.net) ซึ่งการศึกษาวรรณกรรมในเชิงเปรียบเทียบนี้จะเป็นสิ่งที่ทำให้เห็นรูปแบบและความสัมพันธ์ระหว่างวรรณกรรมของถิ่นหนึ่งกับถิ่นอื่น รวมทั้งรูปแบบของการพัฒนาที่เป็นเอกลักษณ์เฉพาะเมื่อนำวรรณกรรมของถิ่นอื่นมาปรับเปลี่ยนรูปแบบให้เป็นแบบเฉพาะท้องถิ่นของตน (รินฤทัย สัจจพันธ์, 2526: 490) ผู้ศึกษาจึงยกวรรณกรรมฉันทนตชาดกที่แตกต่างกัน ด้านภูมิภาค และจำนวน 4 ฉบับข้างต้นมาศึกษาร่วมกันเพื่อทำให้เห็นการใช้ศิลปะการใช้ภาษา ภาพสะท้อนสังคม ลักษณะเด่น ลักษณะร่วม ลักษณะแตกต่าง ที่ปรากฏในเรื่องฉันทนตชาดก ทั้ง 4 ฉบับ

จากการสำรวจเอกสารและงานวิจัยที่เกี่ยวข้องกับเรื่องฉันทนตชาดกพบว่า ยังไม่มีผู้นำเรื่องฉันทนตชาดกมาศึกษาวิเคราะห์ และเปรียบเทียบอย่างละเอียด ทั้งในด้านศิลปะการใช้ภาษา และภาพสะท้อนสังคม โดยมีหนังสือเรื่อง “พระยาฉันทนต” ของศูนย์วัฒนธรรมภาคใต้ มหาวิทยาลัยราชภัฏนครศรีธรรมราช ที่นำเรื่องฉันทนตชาดกมาปริวรรต และวิเคราะห์ โดยเป็นการวิเคราะห์เบื้องต้น และหนังสือเรื่อง “วรรณกรรมทักษิณ : วรรณกรรมคัดสรร เล่มที่ 9” จัดทำโดยสุทธีวงศ์ พงศ์ไพบูลย์ และคณะ นำเอกสารสมุดไทยเรื่องฉันทนตชาดกฉบับศูนย์วัฒนธรรมภูเก็ตมาปริวรรตและวิเคราะห์ มีการกล่าวถึงฉันทนตชาดก ฉบับสถาบันทักษิณคดีศึกษา และฉบับศูนย์วัฒนธรรมภาคใต้อีกด้วย โดยในเล่มนี้มีการวิเคราะห์เบื้องต้น คล้ายกับเรื่อง “พระยาฉันทนต” ของศูนย์วัฒนธรรมภาคใต้ มหาวิทยาลัยราชภัฏนครศรีธรรมราช และวิทยานิพนธ์ของ อาทิตย์ ชีรวณิชชกุล เรื่อง “ทานและบารมี : ความสำคัญที่มีต่อการรังสรรค์วรรณคดีไทยพุทธศาสนา” มีการกล่าวถึงเรื่องฉันทนตชาดก ในเรื่องของการทำทาน โดยยกตัวอย่างจากเรื่องพญานกัณฑ์คำกาพย์ ของภาคใต้มาร่วมการศึกษาวิเคราะห์ นอกจากสามเล่มนี้ ยังไม่พบการนำวรรณกรรมเรื่องฉันทนตชาดกมาศึกษาวิเคราะห์เปรียบเทียบ

โดยเฉพาะอย่างยิ่งฉันทนตชาดก ฉบับวัดบ้านแลง จังหวัดระยอง ซึ่งเป็นเอกสารที่พบใหม่ และเป็นเอกสารเรื่องฉันทนตชาดกที่เก่าที่สุดที่พบในประเทศไทย จากการศึกษาฉันทนตชาดก ฉบับวัดบ้านแลง เป็นเอกสารฉบับหลักที่ใช้ในการศึกษา จะทำให้เห็นถึงพัฒนาการของอักษรไทยย่อ จากสมัยอยุธยา สุวรรณ์โกสินทร์ตอนต้น ผ่านการศึกษาเปรียบเทียบและวิเคราะห์ ด้านอักษรวิทยาโดยการนำอักษรไทยย่อที่ใช้ในสมัยอยุธยามาทำเป็นตารางเปรียบเทียบกับอักษรไทยย่อที่ถูกใช้เขียนในเรื่องฉันทนตชาดก ฉบับวัดบ้านแลง และการศึกษาเปรียบเทียบในด้านศิลปะการใช้ภาษา และภาพสะท้อนสังคม จะทำให้เห็นถึงการแพร่กระจายของเรื่อง

ฉันททัศนชาดก และการสอดแทรกลักษณะเฉพาะถิ่นของแต่ละถิ่นลงไปในเรื่อง ทั้งด้านการใช้ภาษา ขนบธรรมเนียมประเพณี วัฒนธรรม และแนวคิดของคนในแต่ละพื้นที่ได้อย่างชัดเจนและน่าสนใจ

### ความมุ่งหมาย และวัตถุประสงค์ของการศึกษา

1. เพื่อศึกษาลักษณะอักษร และอักษรวิธี อักษรไทยย่อ ที่ปรากฏในวรรณกรรม เรื่องฉันททัศนชาดก ฉบับวัดบ้านแลง
2. เพื่อศึกษาเปรียบเทียบศิลปะการใช้ภาษา และภาพสะท้อนสังคมจากวรรณกรรมเรื่องฉันททัศนชาดก

### ขอบเขตของการศึกษา

ในการศึกษาผู้ศึกษาเลือกเอกสารต้นฉบับต่อไปนี้เป็นข้อมูลในการศึกษา

#### 1. ฉันททัศนชาดก ฉบับวัดบ้านแลง จังหวัดระยอง

1.1 ต้นฉบับพระญาณฉัตรกัน ฉบับวัดบ้านแลง ตำบลบ้านแลง อำเภอเมือง จังหวัดระยอง สมุดไทย เขียนด้วยอักษรไทยย่อ ภาษาไทย พบจำนวน 55 หน้า สภาพเอกสารชำรุด เป็นฉบับหลักในการศึกษา

1.2 ต้นฉบับพญาทรนัคนทรชนทรรุเอี้ย สมุดไทย อักษรไทย เลขทะเบียน 316 จำนวน 1 เล่ม 94 หน้า สภาพเอกสารสมบูรณ์ เก็บรักษาอยู่ที่หอสมุดแห่งชาติ เป็นฉบับสอบทาน

#### 2. ฉันททัศนชาดก ฉบับวัดบ้านนา จังหวัดสุราษฎร์ธานี

2.1 ต้นฉบับพญาฉัตรทร ฉบับวัดบ้านนา ตำบลบ้านนา อำเภอบ้านนาเดิม จังหวัดสุราษฎร์ธานี สมุดไทย (หนังสือบุค) เขียนด้วยอักษรไทย ภาษาไทย จำนวน 81 หน้า สภาพเอกสารสมบูรณ์ เก็บรักษาอยู่ที่ศูนย์ศิลปวัฒนธรรม มหาวิทยาลัยราชภัฏนครศรีธรรมราช

2.2 พระยาฉันทกันต์ โดยศูนย์วัฒนธรรมภาคใต้ วิทยาลัยครูนครศรีธรรมราช และมูลนิธิโตโยตา แห่งประเทศญี่ปุ่น พิมพ์เมื่อ พ.ศ. 2527 เป็นฉบับสอบทาน

#### 3. ฉันททัศนชาดก ฉบับวัดสูงเม่น จังหวัดแพร่

ต้นฉบับช่างฉันทกันต์ ฉบับวัดสูงเม่น ตำบลสูงเม่น อำเภอสูงเม่น จังหวัดแพร่ คัมภีร์โบราณ จารด้วยอักษรธรรมล้านนา ภาษาบาลี ไทยถิ่นเหนือ บทประพันธ์ประเภทร้อยแก้ว จำนวน 58 หน้าลาน สภาพเอกสารไมโครฟิล์มสมบูรณ์ ภาพไมโครฟิล์มเผยแพร่อยู่บนเว็บไซต์ของฐานข้อมูลไมโครฟิล์ม สำนักส่งเสริมศิลปวัฒนธรรมมหาวิทยาลัยเชียงใหม่

#### 4. นัททันตชาดก ฉบับหอสมุดแห่งชาติลาว นครหลวงเวียงจันทน์

ต้นฉบับเรื่องพะยาช้างสกัดทันตะ คัมภีร์ใบลาน จารด้วยอักษรลาว ภาษาลาว บทประพันธ์ประเภทคำกาพย์ สลับร้อยแก้ว จำนวน 65 หน้าลาน สภาพสำเนาสมบูรณ์ เผยแพร่อยู่บนเว็บไซต์ laomanuscripts.net ของหอสมุดแห่งชาติลาว นครหลวงเวียงจันทน์

##### ข้อตกลงเบื้องต้น

1. การปริวรรตเนื้อความในเอกสารเรื่องนัททันตชาดก ฉบับวัดบ้านแลง ฉบับวัดบ้านนา และฉบับหอสมุดแห่งชาติลาว จะปริวรรตจากอักษรที่ปรากฏในเอกสาร มาเป็นอักษรไทย ภาษาไทยตามอักขรวิธีมาตรฐาน คำในภาษาถิ่นจะยังคงรูปพยัญชนะเดิมเอาไว้ ส่วนวัดสูงเม่น จะปริวรรตตามอักษรและอักขรวิธีที่ปรากฏในเอกสาร ตัวอย่างของการปริวรรตจัททันตชาดกในแต่ละฉบับข้างต้น จะใช้หลักเกณฑ์ดังนี้

1.1 นัททันตชาดก ฉบับวัดบ้านแลง ฉบับวัดบ้านนา และฉบับหอสมุดแห่งชาติลาว ปริวรรตจากอักษรที่ปรากฏในเอกสาร มาเป็นอักษรไทย ภาษาไทยตามอักขรวิธีมาตรฐาน คำในภาษาถิ่นจะยังคงรูปพยัญชนะเดิมเอาไว้ ดังตัวอย่าง



ภาพที่ 1 ภาพเอกสารฉบับวัดบ้านแลง ประกอบหลักเกณฑ์การปริวรรต

ฉบับวัดบ้านแลง		ฉบับวัดบ้านนา	
แต่ก่อนมานาน	๑ <sup>10</sup> จักกล่าวนิทาน ล่วงลับแล้วไป	ชื่นชมโสมนัส	๑ <sup>12</sup> พระโพธิสัตว์ ด้วยนางกัลยา
หน่อเนื้อโพธิสัตว์	อันอยู่ในไพร	เมียหลวงพระเจ้า	ชื่อมหาสุพัตรา
เป็นคชสารใหญ่	ชื่อพญานัททันต์	ตั้งไว้ใหญ่กว่า	นางช้างทั้งหลาย
สมสู่คู่สร้าง	๑ <sup>11</sup> ยังมีนางช้าง แห่งพระโพธิญาณ	เมียน้อยอยู่หัว	๑ <sup>13</sup> นางช้างสามตัว แห่งพระโคมฉาย
ตัวคือเงินขวง	นางวงกระการ	ชื่อแก้วสุพัตรา	โคมงามพรรณราย
นามกรเขาวมาลย์	ชื่อนางสุพัตรา	ตัวแดงแสงพราย	คือสีชมพู

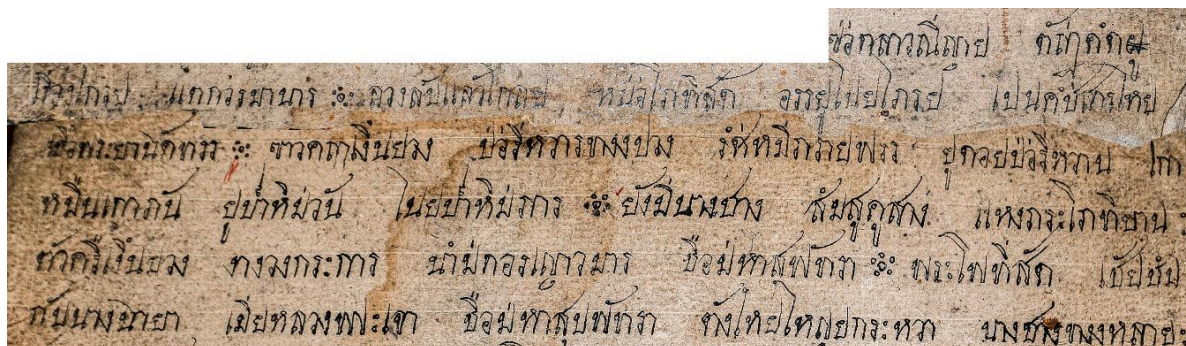

ภาพที่ 2 ภาพเอกสารฉบับวัดบ้านนา ประกอบด้วยหลักเกณฑ์การปริวรรต

ฉบับวัดบ้านนา		
๑ <sup>7</sup> ขอกลำนินยาช	ตลาคตผู้เรื่องไกร	๑ <sup>8</sup> ย้งมีนางช้าง
ล้วงลับแล้วไกล	แต่ก่อนมานาน	สมเด็จพระโพธิญาณ
หน่อโพธิสัตว์	อันอยู่ในไพร	นางวงกระการ
เป็นคชสารใหญ่	ชื่อพระยาฉันทันต์	ชื่อมหาสุพัตรา
บริวารทั้งปวง	๑ <sup>9</sup> ขาวคือเงินยวง	๑ <sup>10</sup> พระโพธิสัตว์
อยู่ด้วยบริวาร	รัศมีพรายพรรณ	กั๊บนางเม็ย
อยู่ป่าหิมวัน	เจ้าหมีนเจ้าพัน	คือมหาสุพัตรา
	ในป่าหิมพานต์	นางช้างทั้งหลาย



ภาพที่ 3 ภาพเอกสารฉบับหอสมุดแห่งชาติลาว ประกอบด้วยหลักเกณฑ์การปริวรรต

“...องค์พุทธ ธิยังเวียนมาเกิด	เอากำเนิดเป็น โพธิสัตว์
ในไตรวัตรสร้าง โพธิสมการ	กรรมบันดาลให้ เกิดเป็นช้าง
มีที่อ้างอยู่ในชาดก	อย่าวิตกในห้าสิบชาติ
อย่าประมาทการผูกกรรมเวร	มันเป็นเจ็ญต่อกันไปหน้า...”

1.2 ถัดหน้าตชาดกฉบับวัดสูงเม่น จะปริวรรตตามอักษรและอักษรวิธีที่ปรากฏในเอกสาร ดังตัวอย่าง

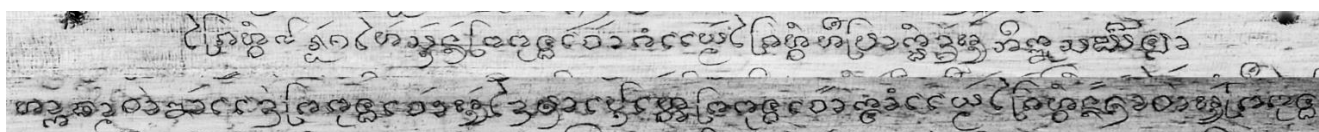

ภาพที่ 4 ภาพเอกสารฉบับวัดสูงเม่น ประกอบด้วยหลักเกณฑ์การปริวรรต

“...ใคร่หัวแลร่องให้ฉันนั้นพระพุทธเจ้าก็แยมใคร่หัวหือปรากฏ  
 ดังอันภิกขุสงฆ์ทั้งหลายหากถามว่าข้าแต่พระพุทธเจ้าอันใด  
 มาเป็นเหตุพระพุทธเจ้าแยมใคร่หัวนั้นอันพระพุทธ...”

2. ในส่วนของการวิเคราะห์อักษรวิธี นัททันตชาดก ฉบับวัดบ้านแลง จะยกตัวอย่างคำ  
 โดยการปริวรรตตามอักขรและอักษรวิธีที่ปรากฏในเอกสาร

### วิธีดำเนินการวิจัย

งานวิจัยเรื่อง “การศึกษาเปรียบเทียบวรรณกรรมเรื่องนัททันตชาดก” ใช้วิธีการวิจัย  
 เชิงเอกสาร คือ การนำข้อมูลจากเอกสารมาเรียบเรียงอย่างมีขั้นตอน แล้ววิเคราะห์ตีความเนื้อหา  
 เพื่อหาข้อสรุปและมีความเข้าใจตัวเอกสารทั้งความสำคัญ ที่มา ความเป็นมา ผู้สร้าง และเนื้อหา  
 (กุสุมา รักษมณี, 2556: 61) โดยมีขั้นตอนการวิจัยดังนี้

#### 1. การเตรียมข้อมูล

ศึกษาแนวคิดทฤษฎี เอกสารและงานวิจัยที่เกี่ยวข้องกับเรื่องนัททันตชาดก  
 งานวิจัยที่เกี่ยวข้องกับการวิเคราะห์วรรณกรรมศาสนา และงานวิจัยที่เกี่ยวข้องกับอักขร  
 และอักษรวิธีอักษรไทยย่อ เพื่อศึกษาแนวทาง และกำหนดรูปแบบ ขอบเขตของการศึกษา

#### 2. รวบรวมข้อมูลหลักที่ใช้ในการวิจัย

การรวบรวมข้อมูลหลักที่ใช้ในการวิจัยฉบับนี้ ใช้การสำรวจ และค้นทะเบียนเอกสารจาก  
 แหล่งข้อมูลหลัก 5 แหล่ง ได้แก่

- 2.1 วัดบ้านแลง จังหวัดระยอง
- 2.2 ศูนย์ศิลปวัฒนธรรมภาคใต้ มหาวิทยาลัยราชภัฏนครศรีธรรมราช
- 2.3 กลุ่มหนังสือตัวเขียนและจารึก สำนักหอสมุดแห่งชาติ
- 2.4 เว็บไซต์ laomanuscripts.net หอสมุดแห่งชาติลาว นครหลวงเวียงจันทน์ สาธารณรัฐ  
 ประชาธิปไตยประชาชนลาว
- 2.5 ฐานข้อมูล ไมโครฟิล์ม สำนักส่งเสริมศิลปวัฒนธรรม มหาวิทยาลัยเชียงใหม่

#### 3. ปริวรรตต้นฉบับที่ใช้ในการศึกษาเป็นอักษรไทยปัจจุบัน

ผู้ศึกษาได้เก็บข้อมูลจากตัวต้นฉบับแต่ละฉบับเพื่อนำมาปริวรรตเป็นอักษรไทยปัจจุบัน  
 โดยวิธีการถ่ายภาพเอกสารเป็นไฟล์ดิจิทัล คัดลอก และใช้สำเนาไมโครฟิล์ม โดยการถ่ายภาพ  
 เอกสารเป็นไฟล์ดิจิทัล เป็นการใช้กับการลงพื้นที่ทั้งที่ วัดบ้านแลง จังหวัดระยอง ,  
 ศูนย์ศิลปวัฒนธรรมภาคใต้ มหาวิทยาลัยราชภัฏนครศรีธรรมราช และหอสมุดแห่งชาติ

เฉลิมพระเกียรติฯ จังหวัดนครพนม การคัดลอกสำเนาเอกสารใช้กับเอกสารที่เก็บรักษาไว้ ณ กลุ่มหนังสือตัวเขียนและจารึก สำนักหอสมุดแห่งชาติ และสำเนาไมโครฟิล์ม ใช้สำเนาไมโครฟิล์มของฐานข้อมูลไมโครฟิล์ม สำนักส่งเสริมศิลปวัฒนธรรมมหาวิทยาลัยเชียงใหม่ ที่ได้อัปโหลดไว้บนเว็บไซต์ฐานข้อมูล โดยได้นำข้อมูลทั้งหมดมาปริวรรตเป็นอักษรไทยปัจจุบัน

#### 4. เปรียบเทียบและวิเคราะห์อักษรไทยย่อ ในต้นฉบับฉันทชาติดกฉบับวัดบ้านแลง

ผู้ศึกษาเลือกศึกษาอักษร และอักษรวิธี ที่ปรากฏในต้นฉบับฉันทชาติดกฉบับวัดบ้านแลง โดยการนำไปเทียบกับอักษรไทยย่อในสมัยอยุธยาเพื่อดูพัฒนาการและรูปแบบของการส่งผ่านอักษรไทยย่อ จากสมัยอยุธยา ผู้รัตนโกสินทร์ตอนต้น โดยใช้วิธีการศึกษาเปรียบเทียบอักษรไทยย่ออิงตามตารางการเปรียบเทียบของ ฦพล พรประศาสน์สุข โดยการเปรียบเทียบและวิเคราะห์อักษรไทยย่อของ ฦพล พรประศาสน์สุข ได้แบ่งอักษรไทยย่อไว้สองระยะคือ ระยะที่หนึ่งช่วงต้นพุทธศตวรรษที่ 23 จนถึงประมาณ พ.ศ. 2270 และระยะที่สองช่วงประมาณ พ.ศ. 2271 ไปจนถึงสิ้นสุดสมัยอยุธยา โดยใช้แบบอักษรดังนี้ ในระยะที่หนึ่งใช้แบบอักษรไทยย่อจาก จารึกวัดจุฬามณี พ.ศ. 2225 , จารึกวัดมหาธาตุ กรุงเทพฯ พ.ศ. 2228 , หนังสือออกขุนพิพาทโกษา พ.ศ. 2230 , หนังสือสนธิสัญญาไทย – ฝรั่งเศส ครึ่งสมเด็จพระนารายณ์ พ.ศ. 2230 และหนังสือออกพระวิสุทสุนทรฯ ถึงมุลูสิงแพร่ พ.ศ. 2231 และระยะที่สองใช้แบบอักษรไทยย่อจาก นัน โทปนันทสูตร พ.ศ. 2279 , จารึกแม่อักษรขอมขุดปรอท พ.ศ. 2290 , จารึกบานประตูมุก หอพระมณฑิยธรรม พ.ศ. 2295 , จารึกบานประตูวัดป่าโมก พ.ศ. 2296 และจารึกประตูมุก วิหารพระพุทธชินราช พ.ศ. 2299 โดยผู้ศึกษาจะเพิ่มตารางระยะที่สามมาเปรียบเทียบกับทั้งสองระยะ โดยใช้แบบอักษรไทยย่อ ในเรื่องฉันทชาติดก ฉบับวัดบ้านแลง พ.ศ. 2330 มาเป็นตัวแบบ ซึ่งจะให้เห็นรูปแบบพัฒนาการของอักษรไทยย่อจากสมัยอยุธยามาสู่สมัยรัตนโกสินทร์ได้

#### 5. ศึกษาด้านศิลปะการใช้ภาษา และภาพสะท้อนสังคม จากวรรณกรรมเรื่อง ฉันทชาติดก

ศึกษาศิลปะการใช้ภาษา และภาพสะท้อนสังคมที่ปรากฏในเรื่องฉันทชาติดกทั้ง 4 ฉบับ ที่นำมาศึกษา โดยในด้านศิลปะการใช้ภาษาศึกษาในเรื่อง รูปแบบบทประพันธ์ โครงเรื่อง และการดำเนินเรื่อง ฉาก ตัวละคร แก่นเรื่อง ภาษา ภาพพจน์ และรสวรรณคดี ในภาพสะท้อนสังคม ศึกษาในเรื่อง ค่านิยม ประเพณี ความเชื่อ คติธรรมและคำสอน ที่ปรากฏในเอกสาร เรื่องฉันทชาติดกทั้ง 4 ฉบับ

#### 6. สรุปผลการวิจัย และข้อเสนอแนะ

## เอกสารและงานวิจัยที่เกี่ยวข้อง

วิทยานิพนธ์ฉบับนี้มีจุดมุ่งหมายเพื่อศึกษาวรรณกรรมเรื่อง จักรทนต์ชาดก ฉบับวัดบ้านแลง จังหวัดระยอง ในเชิงอักขรวิทยา เพื่อคุณูปการ และอักขรวิธีของอักษรไทยย่อที่ใช้บันทึกในเอกสารต้นฉบับ และศึกษาเปรียบเทียบด้านศิลปะการใช้ภาษา และภาพสะท้อนสังคมกับจักรทนต์ชาดกฉบับอื่น ๆ ทั้งในประเทศไทย และประเทศใกล้เคียง ผู้วิจัยได้ทบทวนเอกสารและงานวิจัยที่เกี่ยวข้อง ได้แบ่งเป็น 3 ส่วน คือ 1. เอกสารและงานวิจัยที่เกี่ยวข้องกับเรื่องจักรทนต์ชาดก 2. เอกสารและงานวิจัยที่เกี่ยวข้องกับการปริวรรต และอักขรวิทยา 3. เอกสารและงานวิจัยที่เกี่ยวข้องกับวรรณคดีศึกษา ดังนี้

### 1. เอกสารและงานวิจัยที่เกี่ยวข้องกับเรื่องจักรทนต์ชาดก

ศูนย์วัฒนธรรมภาคใต้ ราชภัฏนครศรีธรรมราช และมูลนิธิโตโยต้า แห่งประเทศญี่ปุ่น (2527) ได้จัดทำหนังสือเรื่อง “พระยาจกทนต์” หนังสือเล่มนี้ นำเอาเอกสารเรื่องจักรทนต์ชาดก ฉบับวัดบ้านนา ตำบลบ้านนา อำเภอบ้านนาเดิม จังหวัดสุราษฎร์ธานี เขียนด้วยอักษรไทยรัตนโกสินทร์ ภาษาไทย บทประพันธ์ ร้อยกรอง ประเภทภาพ มาปริวรรตเป็นอักษรไทยปัจจุบัน โดยแบ่งเป็นตารางถ่ายถอด และภาษาไทยปัจจุบัน ในเล่ม “พระยาจกทนต์” เขียนเรื่องย่อที่ไม่ตรงกับเนื้อความในสมุดไทย ผู้เขียนบอกลักษณะของต้นฉบับสมุดไทย ทั้งขนาด ชนิดของสีที่เขียน และบอกว่ารูปแบบอักษรที่ใช้เป็นอักษรไทยสมัยสมเด็จพระนารายณ์ มีการวิเคราะห์ รูปแบบฉันทลักษณ์ ภาษาถิ่น และคุณค่าของเรื่องเอาไว้ โดยพบว่าวรรณกรรมเรื่องนี้ใช้ฉันทลักษณ์ประเภทกาพย์ ใช้ภาษาไทยถิ่นใต้แทรกด้วยในบางคำ มีการสะท้อนเรื่องความเชื่อ บาบปญญคุณโทษ ความเชื่อเรื่องฤกษ์ยาม เวทมนต์คุณไสย และแสดงให้เห็นสภาพชีวิตความเป็นอยู่ การทำมาหาเลี้ยงชีพของคนในท้องถิ่น โดยทั้งหมดยกตัวอย่างมาจาก จักรทนต์ชาดก ฉบับวัดบ้านนา จังหวัดสุราษฎร์ธานี

สุทธิวงศ์ พงศ์ไพบูลย์ และคณะ (2548) ได้จัดทำหนังสือ “วรรณกรรมทักษิณ : วรรณกรรมคัดสรรคัมภีร์ที่ 9” หนังสือชุดนี้มีทั้งหมด 13 เล่ม เป็นหนังสือที่รวบรวมวรรณกรรม และชาดกจากเอกสารตัวเขียน ที่พบทางภาคใต้ เรื่องจักรทนต์ชาดกก็ได้ถูกนำมารวบรวมและวิเคราะห์เบื้องต้น เช่นเดียวกันกับหนังสือเรื่อง “พระยาจกทนต์” ที่ศูนย์วัฒนธรรมภาคใต้ ราชภัฏนครศรีธรรมราช และมูลนิธิโตโยต้า แห่งประเทศญี่ปุ่น ได้จัดทำไว้ ผู้จัดทำหนังสือเรื่อง “วรรณกรรมทักษิณ” ได้นำจักรทนต์ชาดก ฉบับศูนย์วัฒนธรรมภูเก็ต มาวิเคราะห์เบื้องต้น ในเรื่องผู้ประพันธ์ ลักษณะเฉพาะและคุณค่า และได้นำบทประพันธ์ที่ปริวรรตจากเอกสารมาใส่ในเล่ม

อาทิตย์ ชีรวณิชย์กุล (2552) ทำงานวิจัยเรื่อง “ทานและบารมี : ความสำคัญที่มีต่อการรังสรรค์วรรณคดีไทยพุทธศาสนา” มีวัตถุประสงค์เพื่อศึกษาความสำคัญของทานและทานบารมีที่มีต่อการรังสรรค์วรรณคดีไทยพุทธศาสนา และศึกษาแนวคิด การนำเสนอเรื่องทานและทานบารมี รวมทั้งบทบาทที่มีต่อสังคมวัฒนธรรมพุทธศาสนาไทย พบว่าวรรณคดีไทยพุทธศาสนามีบทบาทในวิถีชีวิต ถ่ายทอดเรื่องทาน และทานบารมีแก่ชาวพุทธ สร้างศรัทธาในการทำทานได้เป็นอย่างดี มีการกล่าวถึงเรื่องฉันทันตชาดก ในเรื่องของการบำเพ็ญทานบารมีของพระโพธิสัตว์ โดยยกตัวอย่าง เรื่องพญาฉันทันตคำกาพย์ ของภาคใต้ มา 4 บท ดังนี้

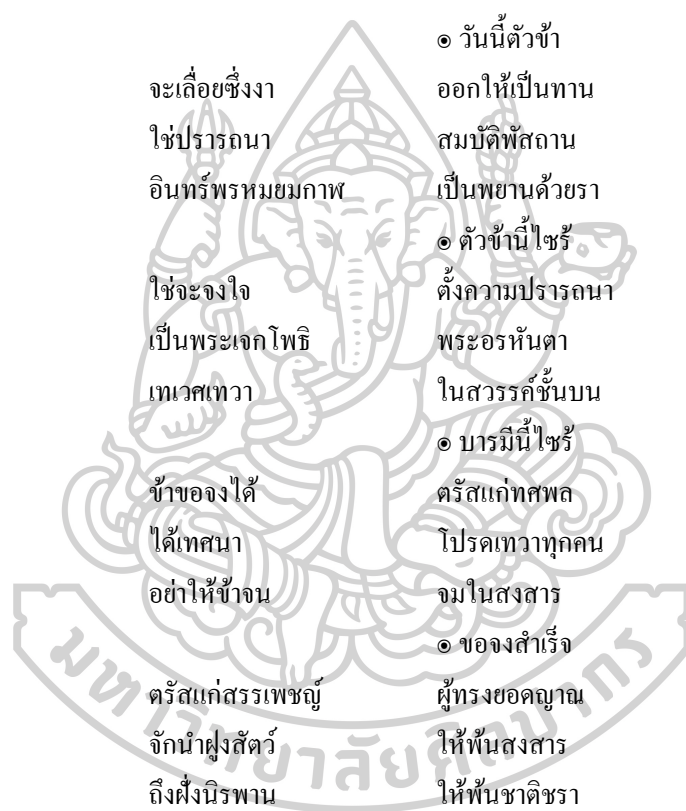

จากการสำรวจเอกสารและงานวิจัยที่เกี่ยวข้องกับเรื่องฉันทันตชาดกพบว่ายังไม่มีผู้นำเรื่องฉันทันตชาดกทุกภูมิภาคมาศึกษาวิเคราะห์ และเปรียบเทียบ ที่ปรากฏจะมีการนำมาวิเคราะห์เฉพาะเอกสารที่ปรากฏอยู่ทางภาคใต้ของประเทศไทย มีหนังสือของศูนย์วัฒนธรรมภาคใต้ ราชภัฏนครศรีธรรมราช เรื่อง “พระยาฉันทันต” ที่นำเรื่องฉันทันตชาดกมาปริวรรตและวิเคราะห์ซึ่งเป็นการวิเคราะห์เบื้องต้น และหนังสือ “วรรณกรรมทักษิณ : วรรณกรรมคัดสรรค์เล่มที่ 9” จัดทำโดย สุทธิวงศ์ พงศ์ไพบูลย์ และคณะ เป็นหนังสือที่รวบรวมวรรณกรรมและชาดก จากเอกสารตัวเขียน ที่พบทางภาคใต้ โดยได้นำฉันทันตชาดก ฉบับศูนย์วัฒนธรรมภูเก็ตมาวิเคราะห์เช่นเดียวกันกับเรื่อง “พระยาฉันทันต” ของศูนย์วัฒนธรรมภาคใต้ มหาวิทยาลัย



ราชภัฏนครศรีธรรมราช และยังมีวิทยานิพนธ์ของอาทิตย์ ชีรวณิชย์กุล เรื่อง “ทานและบารมี : ความสำคัญที่มีต่อการรังสรรค์วรรณคดีไทยพุทธศาสนา” มีการกล่าวถึงเรื่องฉันทันตชาดก ในเรื่องของการทำทาน โดยยกตัวอย่างจากเรื่องพญาฉันทันต์คำกาพย์ ของภาคใต้ นอกจากนี้ทั้งสามเรื่องนี้ซึ่งเป็นการวิเคราะห์เอกสารที่พบทางภาคใต้ ยังไม่พบการนำวรรณกรรมเรื่องฉันทันตชาดก ในภูมิภาคอื่น ๆ มาศึกษาวิเคราะห์

## 2. เอกสารและงานวิจัยที่เกี่ยวข้องกับการปริวรรต และอักษรวิทยา

ธวัช ปุณโณทก (2522) ทำงานวิจัยเรื่อง “อักษรไทยน้อย : การศึกษาในด้านอักษรวิทยา” มีวัตถุประสงค์เพื่อการแพร่ขยายของอักษรไทยไปสู่ดินแดนกลุ่มแม่น้ำโขง และการวิวัฒนาการของอักษรไทยน้อยที่ปรากฏอยู่ในภาคตะวันออกเฉียงเหนือ โดยศึกษาจากศิลาจารึก ใบจุ่ม และเอกสารโบราณ เพื่อดูรูปแบบของเอกสารไทยน้อยในสมัยต่าง ๆ อักษรวิธี วิธีการเขียนว่ามีการเปลี่ยนแปลงอย่างไร ตามวิธีที่เรียกกันว่า อักษรวิทยา

นัยนา โปรงธุระ (2525) ได้ทำงานวิจัยเรื่อง “อักษรธรรมล้านนา” มีจุดมุ่งหมายเพื่อศึกษารูปแบบอักษร และอักษรวิธี อักษรธรรมล้านนา จากข้อมูลศิลาจารึก และโบราณ โดยเก็บข้อมูลทั้งรูปอักษร รูปคำ อักษรวิธีของอักษรธรรมล้านนา

คะนิงจิต จันทรกระวี (2533) ได้ทำงานวิจัยเรื่อง “ลักษณะและอักษรวิธีไทยในพุทธศตวรรษที่ 24 ตอนต้น” มีวัตถุประสงค์เพื่อศึกษาลักษณะตัวอักษรและอักษรวิธีไทยในสมัยอยุธยาตอนปลาย ธนบุรี และรัตนโกสินทร์ตอนต้น พบว่าการเขียนและลายเส้นอักษรปรากฏหลายรูปแบบ เมื่อใส่ในตารางเปรียบเทียบแล้วพบว่าลักษณะตัวอักษรไม่แตกต่างกัน อักษรสมัยหลังมีรูปแบบคล้ายคลึงกับอักษรสมัยต้น ดังนั้นรูปแบบอักษรสมัยอยุธยาพัฒนามาเป็นอักษรสมัยธนบุรี และรัตนโกสินทร์ตอนต้นตามลำดับ ความแตกต่างจะอยู่ที่ลายมือประเภทของเอกสารที่ใช้เขียน และความนิยมในรูปลักษณะตัวอักษรของผู้เขียน

ณพล พรประศาสน์สุข (2559) ทำงานวิจัยเรื่อง “จารึกและเอกสารไทยสมัยอยุธยา การศึกษาเชิงอักษรวิทยา” มีวัตถุประสงค์เพื่อศึกษาพัฒนาการของรูปตัวอักษร และอักษรวิธีสมัยอยุธยา จากการศึกษาจารึก และเอกสารไทยสมัยอยุธยา พบการใช้อักษร 3 ชนิดคือ อักษรไทยอยุธยาแบบธรรมดา ซึ่งใช้ตลอดสมัยอยุธยา อักษรไทยย่อ เป็นอักษรชนิดที่เขียนอย่างประณีตงดงาม โดยพัฒนาแยกจากอักษรไทยอยุธยาแบบธรรมดา และอักษรขอมไทย ซึ่งส่งอิทธิพลในการใช้รูปพยัญชนะตัวเชิงแก่อักษรไทยทั้ง 2 ชนิดด้วย อักษรไทยอยุธยามีที่มาจากอักษรไทยสุโขทัย และสืบทอดการใช้มายังกรุงรัตนโกสินทร์ด้วย โดยอักษรไทยธรรมดาพัฒนาต่อมาเป็นอักษรไทยปัจจุบัน ส่วนอักษรไทยย่อยังพบใช้ลงมาอย่างน้อยถึงสมัยรัชกาลที่ 6 ผลการศึกษารูปอักษรและอักษรวิธีสามารถนำไปใช้ช่วยสันนิษฐานอายุข้อมูลที่ไม่ปรากฏศักราชได้

ต้นฉบับตัวเขียนเรื่องฉันทันตชาดก ที่ผู้ศึกษานำมาใช้ในการศึกษาประกอบไปด้วยอักษรไทยย่อ ในฉบับวัดบ้านแลง จังหวัดระยอง อักษรไทย ในฉบับวัดบ้านนา จังหวัดสุราษฎร์ธานี อักษรธรรมล้านนา ในฉบับวัดสูงเม่น จังหวัดแพร่ และอักษรลาว ในฉบับหอสมุดแห่งชาติลาว นครหลวงเวียงจันทน์ สาธารณรัฐประชาธิปไตยประชาชนลาว โดยอักษรไทยย่อ ที่ปรากฏในฉบับวัดบ้านแลง ผู้ศึกษาจะนำมาวิเคราะห์ และเปรียบเทียบกันกับอักษรไทยย่อในสมัยอยุธยา เพื่อหาความแตกต่าง และรูปแบบของการส่งผ่านอักษรไทยย่อ จากสมัยอยุธยา ผู้รัตนโกสินทร์ ตอนต้น จึงได้ยกเอกสารที่เกี่ยวข้องกับอักษรและอักษรวิธี ช่วงอยุธยาตอนปลาย จนถึงรัตนโกสินทร์ตอนต้น มาเป็นข้อมูลในการศึกษา อีกทั้งยกเอกสารที่เกี่ยวข้องกับการศึกษาด้านอักษรวิทยาที่เกี่ยวข้องกับต้นฉบับตัวเขียนอื่น ๆ มาเป็นข้อมูลในการศึกษาและปริวรรตด้วย

### 3. เอกสารและงานวิจัยที่เกี่ยวข้องกับวรรณคดีศึกษา

ชวน เพชรแก้ว (2524) เขียนหนังสือเรื่อง “การศึกษาวรรณคดีไทย” ชวน เพชรแก้ว ได้รวบรวมความรู้เบื้องต้นเกี่ยวกับวรรณคดีไว้เป็นหนังสือ เนื่องจากตำราต่าง ๆ ที่เกี่ยวกับวิชานี้ มีอยู่น้อย โดยได้แบ่งหัวข้อออกเป็น 1. ความรู้เบื้องต้นเกี่ยวกับวรรณคดี กล่าวถึงวรรณศิลป์ สัญลักษณ์ และภาพพจน์ 2. ลักษณะของวรรณคดี กล่าวถึงประเภทของวรรณคดี ลักษณะของวรรณคดีไทย และรสวรรณคดี 3. ลักษณะ ประเภท และความงามของบทประพันธ์ไทย กล่าวถึงลักษณะของบทประพันธ์ ประเภทของบทประพันธ์ และความงามในบทร้อยกรอง 4. วรรณคดีวิจารณ์ และวรรณคดีวิพากษ์ กล่าวถึงการวิจารณ์วรรณคดี และประวัติวรรณคดีวิจารณ์ 5. วรรณคดีวิจารณ์ภาคปฏิบัติ กล่าวถึงลักษณะของนักวิจารณ์ที่ดี และแนวการวิจารณ์วรรณคดี

สืบพงศ์ ธรรมชาติ (2542) เขียนหนังสือเรื่อง “วรรณคดีชาดก” มีเนื้อหาเกี่ยวกับวรรณคดีชาดก ตั้งแต่ความหมาย จุดกำเนิด ที่มา ประเภท และองค์ประกอบของชาดก ทั้งที่เป็นอรรถกถา วรรณกรรมท้องถิ่น และวรรณคดีชาดกราชสำนัก มีการยกตัวอย่างวรรณคดีชาดกที่มีชื่อเสียง และเป็นที่รู้จักมาแสดงในเล่ม

ตรีศิลป์ บุญขจร (2547) ทำงานวิจัยเรื่อง “วรรณกรรมประเภทกลอนสวดภาคกลาง” มีวัตถุประสงค์เพื่อสำรวจและรวบรวมวรรณกรรมกลอนสวดของภาคกลางที่เป็นเอกสารตัวเขียนในแผนกเอกสาร หอสมุดแห่งชาติ ศึกษาประวัติความเป็นมาพัฒนาการของบทประพันธ์ประเภทกาพย์ที่ใช้แต่งกลอนสวด ศึกษาประเพณีการอ่านวรรณกรรมกลอนสวด และวิเคราะห์วิจารณ์วรรณกรรมกลอนสวดในด้านที่มาของเรื่อง และองค์ประกอบต่าง ๆ มุ่งเน้นศึกษาวรรณกรรมกลอนสวดเรื่องที่ยังไม่มีการตีพิมพ์เผยแพร่ พบว่ากลอนสวดเป็นคำเรียกวรรณกรรมประเภทหนึ่ง คือวรรณกรรมคำกาพย์ที่นำมาสวดเป็นทำนองสวด เป็นวรรณกรรมศาสนา

ซึ่งมีเนื้อเรื่องส่วนใหญ่เกี่ยวกับพุทธศาสนา ตัวละครมีลักษณะเป็นตัวละครด้านเดียว แบ่งเป็นฝ่ายร้ายเป็นตัวแทนของกิเลสตัณหา และฝ่ายดีเป็นผู้มีบุญญาธิการ มีคุณธรรม มีการกล่าวถึงเรื่องนัททันตชาดกไว้ในตารางส่วนกลอนสวดที่มาจากนิบาตชาดก

ตรีศิลป์ บุญขจร ให้ข้อเสนอแนะไว้ว่า การศึกษาวรรณกรรมกลอนสวดในวิทยานิพนธ์เรื่องนี้เป็นการศึกษาในระดับมหภาค เนื่องจากการศึกษาโดยเน้นประเภทวรรณกรรมในขั้นต่อไปควรจะได้มีการวิจัยในระดับจุลภาค กล่าวคือศึกษากลอนสวดในแต่ละเรื่องโดยละเอียด ทั้งในด้านการเปรียบเทียบสำนวนฉบับต่าง ๆ ของต้นฉบับตัวเขียนกลอนสวดเดียวกัน และควรมีการศึกษาวรรณกรรมกลอนสวดของภาคกลางเปรียบเทียบกับวรรณกรรมเรื่องเดียวกันในภูมิภาคอื่น ๆ เพื่อให้เข้าใจวรรณกรรมเรื่องดังกล่าวชัดเจนยิ่งขึ้น ทั้งจะช่วยให้สามารถเปรียบเทียบลักษณะของวรรณกรรมชาวบ้านในแต่ละภูมิภาคของไทยได้อีกด้วย (ตรีศิลป์ บุญขจร, 2547 : 467-468)

“วรรณกรรมประเภทกลอนสวดภาคกลาง : การศึกษาเชิงวิเคราะห์” ของ ตรีศิลป์ บุญขจร มีการกล่าวถึงเรื่องนัททันตชาดกด้วย โดยเป็นฉบับที่เก็บรักษาอยู่ ณ กลุ่มหนังสือตัวเขียนและจารึก สำนักหอสมุดแห่งชาติ แต่ไม่มีการศึกษาวิเคราะห์เรื่องนัททันตชาดก

นิตยา แก้วคัลณา (2557) เขียนหนังสือเรื่อง “บทพรรณนาในกวีนิพนธ์ไทย: ลีลา ความคิด และการสืบสรรค์” โดยได้แสดงให้เห็นวิธีการสร้างบทพรรณนาในกวีนิพนธ์ไทย บทบาทและความสำคัญของบทพรรณนาในกวีนิพนธ์ไทย มีการยกตัวอย่างการใช้บทพรรณนาในสถานการณ์ต่าง ทั้งการพรรณนาถึงธรรมชาติ ตัวละคร ฉาก ที่อยู่ในกวีนิพนธ์ไทย

#### ประโยชน์ที่คาดว่าจะได้รับ

1. ทำให้ทราบลักษณะอักษร และอักษรวิธี อักษรไทยย่อ ที่ปรากฏในวรรณกรรมเรื่อง นัททันตชาดก ฉบับวัดบ้านแลง
2. ทำให้ทราบสิ่งที่เหมือน และแตกต่างในด้านศิลปะการใช้ภาษา และภาพสะท้อนสังคมของวรรณกรรมเรื่อง นัททันตชาดก

## บทที่ 2

### ลักษณะเอกสาร อักษร และอักษรวิธี ฉันทันตชาดก ฉบับวัดบ้านแลง

#### ที่มาของเรื่องฉันทันตชาดก

ชาดกในชั้นพระบาลี คือ พระไตรปิฎก เป็นคำร้อยกรองเรียกว่า คาถา จัดเป็นพุทธวจนะ มีจำนวน 547 ชาดก พระธรรมสังคหาคจารย์ (พระอาจารย์ผู้รวบรวมคัมภีร์) ได้รวบรวมชาดกไว้เป็นคัมภีร์หนึ่งในขุททกนิกายพระสุตตันตปิฎก เป็นภาษาบาลีล้วนอยู่ในเล่มที่ 27 และ 28 แห่งพระไตรปิฎก พระธรรมสังคหาคจารย์จัดไว้เป็นนิบาตหลายนิบาต โดยรวบรวมเป็นหมวดหมู่ดังนี้

1. พระสุตตันตปิฎก ขุททกนิกาย ชาดก ภาคที่ 1 เล่มที่ 27 จัดนิบาตไว้ 17 นิบาต คือ เอกนิบาตถึงเตรสกนิบาต (คือเรียงจากลำดับ 1-13) ต่อจากนั้นเป็นปกิณกิกกนิบาต วิสตินิบาต ดิงสตินิบาต และจัดตาทิสตินิบาต ตามลำดับ

2. พระสุตตันตปิฎก ขุททกนิกาย ชาดก ภาคที่ 2 เล่มที่ 28 จัดนิบาตตามจำนวนของคาถา คือ ปัญญาสนิบาต สัจจนิบาต สัตตตนิบาต อสิตินิบาต มหานิบาต รวม 22 นิบาต ดังนี้

ชาดกที่มีคาถาเดียว จัดเป็น เอกนิบาต มีชาดก 150 เรื่อง

ชาดกที่มี 2 คาถา จัดเป็น ทุกนิบาต มีชาดก 100 เรื่อง

ชาดกที่มี 3 คาถา จัดเป็น ดิกนิบาต มีชาดก 50 เรื่อง

ชาดกที่มี 4 คาถา จัดเป็น จตุกกนิบาต มีชาดก 50 เรื่อง

ชาดกที่มี 5 คาถา จัดเป็น ปัญจกนิบาต มีชาดก 25 เรื่อง

ชาดกที่มี 6 คาถา จัดเป็น ฉกกนิบาต มีชาดก 20 เรื่อง

ชาดกที่มี 7 คาถา จัดเป็น สัตตกนิบาต มีชาดก 21 เรื่อง

ชาดกที่มี 8 คาถา จัดเป็น อัฐกนิบาต มีชาดก 10 เรื่อง

ชาดกที่มี 9 คาถา จัดเป็น นวกนิบาต มีชาดก 12 เรื่อง

ชาดกที่มี 10 คาถา จัดเป็น ทสกนิบาต มีชาดก 16 เรื่อง

ชาดกที่มี 11 คาถา จัดเป็น เอกาทสกนิบาต มีชาดก 9 เรื่อง

ชาดกที่มี 12 คาถา จัดเป็น ทวาทสกนิบาตชาดก มีชาดก 10 เรื่อง

ชาดกที่มี 13 คาถา จัดเป็น เตรสกนิบาตชาดก มีชาดก 10 เรื่อง

เป็นชาดกที่มีคาถาเบ็ดเตล็ด จัดเป็นอีกหมวดหนึ่ง เรียกว่า ปกิณฐกคกนิบาต มีชาดก 13 เรื่อง

ชาดกที่มี 20 คาถา จัดเป็น วิสตินิบาต มีชาดก 14 เรื่อง

ชาดกที่มี 30 คาถา จัดเป็น ดิงสนิบาต มีชาดก 10 เรื่อง

ชาดกที่มี 40 คาถา จัดเป็น จัดตาทิสกนิบาต มีชาดก 5 เรื่อง

ชาดกที่มี 50 คาถา จัดเป็น ปัญญาสนิบาต มีชาดก 3 เรื่อง  
 ชาดกที่มี 60 คาถา จัดเป็น สัจจุนิบาต มีชาดก 2 เรื่อง  
 ชาดกที่มี 70 คาถา จัดเป็น สัตตตตินิบาต มีชาดก 2 เรื่อง  
 ชาดกที่มี 80 คาถา จัดเป็น อสิตินิบาต มีชาดก 5 เรื่อง  
 ชาดกที่มี 100 คาถาขึ้นไป จัดเป็น มหานิบาต มีชาดก 10 เรื่อง  
 รวมชาดกทั้งหมด 547 เรื่อง (สิริ เพ็ชรไชย, 2541: 74)

ฉัททันตชาดก ปรากฏเป็นชาดกเรื่องที่ 514 ในนิบาตชาดก อยู่ในพระไตรปิฎกเล่มที่ 28 พระสุตตันตปิฎกเล่มที่ 20 ขุททกนิกายชาดก ภาค 2 ในหมวดตติยตติยนิบาตชาดก เป็นชาดกที่แสดงการบำเพ็ญทานบารมีของพระโพธิสัตว์ โดยการที่พญาฉัททันต์สละงาของตน ให้แก่พรานป่าที่ฆ่ามาคนเพื่อนำไปทำแท่นบรรทมให้แก่นางจุลสุพัตราเมียของพญาฉัททันต์เมื่อชาติก่อน

#### **ต้นฉบับสมุดไทยเรื่อง ฉัททันตชาดก ฉบับวัดบ้านแลง**

ต้นฉบับสมุดไทยเรื่องฉัททันตชาดกฉบับวัดบ้านแลง ฉบับหลักที่ใช้ในการศึกษา เป็นเอกสารประเภทสมุดไทยขาว มีสภาพเก่า ไม่สมบูรณ์ ซึ่งความสมบูรณ์ของเอกสารต้นฉบับนี้ ผู้ศึกษาได้พิจารณาจากความครบถ้วนของเนื้อหา และสภาพของเล่มสมุดไทย คือเนื้อเรื่องครบถ้วน สมบูรณ์ทั้งการเปิดเรื่อง การเล่าเรื่อง และการปิดเรื่อง ข้อความครบถ้วนไม่ขาดหาย หรือลบเลือนมาก หน้าสมุดไทยไม่ฉีกขาดจากกัน ไม่เป็นรูทั้งเกิดจากสัตว์และเกิดจากอายุของตัวเอกสาร ฉัททันตชาดกฉบับวัดบ้านแลงมีสภาพไม่สมบูรณ์ ผู้ศึกษาจึงใช้เอกสารสมุดไทยที่เก็บรักษาไว้ ณ กลุ่มหนังสือตัวเขียนและจารึก ทะเบียน 316 เรื่องพญาทรทัตตทรชนทรรุเอี้ย มาเป็นส่วนแทน เนื้อความในส่วนที่ขาดหายไป เนื่องจากฉบับนี้มีสำนวนใกล้เคียงกันกับฉัททันตชาดก ฉบับวัดบ้านแลง

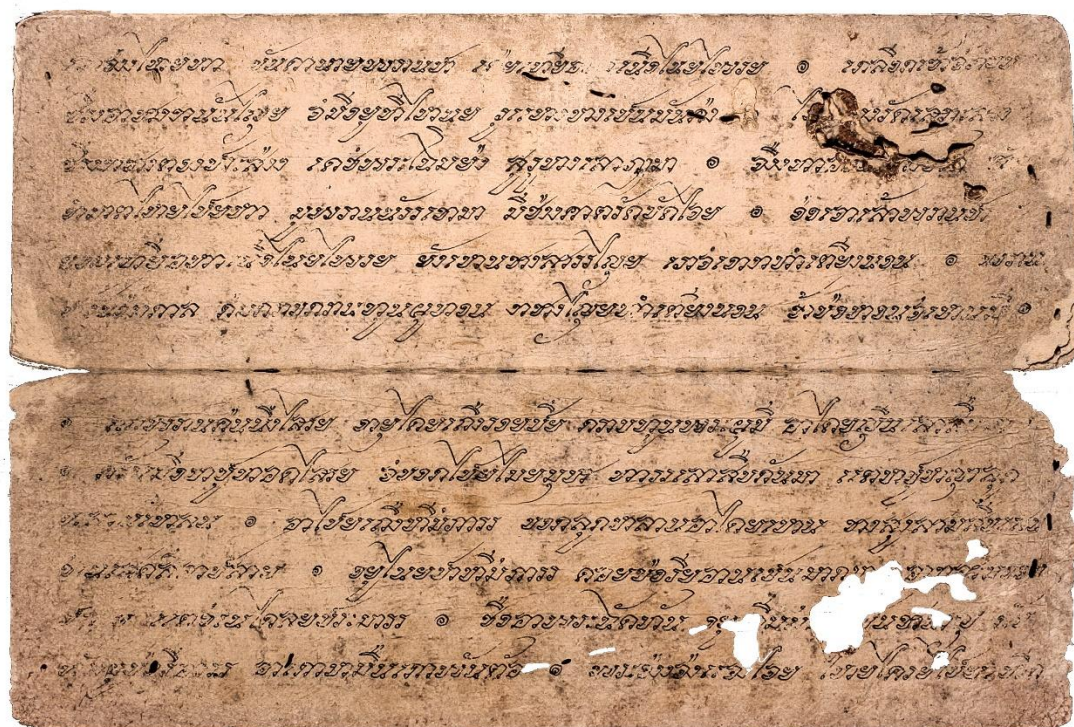

ภาพที่ 5 สมุดไทยเรื่องฉันทันตชาดก ฉบับวัดบ้านแลง จังหวัดระยอง

จากตัวอย่างต้นฉบับของต้นฉบับวัดบ้านแลง จะเห็นได้ว่า ฉันทันตชาดกฉบับวัดบ้านแลง มีสภาพไม่สมบูรณ์ โดยมีสภาพขาด เกิดรู ตัวอักษรลบเลือน ใจความของเรื่องตอนกลางหายไป แต่การเปิดเรื่อง ปิดเรื่อง ยังคงอยู่ครบถ้วน ผู้ประพันธ์ประพันธ์เป็นร้อยกรอง ประเภทกาพย์ เขียนด้วยเส้นคำ อักษรไทยย่อ หน้าละ 6 บรรทัด ขนาดของเล่มสมุดไทยกว้าง 12.6 ซม. ยาว 37 ซม.

ฉันทันตชาดกฉบับวัดบ้านแลง แม้จะมีสภาพไม่สมบูรณ์ แต่ฉันทันตชาดกฉบับนี้เป็นเอกสารที่พบใหม่ ยังไม่เคยถูกนำมาศึกษา และยังเป็นการพบเอกสารที่เขียนด้วยอักษรไทยย่อ ทั้งเล่มเพียงเล่มเดียวในจังหวัดระยอง มีการกำกับศักราชว่าเขียนขึ้นเมื่อ พ.ศ. 2330 ตรงกับสมัยรัชกาลที่ 1 ในสมัยนี้พบการใช้อักษรไทยย่อในการจดบันทึกเอกสารทั้งฉบับเป็นจำนวนน้อย โดยมากจะเขียนเพียงชื่อต้น และเป็นการพบเรื่องฉันทันตชาดกสำนวนที่เก่าที่สุดในประเทศไทย จึงทำให้ผู้ศึกษาเลือกฉันทันตชาดกฉบับวัดบ้านแลงนี้มาเป็นเอกสารฉบับหลักในการศึกษา

### ผู้ประพันธ์ และอายุของต้นฉบับ

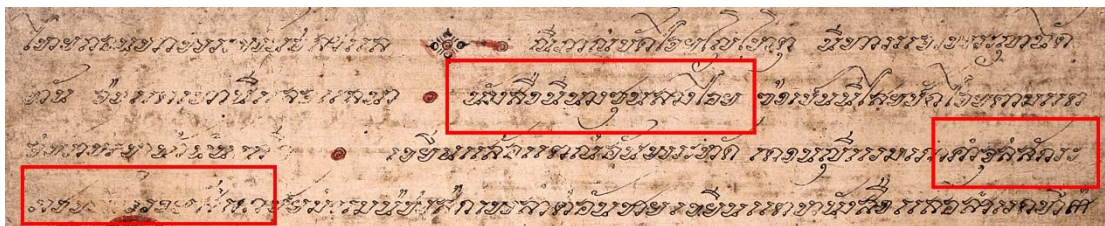

ภาพที่ 6 หน้าสมุดไทยที่มีการบันทึกชื่อผู้ว่าจ้าง และปีที่เขียน

“นิพนพานังปัจจโยโหตุ นิทานเจ้าพญาฉัททันต์จบแต่เท่านี้แล้วแลเนา หนังสือนี้นางขุนสร้างไว้ขอเป็นนิสัยปัจจยตามแต่จะประสงค์หน้านั้นเกิด เขียนแล้วแต่ ณ วันพฤหัสบดี เดือนญี่แรมเก้าค่ำ จุลศักราชพันร้อยสี่เก้า ปีมะแม นพศก เพลาตะวันชาย เขียนแต่หนังสือแล้วสำเร็จทิสา”

ผู้เขียนสมุดไทยฉบับวัดบ้านแลงไม่ได้ระบุผู้เขียน แต่ได้ระบุผู้สร้าง และปีที่เขียนแล้วเสร็จไว้ในส่วนเดียวกัน โดยอยู่ในส่วนท้ายของเรื่อง ระบุว่า “นางขุนสร้างไว้” หมายความว่า “นางขุน” เป็นผู้สร้าง หรือว่าจ้างให้ผู้เขียน เขียนสมุดไทยเรื่องพญาฉัททันต์เล่มนี้ขึ้นมา พร้อมทั้งระบุสิ่งที่ผู้ว่าจ้างต้องการไว้ว่า “ขอเป็นนิสัยปัจจยตามแต่จะประสงค์หน้านั้นเกิด”

ในส่วนของปีที่เขียนแล้วเสร็จผู้เขียนได้ระบุไว้ต่อจากชื่อผู้จ้าง “จุลศักราชพันร้อยสี่เก้า” จ.ศ. 1149 เมื่อเทียบ จ.ศ. เป็น พ.ศ. แล้วจะพบว่าสมุดไทยเล่มนี้เขียนขึ้นในปี พุทธศักราช 2330 (ตรงกับรัชสมัยของ พระบาทสมเด็จพระพุทธยอดฟ้าจุฬาโลกมหาราช (5 ปีหลังจากขึ้นครองราชย์))

### อักษรที่ใช้ในการเขียน

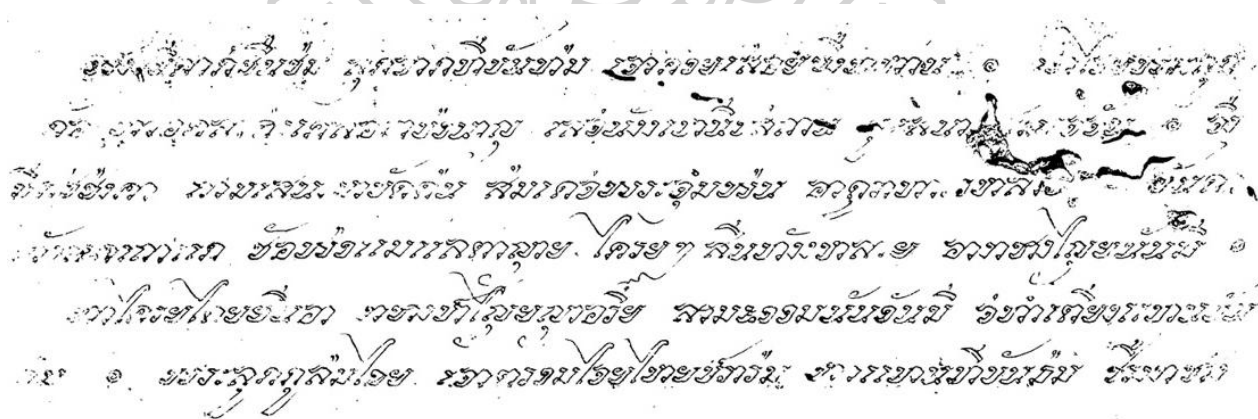

ภาพที่ 7 แบบอักษรไทยย่อ จากเรื่องฉัททันต์ชวดคก ฉบับวัดบ้านแลง

“อักษรไทยย่อ” เป็นอักษรไทยสมัยอยุธยาชนิดหนึ่ง อักษรไทยย่อเกิดจากอักษรบรรจงในสมัยอยุธยา นิยมใช้และเลื่อมความนิยมไปในสมัยอยุธยา (จุไรรัตน์ ลักษณะศิริ, 2555: 31) พบหลักฐานการใช้งานอักษรไทยย่อครั้งแรกในช่วงต้นพุทธศตวรรษที่ 23 (ตรงกับรัชสมัยของ

สมเด็จพระนารายณ์) หลักฐานที่เก่าที่สุด คือ จารึกวัดจุฬามณี พ.ศ. 2225 อักษรไทยย่อมักใช้เพื่อบันทึกเอกสาร อาทิ หนังสือสำคัญ พระราชสาสน์ วรรณคดี โดยรูปอักษรเขียนอย่างบรรจง ประคิษฐ์หักเหลี่ยม ย่อมุมเส้นอักษรตัวปลาย และเขียนเส้นเอียงไปทางขวา อักษรไทยย่อถูกใช้แพร่หลายจนพัฒนาถึงขีดสุดในสมัยอยุธยาตอนปลาย ดังปรากฏแบบอักษรในเรื่องนันโทปนันทสูตรคำหลวง เจ้าฟ้าธรรมธิเบศไชยเชษฐาสุริยวงศ์ ได้ทรงพระนิพนธ์ไว้ในปี พ.ศ. 2279 (ตรงกับรัชสมัยของพระเจ้าอยู่หัวบรมโกศ) จนเมื่ออยุธยาเสียกรุงครั้งที่ 2 (พ.ศ. 2310) ก็ไม่ค่อยพบการใช้อักษรไทยย่อในการบันทึกข้อมูลที่มีขนาดยาวจึงนับได้ว่าอักษรไทยย่อเสื่อมความนิยมลงไปในช่วงอยุธยาตอนปลาย

ฉัททันตชาดก ฉบับวัดบ้านแลง ถือเป็นหลักฐานสำคัญที่แสดงถึงการใช้อักษรไทยย่อในการบันทึกข้อมูลขนาดยาว ในสมัยรัตนโกสินทร์ เพราะอักษรไทยย่อเสื่อมความนิยมไปแล้วเมื่อเทียบกับการใช้งานในสมัยอยุธยา และพบเอกสารในสมัยรัตนโกสินทร์ที่เขียนด้วยอักษรไทยย่อทั้งหมดจำนวนน้อย โดยมักจะเขียนขึ้นเพียงหน้าต้น หรือชื่อเรื่อง ซึ่งการปรากฏการใช้อักษรไทยย่อที่จังหวัดระยองนี้เมื่อสืบถึงประวัติศาสตร์เมืองระยองจะทำให้พบว่าจังหวัดระยอง มีประวัติศาสตร์ยาวนานมาตั้งแต่ยุคก่อนประวัติศาสตร์โดยปรากฏแหล่งโบราณคดีเขาวง และเขื่อนประแสร์ จนถึงสมัยอยุธยาจังหวัดระยองเป็นหนึ่งในหัวเมืองตะวันออกของอยุธยา (คณะโบราณคดี มหาวิทยาลัยศิลปากร และบริษัท พีทีที โกลบอล เคมิคอล จำกัด (มหาชน), 2561: 2-4) และปรากฏชื่อ “เมืองระยอง” ในกฎหมายตราสามดวง ที่ได้ตราขึ้นในสมัยสมเด็จพระบรมไตรโลกนาถ โดยเขียนว่า “...เมืองระยอง...” (ราชบัณฑิตยสถาน, 2550: 1149) นอกจากนี้ยังปรากฏชื่อเมืองระยองอีกหลายครั้งในกฎหมายตราสามดวง วัดบ้านแลงสถานที่พบเอกสารเรื่องฉัททันตชาดก ตั้งอยู่ที่ตำบลบ้านแลง อำเภอเมือง จังหวัดระยอง เดิมวัดบ้านแลงเป็นสำนักสงฆ์ ที่สร้างขึ้นในสมัยอยุธยา โดยนายจันทรเป็นผู้ยกที่ดินไร่อ้อยถวายให้ มีพระนาถเป็นผู้ริเริ่มก่อสร้างและได้ตั้งชื่อวัดตามชื่อผู้ที่ดินถวายที่ดินคือนายจันทรว่า “วัดจันทรสุวรรณโพธิธาราม” ซึ่งต่อมาชาวบ้านนิยมเรียกกันว่า “วัดแลง” สันนิษฐานว่ามาจากบริเวณวัดซึ่งเป็นพื้นที่ที่พบหินศิลาแลงเป็นจำนวนมาก จึงได้ยกขึ้นมาเป็นชื่อวัด ต่อมาชาวบ้านก็เรียกว่า “วัดบ้านแลง” ตามชื่อของตำบลที่ตั้งวัด ปีที่ตั้งวัดตามที่ปรากฏคือ พ.ศ. 2285 และวันรับพระราชทานวิสุงคามสีมา คือวันที่ 23 เมษายน พ.ศ. 2529 (สำนักงานพระพุทธศาสนาแห่งชาติ, ออนไลน์, 2561) อีกทั้งวัดบ้านแลงยังมีหลักฐานสถาปัตยกรรมประเภทอุโบสถ และเจดีย์ ที่เป็นรูปแบบศิลปะอยุธยา



ตอนปลาย ดังนั้นจึงตั้งสมมติฐานได้ว่าการที่จังหวัดระยองเป็นหนึ่งในหัวเมืองตะวันออกของอยุธยา ประกอบกับวัดบ้านแลง เป็นวัดเก่าแก่มากมีประวัติถึงสมัยอยุธยา จึงพบอักษรไทยย่อนที่นิยมใช้ในช่วงอยุธยาตอนปลายผ่านการใช้งานในสมุดไทยที่พบ ณ วัดบ้านแลง จังหวัดระยอง

ต้นฉบับฉันทนตชาดก ฉบับวัดบ้านแลง ถูกเขียนด้วยอักษรไทยย่อนทั้งเล่มด้วยเส้นดำ และได้ระบุปีที่เขียนไว้คือ พ.ศ. 2330 ผู้ศึกษาจึงนำอักษรไทยย่อนในสมุดไทยเรื่องฉันทนตชาดก ฉบับวัดบ้านแลง มาเปรียบเทียบกับอักษรไทยย่อนในสมัยอยุธยา โดยอิงตามตารางเปรียบเทียบอักษรไทยย่อนของ ฦพล พรประศาสน์สุข (ฦพล พรประศาสน์สุข, 2559) โดยการเปรียบเทียบและวิเคราะห์อักษรไทยย่อนของ ฦพล พรประศาสน์สุข ได้แบ่งอักษรไทยย่อนไว้สองระยะคือระยะที่หนึ่งช่วงต้นพุทธศตวรรษที่ 23 จนถึงประมาณ พ.ศ. 2270 และระยะที่สองช่วงประมาณ พ.ศ. 2271 ไปจนถึงสิ้นสุดสมัยอยุธยา โดยใช้แบบอักษรดังนี้ ในระยะที่หนึ่งใช้แบบอักษรไทยย่อนจาก จารึกวัดจุฬามณี พ.ศ. 2225 (พล.4) , จารึกวัดมหาธาตุ กรุงเทพฯ พ.ศ. 2228 (หลักที่ 115) , หนังสือออกขุนพิพัทโกษา พ.ศ. 2230 , หนังสือสนธิสัญญาไทย – ฝรั่งเศส ครั้งสมเด็จพระนารายณ์ พ.ศ. 2230 และหนังสือออกพระวิสุทสุนทรฯ ถึงมูสุสิงแพร์ พ.ศ. 2231 (จดหมายฉบับที่ 1) และระยะที่สองใช้แบบอักษรไทยย่อนจาก นั้น โทปนันทสูตร พ.ศ. 2279 , จารึกแม่อักษรขอมชุดปรอท พ.ศ. 2290 (อย.43) , จารึกบานประตุมุก หอพระมณฑิยธรรม พ.ศ. 2295 (บานประตู1) , จารึกบานประตูวัดป่าโมก พ.ศ. 2296 (บานประตู2) และจารึกประตุมุก วิหารพระพุทธชินราช พ.ศ. 2299 (บานประตู3) โดยผู้ศึกษาจะเพิ่มตารางระยะที่สามมาเปรียบเทียบกับทั้งสองระยะโดยใช้แบบอักษรไทยย่อน ในเรื่องฉันทนตชาดก ฉบับวัดบ้านแลง พ.ศ. 2330 มาเป็นตัวแบบเพื่อให้เห็นพัฒนาการ และรูปแบบการส่งผ่านอักษรไทยย่อน จากสมัยอยุธยาตอนปลาย ผู้รัตนโกสินทร์ตอนต้น

รูปอักษรที่พบในสมุดไทยเรื่องฉันทนตชาดก ฉบับวัดบ้านแลง แบ่งเป็นรูปพยัญชนะพบทั้งหมด 35 รูป ได้แก่ ก ข ค ง จ ฉ ช ฦ ฎ ฦ ค ต ถ ท ฐ น บ ป ผ ฝ พ ภ ม ย ร ล ว ศ ษ ส ห อ (ไม่พบพยัญชนะ ค ฦ ฦ ฎ ฐ ฑ พ และ ฮ) ไม่พบรูปพยัญชนะตัวเชิง รูปสระพบ 20 รูป ได้แก่ อะ อา อี อือ อุ อู เอ แอ เอีย เอือ อัว โอ เอะ ออ เออ อำ ไอ เอา ฤ ฦ (ไม่พบสระ อี อี เอะ แอะ เอียะ เอือะ อัวะ โอะ เอะ ไอ ฤ และ ฦ) รูปวรรณยุกต์พบ 1 รูปคือ ไม้โท และรูปเครื่องหมายพบ 6 รูป คือ ไม้หันอากาศ ไม้ยมก ฟันหนู นิกหิต ขึ้นต้นข้อความ หรือฟองมัน และเครื่องหมายกำกับชื่อฉันทลักษณ์ โดยจะกล่าวถึงรายละเอียดพัฒนาการรูปอักษรไทยย่อนแต่ละตัว ดังนี้

### 1. รูปพยัญชนะ

รูปพยัญชนะพบทั้งหมด 34 รูปดังนี้

ตารางที่ 1 ตารางรูปพยัญชนะ

ก	ข	ฃ	ค	ฅ
				-
ฆ	ง	จ	ฉ	ช
-				
ง	จ	ญ	ฎ	ฏ
	-			
ฐ	ฑ	ฒ	ณ	ด
-	-	-		
ต	ถ	ท	ธ	น
บ	ป	ฝ	ฝ	พ
ฟ	ภ	ม	ย	ร
ล	ว	ศ	ษ	ส
ห	ฬ	อ	ฮ	
	-		-	

จากตารางข้างรูปพยัญชนะ สามารถอธิบายพัฒนาการรูปพยัญชนะ โดยการเปรียบเทียบกับอักษรไทยย่อในสมัยอยุธยา ได้ดังนี้

พยัญชนะ ก ระยะเวลาที่ 1 ประกอบด้วย 4 ส่วน คือ หัวอักษร เส้นกลาง เส้นหน้า เส้นบน และเส้นหลัง เริ่มเขียนจากหัวอักษร ขมวดเป็นวงจากซ้ายไปขวา แล้วลากเส้นกลางลงมา จากนั้นลากเส้นหน้าต่อจากเส้นกลางได้หัวอักษรออกไปทางซ้าย แล้วหักมุมลากเส้นบนกลับไปทางขวา จากนั้นหักมุมอีกครั้ง ลากเส้นหลังเฉียงลงมาด้านล่าง ปลายหางขมวดเป็นวงเช่นเดียวกับหัวอักษร ระยะเวลาที่ 1 เหลี่ยมมุมปรากฏน้อยที่สุด

ระยะที่ 2 เหลี่ยมมุมชัดเจนที่สุด มีการขมวดวงที่เส้นกลาง และปลายเส้นหลัง

ระยะที่ 3 เส้นหน้าอยู่ชิดกับเส้นกลางมากขึ้น เหลี่ยมมุม และความเอียงของอักษรระยะที่ 3 ลดลงจาก ระยะที่ 2 เล็กน้อย

ระยะที่ 1		ระยะที่ 2		ระยะที่ 3
พล.4	หลักที่115	หนังโท๑	บานประตู๒	วัดบ้านแดง
				



พยัญชนะ ข รูปอักษรประกอบด้วย 4 ส่วน คือ หัวอักษร เส้นหน้า เส้นล่าง และเส้นหลัง เริ่มเขียนจากหัวอักษรขมวดเป็นวง จากซ้ายไปขวา แล้วเขียนเส้นโค้งอีกเส้นรอบหัวอักษรไว้ จากนั้นลากเส้นหน้าเฉียงลงไปทางซ้าย ปลายโค้งขึ้นไปทางซ้ายเล็กน้อย ลากเส้นล่างเฉียงลงทางขวาสั้น ๆ แล้วลากเส้นหลังเฉียงขึ้นไปทางขวา หางหักมุมบรรจบกับเส้นบน

ไม่มีการเปลี่ยนแปลง เขียนเหมือนรูปเดิม ตั้งแต่ระยะที่ 1 แต่ระยะที่ 1 รูปอักษรจากจารึก วัดจุฬามณี (พล.4) เหลี่ยมมุมปรากฏน้อยที่สุด

ระยะที่ 1		ระยะที่ 2		ระยะที่ 3
พล.4	สนธิสัญญา	หนังโท๑	บานประตู๒	วัดบ้านแดง
				

พยัญชนะ ข ลักษณะรูปเหมือนพยัญชนะ ข แต่หัวอักษรมีหยักกลาง



ไม่มีการเปลี่ยนแปลง เขียนเหมือนรูปเดิม ตั้งแต่ระยะที่ 1

ระยะที่ 1	ระยะที่ 2	ระยะที่ 3
สนธิสัญญา	หนังโท๑	วัดบ้านแดง
		

พยัญชนะ ค ระยะที่ 1 ประกอบด้วย 5 ส่วน คือ หัวอักษร เส้นกลาง เส้นหน้า เส้นบน และเส้นหลัง เริ่มเขียนจากหัวอักษรเป็นวง จากขวาไปซ้าย แล้วลากเส้นกลางเฉียงลงไปด้านซ้าย แล้วลากเส้นหน้าเฉียงออกด้านซ้ายขึ้นไปเล็กน้อย หักมุมแล้วลากเส้นบนไปด้านขวา จากนั้นลากเส้นหลังลงไปด้านล่าง

ระยะที่ 2 มีการขมวดวงที่ปลายเส้นหลัง

ระยะที่ 3 มีการขมวดวงเพิ่มที่ปลายเส้นกลาง

ระยะที่ 1	ระยะที่ 2	ระยะที่ 3
สนธิสัญญา	นันทโทฯ	วัดบ้านแลง
		

พยัญชนะ ง ระยะที่ 1 ประกอบด้วย 3 ส่วน คือ หัวอักษร เส้นหลัง และเส้นล่าง เริ่มเขียนจากหัวอักษร ขมวดเป็นวงจากซ้ายไปขวา ลากเส้นหลังลงด้านล่าง และหักมุมลากเส้นล่างเฉียงขึ้นไปทางซ้ายเล็กน้อย





ระยะที่ 2 มีความเป็นเหลี่ยมมุมมากที่สุด เฉพาะนันทโทปนันทบุตรเขียนหัวอักษรเป็นสี่เหลี่ยมผืนผ้า

ระยะที่ 3 การพัฒนาเปลี่ยนแปลงเพียงความเหลี่ยมลดลง มีลักษณะมนมากขึ้นที่ส่วนหัวอักษร คล้ายการเขียนของระยะที่ 1 รูปอักษรจากจารึกวัดจุฬามณี (พล.4)

ระยะที่ 1	ระยะที่ 2		ระยะที่ 3
พล.4	สนธิสัญญา	นันทโทฯ	บ้านประตู่2
			

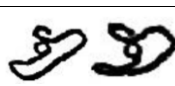
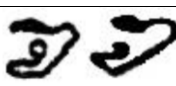
พยัญชนะ จ ระยะที่ 1 และระยะที่ 2 รูปอักษรประกอบด้วย 6 ส่วน คือ หัวอักษร เส้นหน้า เส้นล่าง เส้นหลัง เส้นบน และเส้นปลาย เริ่มเขียนจากหัวอักษรขมวดเป็นวงจากซ้ายไปขวา ลากเส้นหน้าเฉียงลงไปทางซ้าย จากนั้นลากเส้นหลังเฉียงขึ้นไปทางขวา และหักมุมเขียนเส้นบนไปทางด้านซ้าย จากนั้นตัดเส้นปลายกลับมาบรรจบกันกับเส้นบน





ระยะที่ 3 พัฒนาการของ พยัญชนะ จ ประกอบด้วยการลดระยะความห่างของเส้นหน้ากับเส้นล่าง คล้ายกับ ระยะที่ 1 รูปอักษรจากหนังสือสนธิสัญญา ปลายเส้นบนตัดขึ้น ไม่ตัดวัดกลับมาบรรจบกับเส้นบน

ระยะที่ 1		ระยะที่ 2		ระยะที่ 3
สนธิสัญญา	จดหมาย	นันทโทฯ	บ้านประตู่2	วัดบ้านแลง
				

**พยัญชนะ จ** ระยะเวลาที่ 1 รูปอักษรประกอบด้วย 7 ส่วน คือ หัวอักษร เส้นหน้า เส้นล่าง ขมวดหลัง เส้นหลัง เส้นบน และเส้นปลาย เริ่มเขียนจากหัวอักษรขมวดเป็นวงจากซ้ายไปขวา แล้วลากเส้นหน้าเฉียงลงด้านซ้าย ปลายโค้งขึ้นไปทางซ้ายเล็กน้อย จากนั้นลากเส้นล่างหักมุมไปทางด้านขวาพร้อมขมวดวงที่ปลายเส้นล่าง ลากเส้นหลังเฉียงไปทางด้านขวา แล้วลากเส้นบนไปทางด้านซ้าย และหักปลายลงด้านล่างซ้ายเล็กน้อย และวัดเส้นปลายกลับมาบรรจบกับเส้นบน เฉพาะหลักที่ 115 จารึกวัดมหาธาตุ กรุงเทพฯ เส้นปลายจะวัดออกไปทางซ้าย ไม่มาบรรจบกับเส้นบน

ระยะเวลาที่ 2 เฉพาะนั้นโทปนันทสูตรเขียนหัวอักษรเป็นสี่เหลี่ยมผืนผ้า

ระยะเวลาที่ 3 มีการพัฒนาจากระยะที่ 2 คือปลายวัดขึ้นแทน การวัดกลับมาบรรจบกับเส้นบน และลดความเป็นเหลี่ยมลดเล็กน้อย การวัดปลายคล้ายกับระยะเวลาที่ 1 ในจารึกหลักที่ 115





ระยะเวลาที่ 1		ระยะเวลาที่ 2	ระยะเวลาที่ 3
หลักที่ 115	ขุนพิพัฑ๑	นั้นโท๑	วัดบ้านแลง
			

**พยัญชนะ ช** รูปอักษรประกอบด้วย 6 ส่วน คือ หัวอักษร เส้นหน้า เส้นล่าง เส้นหลัง และวัดหาง เขียนเหมือนกับพยัญชนะ ข แต่มีส่วนหางเพิ่มขึ้นมาโดยเขียนต่อจากเส้นหลัง วัดเฉียงขึ้นไปทางด้านขวา

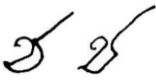

ระยะเวลาที่ 1 ความเป็นเหลี่ยมมุมไม่ชัดเจนเท่าระยะเวลาที่ 2

ระยะเวลาที่ 2 ขนาดหัวอักษรจะใหญ่ที่สุด

ระยะเวลาที่ 3 ลักษณะอักษรคล้ายกับ ระยะเวลาที่ 1 แบบอักษรจากสนธิสัญญา

ระยะเวลาที่ 1		ระยะเวลาที่ 2		ระยะเวลาที่ 3
พล.4	สนธิสัญญา	นั้นโท๑	บานประตู่๒	วัดบ้านแลง
				

พยัญชนะ ข รูปอักษรเหมือนพยัญชนะ ช แต่มีหยักกลางที่หัวอักษร  
ระยะที่ 3 ลักษณะอักษรคล้ายกับ ระยะที่ 1 แบบอักษรจากสนธิสัญญา

ระยะที่ 1	ระยะที่ 2	ระยะที่ 3
สนธิสัญญา	นันท๓๑	วัดบ้านแลง
		

พยัญชนะ ญ ระยะที่ 1 และระยะที่ 2 รูปอักษรประกอบด้วยส่วนรูปอักษรด้านบน คือ หัวอักษร เส้นหน้า เส้นบน เส้นกลาง เส้นล่าง เส้นหลัง และขมวดหลัง และส่วนเชิง รวม 8 ส่วน เริ่มต้นเขียนที่ส่วนหัวอักษรขมวดวงจากซ้ายไปขวา แล้วลากเส้นหน้าเฉียงขึ้น ไปทางขวา และหักมุมหยักไปด้านซ้าย ต่อเส้นบน โค้ง ไปทางขวา และลากเส้นกลางเฉียงลงทางซ้ายเล็กน้อย จากนั้นลากเส้นล่างไปทางด้านขวา ต่อเส้นหลังเฉียงขึ้น ไปด้านขวา และหักเหลี่ยมขมวดหลังเขียนทางอักษรขึ้น แล้วลากลงเฉียงไปด้านซ้าย แล้วขมวดวงใหญ่ขึ้นจากซ้ายไปขวา

ระยะที่ 3 พัฒนาการในส่วนของเชิง โดยไม่เขียนต่อเส้นล่างเหมือนกับสองระยะแรก มีการเพิ่มส่วนหัวอักษรไปที่ตัวเชิง

ระยะที่ 1		ระยะที่ 2		ระยะที่ 3
สนธิสัญญา	จดหมาย1	นันท๓๑	อย.43	วัดบ้านแลง
				

พยัญชนะ ฎ ระยะที่ 1 รูปอักษรประกอบด้วย 5 ส่วน คือ หัวอักษร เส้นหน้า เส้นบน เส้นหลัง และส่วนเชิง ลักษณะการเขียนเหมือนพยัญชนะ ฃ แต่เพิ่ม ส่วนเชิงมาโดยลากเส้นต่อจากปลายเส้นหลัง โดยเว้นระยะห่างเล็กน้อย จากนั้นโค้งขึ้น ไปทางซ้าย และหักมุมกลับไปบรรจบกับเส้นแนวตั้งของส่วนเชิง

ระยะที่ 2 มีการขมวดวงที่ปลายเส้นหลัง

ระยะที่ 3 ส่วนเชิงต่อปลายเส้นหลัง โดยไม่มีการขมวดวง และส่วนหัวอักษรฉบับวัดบ้านแลงเขียนจากซ้ายไปขวา

ระยะที่ 1		ระยะที่ 2		ระยะที่ 3
พล.4	สนธิสัญญา	สุปรีติฯ	นันทฯ	วัดบ้านแลง

พยัญชนะ ณ รูปอักษรประกอบด้วย 7 ส่วน คือ หัวอักษร เส้นหน้า เส้นบน เส้นกลาง เส้นล่าง เส้นหลัง และขมวดหลัง เริ่มต้นเขียนที่ส่วนหัวอักษรขมวดวงจากซ้ายไปขวา แล้วลากเส้นหน้าเฉียงขึ้นไปทางขวา และหักมุมหยักไปด้านซ้าย ต่อเส้นบนโค้งไปทางขวา และลากเส้นกลางเฉียงลงทางซ้ายเล็กน้อย จากนั้นลากเส้นล่าง ไปทางด้านขวาพร้อมขมวดวงที่ปลายเส้นล่าง ต่อเส้นหลังเฉียงขึ้นไปด้านขวา และหักเหลี่ยมขมวดหลังเขียนหางอักษรขึ้น

ระยะที่ 1 ยังไม่มีการหยักหน้า โดยการหยักหน้าเพิ่งเริ่มมีในระยะที่ 2

ระยะที่ 3 เขียนเหมือนระยะที่ 2 แต่ลดความเอียงลงเล็กน้อย

ระยะที่ 1	ระยะที่ 2	ระยะที่ 3
ขุนพิทักษ์	นันทฯ	วัดบ้านแลง

พยัญชนะ ด ระยะที่ 1 ประกอบด้วย 5 ส่วน คือ หัวอักษร เส้นกลาง เส้นหน้า เส้นบน และเส้นหลัง เริ่มเขียนจากหัวอักษรเป็นวง จากซ้ายไปขวา แล้วลากเส้นกลางเฉียงลงไปด้านซ้าย ระยะที่ 3 เส้นกลางและเส้นหน้าจะขมวดเป็นวงเชื่อมต่อกัน แล้วลากเส้นหน้าเฉียงออกด้านซ้ายขึ้นไปเล็กน้อย หักมุมแล้วลากเส้นบน ไปด้านขวา จากนั้นลากเส้นหลังลงไปด้านล่าง

ระยะที่ 2 ขมวดวงที่ปลายเส้นหลัง

ระยะที่ 3 มีการเพิ่มการขมวดวงที่ปลายเส้นกลาง

ระยะที่ 1		ระยะที่ 2		ระยะที่ 3
พล.4	สนธิสัญญา	นันทฯ	บานประตู่2	วัดบ้านแลง

พยัญชนะ ต เขียนรูปเหมือนกันกับพยัญชนะ ด แต่มีหยักเพิ่มที่กลางเส้นบน  
ระยะที่ 3 มีการเพิ่มการขมวดวงที่ปลายเส้นกลาง

ระยะที่ 1		ระยะที่ 2		ระยะที่ 3
สนธิสัญญา	จดหมาย1	นั้นโทฯ	บานประตู2	วัดบ้านแลง

พยัญชนะ ต รูปอักษรประกอบด้วย 4 ส่วน คือ หัวอักษร เส้นหน้า เส้นบน และเส้นหลัง เริ่มเขียนที่หัวอักษรขมวดเป็นวงจากซ้ายไปขวา แล้วลากเส้นหน้าเฉียงขึ้นไปทางขวา หยักหักมุมไปทางด้านซ้าย แล้วลากเส้นบนโค้งไปทางขวา จากนั้นลากเส้นหลังเฉียงลงซ้าย ข้ามขมวดวงเล็กที่ปลายเส้นหลัง

ไม่มีการเปลี่ยนแปลง เขียนเหมือนรูปเดิม ตั้งแต่ระยะที่ 1

ระยะที่ 1		ระยะที่ 2		ระยะที่ 3
สนธิสัญญา	จดหมาย1	นั้นโทฯ	บานประตู2	วัดบ้านแลง

พยัญชนะ ท รูปอักษรประกอบด้วย 6 ส่วน คือ หัวอักษร เส้นหน้า เส้นล่าง เส้นกลาง เส้นบน และเส้นหลัง เริ่มเขียนที่หัวอักษรจากซ้ายไปขวา จากนั้นลากเส้นหน้าเฉียงลงไปทางซ้าย ปลายโค้งขึ้นไปทางซ้ายเล็กน้อย แล้วลากเส้นล่างโค้งไปทางขวา แล้วลากเส้นกลางเฉียงขึ้นไปทางขวา และหยักหักมุมไปทางซ้าย ลากเส้นบนโค้งไปทางขวา ลากเส้นล่างเฉียงลงซ้าย แล้วขมวดวง

ระยะที่ 2 มีความเป็นเหลี่ยมมุมมากที่สุด เฉพาะนั้น โทปนันทสูตรเขียนหัวอักษรเป็นสี่เหลี่ยมผืนผ้า

ระยะที่ 3 เขียนคล้ายกับระยะที่ 1

ระยะที่ 1		ระยะที่ 2		ระยะที่ 3
สนธิสัญญา	จดหมาย1	นั้นโทฯ	อย.43	วัดบ้านแลง



พยัญชนะ ฐ รูปอักษร ฐ ในระยะที่ 3 ปราภฏ 2 รูป รูปอักษรแรกคือรูปที่มีลักษณะคล้ายกับ ระยะที่ 2 รูปอักษรประกอบด้วย 5 ส่วน คือ เส้นหน้า เส้นล่าง เส้นหลัง เส้นกลาง และเส้นบน เริ่มเขียนจากหัวอักษร เขียนขมวดเป็นวงจากซ้ายไปขวา และลากเส้นหน้าเฉียงไปทางซ้าย ระยะที่ 3 จะขมวดวงอีกวงที่ปลายเส้นหน้า ส่วนระยะที่ 2 จะวัดปลายหางไปทางซ้าย จากนั้นลากเส้นล่าง ระยะที่ 2 จะหักบริเวณปลายเส้นล่าง ส่วนระยะที่ 3 เขียนปกติ จากนั้นลากเส้นหลังเฉียงขึ้น ด้านขวา ลากเส้นกลางเฉียงไปทางซ้าย มักลากให้ผ่านหัวอักษร จากนั้นหักมุมลากเส้นบน ไปทางขวา วัดปลายคล้ายลูกคลื่น ส่วนรูปที่สอง จะมีลักษณะคล้ายกับพยัญชนะ ฐ ปัจจุบัน แต่เพิ่มวงที่ปลายเส้นหน้า

ระยะที่ 2 มีความเป็นเหลี่ยมมุมมากที่สุด

ระยะที่ 3 พยัญชนะ ฐ ปราภฏ 2 รูป มีการพัฒนาการที่เห็นได้อย่างชัดเจนคือการ ลดเหลี่ยมมุม และเพิ่มวงที่ปลายเส้นหน้า อักษรคล้ายอักษร ไทยปัจจุบันมากขึ้น

ระยะที่ 1		ระยะที่ 2		ระยะที่ 3
ขุนพิทักษ์	สนธิสัญญา	หันโทฯ	บานประตู่ 2	วัดบ้านแลง

พยัญชนะ น รูปอักษร ประกอบด้วย 5 ส่วน คือ หัวอักษร เส้นหน้า เส้นล่าง เส้นหลัง และขมวดหลัง เริ่มจากเขียนหัวอักษรขมวดเป็นวงจากซ้ายไปขวา ลากเส้นหน้าต่อลงมาด้านล่าง ปลายโค้งขึ้นไปทางซ้ายเล็กน้อย แล้วลากเส้นต่อไปทางขวาและขมวดหลัง จากนั้นลากเส้นหลัง เฉียงขึ้นไปด้านบน และขมวดหลัง

ไม่มีการเปลี่ยนแปลง เขียนเหมือนรูปเดิม ตั้งแต่ระยะที่ 1 แต่ระยะที่ 2 เฉพาะหันโทปนันท สุตกรเขียนหัวอักษรเป็นสี่เหลี่ยมผืนผ้า

ระยะที่ 1		ระยะที่ 2		ระยะที่ 3
สนธิสัญญา	จดหมาย 1	หันโทฯ	บานประตู่ 2	วัดบ้านแลง

พยัญชนะ บ รูปอักษรประกอบด้วย 5 ส่วน คือ หัวอักษร เส้นหน้า เส้นล่าง เส้นหลัง และขมวดหลัง เริ่มเขียนจากส่วนหัวขมวดเป็นวงจากซ้ายไปขวา และลากเส้นหน้าเฉียงลงทางซ้าย ปลายโค้งขึ้นไปทางซ้ายเล็กน้อย และหักมุมลากเส้นล่างไปทางขวา จากนั้นลากเส้นหลังเฉียงขึ้นทางขวา และลากขมวดหลัง

ไม่มีการเปลี่ยนแปลง เขียนเหมือนรูปเดิม ตั้งแต่ระยะที่ 1 แต่ระยะที่ 2 เฉพาะนันทโพนันท ลูตรเขียนหัวอักษรเป็นสี่เหลี่ยมผืนผ้า

ระยะที่ 1		ระยะที่ 2		ระยะที่ 3
หลักที่115	สนธิสัญญา	นันท๑	อย.43	วัดบ้านแลง

พยัญชนะ ป ประกอบด้วยอักษรส่วนล่างเหมือนกับรูปพยัญชนะ บ แต่เพิ่มส่วนหาง เหมือนเครื่องหมายทัณฑฆาตแบบอักษรไทยย่อ เขียนไว้เหนือเส้นขมวดหลัง

การพัฒนาการเช่นเดียวกับพยัญชนะ บ

ระยะที่ 1		ระยะที่ 2		ระยะที่ 3
พล.4	สนธิสัญญา	นันท๑	อย.43	วัดบ้านแลง

พยัญชนะ ผ รูปอักษรประกอบด้วย 5 ส่วน คือ หัวอักษร เส้นหน้า เส้นล่าง เส้นหลัง และขมวดหลัง เริ่มจากเขียนหัวอักษรขมวดวงจากขวาไปซ้าย ลากเส้นหน้าเฉียงลงด้านล่าง เริ่มโค้งไปทางขวาในส่วนของกลางเส้นกลาง จากนั้นลากเส้นล่างโค้งหักไปด้านขวา โดยส่วนยอดของโค้งมักเอนไปทางซ้ายเล็กน้อย จากนั้นลากเส้นหลังขึ้นไปทางขวา และขมวดหลัง

ไม่มีการเปลี่ยนแปลง เขียนเหมือนรูปเดิม ตั้งแต่ระยะที่ 1

ระยะที่ 1		ระยะที่ 2		ระยะที่ 3
สนธิสัญญา	จดหมาย1	นันท๑	บานประตู่2	วัดบ้านแลง

พยัญชนะ ฝ รูปอักษรส่วนล่างเหมือนกันกับพยัญชนะ ผ แต่เพิ่มส่วนหางเหมือนเครื่องหมายทัณฑฆาตแบบอักษรไทยย่อ เขียนไว้เหนือเส้นขมวดหลัง

ไม่มีการเปลี่ยนแปลง เขียนเหมือนรูปเดิม ตั้งแต่ระยะที่ 1

ระยะที่ 1		ระยะที่ 2		ระยะที่ 3
สนธิสัญญา	จดหมาย1	สุปริติฯ	นันทฯ	วัดบ้านแลง

พยัญชนะ พ ระยะที่ 1 ประกอบด้วย 9 ส่วน คือ หัวอักษร เส้นหน้า เส้นล่างเส้นที่หนึ่ง เส้นกลางเส้นที่หนึ่ง เส้นบน เส้นกลางเส้นที่สอง เส้นล่างเส้นที่สอง เส้นหลัง และขมวดหลัง เริ่มเขียนจากหัวอักษรขมวดเป็นวงจากซ้ายไปขวา แล้วลากเส้นหน้าลงทางด้านซ้าย ปลายโค้งขึ้นไปทางซ้ายเล็กน้อย หักมุมแล้วลากเส้นล่างที่หนึ่งไปทางขวา และลากเส้นกลางที่หนึ่งเฉียงขึ้นไปด้านขวา ต่อเส้นบนหักมุมไปทางขวา จากนั้นลากเส้นกลางที่สองเฉียงลงทางด้านซ้าย ปลายโค้งขึ้นไปทางซ้ายเล็กน้อย และหักมุมลากเส้นล่างที่สอง จากนั้นลากเส้นหลังเฉียงขึ้นทางขวา และขมวดหลัง





ระยะที่ 2 เฉพาะนันทฯ เขียนหัวอักษรเป็นสี่เหลี่ยมผืนผ้า

ระยะที่ 3 มีการขมวดวงที่ปลายเส้นกลางที่หนึ่งเพื่อต่อกับเส้นบน

ระยะที่ 1		ระยะที่ 2		ระยะที่ 3
สนธิสัญญา	จดหมาย1	นันทฯ	บานประตู2	วัดบ้านแลง

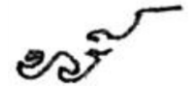

พยัญชนะ ฟ ระยะที่ 1 รูปอักษรส่วนล่างเหมือนกันกับพยัญชนะ พ แต่เพิ่มส่วนหางเหมือนเครื่องหมายทัณฑฆาตแบบอักษรไทยย่อ เขียนไว้เหนือเส้นขมวดหลัง

ไม่มีการเปลี่ยนแปลง เขียนเหมือนรูปเดิม ตั้งแต่ระยะที่ 1 แต่ระยะที่ 2 เฉพาะนันทฯ เขียนหัวอักษรเป็นสี่เหลี่ยมผืนผ้า

ระยะที่ 1		ระยะที่ 2		ระยะที่ 3
สนธิสัญญา	จดหมาย1	หนังโทๆ	อย.43	วัดบ้านแลง
				

อักษร ก ระยะที่ 1 และ 2 รูปอักษรเหมือนกับพยัญชนะ ก แต่ส่วนหัวอักษรกลับมาด้านซ้าย ขมวดเป็นวงจากขวาไปซ้าย

ระยะที่ 3 ส่วนหัวอักษรอยู่ห่างจากเส้นหน้า

ระยะที่ 1		ระยะที่ 2		ระยะที่ 3
พล.4	สนธิสัญญา	หนังโท	บานประตู2	วัดบ้านแลง
				

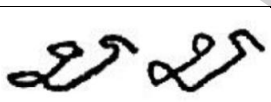
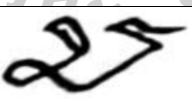
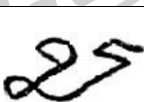
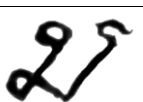

อักษร ม รูปอักษรประกอบด้วย 6 ส่วน คือ หัวอักษร เส้นหน้า ขมวดหน้า เส้นล่าง เส้นหลัง และขมวดหลัง เริ่มต้นเขียนจากส่วนหัวขมวดวงจากซ้ายไปขวา และลากเส้นหน้าเฉียงลงทางซ้าย ขมวดวงจากซ้ายไปขวา ต่อเส้นล่างเฉียงลงทางขวาเล็กน้อย จากนั้นลากเส้นหลังขึ้น วาดขมวดหลัง

ไม่มีการเปลี่ยนแปลง เขียนเหมือนรูปเดิม ตั้งแต่ระยะที่ 1 แต่ระยะที่ 2 เฉพาะหนังโทปนันทสูตรเขียนหัวอักษรเป็นสี่เหลี่ยมผืนผ้า

ระยะที่ 1	ระยะที่ 2		ระยะที่ 3
สนธิสัญญา	หนังโทๆ	บานประตู2	วัดบ้านแลง
			



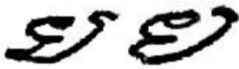
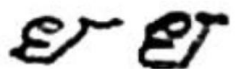

พยัญชนะ ย รูปอักษรประกอบด้วย 5 ส่วน คือ หัวอักษร เส้นหน้า เส้นล่าง เส้นหลัง และขมวดหลัง เริ่มเขียนจากหัวอักษร จากขวาไปซ้าย ลากเส้นหน้าลงด้านล่าง มีหยักกลาง ปลายเส้นหยักตัวขึ้นเล็กน้อย ลากต่อลงมาปลายเส้นล่าง โค้งขึ้นไปทางซ้ายเล็กน้อย จากนั้นหักมุม ต่อเส้นล่างขีดไปทางขวา จากนั้นลากเส้นหลังเฉียงขึ้นด้านขวา ต่อด้วยขมวดหลัง

ระยะที่ 3 ส่วนหยักกลางเส้นหน้าจะหยักเข้าไปลึกกว่าเกือบบรรจบปลายเส้นหลัง

ระยะที่ 1		ระยะที่ 2		ระยะที่ 3
สนธิสัญญา	จดหมาย1	หนังโทๆ	บานประตู2	วัดบ้านแลง
				

พยัญชนะ ร รูปอักษรประกอบด้วย 4 ส่วน คือ หัวอักษร เส้นหน้า เส้นบน และขมวดปลาย เริ่มต้นเขียนหัวอักษรเป็นวงจากขวาไปซ้าย และลากเส้นหน้าเฉียงขึ้นไปทางขวาเล็กน้อย หักมุมลากเส้นกลางไปทางซ้าย และหักมุมอีกทีไปทางขวาขมวดปลาย

ไม่มีการเปลี่ยนแปลง เขียนเหมือนรูปเดิม ตั้งแต่ระยะที่ 1

ระยะที่ 1		ระยะที่ 2		ระยะที่ 3
สนธิสัญญา	จดหมาย1	หนังโทๆ	บานประตู2	วัดบ้านแลง
				

พยัญชนะ ล ระยะที่ 1 และ 2 รูปอักษรประกอบด้วย 5 ส่วน คือ หัวอักษร เส้นล่าง เส้นหลัง เส้นบน และขมวดปลาย เริ่มเขียนที่หัวอักษรจากซ้ายไปขวา และลากเส้นล่างโค้งไปทางขวา และต่อเส้นหลังเฉียงขึ้นไปทางขวา จากนั้นขีดเส้นบน โค้งไปทางซ้าย และขมวดปลายกลับมาบรรจบกับเส้นบน แต่เส้นปลาย ระยะที่ 1 จากรูปอักษรจากจารึกวัดจุฬามณี (พล.4) มีปลายวัดปลายขึ้นเล็กน้อย

ระยะที่ 3 มีการขมวดวงที่ปลายเส้นล่างต่อกับเส้นหลัง เส้นขมวดปลายจะขมวดขึ้นไปด้านบนคล้ายกับระยะที่ 1 จากรูปอักษรจากจารึกวัดจุฬามณี (พล.4)

ระยะที่ 1		ระยะที่ 2		ระยะที่ 3
พล.4	จดหมาย1	หนังโทๆ	บานประตู2	วัดบ้านแลง
				

พยัญชนะ ว ระยะเวลาที่ 1 รูปอักษรประกอบด้วย 5 ส่วน คือ หัวอักษร เส้นล่าง เส้นหลัง เส้นบน และตัวปลาย เริ่มเขียนที่ส่วนหัวอักษรเป็นวงจากขวาไปซ้าย แล้วลากเส้นลงมาเล็กน้อย เพื่อต่อกับเส้นล่าง จากนั้นลากเส้นล่างไปทางด้านขวา และขีดเส้นหลังเฉียงขึ้น ไปทางขวา หักมุมเขียนเส้นบนโค้งไปด้านซ้ายล่าง และตัวปลายออกไปด้านบน

ระยะเวลาที่ 2 เส้นปลายขมวดปลายกลับมาบรรจบกับเส้นบน

ระยะเวลาที่ 3 มีการขมวดวงที่ปลายเส้นหน้าต่อกับเส้นล่าง เส้นขมวดปลายจะขมวดขึ้นไปด้านบนคล้ายกับระยะเวลาที่ 1 จากรูปอักษรจากจารึกวัดจุฬามณี (พล.4)

ระยะเวลาที่ 1		ระยะเวลาที่ 2		ระยะเวลาที่ 3
พล.4	สนธิสัญญา	นันทโท๑	บานประตู่๒	วัดบ้านแลง

พยัญชนะ ศ ระยะเวลาที่ 1 รูปอักษรเหมือนพยัญชนะ ค แต่เพิ่มเส้นตัด ที่ส่วนกลางของเส้นหลัง ตัวปลายเฉียงขึ้น ไปทางขวา

ระยะเวลาที่ 2 เพิ่มขมวดวงที่ปลายเส้นหลัง

ระยะเวลาที่ 3 ขมวดวงที่ปลายเส้นกลาง

ระยะเวลาที่ 1		ระยะเวลาที่ 2		ระยะเวลาที่ 3
พล.4	สนธิสัญญา	นันทโท๑	บานประตู่๒	วัดบ้านแลง

พยัญชนะ ษ ระยะเวลาที่ 1 รูปอักษรเหมือนพยัญชนะ บ แต่เพิ่มเส้นตัด ที่ส่วนกลางของเส้นหลัง ตัวปลายเฉียงขึ้น ไปทางขวา

ระยะเวลาที่ 2 ความเป็นเหลี่ยมมุมชัดเจน เฉพาะนันทโทปันทสุตรเขียนหัวอักษรเป็นสี่เหลี่ยมผืนผ้า

ระยะเวลาที่ 3 เส้นตัดหางขีดยาวกว่าระยะเวลาที่ 1 และ 2

ระยะเวลาที่ 1		ระยะเวลาที่ 2		ระยะเวลาที่ 3
พล.4	สนธิสัญญา	นันทโท๑	บานประตู่๒	วัดบ้านแลง

พยัญชนะ ส ระยะเวลาที่ 1 และระยะเวลาที่ 2 รูปร่างเหมือนพยัญชนะ ล แต่เพิ่มเส้นตัดที่ส่วนกลางของเส้นบน ตัวคล้ายเฉียงกลับมามารรจบกับเส้นบน ระยะเวลาที่ 1 เฉพาะรูปร่างจากจารึกวัดจุฬามณี (พล.4) เส้นปลายตัวขึ้นไปด้านบน

ระยะเวลาที่ 3 เพิ่มวงที่ปลายเส้นล่าง ตัวคล้ายขึ้นไปด้านบนคล้ายกับ ระยะเวลาที่ 1 จากรูปอักษรจากจารึกวัดจุฬามณี (พล.4)

ระยะเวลาที่ 1		ระยะเวลาที่ 2		ระยะเวลาที่ 3
พล.4	จดหมาย1	นันท๑	บานประต๒	วัดบ้านแลง

พยัญชนะ ห รูปร่างเหมือนพยัญชนะ ท ขมวดวงเพิ่มที่ปลายเส้นกลางต่อกับเส้นบน ไม่มีการเปลี่ยนแปลง เขียนเหมือนรูปเดิม ตั้งแต่ระยะเวลาที่ 1

ระยะเวลาที่ 1		ระยะเวลาที่ 2		ระยะเวลาที่ 3
สนธิสัญญา	จดหมาย1	นันท๑	บานประต๑	วัดบ้านแลง

พยัญชนะ อ รูปร่างประกอบด้วย 5 ส่วน คือ หัวอักษร เส้นหน้า เส้นล่าง เส้นหลัง และเส้นบน เริ่มเขียนจากหัวอักษร สองระยะแรกหัวอักษรจะยังไม่เป็นวงกลมเต็มวง เว้นฉบับนันท๑ฉบับนันท๑ ส่วนระยะเวลาที่ 3 หัวอักษรขมวดเป็นวงจากซ้ายไปขวา จากนั้นลากเส้นหน้าลงมาเฉียงทางซ้าย ปลายโค้งขึ้นไปทางซ้ายเล็กน้อย และลากเส้นล่างไปทางขวา ลากเส้นหลังเฉียงขึ้นไปทางด้านขวา จากนั้นลากเส้นบนโค้งไปทางด้านซ้ายไปบรรจบบริเวณต้นเส้นหัวอักษร

ระยะเวลาที่ 1 พบการเขียน 2 แบบ แบบแรกเริ่มเขียนที่เส้นหน้าลากเฉียงลงด้านล่าง แล้วหักมุมต่อเส้นล่างชิดไปทางด้านขวา ต่อด้วยเส้นหลังโค้งขึ้นไปด้านหน้าต่อด้วยเส้นบนลากมาทางซ้าย และปลายม้วนผ่านเส้นหน้าตัวคล้ายขึ้นไปเป็นหัวอักษร ส่วนแบบที่สองเริ่มเขียนที่หัวอักษรก่อน

ระยะเวลาที่ 2 ความโค้ง และเหลี่ยมมุมชัดเจน

ระยะเวลาที่ 3 มีการลดความเอียงลงเล็กน้อย และส่วนหัวอักษรเขียนเป็นวงกลมเต็มวง

ระยะเวลาที่ 1		ระยะเวลาที่ 2		ระยะเวลาที่ 3
พล.4	สนธิสัญญา	นันท๑	บานประต๒	วัดบ้านแลง

## 2. รูปสระ

พบ 20 รูป ดังนี้

ตารางที่ 2 ตารางรูปสระ

อะ	อา	อิ	อี	อึ
		-		-
อึอ	อุ	อู	เอะ	เอ
			-	
แอะ	แอ	โอะ	โอ	เออะ
-		-		
ออ	เออะ	เออ	เอียะ	เอีย
เอือะ	เอือ	อัวะ	อัว	อำ
-		-		
ไอ	ไอ	เอา	ฤ	ฤา
-			-	
ฤ	ฤา			
-				

จากตารางข้างรูปสระ สามารถอธิบายพัฒนาการรูปสระ โดยการเปรียบเทียบกับอักษรไทยย่อในสมัยอยุธยา

สระอะ ระยะเวลาที่ 1 รูปสระจากจารึกวัดจุกชุมฉิม (พ.ล. 4) เขียนเป็นวงกลม 2 วง อยู่ขนานกัน บนล่าง รูปสระจากหนังสือสนธิสัญญา รูปสระเปลี่ยนเป็นเส้นแนวนอน 2 เส้น ลากจากซ้ายไปขวา มีการขมวดวงที่หัวของแต่ละเส้น จากขวาไปซ้าย

ระยะเวลาที่ 2 และระยะเวลาที่ 3 ไม่มีการเปลี่ยนแปลง เขียนเหมือนรูปเดิม ตามรูปอักษรจากหนังสือสนธิสัญญา



ระยะที่ 1		ระยะที่ 2		ระยะที่ 3
พล.4	สนธิสัญญา	หันโทฯ	บานประตู2	วัดบ้านแลง

สระอา รูปสระประกอบด้วย 2 ส่วน คือ เส้นบน และเส้นหลัง เริ่มเขียนจากเส้นบน เป็นเส้นโค้งขึ้นจากซ้ายไปขวา และเขียนเส้นหลังเฉียงลงทางด้านซ้าย พร้อมขมวดวงที่ปลายเส้น

ไม่มีการเปลี่ยนแปลง เขียนเหมือนรูปเดิม ตั้งแต่ระยะที่ 1

ระยะที่ 1		ระยะที่ 2		ระยะที่ 3
สนธิสัญญา	จดหมาย1	หันโทฯ	บานประตู2	วัดบ้านแลง

สระอิ รูปสระประกอบด้วย 3 เส้น คือเส้นบน เส้นล่าง และขีดบน เริ่มเขียนจากด้านขวา ของเส้นล่างลากไปทางซ้าย แล้วหักมุมต่อด้านบนโค้ง ไปบรรจบกับหัวเส้นล่าง และขีดบน เป็นแนวตั้งสั้น ๆ บรรจบกับกลางเส้นบน

ไม่มีการเปลี่ยนแปลง เขียนเหมือนรูปเดิม ตั้งแต่ระยะที่ 1

ระยะที่ 1		ระยะที่ 2		ระยะที่ 3
สนธิสัญญา	จดหมาย1	หันโทฯ	บานประตู2	วัดบ้านแลง

สระอือ รูปสระเขียนเหมือนกันกับ สระ อิ เพิ่มเส้นบนแนวตั้งมาอีก 1 เส้น ขนาดกับเส้นเดิม





ไม่มีการเปลี่ยนแปลง เขียนเหมือนรูปเดิม ตั้งแต่ระยะที่ 1

ระยะที่ 1		ระยะที่ 2		ระยะที่ 3
สนธิสัญญา	จดหมาย1	หันโทฯ	บานประตู2	วัดบ้านแลง

สระอุ ระยะเวลาที่ 1 รูปสระประกอบด้วย 2 ส่วนคือ หัวอักษร และเส้นหลัง เริ่มเขียนจากหัวอักษร และหักเส้นหลังลากลงด้านล่าง

ระยะเวลาที่ 2 รูปสระประกอบด้วย 2 ส่วนคือ เส้นหลัง และขมวดวงล่าง เริ่มเขียนจากเส้นหลัง ลากโค้งลงไปทางซ้าย และขมวดวงที่ปลายเส้นหลัง ส่วนหัวอักษรหายไป





ระยะเวลาที่ 3 คล้ายกับระยะเวลาที่ 1 แต่ลักษณะหัวอักษรเป็นวงจากซ้ายไปขวาชัดเจน และเส้นล่างโค้งหัว

ระยะเวลาที่ 1		ระยะเวลาที่ 2		ระยะเวลาที่ 3
สนธิสัญญา	จดหมาย	หนังโทฯ	บานประตู2	วัดบ้านแลง
				

สระอู ระยะเวลาที่ 1 รูปสระประกอบด้วย 4 ส่วนคือ หัวอักษร เส้นหน้า เส้นล่าง และเส้นหลัง เริ่มเขียนจากหัวอักษร ลากเส้นหน้าเฉียงลงด้านล่างซ้าย ลากเส้นล่างไปทางขวา และลากเส้นบนเฉียงขึ้นขนานกับเส้นหน้า

ระยะเวลาที่ 2 เกิดการเปลี่ยนแปลงเช่นเดียวกันกับสระอุ คือหัวอักษรหายไป และมีขมวดวงที่ปลายเส้นหลังเพิ่มขึ้นมา

ระยะเวลาที่ 3 คล้ายกับระยะเวลาที่ 1 แต่ลักษณะหัวอักษรเป็นวงจากซ้ายไปขวาชัดเจน ลดความโค้งลงเล็กน้อย

ระยะเวลาที่ 1		ระยะเวลาที่ 2		ระยะเวลาที่ 3
สนธิสัญญา	จดหมาย1	หนังโทฯ	บานประตู2	วัดบ้านแลง
				

สระเอ ระยะเวลาที่ 1 และระยะเวลาที่ 2 รูปสระประกอบด้วยส่วนหัวอักษร เส้นหน้า และเส้นบน เริ่มเขียนจากหัวอักษรขมวดวงจากซ้ายไปขวา แล้วลากเส้นหน้าเฉียงขึ้นทางด้านขวา ในส่วนของเส้นบนของสองระยะแรกหักมุมลากเฉียงลงไปทางขวาสั้น ๆ

ระยะเวลาที่ 3 มีการรวบปลายชัดเจนที่เส้นบนคล้าย พยัญชนะ ร

ระยะที่ 1		ระยะที่ 2		ระยะที่ 3
พล.4	หลักที่115	นันทโทฯ	อย.43	วัดบ้านแลง

สระเอ รูปสระเหมือนกับสระเอ โดยเพิ่มมาอีก 1 ตัว เขียนเรียงขนานกัน

ระยะที่ 3 มีการวัดปลายชัดเจนที่เส้นบนคล้าย พยัญชนะ ร

ระยะที่ 1		ระยะที่ 2		ระยะที่ 3
พล.4	สนธิสัญญา	นันทโทฯ	อย.43	วัดบ้านแลง

สระเอีย ประกอบด้วยรูปสระเอ สระอี และพยัญชนะ ย มีการใช้สระอี และอี ปนกันบ้าง  
ในบางครั้ง

ไม่มีการเปลี่ยนแปลง เขียนเหมือนรูปเดิม ตั้งแต่ระยะที่ 1

ระยะที่ 1		ระยะที่ 2		ระยะที่ 3
สนธิสัญญา	จดหมาย1	นันทโทฯ	บานประตู2	วัดบ้านแลง

สระเอือ ประกอบด้วยรูปสระเอ สระอี และพยัญชนะ ย มีการใช้สระอี อี และอี  
ปนกันบ้างในบางจุด

ไม่มีการเปลี่ยนแปลง เขียนเหมือนรูปเดิม ตั้งแต่ระยะที่ 1

ระยะที่ 1		ระยะที่ 2		ระยะที่ 3
สนธิสัญญา	จดหมาย1	นันทโทฯ	บานประตู2	วัดบ้านแลง

สระอัว ระยะเวลาที่ 1 ประกอบด้วยรูปไม้หันอากาศ และพยัญชนะ ว มีการใช้ไม้โท และไม้หันอากาศปนกันบ้างในบางครั้ง

ระยะเวลาที่ 2 แบบอักษรจากนั้นโทปนันทสูตรใช้สระอูมาประสมแทน ไม้หันอากาศ

ระยะเวลาที่ 3 ไม่มีการเปลี่ยนแปลง เขียนเหมือนรูปเดิม

ระยะเวลาที่ 1		ระยะเวลาที่ 2		ระยะเวลาที่ 3
สนธิสัญญา	จดหมาย1	นันท๓	บานประต๒	วัดบ้านแลง

สระโอ ระยะเวลาที่ 1 และระยะเวลาที่ 2 ประกอบด้วย 3 ส่วน คือ หัวอักษร เส้นหน้า และเส้นบน เริ่มเขียนจากหัวอักษรขมวดวงจากซ้ายไปขวา ลากเส้นหน้าต่อเฉียงขึ้นไปทางขวา และโค้งกลับไปด้านซ้าย เริ่มโค้งตั้งแต่ตอนต้นของเส้นหน้า จากนั้นหักมุมต่อเส้นบนออกไปทางขวา

ระยะเวลาที่ 3 แตกต่างจากระยะเวลาที่ 1 ระยะเวลาที่ 2 ในส่วนของเส้นหน้า คือส่วนโค้งของอักษร เริ่มโค้งที่ปลายเส้นหน้า แล้วหักมุมต่อเส้นบนออกไปทางขวา

ระยะเวลาที่ 1		ระยะเวลาที่ 2		ระยะเวลาที่ 3
สนธิสัญญา	จดหมาย1	นันท๓	อย.43	วัดบ้านแลง

สระเอาะ ระยะเวลาที่ 1 ประกอบด้วยรูปสระเอ สระอา สระอะ

ระยะเวลาที่ 2 แบบอักษรจากนั้นโทปนันทสูตรใช้พยัญชนะ อ ประสมกับสระอะ

ระยะเวลาที่ 3 ไม่มีการเปลี่ยนแปลง เขียนเหมือนรูปเดิม

ระยะเวลาที่ 1		ระยะเวลาที่ 2		ระยะเวลาที่ 3
หลักที่115	จดหมาย1	สุปรีติ๓	นันท๓	วัดบ้านแลง

สระออ ส่วนประกอบหลักคือ พยัญชนะ อ

ไม่มีการเปลี่ยนแปลง เขียนเหมือนรูปเดิม ตั้งแต่ระยะที่ 1

ระยะที่ 1		ระยะที่ 2		ระยะที่ 3
สนธิสัญญา	จดหมาย1	หน้โท๑	บานประต๑2	วัดบ้านแลง
-๑ ๑	-๑ -๑	-๑ (-)	-๑ (-)	-๑ (-)

สระเออ ระยะที่ 1 และระยะที่ 2 ประกอบด้วยรูปสระ สระเอ และสระอี

ระยะที่ 3 ปรากฏ 3 รูป คือแบบไม่มีตัวสะกด 1 แบบ แบบมีตัวสะกด 2 แบบ ประกอบด้วย พยัญชนะ อ และเครื่องหมายพินทุ ในรูปไม่มีตัวสะกด และแบบมีตัวสะกด แบบแรก ประกอบด้วยรูปสระ เอ และเครื่องหมายพินทุ แบบที่สอง ประกอบด้วยรูปสระ เอ และ สระอี

ระยะที่ 1		ระยะที่ 2		ระยะที่ 3
พล.4	สนธิสัญญา	หน้โท๑	บานประต๑1	วัดบ้านแลง
๑--	๑-- ๑-- ๑--	๑--๑(-)	๑--	๑-- ๑-- ๑--

สระอำ ประกอบด้วยรูปสระอา และเครื่องหมายนิคหิต

ไม่มีการเปลี่ยนแปลง เขียนเหมือนรูปเดิม ตั้งแต่ระยะที่ 1

ระยะที่ 1		ระยะที่ 2		ระยะที่ 3
หลักที่115	สนธิสัญญา	หน้โท๑	บานประต๑2	วัดบ้านแลง
-ำ	-ำ	-ำ	-ำ	-ำ

สระไอ ระยะที่ 1 และระยะที่ 2 ประกอบด้วย 3 ส่วน คือ หัวอักษร เส้นหน้า และเส้นบน เริ่มเขียนจากหัวอักษรโดยขมวดเป็นวงจากซ้ายไปขวา แล้วลากเส้นหน้าเฉียงขึ้นไปทางขวา โค้งขึ้นด้านบนเล็กน้อย จากนั้นลากเส้นบนต่อออกไปทางซ้าย โดยลากลงไปทางซ้ายแล้วโค้งขึ้นไปทางซ้าย

ระยะที่ 3 ลดความโค้งเอียงของเส้นหน้าลงพอสมควร และเพิ่มความหยักเหลี่ยม ส่วนกลางเส้นบน มีลักษณะคล้ายกับระยะที่ 1 รูปสระจากจารึกวักจพามณี (พล. 4)

ระยะที่ 1		ระยะที่ 2		ระยะที่ 3
พล.4	สนธิสัญญา	หันโทฯ	บานประตู2	วัดบ้านแลง

สระเอา ประกอบด้วยรูปสระเอ และสระอา

ไม่มีการเปลี่ยนแปลง เขียนเหมือนรูปเดิม ตั้งแต่ระยะที่ 1

ระยะที่ 1		ระยะที่ 2		ระยะที่ 3
พล.4	สนธิสัญญา	หันโทฯ	บานประตู2	วัดบ้านแลง

สระฤๅ ระยะที่ 1 มีรูปอักษรส่วนบนเป็น พยัญชนะ ฤ มีหางด้านล่าง 2 เส้น เส้นแรกอยู่ใต้เส้นหลังของพยัญชนะ ฤ อีกเส้นเขียนขนานกับเส้นหน้า เขียนขนาดกัน

ระยะที่ 2 มีการขมวดวงที่หัวข้อเส้นแรก ส่วนเส้นที่สอง เพิ่มเส้นบนเขียนเป็นโค้งคว่ำ และลากเส้นขนาดกับเส้นแรก แบบอักษรจากนั้น โทปนันทสูตรที่ปลายเส้นที่สองมีการขมวดวงจากซ้ายไปขวา

ระยะที่ 3 เกิดความเปลี่ยนแปลงอย่างเห็นได้ชัด โดยส่วนพยัญชนะ ฤ ได้ขีดล่างเส้นต่อเส้นหลังของพยัญชนะ ฤ ยาวลงไป และเส้นล่างด้านหลังยกตัวสูงขึ้นเป็นตัวลากข้าง ลักษณะเหมือนสระอาหางยาว หางลากยาวเฉียงลงด้านซ้ายเล็กน้อย

ระยะที่ 1		ระยะที่ 2		ระยะที่ 3
พล.4	สนธิสัญญา	สุปรีติฯ	หันโทฯ	วัดบ้านแลง

สระฤๅ ระยะที่ 1 ไม่ปรากฏ

ระยะที่ 2 เขียนแบบเดียวกับสระฤๅ แต่เปลี่ยนพยัญชนะ ฤ เป็นพยัญชนะ ฤ



ระยะที่ 3 พัฒนาการเช่นเดียวกันกับสระฤๅ

ระยะที่ 1	ระยะที่ 2	ระยะที่ 3
-	สุปรีติฯ	วัดบ้านแลง
-		

### 4.3 รูปวรรณยุกต์

รูปวรรณยุกต์พบ 1 รูป

รูปวรรณยุกต์โท รูปอักษรประกอบด้วยหัวอักษร และเส้นล่าง เขียนหัวอักษรโค้งคว่ำเล็ก ๆ จากซ้ายไปขวา ลากปลายหัวอักษรลงไปทางซ้าย และลากเส้นล่างเฉียงขึ้นไปด้านขวา ไม่มีการเปลี่ยนแปลง เขียนเหมือนรูปเดิม ตั้งแต่ระยะที่ 1





ระยะที่ 1	ระยะที่ 2	ระยะที่ 3
พล.4	บานประตู2	วัดบ้านแลง
		

### 4.4 รูปเครื่องหมายประกอบการเขียน

รูปเครื่องหมายประกอบการเขียน พบ 6 รูป ดังนี้

ไม้หันอากาศ เขียนเหมือนกับสระ อะ แต่มีตัวเดียว และขีดส่วนหางหัวขึ้น

ไม่มีการเปลี่ยนแปลง เขียนเหมือนรูปเดิม ตั้งแต่ระยะที่ 1

ระยะที่ 1	ระยะที่ 2	ระยะที่ 3		
พล.4	สนธิสัญญา	หันโทฯ	บานประตู2	วัดบ้านแลง
				

ไม้ยมก ระยะที่ 1 และระยะที่ 2 รูปเครื่องหมายประกอบด้วย 4 ส่วนคือ หัวอักษร หักปลาย เส้นหลัง และเส้นล่าง เริ่มเขียนที่หัวอักษรขมวดเป็นวงจากซ้ายไปขวา แล้วต่อด้วยเส้นหักกลางไปทางขวา จากนั้นลากเส้นหลังลงไปทางซ้าย หักมุมเล็กน้อยแล้วขีดเส้นล่างเฉียงขึ้นทางซ้ายเล็กน้อย

ระยะที่ 3 ปลายเส้นล่างเฉียงลงและเขียนเป็นลูกคลื่นลงไปทางซ้าย

ระยะที่ 1	ระยะที่ 2	ระยะที่ 3
สนธิสัญญา	สุปรีติฯ	วัดบ้านแลง
		

พินทุ รูปเครื่องหมายประกอบด้วยส่วนหัวและส่วนเส้น เริ่มเขียนที่ส่วนหัวขมวดวง จากซ้ายไปขวา และขีดเส้นลงด้านล่างเฉียงไปทางซ้ายเล็กน้อย เขียนเขียนอีกเส้น ในลักษณะเดียวกัน

ไม่มีการเปลี่ยนแปลง เขียนเหมือนรูปเดิม ตั้งแต่ระยะที่ 1

ระยะที่ 1		ระยะที่ 2	ระยะที่ 3
หลักที่115	จดหมาย1	-	วัดบ้านแลง
		-	

นิคหิต รูปอักษรเป็นวงกลมเล็ก ๆ

ไม่มีการเปลี่ยนแปลง เขียนเหมือนรูปเดิม ตั้งแต่ระยะที่ 1

ระยะที่ 1	ระยะที่ 2	ระยะที่ 3
พล.4	นันท๑๑	วัดบ้านแลง

จันต้นข้อความ ใช้เครื่องหมายฟองมัน เขียนเป็นวงกลมซ้อนกันสองวง ในเอกสาร บางฉบับมีการใช้สีแดงแต้ม

ระยะที่ 1		ระยะที่ 2		ระยะที่ 3
พล.4	สนธิสัญญา	นันท๑๑	บานประต๑๒	วัดบ้านแลง

เครื่องหมายกำกับชื่อประเภทของกาพย์

ระยะที่ 3

วัดบ้านแลง





## อักษรวิธี่ใช้ในการเขียน

การเขียนหนังสือของคนไทยในช่วง 100 ปีแรกแห่งกรุงรัตนโกสินทร์อาศัยเสียงหรือสำเนียงที่ใช้พูดจากันเป็นหลัก ไม่มีกฎเกณฑ์ที่บังคับให้เป็นแบบฉบับในการสะกดคำศัพท์ ไม่มีมาตรฐานที่แน่นอนในการใช้ภาษา และรูปแบบอักษร ดังนั้นผู้อ่านจึงต้องใช้ความพยายามในการหาคำ เพื่ออ่านให้ถูกต้องอย่างที่พูดกันเป็นสำนวนว่า “หนังสือ หนังสือ” คือต้องใช้ไหวพริบปฏิภาณในการอ่านหนังสือด้วยตนเอง (กรมศิลปากร, 2525: 32)

อักษรวิธี่ที่ผู้เขียนใช้ในเรื่องจัททันตชาดก ฉบับวัดบ้านแลง ไม่มีกฎเกณฑ์ตายตัวที่แน่นอน อักษรวิธี่ที่ใช้สันนิษฐานว่าผู้เขียนเขียนตามเสียงพูด การใช้พยัญชนะต้นและตัวสะกดต่างจากปัจจุบัน รวมทั้งรูปวรรณยุกต์ที่ปรากฏมีรูปวรรณยุกต์ โท ตัวเดียว รูปแบบอักษรวิธี่ที่ปรากฏมีดังนี้

1. การใช้พยัญชนะต้น การใช้พยัญชนะต้นมีรูปแบบและลักษณะการใช้แตกต่างกับอักษรวิธี่ปัจจุบันดังนี้

ใช้พยัญชนะ ข แทนพยัญชนะ ก

ต้นฉบับ	คำถ่ายถอด	คำปัจจุบัน
ข	จ้อ	ขอ

ใช้พยัญชนะ ฉ แทนพยัญชนะ น

ต้นฉบับ	คำถ่ายถอด	คำปัจจุบัน
ฉาฉี	ญาณี	ยานี
ฉีทาร	ฉีทาร	นิทาน

ใช้พยัญชนะ ญ แทนพยัญชนะ ย

ต้นฉบับ	คำถ่ายถอด	คำปัจจุบัน
ญาณี	ญาณี	ยานี
ญา	ญา	อย่า

ใช้พยัญชนะ ท แทนพยัญชนะ ฐ

ต้นฉบับ	คำถ่ายถอด	คำปัจจุบัน
<i>ทรรทรร</i>	ทรรทรร	ธารธาร
<i>ฐนลทกษ</i>	ฐนลทาน	ชลธาร

ใช้พยัญชนะ ภา แทนพยัญชนะ พ

ต้นฉบับ	คำถ่ายถอด	คำปัจจุบัน
<i>ภา</i>	ภา	พา
<i>หิมภาร</i>	หิมภาร	หิมพานต์

ใช้พยัญชนะ ผ แทนพยัญชนะ ฝ

ต้นฉบับ	คำถ่ายถอด	คำปัจจุบัน
<i>ผุทอน</i>	ผุทอน	ภูธร

ใช้พยัญชนะ ษ แทนพยัญชนะ ศ

ต้นฉบับ	คำถ่ายถอด	คำปัจจุบัน
<i>ษรี</i>	ษรี	ศรี

2. การใช้พยัญชนะตัวสะกด การใช้พยัญชนะตัวสะกด ลักษณะการใช้งานไม่มีกฎเกณฑ์ตายตัวเช่นเดียวกันกับการใช้พยัญชนะต้น โดยในคำบางคำอาจใช้ตัวสะกดได้หลายตัวในมาตราเดียวกัน โดยมีลักษณะการใช้งานที่แตกต่างกับอักษรวิธีปัจจุบันดังนี้

แม่กด พบการใช้ตัวสะกดที่ไม่ตรงกับปัจจุบันหลายตัว ทั้งพยัญชนะ ด แทนพยัญชนะ ต ท ฐ ส และพยัญชนะ ศ แทนพยัญชนะ ฐ

ต้นฉบับ	คำถ่ายถอด	คำปัจจุบัน
<i>ดริค</i>	ดริค	ตริศ
<i>นิตัน</i>	นิตัน	นัททันต์
<i>โพธิสัด</i>	โพธิสัด	โพธิสัตว์
<i>โกรส</i>	โกรส	โกธ

แม่กน พบการใช้พยัญชนะ ร แทนพยัญชนะ น มากที่สุด และพยัญชนะ น แทนพยัญชนะ  
ญ ล ร ดังตัวอย่าง

ต้นฉบับ	คำถ่ายถอด	คำปัจจุบัน
	หิมการร	หิมพานต์
	นิฤการร	นิพพาน
	แต่กอรร	แต่ก่อน
	ฝั้น	ผล
	สุทอน	ภูธร

แม่กบ พบการใช้พยัญชนะ บ แทนพยัญชนะ พ

ต้นฉบับ	คำถ่ายถอด	คำปัจจุบัน
	สับ	ศพ

3. การใช้สระ สระในเรื่องฉันทันตชาดก ฉบับวัดบ้านแดง พบรูปสระ 20 รูป ได้แก่ อะ อา  
อี อือ อุ อู เอ แอ เอีย เอือ อัว โอ เอาะ ออ เออ อำ โอ เอา ฤ ฌ โดยมึวิธีการใช้งานดังนี้

สระอะ แบ่งเป็น สระอะประวิสรรชนีย์ และสระอะไม่ประวิสรรชนีย์

สระอะประวิสรรชนีย์ เมื่อออกเสียงเต็มมาตรา

ต้นฉบับ	คำถ่ายถอด	คำปัจจุบัน
	พระบิดา	พระบิดา
	ประการร	ประการ

สระอะไม่ประวิสรรชนีย์ เมื่อออกเสียงไม่เต็มมาตรา จะใช้เครื่องหมายฝนทอง

(') กำกับไว้เหนือพยัญชนะที่ออกเสียงกึ่งมาตรา

ต้นฉบับ	คำถ่ายถอด	คำปัจจุบัน
	ม'รรณา	มรณา
	หิมการร	หิมพานต์
	ศาศ'หน้า	ศาสนา

สระอา เขียนสระอาติดกับพยัญชนะที่มาประสมกับตัวสระอา

ต้นฉบับ	คำถ่ายถอด	คำปัจจุบัน
<i>พรานธรรมา</i>	พรานเถา	พรานเต่า
<i>น้ำตา</i>	น้ำตา	น้ำตา

สระ อี อี้ อี้ อี้ นัททันตชาดกฉบับวัดบ้านแลง ปรากฏเพียงสระ อี และอือ การใช้ยังไม่ตรงตามอักขรวิธีปัจจุบัน โดยในบางคำก็ยังมีใช้ อี แทน อี เช่น สิ่ง ต้องใช้สระอี แต่ในต้นฉบับใช้ สระอือ แทน

ต้นฉบับ	คำถ่ายถอด	คำปัจจุบัน
<i>หิมพานต์</i>	หิมภาร	หิมพานต์
<i>โพธิสัตว์</i>	โพธิสัต	โพธิสัตว์
<i>นิทาน</i>	นิทาร์	นิทาน
<i>พุทธเจ้า</i>	พุทเจา	พุทธเจ้า
<i>สิ่งนี้</i>	สิ่งณี	สิ่งนี้

สระอุ อู ลักษณะการใช้สระอุ และสระอู มีรูปแบบคล้ายกันกับอักขรวิธีปัจจุบัน แต่ยังมีการใช้ อู แทน อุ ในบางคำ

เช่น สุรางคนางค์ ฉบับวัดบ้านแลงใช้ สุรางค่นาง

ต้นฉบับ	คำถ่ายถอด	คำปัจจุบัน
<i>อูวม</i>	อูวม	อูวม
<i>พระจุมพิน</i>	พระจุมพิน	พระจุมพล
<i>สุรางค่นาง</i>	สุรางค่นาง	สุรางคนางค์

สระเอ แอ ใช้เหมือนกันกับอักขรวิธีปัจจุบัน

ต้นฉบับ	คำถ่ายถอด	คำปัจจุบัน
<i>เวร</i>	เวร	เวร
<i>เทวี</i>	เทวี	เทวี
<i>มดแดง</i>	มดแดง	มดแดง
<i>แต่</i>	แต่	แต่

สระเอีย เอือ ใช้เหมือนกันกับอักษรวิธีปัจจุบัน แต่สระเอือในเอกสาร ใช้สระอี แทนเอือ

ต้นฉบับ	คำถ่ายถอด	คำปัจจุบัน
	เมีย	เมีย
	เอียง	เอียง
	ม่เคีย	ม่เคื่อ
	เนีย	เนื่อ

สระอัว ใช้เหมือนกันกับอักษรวิธีปัจจุบัน

ต้นฉบับ	คำถ่ายถอด	คำปัจจุบัน
	ตัว	ตัว
	อูฮัว	อูฮัว

สระโอะ สระโอะ ปรากฏเพียงสระ โอะลดรูป โดยจะใส่เครื่องหมายพันหนุ ( " ) ไว้เหนือพยัญชนะต้น

ต้นฉบับ	คำถ่ายถอด	คำปัจจุบัน
	คัซลัซรร	คซลซาร
	ลั๊ง	ลง
	อก	อก

สระโอะ ใช้เหมือนกันกับอักษรวิธีปัจจุบัน

ต้นฉบับ	คำถ่ายถอด	คำปัจจุบัน
	โอม	โอม
	โพธิสัต	โพธิสัตว์

สระเอาะ ใช้เหมือนกันกับอักษรวิธีปัจจุบัน

ต้นฉบับ	คำถ่ายถอด	คำปัจจุบัน
<i>เอออะ</i>	เพราะ	เพราะ

สระออ การใช้แบ่งเป็นสองแบบ คือการใช้แบบไม่มีตัวสะกด และการใช้แบบมีตัวสะกด การใช้สระออ แบบไม่มีตัวสะกดจะมีการใส่เครื่องหมายพินทุไว้เหนือพยัญชนะหน้าตัว อ ส่วนการใช้สระออแบบมีตัวสะกดใช้เหมือนปัจจุบัน

ต้นฉบับ	คำถ่ายถอด	คำปัจจุบัน
<i>ออ</i>	หน่อ	หน่อ
<i>อู</i>	ซ้อ	ขอ
<i>นอ</i>	นong	น่อง
<i>จอม</i>	จอม	จอม

สระเออ การใช้จะมีการใส่เครื่องหมายพินทุไว้เหนือพยัญชนะต้น

ต้นฉบับ	คำถ่ายถอด	คำปัจจุบัน
<i>เอออ</i>	เสม้อ	เสมอ
<i>เออ</i>	เล็	เลย
<i>เออ</i>	เอ็	เอย

สระอำ ใช้เหมือนกันกับอักษรวิธีปัจจุบัน

ต้นฉบับ	คำถ่ายถอด	คำปัจจุบัน
<i>อำ</i>	คำ	คำ
<i>อำเอียง</i>	คำเอียง	คำเอียง

สระไอ สระอู ไม่ปรากฏการใช้สระไอ ไม่มีวุ่น และเมื่อมีการใช้สระไอ สระอู จะมีการเติมพยัญชนะ ย ต่อท้ายพยัญชนะที่ประสมสระเสมอ

ต้นฉบับ	คำถ่ายถอด	คำปัจจุบัน
	ไย	ใน
	ไมย	ไม
	ไคย	ไค
	ไจย	ใจ

สระเอา ใช้เหมือนกันกับอักษรวิปัจจุบัน

ต้นฉบับ	คำถ่ายถอด	คำปัจจุบัน
	เขา	เข้า
	เจา	เจ้า

4. การใช้วรรณยุกต์ รูปวรรณยุกต์ที่ปรากฏในเรื่องฉันทันตชาดก ปรากฏเพียงรูปเดียว คือ รูปวรรณยุกต์โท รูปวรรณยุกต์ที่ปรากฏนั้นมีลักษณะการใช้ไม่สม่ำเสมอ ไม่ตรงกับปัจจุบัน ในบางคำ

ต้นฉบับ	คำถ่ายถอด	คำปัจจุบัน
	ข้า	ข้า
	แก้ว	แก้ว
	พีไมยไคยแกลง	พีไม่ได้แกล้ง
	ตั้งไวยไคย	ตั้งไว้ใหญ่
	กลาว	กล่าว

เมื่อนำตารางการเปรียบเทียบอักษรไทยย่อระยะที่ 1 ช่วงต้นพุทธศตวรรษที่ 23 จนถึงประมาณ พ.ศ. 2270 และระยะที่ 2 ช่วงประมาณ พ.ศ. 2271 ไปจนถึงสิ้นสุดสมัยอยุธยา ของฉพล พรประศาสน์สุข มาเปรียบเทียบกับระยะที่ 3 คืออักษรไทยย่อจากฉันทันตชาดก

ฉบับวัดบ้านแลง พ.ศ. 2330 ทำให้เห็นการพัฒนาการโดยรวมตั้งแต่สมัยอยุธยาตอนกลาง ตอนปลาย สุพรรณโกสินทร์ตอนต้นโดยในระยะที่ 3 มีการพัฒนาการเปลี่ยนแปลงไปไม่มาก ส่วนใหญ่จะเป็นการเปลี่ยนแปลงด้านการลดเหลี่ยมมุม ความโค้งของตัวอักษร อักษรคล้ายคลึงอักษรไทยรัตนโกสินทร์มากขึ้น โดยพยัญชนะ ร เป็นพยัญชนะเกิดการพัฒนาน้อยที่สุด ยังคงรูปอักษรเดิมถึงปัจจุบัน ส่วนการเปลี่ยนแปลงของพยัญชนะ ก ค ต ศ ในระยะที่ 3 มีการเปลี่ยนแปลงในลักษณะที่คล้ายกันคือมีการเพิ่มการขมวดวงที่ปลายเส้น อักษรในระยะที่ 3 คล้ายกับอักษรระยะที่ 1 หลายตัวเช่น พยัญชนะ ฉ ช ล ว เป็นต้น เมื่อเทียบความประณีตบรรจงอักษรไทยย่อ ในระยะที่ 2 จะมีความบรรจงมากที่สุด ทำให้เห็นว่าอักษรไทยย่อได้รับความนิยมใช้และพัฒนาถึงขีดสุดในสมัยอยุธยาตอนปลาย เมื่อมาถึงสมัยรัตนโกสินทร์จึงเริ่มลดความนิยมในการใช้ลง ทำให้พบเอกสารที่เขียนด้วยอักษรไทยย่อทั้งหมดจำนวนน้อย ความประณีตบรรจงลดลง สุดท้ายจึงเสื่อมความนิยมไปในที่สุด

ลักษณะการใช้อักษรวิธีในเรื่องฉันทชาดก มีการใช้งานบางอย่างที่ไม่เหมือนกับอักษรวิธีในภาษาไทยปัจจุบัน เนื่องจากยังไม่มีการบัญญัติบังคับตายตัวเหมือนปัจจุบัน สันนิษฐานได้ว่าผู้เขียนนิยมเขียนตามเสียงพูด จึงทำให้ไม่มีกฎเกณฑ์ของอักษรวิธีที่แน่นอน เวลาอ่านจึงต้องพิจารณาบริบทของคำนั้น ๆ เช่น การใช้พยัญชนะ ข แทนพยัญชนะ ข ใช้พยัญชนะ ฅ แทนพยัญชนะ พ ใช้ตัวสะกดที่ไม่ตรงตามแบบแผนปัจจุบัน ใช้สระอู แทน สระอุ และยังไม่มีการเรียบเรียงในการใช้วรรณยุกต์

ทั้งนี้ลักษณะรูปแบบของตัวอักษรก็มีความแตกต่าง และสามารถเปลี่ยนแปลงได้ ทั้งจากตัวผู้เขียน วัตถุประสงค์ในการเขียน วัตถุประสงค์ที่ใช้เขียน และวัตถุประสงค์ใช้รองรับการเขียน จากการศึกษาในหัวข้อนี้ทำให้เห็นเพียงลักษณะอักษรไทยย่อในสมัยรัตนโกสินทร์ จากลายมือของผู้เขียนเรื่องฉันทชาดก ฉบับวัดบ้านแลง ที่เขียนด้วยเส้นดำ ลงบนสมุดไทยขาว ที่นำไปเปรียบเทียบกับอักษรไทยย่อในสมัยอยุธยา เพื่อดูพัฒนาการของอักษรไทยย่อที่ปรากฏในเรื่องฉันทชาดก ฉบับวัดบ้านแลง จังหวัดระยอง

ส่วนในด้านศิลปะการใช้ภาษาจะได้กล่าวถึงในบทที่ 3 ต่อไป โดยจะได้นำเสนอและเปรียบเทียบกับเรื่องฉันทชาดก ในภูมิภาคอื่น ๆ ทั้งในประเทศไทย และประเทศเพื่อนบ้าน เพื่อจะให้เห็นความแตกต่าง และความโดดเด่นของเรื่องฉันทชาดก ในแต่ละภูมิภาค ทั้งฉบับ



วัดบ้านแลง จังหวัดระยอง ฉบับวัดบ้านนา จังหวัดสุราษฎร์ธานี ฉบับวัดสูงเม่น จังหวัดแพร่  
และฉบับหอสมุดแห่งชาติลาว นครหลวงเวียงจันทน์ สาธารณรัฐประชาธิปไตยประชาชนลาว



### บทที่ 3

#### ศึกษาเปรียบเทียบเรื่องฉันทตชาดกในด้านศิลปะการใช้ภาษา

วรรณกรรมเรื่องฉันทตชาดก มีผู้นำไปเรียบเรียงเป็นสำนวนท้องถิ่นของคน ทั่วทุกภาคของประเทศไทย และประเทศใกล้เคียง เพื่อทำให้เกิดการสื่อสาร และความเข้าใจได้ง่ายกับคนในพื้นที่ เมื่อแต่ละพื้นที่นำวรรณกรรมไปเรียบเรียงเป็นสำนวนท้องถิ่นก็ย่อมมีการสอดแทรกลักษณะเฉพาะถิ่นเข้าไปในเรื่องด้วย โดยผู้ศึกษาจะนำลักษณะเฉพาะถิ่นที่ผู้ประพันธ์และผู้เรียบเรียง ได้สอดแทรกเข้าไปในเรื่องฉันทตชาดก ในแต่ละพื้นที่นำมาเปรียบเทียบกัน ซึ่งวรรณกรรมเรื่องฉันทตชาดกนี้มีการนำไปเรียบเรียงขึ้นใหม่ โดยปรากฏอยู่ทั่วทุกภาคของประเทศไทย และประเทศใกล้เคียงทั้งเขียนลงบนสมุดไทย และจารลงบนใบลานเป็นบทประพันธ์ร้อยแก้ว และร้อยกรอง โดยยึดฉันทตชาดกฉบับวัดบ้านแลงจังหวัดระยองเป็นฉบับหลักในการศึกษา และนำฉบับอื่น ๆ ที่ได้เขียนไว้ในขอบเขตการศึกษาเป็นฉบับเปรียบเทียบ

เนื้อหาของวรรณกรรมเรื่องฉันทตชาดก มีความสนุกสนานน่าติดตามและยังมีการสอดแทรกคติธรรม และคำสอนในพระพุทธศาสนาไว้ให้ผู้อ่านได้เกิดความเลื่อมใสศรัทธาในพระพุทธศาสนา การสร้างตัวละครก็ยังไม่บุคคลสำคัญในศาสนาพุทธมาเป็นตัวละครเอก ทั้งพระพุทธเจ้า นางพิมพา ฯลฯ อีกทั้งการแต่งบทประพันธ์ที่มีการเลือกใช้ถ้อยคำ โวหารได้ไพเราะทำให้ผู้อ่านไม่รู้สึกลำเอียง ซึ่งเป็นการแสดงให้เห็นถึงความสามารถด้านการประพันธ์ในเอกสารแต่ละฉบับก็จะมีการแสดงความสามารถในการใช้ศิลปะการใช้ภาษาของผู้ประพันธ์ออกมาให้เห็น เป็นเอกลักษณ์เฉพาะของเอกสารฉบับนั้น

วรรณศิลป์คือ การใช้ถ้อยคำภาษาอย่างประณีตงดงาม เป็นองค์ประกอบสำคัญที่ทำให้วรรณคดีเป็นศิลปะที่มีคุณค่า (ประคอง นิมมานเหมินท์, 2547: 117) ในหัวข้อศึกษาเปรียบเทียบฉันทตชาดกในด้านศิลปะการใช้ภาษานี้ผู้ศึกษาจะนำฉันทตชาดกฉบับวัดบ้านแลงซึ่งเป็นฉบับหลักในการศึกษามาวิเคราะห์ และนำฉบับอื่น ๆ มาเปรียบเทียบ เพื่อให้เห็นความเหมือนและความต่างของเอกสารแต่ละฉบับ ด้านศิลปะการใช้ภาษา ในประเด็นดังนี้

## เนื้อเรื่อง

### 1. ลัททันตชาดก ฉบับวัดบ้านแลง จังหวัดระยอง

ลัททันตชาดก ฉบับวัดบ้านแลง จังหวัดระยอง เป็นบทประพันธ์ประเภทเรื่องกรองประเภทกาพย์เป็นชาดกที่กล่าวถึงพระชาติที่พระโพธิสัตว์เสวยพระชาติเป็นพญาช้าง อาศัยอยู่ในป่าหิมพานต์ ชื่อว่าพญาลัททันต์ อันมีลักษณะต้องตามลักษณะของช้างตระกูลลัททันต์ ซึ่งเป็นช้างตระกูลมงคลที่พระพรหมสร้างขึ้นมา พญาลัททันต์มีนางช้างเป็นเมีย 4 นาง คือ นางมหาสุพัตรา (เมียหลวง) นางแก้วสุพัตรา นางเกศสุพัตรา และนางจลสุพัตรา ซึ่งนางจลสุพัตรานี้มีบทบาทต่อเรื่องนี้มากที่สุด พญาลัททันต์มีบริวาร 99,000 เชือก อาศัยอยู่กันในป่าหิมพานต์อย่างร่มเย็นเป็นสุข พญาลัททันต์ปกครองบริวารพาช้างทั้งหลายเที่ยวเล่น หาอาหาร ลงเล่นน้ำในสระและอบรมสังสนให้บำเพ็ญเพียรถือศีลตั้งมั่นในธรรมทำงานเป็นกิจวัตร จนวันหนึ่งพญาลัททันต์พบต้นมะเดื่อสุกแดงกำบนต้น จึงเด็ดกิ่งมะเดื่อให้แก่นางช้างทั้ง 4 เมื่อถึงนางจลสุพัตราเกิดมีมดแดงทำรังอยู่บนกิ่งมะเดื่อนั้น ทำให้มดคดไล่และรุมกัดนาง จึงถือเป็นเหตุโกรธเคืองอย่างรุนแรง คำว่าพญาลัททันต์ ฝ่ายพญาช้างขอโทษอย่างไรนางก็ไม่หายโกรธ นางสาปแช่งตั้งจิตอธิษฐานหากเกิดชาติใดขอให้พบพญาลัททันต์ และให้ได้แก่แก่นสำเร็จดังประสงค์ และกลั่นใจตาย

เมื่อนางจลสุพัตรากลับชาติมาเกิดใหม่ได้เกิดเป็นธิดาของพระเจ้าพรหมทัต เจ้ากรุงพาราณสี มีรูปโฉมงดงามเป็นที่รักของบิดา ครั้นเมื่อนางอายุได้ 15 ปี นางก็ฝันว่าได้บรรทมบนแท่นนางช้างใหญ่ขนาดสามอ้อม (สามคน โอบ) ขาวสะอาด เมื่อนางตื่นขึ้นจึงทูลแก่บิดาให้หาพรานป่าไปล่าช้างงาใหญ่เพื่อนางมาทำแท่นบรรทม พระเจ้าพรหมทัตจึงเกณฑ์พรานทุกคนในเมืองมาซักถาม ต่างก็ปฏิเสธว่าไม่เคยพบเจอช้างงาใหญ่ขนาดที่นำมาทำแท่นบรรทมได้ เมื่อหาพรานป่าที่รู้แหล่งที่อยู่ของช้างงาใหญ่ไม่ได้ นางจลสุพัตราก็เกิดน้อยใจ ไม่กินน้ำและอาหาร จนล้มป่วยลง ด้วยความรักและสงสารธิดาของตน พระเจ้าพรหมทัตจึงเรียกพรานมาซักถามใหม่ ครั้งนี้พรานเฒ่าอายุกว่าร้อยปีได้ทูลแก่พระเจ้ากรุงพาราณสีว่า มีช้างเชือกหนึ่งชื่อลัททันต์ อาศัยอยู่ในป่าหิมพานต์ ตัวสูงใหญ่ มีงาใหญ่ขนาดสามอ้อม มีบริวารมากมาย แต่ต้องหาพรานผู้รู้ทางไปล่ามา พระเจ้าพรหมทัตทราบดังนั้นจึงให้หมู่ทหารราชเสนาไปป่าวประกาศหาพรานผู้รู้เส้นทาง จึงได้พบกับพรานโสอุดร เป็นผู้อาสาไป

พรานเฒ่าโสอุดรเดินทางรอนแรมบุกป่าฝ่าดงร่วมปีจึงถึงที่อยู่ของพญาลัททันต์ ณ ป่าหิมพานต์ พรานป่าแอบดูฝูงช้างอยู่นานจนรู้จักวัตรประจำวันจึงคิดอุบายโดยขุดหลุมไว้ใต้ที่นอนของพญาช้าง เว้นช่องไว้พอยิงปืนพิสัยได้ จากนั้นจึงเอาผ้าเหลืองมาห่มตัว จนเมื่อพญาช้างมานอน คืบนั้นพญาลัททันต์ก็นิมิตฝันว่าเกิดไฟไหม้ป่าและไหม้ต้นจนงาหลุดถึงแก่ความตาย เช้าวันรุ่งขึ้นพญาลัททันต์จึงคิดว่านั่นเป็นลางสังหรณ์ จึงอยู่จำศีลภาวนาอยู่

ไม่ออกไปหาอาหารตามกิจวัตร ให้หม่อมบริวารออกไปหาอาหารกันเอง ฝ่ายพรานเฒ่าเมื่อเห็นดังนั้น จึงยิงธนูพิษใส่พญาฉัททันต์ พญาฉัททันต์ก็ร้องขึ้นด้วยความเจ็บปวด ดังไปทั่วป่า ผุ่งซ้างบริวาร ได้ยินเสียงต่างก็วิ่งพรุกกันสนั่นกึกก้อง ซ้างบริวารทราบเรื่องราวพญาซ้างของตนถูกยิงก็โกรธแค้น แยกย้ายกันตามหาทั่วทั้งป่า คงเหลือแต่นางมหาสุปัทราที่ยังอยู่กับพญาฉัททันต์ ฝ่ายพญาซ้างเห็นดังนั้นก็เอาเท้าทับหลุมนั้น ไว้ไม่ให้ผู้ใดเห็น เนื่องจากตนบำเพ็ญศีลภาวนามาเป็นนิจ ตั้งจิตอธิษฐานตั้งแต่เกิดเป็นซ้างว่า ขอเกิดเป็นมนุษย์ตรัสรู้เป็นพระพุทธรเจ้าสั่งสอนสัตว์โลก และบรรลุนิพพาน พญาซ้างจึงปกป้องพรานที่มายิงตน ระวังความโกรธ ไม่ผูกจิตคิดร้าย จึงลวงเมีย และบริวารของตนว่าพรานผู้ยิงตนเหาะมาทางอากาศ ขอให้นางมหาสุปัทราผู้มีฤทธิ์เหาะตามไป แต่นางก็ไม่ยอมจากพญาซ้างไป จนพญาฉัททันต์ต้องแสวงหาโกรธ และกล่าวว่าจะนางทำเมินเฉย เพราะไม่รักตนจริงจึงไม่ยอมออกติดตามศัตรูไป ดังนั้นแล้วนางมหาสุปัทราจึงเหาะตามไป ดังที่พญาซ้างบอก

เมื่อหม่อมบริวารไปหมดสิ้นแล้ว พญาฉัททันต์จึงร้องหรือหลุมนั้นและดึงพรานป่าขึ้นมา พรานเฒ่าตกใจมาก พญาซ้างจึงปลอมโยนนายพราน และบอกว่าตนให้อภัยจะไม่ทำร้ายใด ๆ หากนายพรานต้องการอะไรก็จะให้ทุกอย่าง พรานเฒ่าจึงเล่าความทั้งหมดว่าตนมาเพราะอะไร ตั้งแต่ นางจุลสุปัทราสิ้น และร้องขอให้บิดาหามาทำแท่นบรรทมให้ พญาซ้างจึงทราบความ และเล่าเรื่องแต่หน้าหลังให้พรานป่าฟัง และสั่งสอนพรานให้งดการล่าสัตว์ตัดชีวิต และให้พรานป่า เลี่ยงงาของตนไปถวายพระเจ้าพรหมทัต พร้อมทั้งให้อภัยแก่นายพราน จากนั้นพญาซ้างก็ตั้งจิต อธิษฐานขอให้ทานบารมีนี้ นำพาให้เมื่อสิ้นชีวิตกลับไปเกิดใหม่ ขอให้ได้เกิดเป็นมนุษย์ตรัสรู้ เป็นศาสดาและสั่งสอนสัตว์โลก

เมื่อพรานเฒ่าไส้อุครนางาเดินลับหายไปในปีแล้ว พญาซ้างก็ทนความเจ็บปวดไม่ไหว ร้องขึ้นดังไปทั่วทั้งป่า เมียและหม่อมบริวารจึงรีบกลับมาหาและเห็นว่าพญาซ้างถูกตัดงาออกไป จึงเกิดความอาฆาต โกรธแค้น ขอให้พญาฉัททันต์บอกว่าตัวพรานนั้นเป็นใคร อยู่ที่ใด พวกตนจะบุกเข้าไปฆ่าเสียให้สิ้น พญาซ้างเห็นดังนั้นจึงเล่าเรื่องที่พรานบอกแก่ตนเรื่องการจองเวร ของนางจุลสุปัทรา ขอให้หม่อมบริวารละความโกรธ แผ่เมตตา และบำเพ็ญศีลภาวนาเป็นกิจวัตร จะช่วยส่งเสริมให้ตนได้เกิดเป็นพระศาสดาตรัสรู้หรือริยสัจ และบรรลุนิพพานได้เร็วขึ้น เมื่อสั่งแล้ว พญาซ้างก็สิ้นใจลง และไปเกิดเป็นเทพบุตรอยู่บนสวรรค์ชั้นดาวดึงส์ ซ้างทั้งหลายเมื่อระวังความ โกรธได้แล้วจึงช่วยกันหาไม้มาสุ่มเผาร่างของพญาซ้าง จนเหลือเพียงธาตุบางส่วน ซ้างทั้งหลายก็เอา ดอกไม้มาบูชาอยู่เป็นนิจ

ฝ่ายพระเจ้าพรหมทัต เมื่อเห็นพรานไส้อุครนางากลับมาถวายได้ก็ดีใจมอบรางวัลให้พราน มากมาย นางจุลสุปัทราเห็นดังนั้นจึงถามแก่พรานเฒ่าว่า ได้งาคู่นี้มาได้อย่างไร พรานจึงเล่า

ความทั้งหมดตั้งแต่ออกจากเมือง จนพบพญาช้าง เมื่อนางจุลสุพัตราได้ฟังดังนั้น ก็ระลึกชาติในอดีตของตนได้ และรู้สึกถึงบาปของตน นางรำไห้ซบลงบนงาของพญาช้าง เมื่อฟื้นขึ้นก็ร้องไห้รำพันถึงชาติในอดีตต่อไป นางจึงจัดดอกไม้มาขอมาต่องาของพญาช้าง และขาดใจตายตามพญาช้างไป นางถูกยมบาลลงทัณฑ์ ถูกทรมานในนรกนานแสนนาน ส่วนพรานเฒ่าผู้ยิงพญาช้าง และท้าวพรหมทัตผู้สั่งให้พรานไปหาตัวพญาฉันทันต์ เมื่อสิ้นชีวิตก็ถูกนำไปทรมานในนรกเช่นกัน

เมื่อถึงสมัยพุทธกาล พญาฉันทันต์ได้ถือกำเนิดเป็นเจ้าชายสิทธัตถะและตรัสรู้เป็นสมเด็จพระสัมมาสัมพุทธเจ้า พรานโสอุดรถือกำเนิดเป็นมหาเถรเทวทัต ท้าวพรหมทัตถือกำเนิดเป็นพระเจ้าอชาตศัตรู นางจุลสุพัตราถือกำเนิดเป็นนางจิญจมาณวิกา นางมหาสุพัตราถือกำเนิดเป็นพระนางพิมพา นางแก้วสุพัตราถือกำเนิดเป็นนางวิสาขา นางเกศสุพัตราถือกำเนิดเป็นนางอุบลวรรณา ก็จบเรื่องฉันทันต์ขาดแต่เพียงเท่านี้

## 2. ฉันทันตชาดก ฉบับวัดบ้านนา จังหวัดสุราษฎร์ธานี

ฉันทันตชาดกฉบับวัดบ้านนา เป็นบทประพันธ์ประเภทร้องกรอง ประเภทกาพย์ มีสำนวนเดียวกันกับฉันทันตชาดก ฉบับวัดบ้านแลง โดยฉบับวัดบ้านนามีความพิเศษว่า ฉันทันตชาดกฉบับวัดบ้านแลง คือมีการใส่คำพูดของผู้ประพันธ์เข้าไปด้วย เช่น การขอมหากพล การบ่นว่าปวดเมื่อยจากการนั่งเขียน การขอให้ผู้นำไปอ่านรักษาตัวเล่มสมุดไทยให้ดี โดยฉันทันตชาดกฉบับวัดบ้านนาระบุปีที่เขียนไว้คือปี พ.ศ. 2467 ฉันทันตชาดก ฉบับวัดบ้านแลงเขียนขึ้นในปี พ.ศ. 2330 ดังนั้นทั้งสองเรื่องนี้เขียนขึ้นห่างกัน 137 ปี ทั้งสองฉบับนี้แตกต่างกัน บางส่วนเช่น การสลับตำแหน่งคำ ใช้คำพ้องความหมายคนละคำ มีบทประพันธ์บางบทที่แตกต่างกัน และคำเพียงบางคำที่เปลี่ยนไป เช่น

ฉบับวัดบ้านแลง		ฉบับวัดบ้านนา	
	๑ <sup>23</sup> หักกิ่งหนึ่งมา		๑ <sup>20</sup> หักกิ่งหนึ่งมา
ให้จุลสุพัตรา	ลูกงามพรรณราย	ให้จุลสุพัตรา	ลูกงามพรรณราย
ถูกรังมดแดง	ตกลงมากมาย	ถูกรังมดแดง	ตกลงรายมาย
ต้องตัวโฉมฉาย	ชิงโกรธคือไฟ	ขบกัดโฉมฉาย	กริ้วโกรธคือไฟ
	๑ <sup>24</sup> ว่าพระฉันทันต์		๑ <sup>21</sup> ว่าพระฉันทันต์
แกลั้งจันทาลกัน	จ่านงใจ	แกลั้งจันทาลกัน	จ่านงผลาญ
เอารังมดแดง	แกลั้งให้กูโย	น้ำใจชั่วช้า	ช่างนี้สามานย์
กูรู้น้ำใจ	ว่าไม่เที่ยงทน	มาแกลั้งจันทาล	ให้มดแดงกู

จากบทประพันธ์ข้างต้นจะเห็นเนื้อความที่คล้ายกัน แต่แตกต่างกันเพียงบางคำ เช่น ฉบับวัดบ้านแลงใช้คำว่า “ต้องตัวโฉมฉาย จึงโอรสคือไฟ” , “เอารังมดแดง แกล้งให้ภูโย ภูรู้น้ำใจ ว่าไม่เที่ยงทน” ส่วนฉบับวัดบ้านนาใช้คำว่า “ขบกัดโฉมฉาย กริ้วโอรสคือไฟ” , “น้ำใจชั่วช้า ช่างนี้สามานย์ มาแกล้งจันทาล ให้มดแดงงู” จากบทประพันธ์ดังกล่าวจะเห็นได้ว่า ทั้งสองฉบับมีสำนวนเดียวกัน แต่เปลี่ยนคำบางคำโดยใช้คำที่มีความหมายใกล้เคียงกัน แต่เนื้อความยังคงเดิม ความหมายที่สื่อออกมาเหมือนเดิม

ไม่เพียงแต่ฉบับวัดบ้านนาเท่านั้นที่มีสำนวนเดียวกันกับฉบับวัดบ้านแลง แต่จากการที่ผู้ศึกษาได้ขอใช้เอกสาร ณ กลุ่มหนังสือตัวเขียนและจารึก สำนักหอสมุดแห่งชาติ วรรณกรรมเรื่องฉันทชาดกที่ผู้ศึกษาได้ขอใช้ทั้งหมดก็มีสำนวนเดียวกันกับฉันทชาดก ฉบับวัดบ้านแลง รวมทั้งฉันทชาดกที่ มหาวิทยาลัยราชภัฏสุราษฎร์ธานี ได้ตีพิมพ์ โดยได้รวมฉันทชาดก 3 ฉบับ ไว้ด้วยกันคือ ฉบับศูนย์วัฒนธรรมภาคใต้ ราชภัฏนครศรีธรรมราช ฉบับสถาบันทักษิณคดีศึกษา และศูนย์วัฒนธรรมจังหวัดภูเก็ต ราชภัฏภูเก็ต โดยทั้งหมดก็มีสำนวนเดียวกันกับฉันทชาดก ฉบับวัดบ้านแลง แต่แตกต่างกันเพียงบางจุดดังที่กล่าวข้างต้น ซึ่งสำนวนดังกล่าวเป็นที่นิยมแพร่หลายทั่วทั้งภาคกลาง จังหวัดชายฝั่งทะเลภาคตะวันออก และภาคใต้ของประเทศไทย ดังนั้นจึงสามารถสันนิษฐานได้ว่า ฉันทชาดก ฉบับวัดบ้านแลง เป็นเอกสารเรื่องฉันทชาดกที่ใช้สำนวนดังกล่าวที่เก่าที่สุดที่พบในปัจจุบัน เนื่องจากยังไม่มีหลักฐานการพบเอกสารเรื่องฉันทชาดกที่มีอายุเก่ากว่าฉบับวัดบ้านแลง พ.ศ. จากการสำรวจข้อมูลเอกสารตัวเขียนเรื่องฉันทชาดก ในลักษณะคำกาพย์ที่ปรากฏทุกภูมิภาค พบเพียงสำนวนนี้เพียงสำนวนเดียว

### 3. ฉันทชาดก ฉบับวัดสูงเม่น จังหวัดแพร่

ฉันทชาดก ฉบับวัดสูงเม่น จังหวัดแพร่ จากการสำรวจเอกสารต้นฉบับที่จะนำมาใช้ในส่วนในเรื่องฉันทชาดกภาคเหนือ ทำให้พบว่า สำนวนของเรื่องฉันทชาดกที่จารลงบนใบลาน ที่พบในภาคเหนือเป็นสำนวนเดียวกัน แตกต่างกันเพียงบางคำเท่านั้น ใช้การดำเนินเรื่องเหมือนในอรรถกถา เรื่องฉันทชาดก ฉบับภาษาบาลี โดยฉันทชาดก ฉบับวัดสูงเม่นเป็นบทประพันธ์ประเภทร้อยแก้ว มีการเล่าเรื่อง สลับกับบาลี เริ่มเล่าเรื่องตั้งแต่พระพุทธเจ้าเทศนาในวัดเชตะวันมหาวิหาร ซึ่งกล่าวถึงเหตุที่มีภิกษุณีรูปหนึ่งหัวเราะ และร้องไห้ เหล่าสาวกจึงสงสัยว่าเกิดอะไรขึ้น พระพุทธเจ้าจึงเริ่มต้นเทศนาเรื่องฉันทชาดก จนถึงตอนจบก็เป็นการเทศนาเรื่องกฎแห่งกรรมให้แก่เหล่าภิกษุสาวก ซึ่งภิกษุณีรูปนั้นก็คือนางจูลสุพัตรา ที่ใช้ให้พรานไปยิงเองาของพญานกทันต์ โดยฉันทชาดก ฉบับวัดสูงเม่นนี้ มีการเล่าบรรยายฉาก และเหตุการณ์ในเรื่องได้อย่างละเอียด เนื่องจากเป็นการเล่าตามอรรถกถา อีกทั้งยังมีข้อแตกต่างหลายอย่างที่ไมเหมือน

กับเรื่องฉันทันตชาดกฉบับวัดบ้านแลง จังหวัดระยอง โดยเนื้อเรื่องของฉันทันตชาดก ฉบับวัดสูงเม่นเป็นดังนี้

ฉันทันตชาดกฉบับวัดสูงเม่นเปิดเรื่อง โดยเริ่มเล่าเรื่องตั้งแต่พระพุทธเจ้าอยู่ที่วัดเชตะวันมหาวิหาร และได้เห็นภิกษุณีรูปหนึ่งเดี่ยวหัวเราะ เดี่ยวร้องไห้เสียงดัง พระพุทธเจ้าจึงสรวลขึ้น เหล่าภิกษุสาวกเห็นดังนั้นจึงถามพระพุทธเจ้าว่าทรงสรวลเพราะอะไร พระพุทธเจ้าจึงกล่าวว่า ให้เหล่าสาวกดูภิกษุณีรูปนั้นว่าในอดีตชาติ นางได้ก่อกรรมไว้กับตน และเริ่มเทศนาเรื่องฉันทันตชาดก

เมื่อในอดีตมีช่างแปดพันตัวมีฤทธิ์เหาะเหินเดินอากาศ อาศัยอยู่ใกล้สระสทนต์ในป่าหิมพานต์ เมื่อครั้งนั้นพระโพธิสัตว์ได้ไปเกิดเป็นลูกช่างที่มีลักษณะพิเศษกว่าช่างเชือกอื่น โดยมีสีขาวทั้งตัว มีเท้าสีแดง เมื่อโคขึ้นช่างเชือกนั้นสูงถึง 80 ศอก นับเป็นวาได้ 20 วา 2 ตัวยาว 120 ศอก มีวงอันยาวขาวเสมอหลอดเงิน ยาวได้ 58 ศอก นับเป็นวาได้ 14 วา งานนั้นเวียนลวงกลมได้ 14 ศอก นับเป็นวาได้ 3 วา ออกลวงยาวนานได้ 30 ศอก นับเป็นวาได้ 7 วา 2 ศอก ประกอบไปด้วยฉัพพรรณรังสี รศมี 6 ประการ ช่างตัวนั้นเป็นใหญ่กว่าช่างทั้งแปดพันตัว ช่างทั้งหลายนั้นก็บูชาพระปัจเจกพุทธเจ้า พญาช่างมีเมีย 2 นางคือ นางมหาสุพัทธา และนางจุลสุพัทธา

อันสระน้ำสทนต์นั้นกว้างได้ 12 โยชน์ มีน้ำใสดังแก้ววิบุลย์ ถัดจากสระน้ำนั้นก็มีป่าดอกผักตบกว้าง 1 โยชน์ ล้อมรอบสระนั้นอยู่ ถัดจากนั้นมีป่าดอกนิลบลล้อมรอบป่าผักตบกว้าง 1 โยชน์ ป่าดอกบัวแดงล้อมรอบป่าดอกนิลบลกว้าง 1 โยชน์ ป่าดอกบัวขาวล้อมรอบดอกบัวแดงกว้าง 1 โยชน์ ป่าดอก “ขรมุค” กว้าง 1 โยชน์ แวดล้อมกันออกจากสระนั้นและยังมีดอกไม้ไม้ดอกมากมาย และยังมีป่าข้าวสาลีเกิดอยู่ในสระน้ำนั้นสูงได้เท่าเอวของช่างทั้งหลาย ยังมีดอกไม้ไม้ดอกมากมาย เป็นพุ่ม ๆ มีกลิ่นอันหอมทั้งสีแดง เหลือง เขียว ขาว หมู่ดอกไม้เหล่านั้นกว้างได้ 1 โยชน์ ถัดจากนั้นยังมีป่าถั่วถิม ถั่วควาง ถั่วสายเสือ ถั่วแป ก็ตั้งอยู่ในนั้นกว้างได้โยชน์หนึ่ง อีกทั้งยังมีป่าน้ำเต้า เครื่องหมากคำ พักคำ พักหม่น เครื่องหมากน้ำ เครื่องหมากห้อย และป่าอ้อย ลำไย ป่ากล้วย กล้วยลูกใหญ่เท่าางช่างป่า ต้นมะเดื่อ ต้นขนุน มะขาม มีลูกสุกกินหวาน หมากหาดคิบฝาดสุก ต้นไม้เหล่านี้ก็ปะปนกันอยู่ในป่านั้น และยังมีป่าไม้กวาง ไม้ไผ่ ไม้บง ยังมีภูเขา 7 ลูก แวดล้อมป่าเหล่านี้ไว้ เขาลูกแรกอยู่ด้านนอกสุดชื่อ จุลบรรพต สูง 1 โยชน์ ลูกที่สองชื่อ มหาคาพบรรพต สูง 2 โยชน์ ลูกที่สามชื่อ อุทกบรรพต สูง 3 โยชน์ ลูกที่สี่ชื่อ จันทปราบบรรพต สูง 4 โยชน์ ลูกที่ห้าชื่อ สุริยปัสสบรรพต สูง 5 โยชน์ ลูกที่หกชื่อ มณีปัสสบรรพต สูง 6 โยชน์ ลูกสุดท้ายอยู่ด้านในสุดชื่อ สุวณณปัสสปปบรรพต สูงได้ 7 โยชน์ ตั้งอยู่เป็นเหมือนดังขอบจักรวาล เขาลูกที่ 7 นี้ มีสีเหมือนดังทองคำ เขาทั้งหลายล้อมรอบสระสทนต์ ทั้งยังมีต้นนิโครธ (ต้นไทร) ต้นใหญ่อยู่ใกล้

กับระสทนต์ ลำต้นนั้นสูงได้ 5 โยชน์ ลวงกลมได้ 7 โยชน์ มีกิ่งทั้งหมด 4 กิ่ง แผ่ไปยัง 4 ทิศ ยาว 6 โยชน์ ตลอดทั้งต้นแต่โคนถึงปลายนั้นสูง 18 โยชน์

พญาช้างฉัททันต์นั้นมีบริวารแปดพันเชือก อยู่ในสถานที่นั้น เมื่อฤดูฝนผ่านไป ฤดูร้อนเข้ามาพญาช้างก็เรียกหมู่บริวารทั้งหลายเข้าไปหลบร้อนอยู่ใต้ร่มนิโครธ วันหนึ่งพญาช้างบอกว่าตอนนี้ป่าไม้ร่วงออกดอกบานงามมาก ควรแก่การไปกิน ดังนั้นพญาช้างจึงนำบริวารไปสู่ป่าไม้ร่วงแห่งนั้น ครั้นถึงแล้วพญาช้างก็เอางวงตีต้นไม้ร่วงให้ดอกบานงามนั้นพรั่งพร้อมไปบนตัวของหมู่ช้าง ส่วนนางจตุสุพัตราโศคร้ายโดนกิ่งไม้ และมดแดงร่วนตกลงสู่ต้น จึงถูกมดแดงกัด จึงคิดในใจว่าพญาช้างไม่รักคนเท่านางมหาสุพัตรานางจึงคิดผูกเวรกรรมเอาไว้

อยู่มาวันหนึ่งพญาช้างพาหมู่บริวารลงเล่นน้ำในสระสทนต์ หมู่บริวารก็ลงเล่นกัน มีช้างนำหญ้าแฝกมาขัดตัวพญาช้าง แล้วถวายดอกบัวให้ มีช้างเฝ้าเชือกหนึ่งได้นำดอกบัวใหญ่ มีกลีบได้ 7 ชั้น มาให้แก่พญาฉัททันต์ พญาช้างได้ดอกไม้มาดังนั้นแล้ว จึงเอาดอกบัวนั้นมอบให้แก่ นางมหาสุพัตรา นางจตุสุพัตราเห็นดังนั้นจึงคิดในใจว่า พญาช้างมอบดอกไม้ให้แก่นางเมียหลวงไม่ให้แก่กู คอยดูเถอะจะทำให้รู้สึกในกายหน้า นางจตุสุพัตราจึงผูกเวรพญาช้างเป็นครั้งที่ 2

ครั้งนั้น โภทิสัตว์เจ้าถวายผลไม้เครื่องหวานแห่งบัว น้ำผึ้งอันเกิดในบัว เป็นทานแก่ พระปัจเจกพุทธเจ้าทั้ง 500 คน นางจตุสุพัตราถวายดอกไม้ใหญ่ที่นางหาได้ด้วยตนเองเป็นทานแก่ พระปัจเจกพุทธเจ้าทั้งหลาย พร้อมตั้งจิตอธิษฐานว่าเมื่อตนตายไปขอให้ได้เกิดเป็นลูกของกษัตริย์แล้วให้ตนได้เป็นมเหสีแห่งพระยาพาราณสี ให้พระยานั้นทำตามคำของนางตามใจนาง โดยจะใช้ให้พรานมายิงเอาขาของพญาช้างมาให้แก่ตน เมื่ออธิษฐานดังนั้นแล้วนางก็ไม่กินข้าวปลาอาหารใด ๆ ทั้งสิ้น ไม่นานก็เจ็บป่วยและตายลง

เมื่อนางจตุสุพัตราเกิดใหม่ได้ไปเกิดในครรภ์ของมเหสีแห่งพญามัทธราช เมื่อนางเติบโตใหญ่นางก็ถูกส่งไปเป็นมเหสีของพระยาพาราณสี นางเป็นที่รักยิ่งของสามี เป็นใหญ่กว่านางสนมทั้งหลาย เมื่อนั้นนางจึงระลึกชาติได้ว่าความต้องการของตนสัมฤทธิ์ผลแล้ว ต่อไปนางจะให้พรานไปยังเอาจางของพญาฉัททันต์มา นางจึงเอาน้ำมันมาทาตัว แล้วนุ่งผ้าเก่าหม่นหมอง แกล้งป่วยอยู่บนแท่นบรรทม พระยาพาราณสีเห็นดังนั้นจึงถามคนทั้งหลายว่านางเป็นอะไร คนทั้งหลายบอกว่านางป่วยไข้หนักหนา พระยาพาราณสีเห็นดังนั้นจึงเข้าไปถามนางจตุสุพัตราว่าเกิดเหตุอะไรขึ้น เหตุใดสีหน้าหม่นหมอง นางได้ยืนยันดังนั้นจึงแจ้งความต้องการของตนไปโดยลลกว่าคนฝันว่าได้บรรทมบนแท่นงา พอตื่นขึ้นจึงเกิดอยากได้ ถ้าไม่ได้ฝันคงต้องตายแน่แท้ พระยาพาราณสีได้ยินดังนั้นจึงเรียกรวมพรานป่าจากทั่วทุกที่เข้ามาประชุมกัน รวบรวมพรานได้หกหมื่นคน เมื่อพรานทั้งหลายมาพร้อมกันแล้ว พระยาพาราณสีจึงให้นางจตุสุพัตราแจ้งความต้องการของตน



แก่พรานทั้งหลาย นางจึงกล่าวว่าได้ฝันเห็นช้างตัวหนึ่ง ขาวทั้งตัว มีงาอยู่แปลงฉัพพรรณรังสีออกมา  
 กุญแจไค้งานั้นมาทำเตียงงา ไม่เช่นนั้นนั้นก็คงจะตาย พรานทั้งหลายกล่าวว่าไม่เคยได้ยินช้างใหญ่  
 งาแปลงแสงมาก่อน แต่ยังมีพรานผู้หนึ่งชื่อ โสอัคร อันเป็นศัตรูของมหาโพธิสัตว์เจ้าในหลาย ๆ  
 ชาติ มีฝ่าตีนกุดมีฝ่ามือหดหู่ มีน่องเป็นดั่งหม้อข้าวหุง มีหัวอันใหญ่ มีหูอันกาง กางอันใหญ่  
 มีหนวดหนา มีเขี้ยวแดง มีเหงือกแดง มีสัณฐานตัวล่ำน่ากลัว พราน โสอัครบอกว่าตนสามารถไปยัง  
 สถานที่นั้นได้ นางสุพัตราเห็นรูปร่างแล้วจึงคิดว่าพรานผู้นี้จะทำสิ่งที่ตนขอได้หรือ ดังนั้นแล้วนาง  
 จึงให้คนเรียกพรานเฒ่าขึ้น ไปยังปราสาท 7 ชั้น แล้วจึงบอกทางแก่พรานป่าอย่างละเอียด  
 และเล่าว่าช้างนั้นคร่ำยากหากพบพรานป่าที่ใดจะขยี้เป็นขุยผง พราน โสอัครเกิดกลัวขึ้นมา  
 ไม่กล้าไปฆ่าพญาช้าง นางจุลสุพัตราจึงผูกคอต้มพราน พรานจึงรับคำและกลับสู่เรือนของตน  
 นางจุลสุพัตราจึงเรียกเกณฑ์หมู่ช่างเหล็กมาทำขวาน พลั่ว เสียม เลื่อย พร้า มีด ขอบเคียง อุปกรณ์  
 เรียกช่างหนังมาทำถุงใส่ของ ทำเชือกหนังทำรองเท้า ทำหมวกหนัง นางจุลสุพัตราให้คนเตรียม  
 ไม้สีฟัน ข้าวของเครื่องใช้ต่าง ๆ เอาใส่ถุงให้แก่พราน

พรานเฒ่าเตรียมตัวได้ 7 วันก็ไปหานางจุลสุพัตรา พราน โสอัครมีกำลังดั่งช้างสาร 5 เขือก  
 ก็รับเอาถุงและของทั้งหมดแบกขึ้นหลังไป กราบลาพระยาพราหมณ์ และนางจุลสุพัตรา แล้วจึงออก  
 เดินทางขึ้นไปยังชายป่า พรานเฒ่าเดินทางบุกป่าฝ่าดง ใช้เคียว พร้า ถากถางป่าเข้าไป มีต้นไม้ใหญ่  
 ล้มขวางก็เอาสิ่วเจาะเข้าทะลุออกไป เมื่อถึงทางน้ำตัดผ่าน พรานก็สร้างแพล่องข้ามน้ำ เมื่อถึง  
 เขตป่าหิมพานต์พรานเฒ่าก็นึกถึงคำที่นางจุลสุพัตราบอกเส้นทางเอาไว้ ผ่านเขาทั้ง 7 ลูก พรานป่า  
 ก็ไปถึงยังสระสัททันต์ เห็นหมู่ช่างพากันลงเล่นน้ำ พรานจึงเฝ้าดูจนรู้หลักแหล่งแปลงนอนของ  
 พญาช้างฉัททันต์ รวมเวลาที่พรานเดินป่าเข้ามาได้ 7 ปี 7 เดือน 7 วัน เมื่อเหล่าช่างทั้งหลายพากัน  
 ออกไปหากิน พรานป่าจึงซุ่มหลุมลงใต้ที่นอนของพญาฉัททันต์ เอาพลั่วขุดลงไปตั้งเสาไว้ 4 มุม  
 เอาแป้งทาทั่วทุกมุม ด้านบนทำเป็นช่องพอสอดกล้องปืนออกไปด้านนอกได้ แล้วเอาของดักเอาฝุ่น  
 ดินภายในหลุมออกไปทิ้งด้านบนของหลุม พร้อมทั้งเอาไม้ และกิ่งไม้แห้งมาทิ้งไว้บนเศษดิน  
 ด้านบนหลุมนั้น และทำช่องรูพอให้ตนสามารถมุดลงไปด้านล่างได้ และพรานก็ลงไป  
 อยู่ภายในหลุม เปลี่ยนชุดนำเอาผ้าข้อมผาดมานุ่ง และเอาธนูแล่งปืนชุกยาพิษสอดเล็งรอไว้ในกล้อง  
 เมื่อพญาช้างกลับมาจากภายในป่าพรานเฒ่าก็มองออกไปยังช่องเล็งนั้น เห็นยังท้องของพญาช้าง  
 เล็งไปยังสะดือและพรานก็ได้ยิงธนูพิษออกไป เข้าสู่สะดือของพญาช้างทะลุไปยังปอดม้ามไส้ใหญ่

ใต้น้อย ทะลุออกไปยังแผ่นดินหลังของพญาช้างเหมือนเป็นดั่งขวานฟ้าผ่าทะลุตลอดออกไปยังอากาศ เลือดไหลออกมา เป็นทุกขเวทนา มาก พญาช้างก็ร้องดิ่งลั่นไปทั่วทั้งป่า จนหมู่บริวารวิ่งกรูกันมา ยังแปลงนอน ช้างทั้งหลายวิ่งไล่หาศัตรูที่ยิงพญาช้างไปทั่วก็ไม่พบ พญาฉัททันต์เห็นปีนนั้น ยิงออกมาจากพื้นจึงรู้ว่าพรานป่าอยู่ด้านใต้ของตน จึงขับไล่ส่งหมู่บริวารให้ออกไปตามหาผู้ที่ยิง ตนในป่า เมื่อหมู่บริวารไปหมดยังเหลือแต่นางมหาสุปัทรา พญาช้างก็ยังตัดพ้อไถ่ นางไป เพราะรู้ว่าพรานอยู่เบื้องล่างของตน

เมื่อช้างทั้งหลายไปหมดแล้ว พญาช้างก็เองวงลากพรานออกมาจากหลุมนั้นหมายจะบดขยี้ ครั้นพญาฉัททันต์เห็นผ้าเหลืองคลุมกายพรานอยู่ ก็วางพรานป่าลงแล้วของวงน้อมไหว เพราะถือว่าผู้ที่ห่มผ้าเหลืองเป็นผู้ที่มีปัญหาไม่ควรฆ่า พญาช้างจึงถามพรานว่าใครใช้ให้มาฆ่า หรือว่ามาเอง มายิงคนเพื่ออะไร ถ้าจะเอางา งาอื่นก็มีมากมาย ฝ่ายพรานแต่ไม่กล้าตอบ ไม่กล้าพูด เพราะกลัวโดนฆ่า ออกสั้นขวัญแวงน พญาช้างจึงถามซ้ำ จนพรานตอบว่าเมสสิ แห่งพระยาพาราณสี ชื่อจตุสพัตราใช้ให้มาฆ่าเอางาแห่งพญาช้างใหญ่อันมีรัศมี 6 ประการ เพื่อเอาไปทำแท่นบรรทม พญาฉัททันต์ได้ยินดังนั้นจึงรู้ความทั้งหมดจึงให้พรานเอาเถียงออกมาตัด งาของตน ซึ่งพญาฉัททันต์สูงถึง 80 ศอก เป็นดั่งภูเขาสูงพรานไม่สามารถขึ้นไปตัดเอางาได้ พญาช้างจึงน้อมตัวลงให้พรานปีนวงขึ้น ไปดิ่งปีนขึ้นเขาไกรลาส พรานเอาหัวเข่ากดลงไปยังเถียง แล้วเริ่มไล่เถียงไปบนงาของพญาฉัททันต์ พญาช้างเจ็บปวดเป็นอันมากปากอาบท่วมไปด้วยเลือด กระนั้นพรานก็มีอาภที่เถียงให้งานั้นหลุดออกมาได้ จึงบอกให้พญาช้างช่วย พญาฉัททันต์ จึงเองวงช่วยกดลงไปบนเถียงนั้น ไม่นานงาทั้งคู่ก็หลุดออกมา พญาช้างจึงนำงาทั้งคู่นั้นมอบให้ เป็นทานแก่พรานโสอุดร พร้อมทั้งถามว่าพรานเดินทางมายังที่นี่ใช้เวลาเท่าใด พรานตอบใช้เวลา 7 ปี 7 เดือน 7 วัน เห็นดังนั้นพญาช้างจึงบอกว่าด้วยอำนาจแห่งงานี้จะถึงกรุงพาราณสีได้เพียง 7 วัน ดังนั้นแล้วพญาช้างจึงบอกให้พรานรีบไปก่อนที่หมู่ช้างบริวารจะกลับมา และพญาช้างก็สิ้นใจลง ณ ที่นั้น

เมื่อหมู่บริวารกลับมาเห็นพญาช้างสิ้นใจไปแล้ว จึงเสร์วาศกร้องไห้เสียใจ พระปัจเจกพุทธเจ้าทั้งห้าร้อยตนก็ลงมาจากอากาศสู่แปลงนอนที่นั้น หมู่ช้างจึงจับเองวงของ พญาช้างที่สิ้นลมชวยยกไหว พระปัจเจกพุทธเจ้าทั้งหลาย แล้วยกพญาฉัททันต์ขึ้นสู่กอง

ไม้แก่นจันทน์แดง และก่อไฟขึ้น พระปัจเจกพุทธเจ้าทั้งหลายก็ได้มาแสดงธรรมให้แก่หมู่ช่าง ณ ที่นั้น เมื่อไฟมอดลงหมู่ช่างทั้งแปดพันเชือกก็เอาเก้าอี้ของพญาช่างพรมบนหัวของตน

ฝ่ายพราณเฒ่าโสอุดรก็ถึงกรุงพาราณสีเพียงแค่ว่า 7 วัน ด้วยเดชานุภาพแห่งนางพญาช่างพราณพานางไปถวายนางจุลสุพัตรา เมื่อนางเห็นนางทั้งสองก็เกิดเศร้าสลดใจคิดถึงมหาสัตว์เจ้าที่เคยได้อยู่กินกัน จึงตรอมใจตายลงในวันนั้น

ย้อนกลับมายังวัดเชตวันมหาวิหาร หมู่พระทั้งหลายเมื่อได้ฟังธรรมดั่งนั้นก็พากันสรรเสริญคุณแห่งพระพุทธเจ้า พระพุทธเจ้านั่งประทับอยู่เหนือธรรมาสน์ก็สรวลขึ้น เหล่าภิกษุสาวกจึงถามว่าพระพุทธเจ้าทรงพระสรวลอะไร พระพุทธองค์จึงตอบว่าท่านทั้งหลายได้เห็นภิกษุณีนั่น อันเดินเที่ยวไปหาจุดหมายไม่ได้ เมื่อชาติก่อนนางคือนางจุลสุพัตรา ส่วนพราณโสอุดรนั้นคือมหาเถรเทวทัต อันปองกระทำร้ายแก่เราในปัจจุบัน อันพระพุทธเจ้าผู้ด้บริบูรณ์และความกระหายปราศจากทุกขเวทนา ได้ถอดพ้นแล้วซึ่งราคะ กิเลส ตัณหา ไร้ซึ่งสิ่งเหล่านี้ พระองค์จึงได้ตรัสรู้ด้วยญาณแห่งพระองค์เอง พระพุทธองค์จึงตรัสว่า คุณภิกษุทั้งหลายตถาคตได้เกิดเป็นช่างฉันทันต์เมื่อกาลนั้นแล ท่านทั้งหลายจงฟังจำยังชาดกเรื่องนี้ตามตถาคตเทศนามาเถิด หากผู้คนทั้งหลายได้ยินเรื่องชาดกนี้ก็ขอให้ถึงโศคาบัน เป็นอรหันต์ตามแต่บุญที่ตนได้สั่งสมมาเถิด นางภิกษุณีนั่นได้ฟังธรรมนั้นได้จำเรณูวิปัสสนาได้ถึงอรหันต์ในวันนั้นด้วยแล

#### 4. ฉันทันตชาดก ฉบับหอสมุดแห่งชาติลาว นครหลวงเวียงจันทน์

ฉันทันตชาดก ฉบับหอสมุดแห่งชาติลาว ประพันธ์ขึ้นเมื่อปี พ.ศ. 2507 มีบทประพันธ์เป็นร้อยแก้ว และร้อยกรอง โดยเนื้อเรื่องในตอนต้นจนถึงตอนพญาฉันทันต์ตายผู้ประพันธ์แต่งเป็นคำกาพย์ หลังจากเผาพญาฉันทันต์เมื่อพราณเฒ่าโสอุดรกลับไปถึงยังกรุงพาราณสีจนจบเรื่อง ผู้ประพันธ์ได้แต่งเป็นร้อยแก้ว โดยการเล่าเรื่องเหมือนกันกับสำนวนฉันทันตชาดกฉบับวัดบ้านแลง จังหวัดระยอง แต่มีการตัดเนื้อความหลายส่วน เช่น การพรรณนาความตอนที่พราณโสอุดรเดินเข้าป่าหาพญาฉันทันต์ การพรรณนาความเศร้าโศกเสียใจของนางมหาสุพัตรา และนางจุลสุพัตรา ต่อการที่พญาช่างตาย การพรรณนาความเมื่อนางจุลสุพัตราตกนรกแล้วถูกยมบาลลงโทษ เป็นต้น เอกสารฉบับหอสมุดแห่งชาติลาวมีการสอนหลักธรรมโดยใช้คำพูดของผู้เขียนเองในตอนจบของเรื่อง

## รูปแบบบทประพันธ์ และองค์ประกอบของวรรณกรรม

วรรณกรรมลายลักษณ์ (วรรณกรรมที่ได้บันทึกเป็นลายลักษณ์อักษร ได้แก่ วรรณกรรมประเภทนิทาน ตำนาน คำสอน เพื่อเป็นต้นแบบในการขับ การอ่าน โดยบันทึกด้วยภาษาถิ่น อักษรถิ่น และใช้ฉันทลักษณ์ที่นิยมในท้องถิ่นนั้น ๆ (อุคม หนูทอง, 2522: 1) สำหรับวรรณกรรมลายลักษณ์ที่เขียนลงบนสมุดไทย หรือหนังสือบุค จะนิยมแต่งด้วยบทประพันธ์ร้อยกรอง ไม่นิยมแต่งเป็นร้อยแก้ว ฉันทันตชาดก ฉบับวัดบ้านแลง แต่งด้วยบทประพันธ์ร้อยกรองประเภทกาพย์ โดยมีลักษณะเป็นกลอนสวด เช่นเดียวกับฉันทันตชาดก ฉบับวัดบ้านนา ที่เป็นบทประพันธ์ประเภทร้อยกรอง ประเภทกาพย์ มีลักษณะเป็นกลอน สวดเหมือนกัน และยังเป็นสำนวนเดียวกัน ผู้ศึกษาจึงรวมการวิเคราะห์ทั้งสองฉบับนี้เข้าด้วยกัน ส่วนวรรณกรรมลายลักษณ์ที่จารลงบนใบลาน โดยมากจะนิยมแต่งด้วยบทประพันธ์ประเภทร้อยแก้ว ฉันทันตชาดก ฉบับวัดสูงเม่น เป็นบทประพันธ์ประเภทร้อยแก้ว เขียนเป็นภาษาไทยถิ่นเหนือ สลับกับบาลี แต่ฉันทันตชาดก ฉบับหอสมุดแห่งชาติลาว มีการใช้บทประพันธ์ประเภทร้อยกรอง มีลักษณะเป็นคำกาพย์ ในส่วนต้นถึงกลางเรื่อง ในส่วนท้ายเรื่องใช้บทประพันธ์ประเภทร้อยแก้ว เขียนเป็นภาษาลาว อีกทั้งวรรณกรรมโดยทั่วไปจะมีองค์ประกอบ หรือขนบ ในการประพันธ์อีกด้วย ทั้งรูปแบบบทประพันธ์ร้อยแก้ว หรือร้อยกรอง ก็จะมีองค์ประกอบในส่วนนี้เช่นเดียวกัน เช่น บทไหว้ครู บรรยายเรื่อง ปัจจุบันวัตถุ เป็นต้น โดยรูปแบบบทประพันธ์ และองค์ประกอบของวรรณกรรม ในเอกสารตัวเขียนแต่ละฉบับมีลักษณะดังนี้

### 1. ฉันทันตชาดก ฉบับวัดบ้านแลง และวัดบ้านนา

วรรณกรรมกลอนสวด เป็นวรรณกรรมที่มุ่งเน้นสอนคติธรรมแก่ผู้ฟัง อีกทั้งยังทำให้ผู้รับสารมีจิตใจร่มใสในพระพุทธศาสนา สามารถแบ่งออกได้เป็นสองประเภทใหญ่ ๆ คือ กลอนสวดประเภทสอนคติธรรมโดยตรง และกลอนสวดประเภทสอนคติธรรมโดยอ้อม

กลอนสวดประเภทสอนคติธรรมโดยตรง คือ กลอนสวดที่มุ่งเน้นสอนคติธรรมแก่ผู้ฟังโดยตรง อาจเป็นเรื่องราวในสมัยพุทธกาล พระธรรมคำสั่งสอนของพระพุทธเจ้า และพระสูตร รวมทั้งตำนานเกี่ยวกับพุทธศาสนา (ตรีศิลป์ บุญขจร, 2547: 115) เช่น มหาปริณีพพานสูตร ทศกนิบาต พระสูตรตันตปิฎก เป็นต้น

กลอนสวดประเภทสอนคติธรรมโดยอ้อม คือ กลอนสวดที่มุ่งสอนคติธรรมโดยยกตัวอย่างเปรียบเทียบเป็นชาดก นิทานพื้นบ้าน หรือนิทานที่แต่งเลียนแบบชาดก เนื้อเรื่องมีแนวคิดซึ่งเป็นคติสอนใจและในการดำเนินเรื่องผู้ประพันธ์หรือผู้สวดมักแทรกคำสอนคติธรรม ตัวละครเอกฝ่ายชายมักใช้คำเรียกเป็นพระโพธิสัตว์ (ตรีศิลป์ บุญขจร, 2547: 117) เช่นเรื่อง กากิ กุสราชมหาชาติ สังข์ทอง วรวงศ์ เป็นต้น

วรรณกรรมเรื่องฉันทนชาดก ฉบับวัดบ้านแลง และวัดบ้านนา ถือเป็นวรรณกรรมกลอนสวดประเภทสอนคติธรรมโดยอ้อม ซึ่งวรรณกรรมกลอนสวดประเภทสอนคติธรรมโดยอ้อม หมายถึง กลอนสวดที่มุ่งสอนคติธรรมโดยยกตัวอย่างเปรียบเทียบเป็นชาดก นิทานพื้นบ้าน หรือนิทานที่แต่งเลียนแบบชาดก ฉันทนชาดกทั้งสองฉบับนี้เขียนลงบนสมุดไทย และแต่งขึ้นด้วยบทประพันธ์ร้อยกรองประเภทกาพย์ตลอดทั้งเรื่องเช่นเดียวกัน โดยทั่วไปวรรณกรรมศาสนาที่เป็นกาพย์จะเรียกว่ากลอนสวด กล่าวคือกลอนสวดเป็นคำเรียกประเภทวรรณกรรม ประเภทหนึ่ง หมายถึงวรรณกรรมคำกาพย์ที่นำมาอ่านเป็นทำนองสวด วรรณกรรมประเภทนี้แต่งด้วยกาพย์ชนิดต่าง ๆ ได้แก่ กาพย์ยานี 11 กาพย์ฉบัง 16 และกาพย์สุรางคนางค์ 28 (หริศ เรื่องฤทธิ์, 2499: 553) ทั้งยังมีกาพย์อื่น ๆ แทรกบ้างเล็กน้อย เนื้อเรื่องส่วนใหญ่เกี่ยวกับพุทธศาสนา โดยมีเนื้อเรื่องที่มุ่งสั่งสอนข้อธรรมะโดยตรงและโดยอ้อมซึ่ง ได้แก่ ชาดกและเรื่องที่แต่งเลียนแบบชาดก เมื่อพิจารณาด้านลักษณะบทประพันธ์ กลอนสวดจะใช้บทประพันธ์ประเภทกาพย์เท่านั้น กลอนสวดจึงมีความหมายเฉพาะเจาะจง หมายถึง วรรณกรรมคำกาพย์อาจเป็นเพราะกาพย์แต่งง่าย มีลิลิตจังหวะราบรื่นมีทำนองสวดหลายทำนอง (ตรีศิลป์ บุญขจร, 2547: 1-2) การนำวรรณกรรมประเภทกลอนสวดมาอ่านเป็นทำนองสวดเป็นประเพณีนิยมของคนไทยที่มีมาแต่โบราณกาล (พระยาอุปทิศศิลปสาร, 2507: 102)

หากพิจารณาชื่อของประเภทวรรณกรรมประเภทนี้คือ “กลอนสวด” จะเห็นได้ว่าคำว่า “กลอน” ในที่นี้ใช้ในความหมายกว้าง หมายถึง บทประพันธ์ประเภทร้อยกรองทั่วไป คำว่า “สวด” หมายถึงการ “ว่าเป็นทำนอง” และยังมีความหมายนัยประหวัดเกี่ยวข้องกับวัดและพระพุทธศาสนา เมื่อนำคำทั้งสองมารวมกันได้ความหมายว่า หมายถึงวรรณกรรมร้อยกรองซึ่งใช้อ่านอย่างมีทำนองและมีเนื้อหาเกี่ยวข้องกับวัดและศาสนา (หริศ เรื่องฤทธิ์, 2499: 553)

จากความหมายของ “กลอนสวด” ข้างต้นจึงกล่าวได้ว่าต้นฉบับเรื่องฉันทนตชาดก ทั้งฉบับวัดบ้านแลง และวัดบ้านนา เป็นวรรณกรรมกลอนสวด เนื่องจากฉันทนตชาดกทั้งสองฉบับ เป็นเรื่องราวในชาดก เกี่ยวข้องกับศาสนา และแต่งด้วยบทประพันธ์ร้อยกรอง ประเภทกาพย์ ทั้งยังมีการกล่าวไว้ในบทประพันธ์ในเรื่องอีกว่า “ให้ใช้สวดอ่าน” ลักษณะบทประพันธ์ในเรื่อง ฉันทนตชาดก ทั้งฉบับวัดบ้านแลง และวัดบ้านนา ปรากฏการใช้ทั้งกาพย์ยานี 11 กาพย์ฉบัง 16 และกาพย์สุรางคนางค์ 28 สามารถจำแนกชนิด และจำนวนของคำกาพย์ที่ใช้ประพันธ์ในต้นฉบับ ทั้งสองฉบับได้ดังนี้

ตารางที่ 3 ตารางแสดงจำนวนบทประพันธ์ในเรื่องฉันทนตชาดก



ชนิดของกาพย์	จำนวนบท	
	ฉันทนตชาดก ฉบับวัดบ้านแลง	ฉันทนตชาดก ฉบับวัดบ้านนา
กาพย์ยานี 11	173	175
กาพย์ฉบัง 16	246	220
กาพย์สุรางคนางค์ 28	323	330
รวม	742	725

จากตารางแสดงชนิด และจำนวนของกาพย์ที่ใช้ประพันธ์ในเรื่องฉันทนตชาดก ทั้งฉบับวัดบ้านแลง และวัดบ้านนา จะเห็นได้ว่าผู้ประพันธ์นิยมใช้สุรางคนางค์ 28 มากที่สุด รองลงมาคือกาพย์ฉบัง 16 และกาพย์ยานี 11 ตามลำดับ โดยจะแต่งสลับกันไปตลอดเรื่อง ตั้งแต่ต้นจนจบ สันนิษฐานว่าผู้ประพันธ์เลือกใช้ฉันทนตชาดกทั้ง 3 ดังกล่าว สลับกันตาม การดำเนินเรื่องในแต่ละช่วง แต่ละเหตุการณ์ก็จะใช้ฉันทนตชาดกชนิดใดชนิดหนึ่ง เพื่อให้เรื่องน่าติดตาม กาพย์ทั้งสามชนิดจำแนกได้ดังนี้

**1.1 กาพย์สุรางคนางค์ 28** กาพย์สุรางคนางค์ที่ใช้ในฉันทนตชาดกเรียกว่า สุรางคนางค์ โดยอาจจะเขียน สุรางคนา สุรางคณา สูดคณา บางครั้งเรียกตามจำนวนคำ คือ 28 มีการใช้ชื่ออื่น ตามสถานการณ์ในเรื่อง เช่น พิลाप และนางกราย โดยชื่อประเภทของกาพย์ในฉบับวัดบ้านแลง เขียนด้วยอักษรไทยย่อ ฉบับวัดบ้านนาเขียนด้วยอักษรขอมไทย กาพย์สุรางคนางค์ 28 ใช้ในการ ดำเนินเรื่องส่วนใหญ่ของกลอนสวด โดยจากตารางจะเห็นได้ว่ามีจำนวนบทมากที่สุด

ในภาพทั้ง 3 ประเภท มีการใช้ทั้งในลักษณะบรรยายความ พรรณนาความ รวมทั้งบทนิราศ  
ชมนก ชมไม้ การประพันธ์ไม่เคร่งครัดจำนวนคำมากนัก

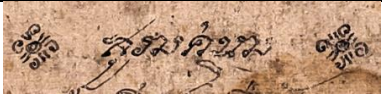
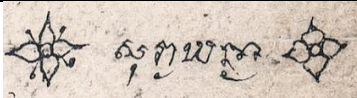
ตัวอย่างคำเรียกในเอกสารต้นฉบับ

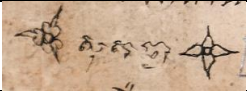
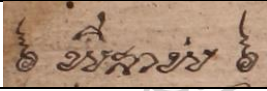
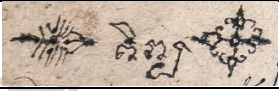
ฉบับวัดบ้านแดง	ฉบับวัดบ้านนา
	
สุรางคนาง	สุรางคนาง
	
28	สุคนาง
	
พิลาป	พิลาป

ลักษณะของภาพสุรางคนางค์ที่ใช้ในกลอนสวดมีแผนผังหรือบัญญัติดังนี้

บทที่ 1

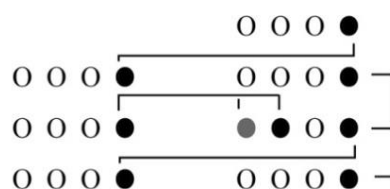

บทที่ 2

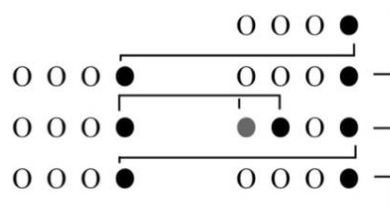

การใช้ภาพสุรางคนางค์ในเรื่องฉันทนาทศชาดกทั้งสองฉบับ ใช้ในการบรรยายสิ่งต่าง ๆ  
ทั้งการเข้าเรื่องชาดก บทรำรำพัน บทพรรณนาชมพันธุ์ไม้ พันธุ์สัตว์ อธิบายความ ถ้าหากเป็น  
ตอนที่แสดงความเศร้าโศกเสียใจ ผู้ประพันธ์จะใช้คำว่า “พิลาป” และเหตุการณ์ที่แสดงการ  
เคลื่อนไหว จะเปลี่ยนเป็นคำว่า “นางกราย” ดังตัวอย่างต่อไปนี้

## การเข้าเรื่องราวของเรื่องฉันทันตชาดก

	ฉบับวัดบ้านแลง	ฉบับวัดบ้านนา
แต่ก่อนมานาน หน่อเนื้อโพธิ์สัตว์ เป็นคชสารใหญ่	๑ <sup>10</sup> จักกล่าวนิทาน ล่องลับแล้วไป อันอยู่ในไพร ชื่อพญาฉันทันต์	๑ <sup>7</sup> ขอกล่าวนิยาย ล่องลับแล้วไกล หน่อโพธิ์สัตว์ เป็นคชสารใหญ่
		๑ <sup>8</sup> ขาวคือเงินยวง บริวารทั้งปวง อยู่ด้วยบริวาร อยู่ป่าหิมวันต์
สมผู้ก่อสร้าง ตัวคือเงินยวง นามกรเขาวมาลย์	๑ <sup>11</sup> ยังมีนางข้าง แห่งพระโพธิญาณ นางวงพระการ ชื่อนางสุพัตรา	๑ <sup>9</sup> ยังมีนางข้าง แห่งพระโพธิญาณ นางวงพระการ ชื่อนางสุพัตรา
ชื่นชมโสมนัส เมียหลวงพระเจ้า ตั้งไว้ใหญ่กว่า	๑ <sup>12</sup> พระโพธิสัตว์ ด้วยนางกัลยา ชื่อนางสุพัตรา นางข้างทั้งหลาย	๑ <sup>10</sup> พระโพธิสัตว์ กับนางเมีย คือมหาสุพัตรา นางข้างทั้งหลาย

เหตุการณ์ข้างต้นเป็นเรื่องราวในตอนที่เกี่ยวข้องกับเรื่องฉันทันตชาดก โดยเป็นส่วนที่ต่อจากบทไหว้ครู ผู้ประพันธ์ใช้กาพย์สุรางคนางค์ 28 ในการเริ่มต้นเข้าเรื่องราว โดยกล่าวว่า ขอล่านิทานเรื่องของพระ โพธิ์สัตว์อันมาเกิดเป็นข้างอยู่ในป่า จากนั้นก็พูดถึงลักษณะของพญาฉันทันต์

ผู้ประพันธ์ใช้บทพิลาป เพื่อแสดงถึงความเศร้าของตัวละคร ในจุดนี้ฉันทันตชาดก ฉบับวัดบ้านแลง ใช้บทพิลาป (กาพย์สุรางคนางค์ 28) มีความว่า

ฉบับวัดบ้านแลง			
พิลาป			
	๑ <sup>677</sup> สุพัตราโถมยง		๑ <sup>679</sup> ไอ้พระโถมยง
กอดงาพระองค์	รำให้โศกคล้อย	เมียเป็นคนหลง	เพราะกรรมเวรา
พ่อเจ้าของเมียเอ๋ย	บาปได้มาทัน	เข้าไปใจมาร	แกลิ่งผลาญราชา
ให้พระจอมขวัญ	ตายจากเมียไป	จึงใช้พรานป่า	ไปฆ่าพระองค์



	๑ <sup>678</sup> เมียไม่เห็นหน้า		๑ <sup>680</sup> เมียได้ทำผิด
เมียเห็นเตง่า	แห่งพระจอมไตร	สุดที่จะคิด	แล้วนาโถมยง
พระเจ้าตายแล้ว	เมียแก้วอยู่โย	เมียจะกลั่นใจตาย	ตายตามพระองค์
ตายด้วยท้าวโท	อยู่โยเล่านา	ร่วมในไพรพง	ด้วยพระราชา

ความเมื่อนางจุลสุพัตรารู้ว่าเงาที่ตนฝันถึงและต้องการที่จะได้มาครอง จนพระเจ้าพรหมทัต ผู้บิดา ไซ้พราน โสอุดร ไปตัดมานั้น ก็องขาของพญาฉัททันต์สามีของตนเมื่อชาติก่อน นางจึงเศร้าโศก เสียใจอย่างมาก ผู้ประพันธ์จึงใช้คำว่าพิลาปขึ้นต้นบทประพันธ์ดังกล่าว

ผู้ประพันธ์ยังเปลี่ยนชื่อกาพย์สุรางคนางค์ 28 เป็นคำว่า นางกราย อีกด้วย เฉพาะในต้นฉบับ วัดบ้านแลง ดังบทประพันธ์ว่า

#### ฉบับวัดบ้านแลง

##### นางกราย

	๑ <sup>283</sup> เมื่อนั้นฉัททันต์		๑ <sup>285</sup> กีก้องร้องมี
เที่ยวในหิมวันต์	กับหมู่บริวาร	ฉวยถลาคว่ำตี	ข้าพงดงดาน
เย็นย่ำค่ำมา	ลินลายังสถาน	โกรกกรากสุมทุม	ทุกพุ่มสถาน
กับหมู่บริวาร	ผู้แหล่งแปลงคน	ร้องเล่นแปร้นปร้าน	ก้องไพรพนาสมข์
	๑ <sup>284</sup> อิงคินึงทั้งป่า		๑ <sup>286</sup> โจอแจเอกลีง
เคลื่อนกันกันมา	ทั่วทั้งพนาสน	ตั้งอยู่ประเพรียก	ทั่วทุกตำบล
โน้มน้ำวักง้ำ	หักพฤษภผล	ตรวจตราหาคู่	เข้าอยู่ที่ตน
อัดแอแจจล	ทั้งป่าหิมพานต์	ทั่วทุกไพรสน	ที่ตนเคยนอน

บทประพันธ์ข้างต้นเป็นฉากที่พญาฉัททันต์นำหมู่บริวารกลับไปยังที่อยู่ของตน ซึ่งแสดงให้เห็นผู้รับสารรู้สึกถึงการเคลื่อนที่ของหมู่ช้าง อิงคินึงทั่วทั้งป่า กีก้องร้องกันไปทั่ว ทำให้เห็นลักษณะการใช้บทนางกราย ซึ่งเป็นการแสดงเหตุการณ์การเคลื่อนที่ของหมู่ช้าง

เห็นได้ว่ากาพย์สุรางคนางค์ 28 ถูกใช้บรรยายสิ่งต่าง ๆ เมื่อผู้ประพันธ์จะบรรยายอารมณ์ ความเศร้าโศกเสียใจของตัวละคร ผู้ประพันธ์ก็จะเปลี่ยนชื่อเป็น พิลาป และเปลี่ยนเป็น นางกราย เมื่อแสดงการเคลื่อนที่ของหมู่ช้าง นอกจากนั้นบทพรรณนาชมพันธุ์ไม้ พันธุ์สัตว์ เมื่อพราน โสอุดร ออกจากเมืองพาราณสี ไปยังป่าหิมพานต์ ผู้ประพันธ์ก็ได้แต่งบทชมต้นไม้ ผลไม้ ดอกไม้ต่าง ๆ และสัตว์นานา ที่นายพรานพบระหว่างเดินทางไปตามหาพญาฉัททันต์ ด้วยกาพย์สุรางคนางค์ 28

1.2 ภาพลักษณ์ 16 ภาพลักษณ์ในเรื่องฉันทันตชาดก ไม่ได้ใช้กับการแสดงการรบหรือบทที่เกี่ยวกับการต่อสู้เหมือนในบทพากย์ ในต้นฉบับทั้งสองฉบับเรียกภาพลักษณ์ว่า ฉบบัง โดยเขียนต่างกันไปเป็น ฉบบง ฉบบัง ในเรื่องฉันทันตชาดก ภาพลักษณ์ใช้ในการพรรณนาความดำเนินเรื่องและใช้ในบทพรรณนาอารมณ์ความรู้สึก บรรยายความวุ่นวาย แสดงให้ผู้รับสารรู้สึกถึงอารมณ์ในเรื่อง ชื่อประเภทของภาพในฉบับวัดบ้านแลงเขียนด้วยอักษรไทยย่อ และฉบับวัดบ้านนาเขียนด้วยอักษรขอมไทย

ตัวอย่างคำเรียกในเอกสารต้นฉบับ

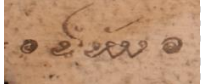
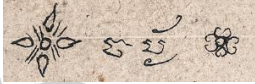
ฉบับวัดบ้านแลง	ฉบับวัดบ้านนา
	
ฉบบัง	ฉบบัง

ลักษณะของภาพลักษณ์ที่ใช้ในกลอนสวดมีแผนผังหรือบัญญัติดังนี้

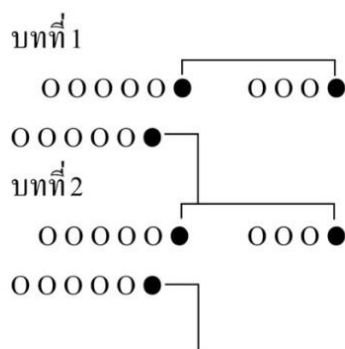

การใช้ภาพลักษณ์ 16 ในเรื่องฉันทันตชาดก ผู้ประพันธ์ใช้ในการดำเนินเรื่อง เช่น เมื่อพรานโสอุดรอาสาไปตัดงาของพญาฉันทันต์ และเมื่อเดินทางเข้าป่า การแสดงอาการของเหล่าช่างบริวาร การบรรยายถึงเหตุอัศจรรย์เมื่อพญาฉันทันต์ให้พรานตัดงาของตน

การแสดงอาการของช่างบริวาร เมื่อพญาฉันทันต์โดนพรานโสอุดรยิงปืนพิษใส่ก็ร้องขึ้นด้วยความเจ็บปวด หมูบริวารที่เที่ยวหาอาหารอยู่ในป่าเมื่อได้ยินคังนั้นจึงรีบกลับมาหาพญาฉันทันต์ ณ ที่อยู่อาศัย ผู้ประพันธ์ได้ประพันธ์ไว้ว่า

ฉบับวัดบ้านแลง	ฉบับวัดบ้านนา
๑ <sup>336</sup> บัดนั้นพวกพลบริวาร อยู่ไกลในสถาน ก็ไต่ขึ้นเสียงฉัททันต์	๑ <sup>330</sup> บัดนั้นพวกพลบริวาร อยู่ในสถาน ก็ไต่ขึ้นเสียงฉัททันต์
๑ <sup>337</sup> ดึงวงประเพรียกรเรียกกัน ที่ในไพรสน บัดเดียวก็วิ่งเข้ามา	๑ <sup>331</sup> ดึงวงประเพรียกรเรียกกัน มีในไพรวัน บัดดลก็เกิดย้อนกลับมา
๑ <sup>338</sup> โกรกรากโสกสากทั้งป่า โฝงผางวางมา ดั่งป่าจะแตกทำลาย	๑ <sup>332</sup> โกรกรากโสกสากทั่วป่า โฝงผางวางมา พระสุธาจะทรุดทำลาย
๑ <sup>339</sup> ร้องแป้นอยู่วุ่นวาย ให้โหยโหยกาย อึ้งคิ่งไปทั่วไพรสมณฑ์	๑ <sup>333</sup> ร้องแป้นเล่นมาวุ่นวาย อ้ออึ้งมากมาย ก็วิ่งไปทั่วไพรสมณฑ์

เหตุการณ์ข้างต้นเป็นการใช้ภาพย่นบังแสดงให้เห็นถึงเหตุการณ์ความวุ่นวายของหมู่ช้างบริวารที่เกิดความตกใจ เป็นห่วงพญาช้าง ที่ถูกพรานโสอุดรยิงจึงพากันวิ่งไปทั่ววุ่นวายไปทั้งป่า เหตุอัศจรรย์เมื่อพญาฉัททันต์ให้พรานตัดงาของตน เมื่อพรานโสอุดรตัดงาของพญาฉัททันต์ได้สำเร็จ ก็เกิดเหตุอัศจรรย์ไปทั่วพิภพ ดังความว่า

ฉบับวัดบ้านแลง	ฉบับวัดบ้านนา
๑ <sup>521</sup> อึ้งคิ่งทั่วทุกตำบล อลเวงอลวน สุธาคลจะแตกทำลาย	๑ <sup>492</sup> อึ้งคิ่งทั่วทุกตำบล โอนเอนอลวน แผ่นดินสธาคลปถิมทำลาย
๑ <sup>522</sup> พระสุเมรุเอนอ่อนดั่งยอดหวาย ดั่งบุรุษชาย ลนไฟให้อ่อนอยู่ระทด	๑ <sup>493</sup> พระสุเมรุเอนนอนบนยอดหวาย ดั่งองคชาต ลนไฟให้อ่อนอยู่ระทด

การบรรยายถึงเหตุการณ์อัศจรรย์โดยใช้ภาพย่นบัง 16 ข้างต้นแสดงให้เห็นถึงเหตุการณ์เมื่อพญาช้างตัดงาของตนให้พราน ด้วยบุญญานุการจึงเกิดเหตุการณ์ต่าง ๆ เช่น แผ่นดินไหว พ้าร้อง พ้าผ่า เขาพระสุเมรุเอนอ่อน เป็นต้น

**1.3 ภาพย่น 11 ฉัททันตชาดกฉบับวัดบ้านแลง และวัดบ้านนา ใช้ภาพย่นในการ** คำเนินเรื่องทั้งในบทไหว้ครู บูชาพระรัตนตรัย บทสรุปของเรื่อง และการพรรณนาความ สลับกับภาพย่น 28 โดยทั่วไปเรียกว่า ภาพย่น โดยเขียนเป็น ฎานิ ยานี ฎาญินี

## ตัวอย่างคำเรียกในเอกสารต้นฉบับ

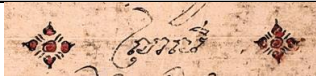
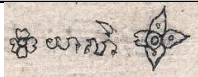
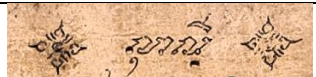
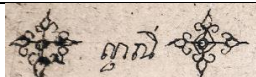
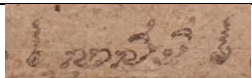
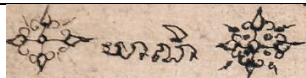
ฉบับวัดบ้านแลง	ฉบับวัดบ้านนา
	
ญาณี	ยาณี
	
ญาณี	ญานี
	
ญาญี	ยาณี

ลักษณะของภาพย่นที่ใช้ในกลอนสวดคมีแผนผังหรือบัญญัติดังนี้

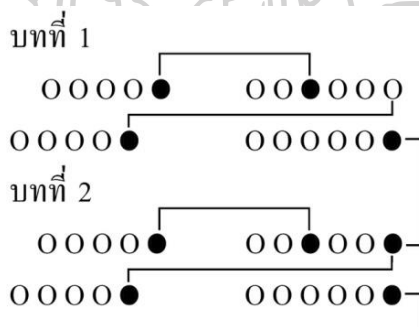

ผู้ประพันธ์เลือกใช้ภาพย่น 11 ในบทไหว้ครู บทเปลี่ยนฉากในการดำเนินเรื่อง บทรำพัน และบทสรุปของเรื่อง ดังตัวอย่างต่อไปนี้

การใช้ภาพย่น 11 ในบทไหว้ครู บูชาพระพุทธคุณ ดังบทประพันธ์ว่า

ฉบับวัดบ้านแลง	ฉบับวัดบ้านนา
๑ <sup>1</sup> ไหว้คุณพระพุทธเจ้า คุณแห่งพระโศดา	๑ <sup>1</sup> ตัวข้าเพิ่งสอนเขียน ท่านอนันทา
๑ <sup>2</sup> ข้าไหว้ทั้งพระธรรม ให้พ้นจากไฟริ	๑ <sup>2</sup> ข้าไหว้คุณครู สั่งสอนให้รู้ได้เขียนนิทาน
๑ <sup>3</sup> สอนสัตว์ให้พ้นทุกข์ ดับชาติกันดาร	๑ <sup>3</sup> ไหว้พระพุทธรัง ไหว้คุณมารดา
๑ <sup>4</sup> ข้าไหว้ทั้งพระสงฆ์ ไหว้คุณพระบิดา	๑ <sup>4</sup> ไหว้คุณบิดา ไหว้แม่โพสพ
ทุกคำเข้าเท่ามรณา ข้าใส่ไว้เหนือเกสี	ตัวไม่แนบเนียน ตัวข้านี้หนาขังปัญญาอ่อน
อันจะนำสัจตายสี อันมีดมมในสงสาร	
ให้เป็นสุขถึงนิรพาน บมีภัยมาบีทา	ธรรมังสังฆา ท่านได้รักษาขออย่ามีภัย
ท่านผู้ทรงซึ่งศีลลา แลมารดาผู้สืบสาย	รักษาจนใหญ่ ท่านรักษาจบทั่วสบสมัย

รายละเอียดของบทไหว้ครู ผู้ศึกษาได้ทำการวิเคราะห์ไว้ในส่วนถัดไป

การใช้ในบทเปลี่ยนฉากดำเนินเรื่อง ผู้ประพันธ์ใช้ภาพยानी 11 ในการเปลี่ยนฉาก เช่น เมื่อหมู่ช้างฝั่งศพนางจุลสุพัตราแล้ว (ภาพยีสุรางคนางค์ 28) ก็ตัดเปลี่ยนฉากขึ้นตอนใหม่คือ เมื่อนางจุลสุพัตราไปเกิดเป็นธิดาของพระเจ้าพรหมทัต (ภาพยानी 11)

ฉบับวัดบ้านแลง		ฉบับวัดบ้านนา	
ภาพยีสุรางคนางค์ 28		ภาพยีสุรางคนางค์ 28	
ให้รักหนุ่มหน้า ครั้นคลายโสภณแล้ว บริวารมากมาย	๑ <sup>53</sup> พระโพธิสัตว์เจ้า เพียงจะขาดใจตาย พาช้างทั้งหลาย ขุดหลุมบ่บาน	ให้รักหนุ่มหน้า ตั้งใจจะขาด นางสองชายขวา	๑ <sup>47</sup> พระโพธิสัตว์เจ้า บ่มีเพียงมรณา ด้วยความโสภณ ขุดหลุมบ่บาน
ขุดหลุมเสร็จแล้ว ยกลงมไว้ ปักไว้ในสถาน	๑ <sup>54</sup> จึงฝั่งนางแก้ว เชิญศพนงคราญ หาไม้แก่นสาร ให้เป็นสำคัญ	ขุดหลุมไว้ ปักไว้ในสถาน	๑ <sup>48</sup> จะฝั่งนางแก้ว เชิญศพนงคราญ หาไม้แก่นสาร ให้เป็นสำคัญ
ภาพยानी 11		ภาพยानी 11	
๑ <sup>55</sup> นางจุลสุพัตรา เกิดเป็นลูกจอมขวัญ	ครั้นมรณาสิ้นอาลัย ท้าวพรหมทัตเจ้าพารา	๑ <sup>49</sup> นางจุลสุพัตรา เกิดเป็นลูกจอมธรรม	ครั้นมรณาชีวาสิ้น ท้าวพรหมทัตเจ้าพารา
๑ <sup>56</sup> ถวายนามนางหนุ่มหน้า รูปร่างอย่างขาดตา	ชื่อว่าเจ้าจุลสุพัตรา ดำได้ฟ้าใครจักปาน	๑ <sup>50</sup> ถวายนามกรนางหนุ่มหน้า มีโฉมงามโสภณ	ชื่อว่าเจ้าจุลสุพัตรา เทพเทวาบ่เทียมทัน

จากการศึกษาลักษณะบทประพันธ์ในเรื่องนี้ ทันทันตชาดกทั้งฉบับวัดบ้านแลง และฉบับวัดบ้านนา พบบทประพันธ์ที่ใช้ในการดำเนินเรื่องตั้งแต่ต้นจนจบ ประกอบด้วย ภาพยีสุรางคนางค์ 28 ภาพยีสุรางคนางค์ 16 และภาพยानी 11 เหมือนกันทั้ง 2 ฉบับ โดยภาพยีสุรางคนางค์ 3 ชนิด ผู้ประพันธ์จะเลือกใช้สลับกันไปมาตลอดทั้งเรื่อง โดยจะเลือกใช้ให้สอดคล้องกับเนื้อหาที่กำลังดำเนินอยู่ และใช้เป็นตัวเปลี่ยนฉาก เช่น ภาพยีสุรางคนางค์ 28 ผู้ประพันธ์ใช้เมื่อเริ่มต้นเข้าเรื่องทันทันตชาดก ใช้พรรณนาชมพันธุ์ไม้ พันธุ์สัตว์ ใช้อธิบายความ และถ้าหากเป็นตอนที่แสดงความเศร้าโศกเสียใจของตัวละคร ผู้ประพันธ์จะใช้คำว่า พิลาป แทนคำว่า สุรางคนางค์ หรือตอนที่แสดงอาการเคลื่อนไหวก็จะใช้คำว่า นางกราย ในการเริ่มต้นบท ภาพยีสุรางคนางค์ 16 ผู้ประพันธ์จะใช้ในการดำเนินเรื่อง เช่น เมื่อพราน โสอูครอาสาไปตัดงาของพญานัททันต์ และเดินทางเข้าป่า การแสดงเหตุการณ์ที่อัศจรรย์ หรือเหตุการณ์ที่ขุมนุ่นวุ่นวาย

และภาพยนตร์ 11 ผู้ประพันธ์ใช้ในการเปิดเรื่อง เป็นบทไหว้ครู บูชาพระรัตนตรัย และบทปิดเรื่อง สรุปเหตุการณ์ทั้งหมดเมื่อตัวละครแต่ละตัวกลับชาติไปเกิดใหม่ และใช้ในการตัดบทเปลี่ยนฉากในเรื่อง อีกทั้งยังมีการเปลี่ยนชื่อของภาพยนตร์จาก 28 เป็น พิลิป และนางกราย ในบทที่แสดงอาการเศร้าเสียใจของตัวละคร และแสดงการเคลื่อนไหวของตัวละครเอก ซึ่งอาจถือว่าการแสดงสารจากผู้ประพันธ์ถึงผู้สวดอ่าน ว่าให้เปลี่ยนท่วงทำนอง การออกเสียงให้เหมาะสมกับสถานการณ์ในเรื่อง เนื่องจากวรรณกรรมกลอนสวดใช้การสวดอ่านเป็นหลัก การออกเสียงของผู้สวดอ่านจึงเป็นสิ่งสำคัญ ผู้ประพันธ์จึงต้องเขียนชื่อฉันทลักษณ์บอกแก่ผู้สวดอ่านเสมอ เพื่อให้ผู้ฟังเข้าถึงความไพเราะ และเรื่องราวของเรื่อง เพื่อสร้างอารมณ์ให้แก่ผู้ฟังมากยิ่งขึ้น

จากการที่นำบทประพันธ์ในเรื่องทั้งฉันทันตชาดก ฉบับวัดบ้านแลง และวัดบ้านนา มาแสดงคู่กันในประเภทของการใช้งานในส่วนของภาพยนตร์แต่ละชนิด ทำให้เห็นลักษณะการใช้คำ และการดำเนินเรื่องที่เหมือนกัน ซึ่งฉบับวัดบ้านนามีการสลับตำแหน่งคำ ใช้คำใหม่มาแทน และใช้คำพ้องความหมาย ซึ่งความหมายที่แสดงออกมายังคงเดิม จึงทำให้สามารถบอกได้ว่า ฉันทันตชาดก ฉบับวัดบ้านแลง ซึ่งมีอายุที่เก่าที่สุดที่พบในประเทศไทยในปัจจุบัน เป็นสำนวนมาตรฐานของเรื่องฉันทันตชาดกที่ผู้คัดลอกนิยมคัดลอกลงบนสมุดไทย โดยสำนวนนี้ปรากฏอย่างแพร่หลายในภาคกลาง ภาคใต้ และจังหวัดชายฝั่งทะเลภาคตะวันออกของประเทศไทย

องค์ประกอบของฉันทันตชาดก ฉบับวัดบ้านแลง และฉบับวัดบ้านนา ประกอบไปด้วย บทไหว้ครู อรรถวิพากษ์ของผู้ประพันธ์ปรารภเรื่อง ประชุมชาดกหรืออวสานบท และหมายเหตุท้ายเรื่อง โดยฉันทันตชาดกทั้งฉบับวัดบ้านแลง และวัดบ้านนา ก็มีองค์ประกอบเหล่านี้อยู่ด้วย ดังนี้

1. **บทไหว้ครู** บทไหว้ครูในเรื่องฉันทันตชาดกผู้ประพันธ์ใช้ภาพยนตร์ 11 ในการประพันธ์ข้อความขึ้นต้นเป็นการบูชาพระรัตนตรัย ตามด้วยไหว้บิดามารดา ครูอาจารย์ เนื่องจากกลอนสวดเป็นวรรณกรรมที่มาจากเรื่องราวในพุทธศาสนา และนิยมสวดอ่านกันในวัด ผู้ประพันธ์จึงมักจะขึ้นต้นเรื่องด้วยการบูชาพระรัตนตรัยเป็นอันดับแรก ซึ่งฉันทันตชาดกทั้งสองฉบับนี้ก็ปรากฏบทไหว้ครูในตอนต้นของบทประพันธ์ ดังความว่า

ฉบับวัดบ้านแลง		ฉบับวัดบ้านนา	
๑ <sup>1</sup> ไหว้คุณพระพุทธเจ้า คุณแห่งพระโตดา	ทุกคำเข้าเท่ามรณา เข้าใส่ไว้เหนือเกศี	๑ <sup>1</sup> ตัวข้าพึ่งสอนเขียน ท่านอ่านิทา	ตัวไม่แนบเนียน ตัวข้านี้หนายังปัญญาอ่อน
๑ <sup>2</sup> ข้าไหว้ทั้งพระธรรม ให้พ้นจากไฟรี	อันจะนำสัดคายสี อันมีดมนในสงสาร	๑ <sup>2</sup> ข้าไหว้คุณครู	สั่งสอนให้รู้ได้เขียนนิทาน
๑ <sup>3</sup> สอนสัตว์ให้พ้นทุกข์ คับชาติกันดาร	ให้เป็นสุขถึงนิรพาน บมีภัยมาบีทา	๑ <sup>3</sup> ไหว้พระพุทธรัง ไหว้คุณมารดา	ธรรมมังสั่งมา ท่านได้รักษาขอย่ามีภัย
๑ <sup>4</sup> ข้าไหว้ทั้งพระสงฆ์ ไหว้คุณพระบิดา	ท่านผู้ทรงซึ่งศีลลา แลมารดาผู้สืบสาย	๑ <sup>4</sup> ไหว้คุณบิดา ไหว้แม่โพสพ	รักษานใจใหญ่ ท่านรักษาจบทั่วสบบสมัย
๑ <sup>5</sup> ตัวข้าผู้ประพันธ์เขียน นักปราชญ์ท่านทั้งหลาย	บทกลอนเพียรช่วยแต่งใส่ ช่วยสืบสายคือสาคร	๑ <sup>5</sup> ไหว้ในชั้นดิน เวสสุวรรณพันดา	ให้จบไปสิ้นถึงบนชั้นฟ้า ตัวข้าไหว้ไป
๑ <sup>6</sup> ข้าของได้สุข ไหว้ครูผู้สั่งสอน	พ้นจากทุกข์ชรามร สืบกันมาให้รู้แจ้ง	๑ <sup>6</sup> อินทร์พรหมสบบสมัย อันชื่อว่าภัย	กันภัยอันตรายอุบาทว์จิงไร อย่าได้ใกล้กราย

จากบทไหว้ครูข้างต้นในส่วนของฉบับวัดบ้านนาจะเริ่มต้นด้วย อรรถวิพากษ์ของผู้ประพันธ์ โดยผู้ศึกษาได้กล่าวถึงในส่วนถัดไป ส่วนการไหว้ครู ฉบับวัดบ้านแลง เริ่มต้นด้วยการ ไหว้พระพุทธเจ้า พระธรรม และพระสงฆ์ ต่อมาได้ไหว้บิดามารดา ครูบาอาจารย์ ส่วนฉบับวัดบ้านนา ได้ไหว้ครูบาอาจารย์ก่อน ต่อมาเป็นพระพุทธ พระธรรม บิดามารดา แม่โพสพ เทวดา พระอินทร์ พระพรหม ในส่วนนี้เป็นการแสดงความเคารพนับถือต่อสิ่งที่ผู้ประพันธ์ นับถือศรัทธา อาจเป็นการแสดงถึงยึดเหนี่ยวทางจิตใจ เพื่อช่วยให้การประพันธ์เรื่องต่าง ๆ ราบรื่น ไม่ติดขัด

2. อรรถวิพากษ์ของผู้ประพันธ์ คือ การประเมินค่าตนเองของผู้ประพันธ์และผู้คัดลอก ทั้งผู้ประพันธ์และผู้คัดลอกมักออกตัวว่าตนมีความสามารถน้อย ยังไม่เชี่ยวชาญหากผลงาน มีข้อบกพร่องให้นักปราชญ์ทั้งหลายช่วยแก้ไขให้ดียิ่งขึ้น อาจมีทั้งตอนต้นและตอนท้ายเรื่อง (ตรีศีลปี บุญขจร, 2547: 124) ฉันทันตชาดกฉบับวัดบ้านแลงไม่ปรากฏอรรถวิพากษ์ ส่วนฉบับวัดบ้านนา มีการใส่อรรถวิพากษ์ทั้งตอนต้นและตอนท้ายเรื่อง ดังนี้

#### ตอนต้น

๑ <sup>1</sup> ตัวข้าพึ่งสอนเขียน	ตัวไม่แนบเนียน
ท่านอ่านิทา	ตัวข้านี้หนายังปัญญาอ่อน

## ตอนท้าย

	๑ <sup>721</sup> ไม่เห็นหน้าใคร
เจ็บจึงดึงไป	ข้อขัดบัคสี
สู้อดสู้อยาก	วิบากสิ้นที่
ถึงเขียนไม่ดี	อย่าจินนินทา
สร้างพระธรรมไว้	ไปภายภาคหน้า
จักมีปัญญา	ทรงพระวินัย

จากบทอดีตวิพากษ์ของผู้ประพันธ์ ในฉันทันตชาดก ฉบับวัดบ้านนาข้างต้น ผู้ประพันธ์ได้เขียนไว้ในบทที่ 1 ของกาพย์ในเรื่อง โดยบอกไว้ว่าตนนั้นเพิ่งได้เริ่มสอนผู้อื่นเขียนหนังสือตัวหนังสือในเล่มนี้อาจยังไม่ค่อยสวย อย่าวานินทาเลย ตัวข้านี้ยังอ่อนปัญญา แสดงให้เห็นการออกตัวว่ายังไม่มีความสามารถขอกฎถ้าหากการเขียนยังไม่ดี ส่วนในตอนท้ายของเรื่องผู้ประพันธ์ก็ได้บอกต่ออีกว่า ถึงแม้ว่าตนจะเขียนได้ไม่ดี ก็ขออย่าให้ินทา เพราะว่าการเขียนเล่มนี้เป็นการสร้างพระธรรมให้คงไว้ ต่อไปในภายหน้า ซึ่งเป็นการแสดงความอ่อนน้อมต่อมตนของผู้ประพันธ์

3. **ปรารภเรื่อง หรือปัจจุบันวัตถุ** ตริศลิป บุญขจร ได้แบ่งประเภทของการปรารภเรื่องไว้ 3 ประเภท คือ 1. ปรารภเรื่องโดยสรุปแนวความคิดสำคัญของเรื่อง มักใช้กับกลอนสวดประเภทสอนคติธรรมโดยตรง 2. ปัจจุบันวัตถุ เข้าสู่เนื้อเรื่องโดยกล่าวถึงเหตุการณ์ในสมัยพุทธกาลซึ่งเป็นสาเหตุที่ทำให้พระพุทธเจ้าทรงตรัสเทศนาชาดกเรื่องนั้น ๆ และ 3. ปรารภเรื่องโดยกล่าวถึงที่มาของเรื่องหรืออ้างว่าเป็นพุทธวจนะ เป็นการนำเข้าสู่เรื่องโดยขึ้นต้นว่าเป็นเรื่องราวในอดีตชาติของพระพุทธเจ้า ซึ่งการขึ้นต้นแบบนี้จะทำให้ผู้รับสารรู้สึกเชื่อถือและศรัทธามากขึ้น (ตริศลิป บุญขจร, 2547: 125) ฉันทันตชาดกฉบับวัดบ้านแลง และวัดบ้านนา จัดอยู่ในประเภทปรารภเรื่องโดยกล่าวถึงที่มาของเรื่องหรืออ้างว่าเป็นพุทธวจนะ ดังบทประพันธ์

ฉบับวัดบ้านแลง		ฉบับวัดบ้านนา	
	๑ <sup>10</sup> จักกล่าวนิทาน	๑ <sup>7</sup> ขอกกล่าวนิยาย	ตลาคตผู้เรื่องใคร
แต่ก่อนมานาน	ล่วงลับแล้วไป	ล่วงลับแล้วไกล	แต่ก่อนมานาน
หน่อเนื้อโพธิสัตว์	อันอยู่ในไพร	หน่อโพธิสัตว์	อันอยู่ในไพร
เป็นคชสารใหญ่	ชื่อพญาฉัททันต์	เป็นคชสารใหญ่	ชื่อพระยาฉัททันต์



การเข้าสู่เรื่องของฉัททันตชาดกทั้งสองฉบับนี้ผู้ประพันธ์ใช้คำในบทประพันธ์ที่มีความหมายว่า กาลครั้งหนึ่งนานมาแล้ว มีพระโพธิสัตว์ได้มาเสวยชาติ เป็นพญาช้างอยู่ในป่า ซึ่งเป็นปรารภเรื่องโดยกล่าวถึงที่มาของเรื่อง

4. ประชุมชาดกหรืออวสานบท เป็นส่วนสรุปของเรื่องในส่วนของแต่ละครว่าตัวละครในเรื่องกลับไปเกิดเป็นผู้ใดในสมัยพุทธกาล โดยกล่าวถึงตัวละครแต่ละตัวที่ปรากฏในเรื่อง ดังบทประพันธ์

ฉบับวัดบ้านแลง		ฉบับวัดบ้านนา	
๑ <sup>727</sup> พรานเต่าโสอูดร กลับชาติใช้ชื่ออื่นไกล	อันเทียวจรยิงหัวไทย คือว่าองค์พระมหาเถร	๑ <sup>699</sup> พรานเต่าโสอูดร กลับชาติใช้ชื่ออื่นไกล	อันเทียวจรยิงหัวไทย คือว่าองค์พระมหาเถร
๑ <sup>728</sup> คือองค์พระเทวทัต ได้เป็นมหาเถร	พระเจ้าศรีสในบริเวณ ย่อมชิงชัยแก่ศาสดา	๑ <sup>700</sup> ชื่อว่าเทวทัต คือองค์มหาเถร	พระเจ้าศรีสว่ามีเวร ย่อมชิงชัยในศาสนา
๑ <sup>729</sup> อันว่าท้าวพรหมทัต ก็ได้เป็นพญา	เมื่อกระวีถิกลับชาติมา ชื่อชชาติศัตรุ	๑ <sup>701</sup> ส่วนว่าท้าวพรหมทัต เธอได้เป็นพระยา	พระเจ้าศรีสกลับชาติมา ชื่อชชาติศัตรุ
๑ <sup>730</sup> อ่อน โฉมนางหนุ่มหน้า เมื่อกระวีถิกลับชาติมา	ชื่อว่าเจ้าจุลพัทธรา ว่าได้เป็นจัญจมาณวิกา	๑ <sup>702</sup> อ่อน โฉมนางหนุ่มหน้า ทำลายพระศาสดา	ชื่อว่าเจ้ามาณวิกา เห็นพระเจ้าเป็นทรชน
๑ <sup>732</sup> นางแก้วสุพัทธรา โฉมนางอรเทวี	เมื่อราชาเป็นชินสีห์ ชื่อว่านางวิสาขา	๑ <sup>703</sup> นางมหาสุพัทธรา โฉมเจ้าอรเทวี	เมื่อศาสนาพระชินสีร์ ชื่อว่านางวิสาขา
๑ <sup>732</sup> นางแก้วสุพัทธรา โฉมนางอรเทวี	เมื่อราชาเป็นชินสีห์ ชื่อว่านางวิสาขา		
๑ <sup>733</sup> เป็น โยมพระพุทเจ้า ยินดีในศาสนา	นางหนุ่มหน้าใจศรัทธา บได้มาลิ้มกุศล	๑ <sup>704</sup> เป็น โยมพระพุทเจ้า ยินดีในศาสนา	นางหนุ่มหน้าเจ้าศรัทธา เจ้ามิได้ลิ้มกุศล
๑ <sup>734</sup> นางเกศสุพัทธรา เกิดมานางได้ผล	เมื่อศาสนาพระทศพล คืออุบลวรรณา	๑ <sup>705</sup> นางเกศสุพัทธรา นางได้มรรคและผล	เมื่อศาสนาพระทศพล คืออุบลวรรณา
๑ <sup>735</sup> นางทั้งสามองค์ไชรี ครั้งดับชีพสังขา	เดชะได้เพิ่มพูนมา บ้ายหน้าเข้าสู่นิรพาน	๑ <sup>706</sup> นางสององค์นี้ไชรี ครั้งดับสังขารา	เดชะนางได้สร้างมา เจ้าบ้ายหน้าเข้านิรพาน
๑ <sup>736</sup> ส่วนองค์พระฉัททันต์ แสนกลับเป็นประมาณ	บารมีนั้นสร้างมานาน ก็ได้ตรัสเป็นศาสดา	๑ <sup>707</sup> ส่วนองค์พระฉัททันต์ แสนกลับเป็นประมาณ	บารมีนั้นสร้างมานาน จึงได้ตรัสเป็นศาสดา

จากบทประพันธ์ข้างต้น สามารถถอดได้ใจความว่า พรานโสอูดร คือ พระเทวทัต ท้าวพรหมทัต คือ พระเจ้าอชชาติศัตรุ นางจุลสุพัทธรา คือ นางจัญจมาณวิกา นางมหาสุพัทธรา คือ นางพิมพา (ในฉบับวัดบ้านนา นางมหาสุพัทธรา คือนางวิสาขา ไม่ปรากฏ นางแก้วสุพัทธรา)

นางแก้วสุพรรณิศา คือนางวิสาขา นางเกษสุพรรณิศา คือนางอุบลวรรณ และพญานัททันต์  
คือ พระพุทธเจ้า

5. หมายเหตุท้ายเรื่อง เมื่อจบจากบทประชุมชาดกหรืออวสานบท กลอนสวดมักจะมีย  
หมายเหตุท้ายเรื่องต่อ หมายเหตุท้ายเรื่องคือหมายเหตุของผู้ประพันธ์ คือสิ่งที่ผู้ประพันธ์ ผู้คัดลอก  
หรือผู้ว่าจ้าง แสดงความปรารถนาของตนไว้ในตอนท้ายของเรื่อง ไม่ว่าจะเป็นการขอให้ตน  
ได้เกิดทันยุคพระศรีอริยเมตไตรย หรือได้เข้าสู่นิพพาน โดยในเรื่องฉันทนตชาดกทั้งฉบับ  
วัดบ้านแลง และวัดบ้านนา ก็ปรากฏหมายเหตุท้ายเรื่องด้วยเช่นกัน โดยในฉบับวัดบ้านแลง  
ในตอนจบของเรื่องผู้เขียน เขียนไว้เพียงว่า

“๑ หนังสือนี้นางขุนสร้างไว้ขอเป็นนิสสัยบังจัญตามแต่จะประสงค्ह้านั้นเกิด ”

ซึ่งหมายความว่าฉันทนตชาดกฉบับนี้ นางขุนเป็นผู้สร้างไว้ คือเป็นผู้ว่าจ้างให้ผู้เขียน  
เขียนขึ้น แล้วแต่จะประสงค्ह้านั้นในการนำไปใช้งาน ในภายภาคหน้า นอกจากนี้ในตอนต้น  
ฉบับวัดบ้านแลง ผู้ประพันธ์ได้เขียนความปรารถนาเอาไว้ว่า

“๑ ข้าของ ได้สุข พ้นจากทุกข์ขมาร ”

หมายความว่าขอให้ตนได้มีความสุข พ้นจากทุกข์ของความแก่ชราและความตาย  
หมายถึงการเข้าสู่นิพพาน ในจุดนี้ก็คือหมายเหตุท้ายเรื่องหรือการแสดงความปรารถนา  
ของผู้ประพันธ์ ซึ่งไม่ได้อยู่ในส่วนของท้ายเรื่องเสมอไป

ส่วนฉันทนตชาดกฉบับวัดบ้านนา ผู้ประพันธ์ได้เขียนแสดงความปรารถนาไว้ในส่วนท้าย  
ของเรื่องต่อจากอวสานบท ว่า

๑<sup>722</sup> จึงตั้งความเพียร

เจ็บหลังนั่งเขียน	ค่อยเพียรค่อยไป
ด้วยจิตคิดรัก	จักข้ามสมุทย์
ให้พ้นวิสัย	จากห้วงบ่วงมาร

และ

๑<sup>725</sup> กุศลคลใจ

จึงเขียนไว้ใน	ศาสนาชินสีห์
เกิดชาติใดใด	เจ้ญใจอย่ามี
กราบขาวะชีวี	ถึงนิรพาน

จากบทประพันธ์ทั้งสองบท ผู้ประพันธ์แสดงความปรารถนาว่าถึงแม้ตนจะปวดหลังจากการเขียนแต่ก็เพียรพยายามเพื่อจะได้พ้นจากสาเหตุที่ทำให้เกิดทุกข์ (สมุทัย) และเกิดในชาติหน้าขออย่าให้มีความทุกข์เจ็ญและได้เข้าสู่นิพพาน

## 2. ฉันทันตชาดก ฉบับวัดสูงเม่น

ฉันทันตชาดก ฉบับวัดสูงเม่น จังหวัดแพร่ จารลงบนใบลาน ด้วยอักษรธรรมล้านนา บทประพันธ์ประเภทร้อยแก้ว เล่าเรื่องตามอรรถกถา โดยการใช้ภาษาบาลี สลับกันกับภาษาไทย ถิ่นเหนือ โดยผู้ประพันธ์จะยกคำบาลีสั้น ๆ ขึ้นก่อน แล้วแปลถอดความเป็นภาษาไทยถิ่นเหนือ สลับกันไปตั้งแต่ต้นจนจบ ซึ่งการยกคำภาษาบาลีไว้ แล้วแปลขยายความเช่นนี้เรียกว่า เป็นลักษณะของการแปลร้อย (อาภาโสเม ฉายแสงจันทร์, 2541: 99) ลักษณะของการแปลร้อยในเรื่องฉันทันตชาดก ฉบับวัดสูงเม่น มีลักษณะดังนี้

“...สทฺทนุ โท มหาราชาพระยาช้างฉันทันต้นนั้นมีหูช้างได้ 8 พันตัว เป็นบริวารก็อยู่ในคูหาค้ำเมื่อฤดูฝนห็นแลก็มหากาลในกาลเมื่อฤดูร้อนมาถึงคังอันพระยาช้างก็เรียกเอาหูช้างทั้งหลายเข้าไปสู่ในร่มไม้ นิโครธต้นนั้นแล...”

“...หตฺถิสฺส ในเมื่อช้างทั้งหลายไปสู่ท้ำน้ำเพื่อว่าจักอาบน้ำนั้นส่วนพรานก็ขุดหลุม จตุรสิ หื้อเป็น 4 แ่งด้วยหลัวอันใหญ่นั้น...”

จากตัวอย่างข้อความข้างต้น จะเห็นได้ถึงลักษณะของการแปลร้อยโดยการตั้งต้นข้อความด้วยคำบาลีสั้น ๆ สทฺทนุ โท , หตฺถิสฺส , จตุรสิ แล้วจึงขยายข้อความเป็นภาษาไทยถิ่นเหนือ

ฉันทันตชาดก ฉบับวัดสูงเม่น นี้ยังมีลักษณะตามธรรมเนียมนิยมในการแต่งด้วยซึ่งธรรมเนียมนิยม หมายถึง แบบแผนและวิธีการบางประการในการแต่งวรรณคดีที่เป็นที่ยอมรับและทำตามโดยทั่วไป (กรมศิลปากร, 2544: 374) โดยมีองค์ประกอบสำคัญ คือ บทไหว้ครู ปัจจุบันวัดอุ ตีตวัดอุ คาลา ไวยากรณ์ และประชุมชาดก ดังนี้

2.1 บทไหว้ครู ฉันทันตชาดก ฉบับวัดสูงเม่น ปรากฏบทไหว้ครูแบบย่อในส่วนเริ่มเรื่อง ในบรรทัดแรกของหน้าลานที่ 1 มีความว่า

“นโม ตสฺสตุฏฺฐิ กิ นฺ โสจสิตี อิทํ สตุฏฺฐา เขตฺวเน  
วิหรนฺโต เอกํ ทหริภิกขุณี อารพฺภ กเถสิ...”

จากคาถาข้างต้นบทไหว้ครูจะอยู่ในส่วนแรกคือ “นโม ตสฺสตุฏฺฐิ” แปลว่า ขอความนอบน้อม จึงมีแต่พระผู้มีพระภาคเจ้าพระองค์นั้น เป็นส่วนที่แสดงการนอบน้อม และสรรเสริญ บูชาพระพุทธเจ้า เป็นคาถาสั้น ๆ ส่วนคาถาต่อมา “กิ นฺ โสจสิตี อิทํ สตุฏฺฐา เขตฺวเน วิหรนฺโต เอกํ ทหริภิกขุณี อารพฺภ กเถสิ” แปลว่า พระศาสดาเมื่อเสด็จประทับอยู่ ณ พระเชตวันมหาวิหาร ทรงปรารภภิกษุณีสาวรูปหนึ่ง จึงตรัสพระธรรมเทศานี้ มีคำเริ่มต้นว่า “กิ นฺ โสจสิ” เป็นการกล่าวเข้าเรื่องราว ฉันทันตชาดก ในส่วนต่อไป

2.2 ปัจจุบันวัตถุ ปัจจุบันวัตถุเป็นส่วนที่กล่าวถึงเหตุการณ์ปัจจุบันที่พระพุทธเจ้า ยังมีพระชนม์ชีพอยู่ (สืบพงศ์ ธรรมชาติ, 2542: 5) โดยในฉันทันตชาดก ฉบับวัดสูงเม่น มีเหตุการณ์นี้ ในเนื้อเรื่องด้วย ซึ่งในฉบับอื่น ๆ ไม่ได้กล่าวถึงเหตุการณ์ที่พระพุทธเจ้ายังมีพระชนม์ชีพ ฉันทันตชาดก ฉบับวัดสูงเม่น มีการกล่าวถึงพระพุทธเจ้าตั้งแต่เริ่มเปิดเรื่องซึ่งพระพุทธเจ้า ได้ประทับอยู่ในพระเชตวันมหาวิหาร โดยใช้พระพุทธเจ้าเป็นผู้เล่าเรื่อง ดังเนื้อความในเรื่องว่า

“...อภิกฺขุ โข จสิตี อิทํ สตุฏฺฐา เขตฺวเน วิหรนฺเต เอกาทหริภิกขุณียํ  
อารพฺภ กเถสิ สตุฏฺฐา สัพพัญญุพระพุทธเจ้าอยู่สำราญในป่าเชตวัน  
อาราม พระก็ปรารภซึ่งภิกษุณีหนุ่มตน 1 หือเป็นเหตุก็เทศนายังชาดก  
อันนี้อันหมายด้วยคาถาบทต้นว่า อภิกฺขุ โข จสิตี สตุฏฺฐา ดังนี้แล สภา  
กิริ สวตถุณิยํ กุลธิตา มรวาเส อทินนา ว ทิสฺวา ปพฺพชิตฺวา เอกทิวสํ  
ภิกษุณีหิ สทิมมุตฺต ปนฺนายนโต กิริ ดังได้ยื่นมาส่วนนางภิกษุณีหนุ่ม  
ตนนั้นได้เกิดเป็นลูกหญิงตระกูลอัน 1 ในเมืองสาวตถิ ... (เล่าเรื่อง  
เหตุการณ์ในเรื่องที่นางจตุสพัตราส่งพรานไปฆ่าพญานัททันต์) ...  
นางก็มีหัวใจอันร้อน บ่อจกทรงตนอยู่ได้ อันหาใจเข้าออกเป็นอัน  
ร้อนกระหายมากนัก ก็ร้องให้ด้วยเสียงอันดังมากนักหันแล ตํ สตุฏฺฐา  
ทิสฺวา สตุฏฺฐา พระพุทธเจ้าเห็นภิกษุณีหนุ่มตนนั้นมิใช่ใคร่หัวแล

ร้องให้ฉันทันพระพุทธรูปเจ้าก็แย้มไคร้หัวหือปรากฏดังอัน ภิกษุสงฆ์  
ทั้งหลายหากถามว่าข้าแต่พระพุทธรูปเจ้าอันใดมาเป็นเหตุพระพุทธรูป  
แย้มไคร้หัวนั้น ชาวอันพระพุทธรูปเจ้ากล่าวว่า ภิกษุเว คฤกรภิกษุ  
ทั้งหลายภิกษุหนุ่มคนนี้ระนี้กรู้อย่างโทษอันได้กระทำหือในพระ  
ตลาคตปางเมื่อได้เป็นช่างฉันทันตัวนั้นก็มีคำโศกทุกข์แตร้องให้ว่า  
อันคายพระพุทธรูปเจ้าก็ขอเอามายังอดีตัมมเทศนา...”

จากเหตุการณ์ข้างต้น เริ่มต้นด้วยเมื่อพระพุทธรูปเจ้าได้ประทับอยู่ในพระเชตวันมหาวิหาร  
และเกิดเหตุการณ์ที่มีภิกษุณีรูปหนึ่งหัวเราะ และร้องไห้ด้วยเสียงอันดัง พระพุทธรูปเจ้าจึงสรवलขึ้น  
ภิกษุสาวกจึงถามพระพุทธรูปเจ้าว่าทรงพระสรवलเพราะอะไร พระพุทธรูปเจ้าจึงแสดงธรรมเทศนาแก่  
ภิกษุสาวก อันเป็นเหตุเรื่องราวของการเล่าเรื่องฉันทันตชาค

**2.3 อดีตวัตต** เป็นส่วนที่เล่าถึงพระพุทธรูปเจ้าในชาติก่อน ซึ่งมักจะเรียกพระพุทธรูปเจ้าว่า  
พระโพธิสัตว์ โดยส่วนนี้จะเป็นส่วนที่ต่อมาจากส่วนปัจจุบันวัตต ซึ่งเป็นส่วนที่พระพุทธรูปเจ้า  
แสดงธรรมเทศนาให้แก่ภิกษุสาวก เชื่อมโยงกับเหตุการณ์ที่ปรากฏในปัจจุบันวัตต  
(สืบทงศ์ ธรรมชาติ, 2542: 9) โดยเหตุการณ์ในปัจจุบันวัตตของเรื่องนี้ก็คือ พระพุทธรูปเจ้าเห็นภิกษุณี  
รูปหนึ่งเดียวหัวเราะ เดียวร้องไห้เสียงดัง จึงสรवलขึ้น ภิกษุสาวกจึงถามว่าเพราะอะไรพระพุทธรูปเจ้า  
จึงทรงพระสรवलพระพุทธรูปเจ้าจึงแสดงธรรมเทศนาเรื่องราวครั้งอดีต ซึ่งก็คือส่วนอดีตวัตตนี้  
ดังความว่า

“...อดีต หิมฆนตสมนตทหุ อูปนิศาย อฏฐสทสหาฏฐินา คาวสิสุ  
พุทธริมนุโต เวหาสิ คามา ในกาลอันล่วงแล้ว หตถินาโค อันว่าช่าง  
หนุ่มทั้งหลายทั้งหลายได้ 8 พันตัวอันมีฤทธิ์เทียบยอมสรเดินไปใน  
อากาศอันอาศัยซึ่งสทนต์สระในป่าหิมพานต์ที่อยู่แลในกาลนั้น  
โพธิสัตว์เจ้าได้เกิดเป็นลูกช่างคน 1 เป็นอันประเสริฐกว่าช่างทั้งหลาย  
ฝูงนั้น ส่วนลูกช่างตัวนั้นมีตัวขาวทั้งมวล รตนมุกขปาโท  
มีดินอันแดงก็มีแล โส อปรภาเค ส่วนในกาลภายหน้าแต่นั้นลูกช่าง  
ตัวนั้นถึงวุฒิอันจำเริญขึ้นใหญ่มา...”

จากบทประพันธ์ข้างต้น คือส่วนของอดีตวัตถุ เกิดจากการที่พระพุทธเจ้าได้เทศนาเรื่องฉันทันตชาดกให้แก่ภิกษุสาวกฟัง เป็นเรื่องราวของช่างฉันทันต์ที่อยู่ในป่าหิมพานต์

**2.4 คาถา** คือข้อความของชาดกแต่ละเรื่องในอดีตข้อความในนิบาตชาดกเป็นบาลีทั้งหมด ประพันธ์ด้วยร้อยกรอง ต่อมามีการแปลเป็นภาษาไทยยกข้อความหรือคาถา มาแปลเป็นคาถา ๆ และมีเลขลำดับคาถากำกับไว้ข้างหน้า แต่ในอรรถกถาชาดก ปัญญาสาชดก และชาดกนอกนิบาตอื่น ๆ จะไม่มีการลำดับคาถา ไม่มีหมายเลขกำกับ แต่จะเป็นข้อความที่ต่อเนื่องกันไป บางคัมภีร์เมื่อแปลเป็นภาษาไทย จะแปลโดยนำเอาคาถาบาลีตั้งไว้ก่อนพอให้เห็น แล้วแปลต่อด้วยภาษาไทยจนจบ หรืออาจมีคำภาษาบาลีสั้น ๆ แทรกเป็นตอน ๆ ไปก็มี (สืบพงศ์ ธรรมชาติ, 2542: 12) คาถาเป็นข้อความที่ประพันธ์เป็นฉันทลักษณ์ ผู้ประพันธ์จะนำคาถาภาษาบาลีเขียนตั้งขึ้นก่อน แล้วจึงแปลความเป็นร้อยแก้ว โดยเรียกการแปลความตามว่า การแปลร้อย (อาภาโสสม นายแสงจันทร์, 2541: 99) เนื่องจากฉันทันตชาดก ฉบับวัดสูงเม่น เป็นการเล่าเรื่องตามอรรถกถา จึงทำให้มีคาถาบาลีปรากฏอยู่ ดังตัวอย่างดังนี้

“...ตตเถว โส อุกคเหตวาน วาภย อาทาย ตุมมิญจ ธนุญจ ลุทโท ภิกขเว  
 คูกรภิกขุทั้งหลาย โสนุตตรพรานรับเอาอังก้านางราชเทวีแล้วถือเอา  
 ธนุกับแล่งปิ่น ไปก็ข้ามลวงคอยทั้งหลาย 6 อันไปถึงคอยอันถ้วน 7  
 นั้นก็ประเสริฐนักแลพรานผู้นั้นก็ขึ้นสู่คอยสุวรรณปีสบรรพตอัน  
 เป็นที่อยู่แห่งกนิรีทั้งหลาย...”

“...ขนิตวาน กาสุ ผลเกหิ ฉาทยิ อุตตาน โมราช ธนุญจ ลุทโท ปส  
 สาคตํ ปุสสกลน นาคํ สมปโปยิ ทุกกฏกมมการี ภิกขเว คูกรภิกขุ  
 ทั้งหมด พรานผู้นั้นขุดขุมแล้วเอาเสาเอวางเอาเป็นราวปูเหนือปาก  
 ขุมไว้ช่องปิ่นพรานก็เอาธนุกับแล่งปิ่นชุบน้ำพิษเข้าไปอยู่ในขุม  
 เพื่อหื้อกั้งบังตัวพรานผู้นั้นกระทำการเป็นอันยากก็ได้ยินเสียง  
 พระยาช่างฉันทันต์อันมาอยู่ปลายช่องปิ่นชุบน้ำพิษนั้นหันแล  
 อันว่าพระยาช่างฉันทันต์พรานหากยิงด้วยปิ่นพิษก็ถูกจับสะดือ  
 แลเหตุว่าพระยาช่างไปอาบน้ำแล้ว ออกมายืนอยู่ถัดช่องปิ่นข้างขุม  
 นั้นส่วนน้ำก็ไหลย่อยตกแต่สะดือพระยาช่างนั้นไหลเข้าไปตามช่อง  
 ปิ่นนั้นตกไปถูกตัวพรานหันแล พรานรู้ด้วยสัญญาณอันน้ำตกจับมัน  
 ว่าพระยาช่างก็มายืนอยู่ถัดช่องหน้าปิ่น ก็ยิงปิ่นออกมาด้วยช่องปิ่น  
 นั้นก็จับสะดือแห่งพระยาช่างฉันทันต์เมื่ออันแล...”

กาลาในตัวอย่างแรกคือ “ตตเถว โส อุกุคเหตุวาน วากุย อาทาย ตูณิณจ ธนุณจ ลุทุโท”  
เมื่อแปลความตามกาลาจะให้ความว่า “นายพรานนั้นยึดเอาพระราชเสาวนีย์ของพระนาง  
สุภัททาธาเทวี ซึ่งประทับยืน ณ พื้นปราสาทชั้นที่ 7 นั้นแล้ว ถือเอาแล่งศร และธนู”

กาลาในตัวอย่างสองคือ “ชนิดวาน กาลุ ผลเกหิ ฉาทยิ อตตทาน โมธาย ธนุณจ ลุทุโท  
ปุตสาคคํ ปุณุตถเลน นาคํ สมปปียิ ทุกกฏุมมารี”

เมื่อแปลความตามกาลาจะให้ความว่า “นายพรานผู้มักก่อกรรมอันชั่วช้า บุคหลุมเอา  
กระดานปิด แล้วสอดธนูไว้ (จากนั้น) เอาลูกศรลูกใหญ่ยิงพญาช้างที่มายืนอยู่ข้างหลุมของตน”

ทั้งสองกาลาจากตัวอย่างข้างต้น เป็นกาลาที่มีอยู่ในอรรถกถา เรื่องจตุทนต์ชาดก  
ผู้ประพันธ์ฉบับวัดสูงเม่นได้แปลร้อยเป็นภาษาไทยถิ่นเหนือ และได้เพิ่มเนื้อหารายละเอียดอื่น ๆ  
นอกเหนือจากคำแปลจากอรรถกถาบาลี เช่น พุดถึงลูกปืนที่อาบยาพิษ (ปืนในที่นี้หมายถึงธนู)  
และการบอกว่าพญาช้างไปอาบน้ำมา ทำให้น้ำไหลลงโดนพราน ทำให้พรานรู้ว่าพญาช้างมาถึงแล้ว

**2.5 ไวยากรณ์** คือ การอธิบายศัพท์ในชาดก มีการแยกศัพท์ และให้ความหมายศัพท์  
เป็นการอธิบายความของกาลาที่ผู้เรียบเรียงนำมาแทรกไว้ในแต่ละตอนด้วยภาษาบาลีที่ง่าย  
เป็นการอธิบายขยายความในกาลา ให้ได้ความสมบูรณ์เข้าใจง่ายขึ้น (ทรัพย์ ประกอบสุข, 2527: 23)  
ซึ่งในส่วนนี้ไม่ปรากฏในเรื่องฉัททันตชาดก ฉบับวัดสูงเม่น

**2.6 ประชุมชาดก หรือสโมธาน** เป็นส่วนองค์ประกอบสุดท้ายของวรรณกรรมชาดก  
เป็นส่วนที่บอกว่าตัวละครแต่ละตัวนั้นกลับชาติมาเป็นใครในปัจจุบัน (สืบพงศ์ ธรรมชาติ,  
2542: 14) โดยปัจจุบันในที่นี้หมายถึงปัจจุบันในส่วนปัจจุบัน วัตถุ นั่นก็คือในสมัยพุทธกาล  
ดังความว่า

“...ส่วนภิกษุณีหนุ่มคนนั้นมันได้เกิดเมื่อก่อนเป็นนางเทวีแห่งพระยา  
พาราณสีได้ใช้พรานผู้ 1 ชื่อว่า โสนุตตร หือไปฆ่าพระยาช้างฉัททันต์  
วันนั้นแล ส่วนคนกูดาคตได้เป็นพระยาช้างฉัททันต์วันนั้นแล ดูกร  
ภิกษุทั้งหลายอันว่าพรานเนื้อผู้ใดง้างทั้งคู๋ แห่งพระยาช้างอันมีรัศ  
พรรณรัศมีปานอันหาที่จักเสมอได้แต่พื้นแผ่นดินนี้แลพรานคว้าน  
ไค้งานั้นแล้วก็เอาเข้ามาสู่เวียงพาราณสีหือแก่นางเทวีวันนั้นแลพราน  
ผู้ใจหาญหยาบช้ำอันนางเทวีแต่งใช้ไปฆ่ายังพระยาช้างเอางาได้ชื้อว่า

โสมบุตรพราน วันนั้นคือท่านเทวทัตอันปองกระทำร้ายแก่ตถาคตใน  
กาลบัดนี้แลแม่ช้างตัวชื่อว่าจุฬศุภทรอันได้ผูกเวรไว้แก่พระยาช้าง  
ฉัททันต์ด้วยอันมดตกล้ำหลังแลอันบิได้ยังคงกบถอันพระยาช้างหื้อ  
แก่เมียหลวงตัวชื่อว่ามหาสุภทรานั้นมันรวดมีคำอิจนารวดขอเดร  
ปองข้าพระยามันลวดตายได้มาเกิดเป็นลูกสาวพระยามัทราชเมื่อภาย  
ลุนได้มาเป็นเทวีพระยาพราณสีแลแต่งใช้พรานไปฆ่าพระยาช้าง  
แล้วเอางามาถวายมันได้หันแล้วรวดมีทุกขเวทนาบังเกิดกินเหงางใจ  
แลอกแตกตายไปวันนั้น แลคือหากได้ภิกษุณีหนุ่มอันมาใคร่ห้วแล้ว  
พ้อยให้ในกาลบัดนี้แล...”

ในเรื่องฉัททันตชาดก ฉบับวัดสูงเม่น ได้กล่าวถึงการกลับชาติของตัวละครไว้ 3 คน  
คือ พระพุทธเจ้า คือ พญาช้างฉัททันต์ ภิกษุณีรูปที่เดียวหัวเราะเดี่ยวร้องไห้นั้น คือ นางจุฬสุพัตรา  
และพระเทวทัต คือ พราณ โสมบุตร

2.7 หมายเหตุท้ายเรื่อง นอกจากหัวข้อข้างต้นแล้ว ฉัททันตชาดกฉบับวัดสูงเม่น ก็ปรากฏ  
หมายเหตุท้ายเรื่องด้วย ซึ่งเป็นการแสดงความมุ่งหมายของผู้ประพันธ์ โดยมีข้อความว่า

“...รสสิกขุไชยศาสนริสนาไว้คำฐาสนา”

โดยฉบับวัดสูงเม่นนี้ ผู้จารคือ รสสิกขุไชยศาสน์ ซึ่งได้จารเรื่องฉัททันตชาดกนี้ไว้เพื่อ  
“คำฐาสนา” นอกจากนี้ผู้จารยังมีการกล่าวไว้ว่าตัวเองว่าจารตัวหนังสือไม่สวย ดังความว่า

“...แต่ตัวหนังสือบ่งงามเต็มทีดีที่เหย...”

### 3. ฉัททันตชาดก ฉบับหอสมุดแห่งชาติลาว

ฉัททันตชาดก ฉบับหอสมุดแห่งชาติลาว ผู้ประพันธ์คือ พระอุบาลีคุณูปมาจารย์  
(จันทร์ สิริจันโท) บทประพันธ์ประเภทร้อยกรอง ลักษณะเป็นคำกาพย์ ซึ่งเป็นฉันทลักษณ์  
ที่พระครูอุบาลีท่านนิยมนำใช้ในการประพันธ์ โดยพบเอกสารที่ท่านประพันธ์หลายเรื่อง  
เช่น กาพย์รณไพพลวง กาพย์ปฐมนหลาน โลกนิติกำกาพย์ เป็นต้น การใช้คำกาพย์ปรากฏ  
ในส่วนต้นของเรื่อง จนถึงตอนกลางของเรื่อง หลังจากนั้นใช้บทประพันธ์ร้อยแก้วจนจบเรื่อง  
ผู้ที่นำมาจารลงบนเอกสารฉบับหอสมุดแห่งชาติลาว คือ จอน บุญศิริ โดยมีเหตุผลในการคัดลอก  
บทประพันธ์ของพระอุบาลีคุณูปมาจารย์มาจารลงบนใบลานคือ “เป็นเรื่องพระโพธิสัตว์เสวยชาติ



เป็นพระยาช้างเผือกสกัดทัน เป็นที่น่าอ่านน่าฟังนักจึงได้จัดการถ่ายถอดใส่ไบลานไว้เพื่อรักษาต้นฉบับเดิมไม่ให้เสื่อมสูญไป” ชื่อของพระอุบาลีคุณูปมาจารย์ปรากฏอยู่ในสองส่วน คือในส่วนแรก ตอนต้นของเอกสาร มีความว่า

“นิทานพระยาช้างสกัดทัน หนังสือนิทานคำกลอนพระยาช้างสกัดทันเล่มนี้ ท่านเจ้าคุณพระอุบาลีคุณูปมาจารย์ สิริจันโท จัน ได้เรียบเรียงรจนามาไว้ซึ่งเป็นหนังสืออ่าน เป็นคติเตือนใจ และเพติดเพลิน เพราะเป็นเรื่องพระโพธิสัตว์เสวยชาติเป็นพระยาช้างเผือกสกัดทัน เป็นที่น่าอ่านน่าฟังนักจึงได้จัดการถ่ายถอดใส่ไบลานไว้เพื่อรักษาต้นฉบับเดิมไม่ให้เสื่อมสูญไป ผู้ถ่ายถอด จอน บุษศิริ...”

จากข้อความข้างต้น ผู้จารได้แจ้งไว้ว่าเรื่องนี้พระอุบาลีคุณูปมาจารย์เขียนขึ้นเป็นหนังสืออ่าน ผู้จารเห็นว่าเรื่องนี้มีประโยชน์จึงได้จารลงบนไบลานไว้เพื่อรักษาต้นฉบับเดิมไม่ให้เสื่อมสูญไป

ส่วนต่อมาที่ปรากฏชื่อของพระอุบาลีคุณูปมาจารย์ คือในบทไหว้ครู ดังบทประพันธ์ว่า

“โอมสิทธิ์โอมทรงให้คงให้แคล้ว      ขอให้แก้วดวงเลิศทั้งสาม  
 เสามีนามสิริจันตะ                              จำไว้วันละลูก ๆ หลาน ๆ

จากบทประพันธ์ข้างต้นเป็นการบอกนามผู้ประพันธ์ ในข้อความว่า “เสามีนามสิริจันตะ” “สิริจันตะ” คือชื่อของพระอุบาลีคุณูปมาจารย์ จันทร สิริจันโท การเปลี่ยน “โท” เป็น “ตะ” อาจจะเป็นการเปลี่ยนเพื่อให้สัมผัสกับบทประพันธ์วรรคต่อไป

เมื่อพิจารณารูปแบบฉันทลักษณ์ของคำกาพย์ที่ปรากฏในเรื่องแล้ว พบว่ารูปแบบฉันทลักษณ์ตรงกันกับร้อยกรองของภาคอีสาน คือคำกาพย์ ซึ่งพระครูอุบาลีคุณูปมาจารย์ใช้ฉันทลักษณ์ท้องถิ่นที่เรียกชื่อว่า กาพย์บาทถึก หรือกาพย์บาทคี (วชิราพร วุฒิสาร, 2534: 71) โดยมีฉันทลักษณ์ดังนี้

1. บทหนึ่งมี 2 วรรค วรรคละ 7 คำ บทหนึ่งไม่กำหนดแน่นอนว่ามีกี่บาท ขึ้นอยู่กับเนื้อเรื่องที่ต้องการกล่าวถึง ตั้งแต่ต้นจนจบเรื่องนั้น ถือว่าเป็น 1 บท เวลาอ่านออกเสียงในหนึ่งวรรคจะทอดเสียงเป็น 2 ตอน ตอนแรก 3 คำ และตอนหลัง 4 คำ

2. ไม่มีการบังคับเสียงวรรณยุกต์

3. การส่งสัมผัสคำที่ 7 ของแต่ละวรรคจะส่งสัมผัสไปยังคำใดคำหนึ่งในวรรคต่อไป แต่ที่ถือว่าสัมผัสที่ไพเราะ คือ การส่งสัมผัสไปยังคำที่ 3 โดยหลักการสัมผัสว่า ส่งสัมผัสด้วยน้ำหนักระดับเสียง หรือสระใด คำรับสัมผัสต้องเป็นแบบเดียวกัน ดังตัวอย่างด้านล่าง

คำกาพย์สามารถเขียนแผนผังได้ 2 แบบ ดังนี้

แผนผังแบบที่ 1

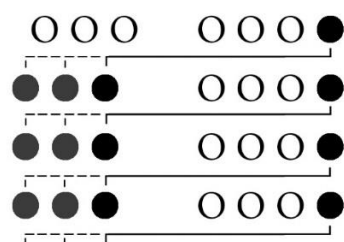

ตัวอย่าง

“กวนนัย	ให้ตีกลองร้องป่าว
ให้บอกข่าว	ผู้รับอาสา
ไปเอง	ช่างหลวงมาให้
เอามาได้	จักให้รางวัล”

แผนผังแบบที่ 2

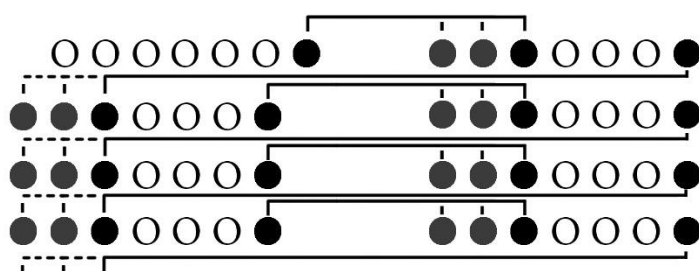

### ตัวอย่าง

“ <u>ผู้สนามโพธิ์ไทรต้นใหญ่</u>	<u>เป็นต้นไม้กว้างใหญ่ใบหนา</u>
<u>มีสาขายืนยาวร่วมกว้าง</u>	<u>สัดทันทั่วพาหุ่มานอน</u>
<u>บ่อาทรงกลางวันเดินป่า</u>	<u>เดินเป็นท่าสง่าราศี</u>
<u>ในวิถีดอยคงสระน้ำ</u>	<u>วันที่ซ้าจักเกิดราศี”</u>

ฉัททันตชาดก ฉบับหอสมุดแห่งชาติลาว ก็มีฉบับ และองค์ประกอบในการแต่งคล้ายกับวรรณกรรมศาสนาเรื่องอื่น ๆ โดยฉัททันตชาดกฉบับหอสมุดแห่งชาติลาวมีองค์ประกอบดังนี้

**3.1 บทไหว้ครู บทไหว้ครูของฉัททันตชาดก ฉบับหอสมุดแห่งชาติลาว ปรากฏดังบทประพันธ์ว่า**

“โอมสิทธโอมทรงให้คงให้แคล้ว	ขอให้แก้วดวงเลิศทั้งสาม
เขามีนามสิริจันทะ	จำไว้วันละลูก ๆ หลาน ๆ
เขาใจบานไหว้คุณพระแก้ว	ไหว้พระแล้วขอไหว้ครูบา
อุปัชชาอาจารย์พ่อแม่	ไหว้เด้าแก่ทั้งเทพย์อินทร์พรหม
ขอประนมขอมือใส่เกล้า	ไหว้พระเจ้าพระธรรมพระสงฆ์
มีงานของคุณทุกแห่ง	มาช่วยแต่งช่วยค้าช่วยหนุน
มาเพิ่มพูนปัญญาแห่งข้า	ผู้ใจกล้าอยากแต่งตำนาน
แตงนิทานสัดทันซ้างใหญ่	แตงขึ้นไว้สอนโลกภายหลัง”

จากตัวอย่างบทไหว้ครูของเรื่องฉัททันตชาดก ฉบับหอสมุดแห่งชาติลาว ลักษณะการเขียนคล้ายกันกับฉัททันตชาดกฉบับวัดบ้านแลง และวัดบ้านนา คือมีการกล่าวไหว้พระก่อน จากนั้นต่อด้วยการกล่าวไหว้พ่อแม่ ครูบาอาจารย์ และเทพยดา แล้วขอให้สิ่งมีคุณทั้งหลายที่ไหว้ช่วยให้ตนมีปัญญาในการแต่งเรื่องนี้ขึ้น

**3.2 ปรารภเรื่อง การกรีนเข้าสู่เนื้อเรื่องของ ฉบับหอสมุดแห่งชาติลาว ปรากฏดังบทประพันธ์ว่า**

“อนิจจังกรรมเวรเวียนครอบ	เวียนมาตอบเพราะผูกกรรมเวร
เห็นชัดเจนเห็นมาหลายชาติ	องค์พระบาทตนขอคนาโ
องค์พุทธ ธิยังเวียนมาเกิด	เอากำเนิดเป็นโพธิสัตว์
ในไตรวัตรสร้างโพธิสมภาร	กรรมบันดาลให้เกิดเป็นซ้าง

มีที่อ้างอยู่ในชาดก	อย่าวิตกในห้าสิบชาติ
อย่าประมาทการผูกกรรมเวร	มันเป็นเหตุต่อกันไปหน้า
เสาะซำชอกกล่าวนิทาน	ตามตำนานสัดทันช้างใหญ่
ท่านกล่าวไว้เป็นน้าอัครราช	ตัวมะหันใหญ่สูงสะอาด
สูงสะอาดสีเผือกเงาแดง	บุญเพื่อนแรงบ่หอนคำด้อย
บ่หอนเป็นน้อยในชาติทั้งสอง	เป็นทำนองโพธิสัตว์ใช้ชาติ
องค์พระบาทพระยาสัตทัน	เป็น...งายาวงาใหญ่
เพิ่นกล่าวไว้กำรอบสิบสอง	เป็นทำนองสมโตเพิ่นใหญ่
อยู่ป่าไม้ขอบเขตหิมพานต์	เป็นสถานอุดมล้ำยิ่ง”

จากบทประพันธ์ข้างต้นเป็นส่วนของปรารภเรื่อง ที่กล่าวถึงเรื่องกฎแห่งกรรมขึ้นต้นมาก่อน ว่าพระโพธิสัตว์นั้นกรรมเวรเวียนมาครบจึงได้มาเกิดเป็นพญาช้างฉัททันต์ ตัวใหญ่งายาวอาศัยอยู่ในป่าหิมพานต์ โดยได้มีการอ้างถึงชาดก ว่ามีเรื่องฉัททันตชาดกนี้อยู่ด้วย

**3.3 ประชุมชาดกหรืออวสานบท ฉัททันตชาดก ฉบับหอสมุดแห่งชาติลาว ใช้บทประพันธ์ประเภทร้อยกรองในส่วนครั้งแรก และส่วนครึ่งหลังใช้บทประพันธ์ประเภทร้อยแก้วในส่วนอวสานของเรื่อง ผู้ประพันธ์ได้แต่งเป็นร้อยแก้ว โดยยกภาษาบาลีมาไว้ว่า**

“... โสมตะโล เทวะทัตโต จุลสุพัตตา จิมจิมานะวิกา มหาสุพัตรา  
 ยโสธรา รตนสุพัตรา วิสาขา เกศสุพัตรา อุบลวันณา สัตทันตมหานา  
 โค อะหะเมวะ สัมมาสัมพุทธโธ สัตทันตชะชาตะกังนิตถิตัง...”

เมื่อผู้ศึกษานำบาลีมาแปลเรียบเรียงเป็นภาษาไทยแล้ว ได้ความว่า โสมตะโล เทวะทัตโต (โสมบุตร เป็นเทวะทัต) จุลสุพัตตา จิมจิมานะวิกา (จุลสุพัตรา เป็นจัญจมาณวิกา) มหาสุพัตรา ยโสธรา (มหาสุพัตรา เป็นยโสธรา(พิมพา)) รตนสุพัตรา วิสาขา (แก้วสุพัตรา เป็นวิสาขา) เกศสุพัตรา อุบลวันณา (เกศสุพัตรา เป็นอุบลวรรณา) สัตทันตมหานาโค (พญาช้างฉัททันต์) อะหะเมวะ (ก็คือเรานั้นแหละ) สัมมาสัมพุทธโธ (เป็นพระสัมมาสัมพุทธเจ้า) สัตทันตชะชาตะกังนิตถิตัง (ฉัททันตชาดกจบบริบูรณ์เท่านี้เจ้าเอ๋ย)

**3.4 หมายเหตุท้ายเรื่อง** หมายเหตุท้ายเรื่องของฉันทันตชาดกฉบับนี้ ผู้ประพันธ์กล่าวไว้ว่า ท่านทั้งหลาย เมื่อฟังชาดกเรื่องนี้จบแล้ว ขอให้รีบยกมือไหว้ แล้วขอให้ทุกคนละเว้นการสร้างเวร อย่าประมาท ให้ทำตนให้อยู่ในศีลธรรม ทิถะเถรเป็นผู้เขียน เมื่อเดือน 10 ขึ้น 11 ค่ำ วันพฤหัสบดี ปีมะโรง พ.ศ. 2507 ดังความว่า

“...อันว่าฝูงพี่น้องวงศ์ญาติหลานเหลน ครั้นว่าฟังนิทานจบรีบยกมือถวายแก้ว แล้วให้พากันเวียนเวรกรรมอย่าประมาทตั้งใจปฏิบัติ ให้ถึถ้ององค์พุทธ โขเจ้าสั่งสอนในชาดกท่านเทศก์ไว้ ชักชาติก่อนมาเป็นหลังทิถะเถรเขียน แล้วเมื่อเดือนสิบ ขึ้น 11 ค่ำ วันพฤหัสบดี ปีมะโรงตรงกับ พ.ศ. 2507”

ถึงแม้ว่าฉันทันตชาดกแต่ละฉบับจะมีลักษณะบทประพันธ์ที่แตกต่างกันดังข้อมูลข้างต้น แต่ทั้งหมดก็มีลักษณะร่วมที่เหมือนกันคือองค์ประกอบในการประพันธ์ โดยแบ่งเป็นบทไหว้ครู อรรถวิพากษ์ของผู้ประพันธ์ ปรรากเรื่อง หรือปัจจุบันวัตถุ ประชุมชาดกหรืออวสานบท หมายเหตุท้ายเรื่อง และอดีตวัตถุ ซึ่งวรรณกรรมศาสตร์โดยทั่วไปก็จะมียุทธศาสตร์ประกอบเหล่านี้ปรากฏอยู่ในเรื่องด้วยเสมอ

#### จุดประสงค์ในการประพันธ์

ฉันทันตชาดกทั้ง 4 ฉบับ ถือว่าเป็นวรรณกรรมศาสตร์ ที่ผู้ประพันธ์ได้นำเนื้อเรื่องมาจากนิบาตชาดก นำมาประพันธ์เป็นบทประพันธ์ทั้งร้อยแก้ว และร้อยกรอง ซึ่งฉันทันตชาดกทั้ง 4 ฉบับ มีจุดประสงค์ในการประพันธ์คล้าย ๆ กัน อีกทั้งยังมีเนื้อเรื่องที่ชวนให้ติดตาม และยังสอดแทรกคติธรรมคำสอน ให้แก่ผู้อ่านผู้ฟังให้ปฏิบัติในศีลธรรม โดยผู้ประพันธ์ได้แสดงจุดมุ่งหมายในการประพันธ์ ดังนี้

##### 1. เพื่อสอนคติธรรมในการดำเนินชีวิตแก่ผู้คน

จุดประสงค์หลักของการประพันธ์วรรณกรรมศาสตร์ คือ เพื่อสอนคติธรรม บาปบุญคุณโทษ ความดีความชั่ว ทั้งโดยตรง และโดยอ้อม โดยการสอดแทรกอยู่ในบทประพันธ์ที่ให้ความบันเทิงแก่ผู้อ่าน ดังในตอนต้นนางจุลสุพัตราตรอมใจตายเมื่อทราบว่านางนั้นคือกา

ของพญาลัททันทันต์ นางนั้นได้ตกรกและถูกขมบาลลงโทษอย่างโหดร้าย ผู้ประพันธ์ได้แสดงออกมาในบทประพันธ์ให้ผู้อ่านผู้ฟังได้เห็นถึงความน่ากลัวของเมืองนรก ดังความว่า

	ฉบับวัดบ้านแดง	ฉบับวัดบ้านนา
อยู่ในนรก	๑ <sup>706</sup> บัดเดียวไปตก โลหภูมิ	๑ <sup>677</sup> บัดเดียวไปตก โลหะระภูมิกิ
ฝูงขมบาล	รุมรัน โบยดี	รุมกันทุบตี
ว่าหญิงกระลี	ไม่ปราณีผิว	ว่าหญิงกระลี ไม่ปราณีผิว
ใจไม่สุภาพ	๑ <sup>707</sup> พาหญิงใจบาป โมโหเมามัว	๑ <sup>678</sup> ถามหญิงใจบาป โทโสมีดมัว
สมคบไอ้พราน	ให้ไปฆ่าผิว	มันคบกับพราน ให้ไปฆ่าผิว
ไม่คิดถึงตัว	ว่าจักเป็นกรรม	มันไม่คิดกลัว ว่าจักเป็นกรรม
รู้แต่คำผิว	๑ <sup>708</sup> พาหญิงใจชั่ว ว่าไม่เที่ยงธรรม	๑ <sup>679</sup> ถามหญิงใจชั่ว มึงไม่เที่ยงธรรม
ขมบาลร้องคำ	ว่าหญิงโกธ่า	เขาจึงร้องคำ ว่าหญิงโกธ่า
ทั้งนี้ข่มกรรม	มึงทำไว้เอง	เพราะบาปเพราะกรรม มึงทำไว้เอง
ว่าหญิงใจแข็ง	๑ <sup>709</sup> เอน้ำทองแดง แสนร้ายหมอเพลิง	๑ <sup>680</sup> เอน้ำทองแดง ใส่สักหม้อเพลิง
มึงจักโทษใคร	ทำใส่ตัวเอง	มึงจักโทษใคร ทำใส่ตัวเอง
เร่งกรอกอย่าเกรง	อย่าให้เคยใจ	เร่งกรอกอย่าเกรง อย่าให้เคยใจ
เร่งเอาคีมลาก	๑ <sup>710</sup> ผ่าอกผ่าปาก ทอดลงในไฟ	๑ <sup>681</sup> ผ่าอกผ่าปาก ทอดเข้าในไฟ
ปักหัวมันลง	ให้จงหน้าใจ	จับหัวมันลง ให้สมหน้าใจ
พาหญิงจิ้งไร	ปากกล้าสามานย์	พาหญิงจิ้งไร ปากกล้าสามานย์

จากตัวอย่างข้างต้นจะเห็นว่าเมื่อผู้ประพันธ์อธิบายถึงโทษของนางจุลสุพัตรา และแสดงให้เห็นภาพความน่ากลัวของเมืองนรกว่า ด้วยบาปของนางจุลสุพัตราครั้งเมื่อยังมีชีวิต ได้สมคบกับพรานป่า ไปฆ่าพญาช้างทำให้นางต้องตกรก ถูกลงโทษต่าง ๆ นานา ทั้งเอน้ำทองแดงกรอกปาก เอาคีมเหล็กลากโยนเข้าไปในไฟ

นอกจากผู้ประพันธ์จะนำเสนอให้เห็นถึงความน่ากลัวของนรกแล้ว ผู้ประพันธ์ก็ได้อธิบายสิ่งที่ตรงกันข้าม โดยกล่าวถึงการทำความดี อย่าทำเหมือนนางจุลสุพัตรา ถ้าทำความดีเมื่อตาย ก็จะได้ขึ้นสวรรค์ ได้พบพระศรีอริยเมตไตร ดังบทประพันธ์ว่า

ฉบับวัดบ้านแลง		ฉบับวัดบ้านนา	
รู้หลักจักคุณ เร่งคิดเร่งกลัว โทษภัยทั้งหลาย	๑ <sup>716</sup> ฝ่ายหญิงใจบุญ โทษนั้นบางคลาย คิดกลัวเมื่อตาย ได้แก่อาตมา	ข้อมรู้จักคุณ เรื่องซึ่งหึงผัว โทษทัณฑ์ทั้งหลาย	๑ <sup>687</sup> ฝ่ายหญิงใจบุญ โทษทัณฑ์ทั้งหลาย กลัวภัยเมื่อตาย ได้แก่อาตมา
รักท่านรักตน ปรนนิบัติพ่อแม่ โนมเนาอาตมา	๑ <sup>717</sup> หญิงใจกุศล ไม่มีอุเบกขา เต่าแก่ยายตา บ่มีใครซัง	รักท่านรักตน ปรนนิบัติพ่อแม่ นบนอบภัสดา	๑ <sup>688</sup> หญิงใจกุศล ไม่มีอุเบกขา อันแก่ชรา ไม่มีใครซัง
ใจนั้นประกอบ ว่าตนเกิดมา ใครสอนเร่งฟัง	๑ <sup>718</sup> รู้คิดผิชอบ รำพึงทุกขัง ข้อมล้วนอนิจัง จำไว้สอนใจ	ใจนั้นประกอบ ว่าตนเกิดมา ใครสอนเร่งฟัง	๑ <sup>689</sup> รู้คิดผิชอบ รำพึงทุกขัง ข้อมล้วนอนิจัง จำไว้ใส่ใจ
ทำตามบัญญัติ พระเจ้าเทศนา ทำดังนี้ไשר์	๑ <sup>719</sup> อุดสำหรับปรนนิบัติ คำพระวินัย ว่าบุคคลผู้ใด บ่แคล้วนิรพาน	ทำตามบัญญัติ พระเจ้าเทศนา ทำดังนี้ไשר์	๑ <sup>690</sup> อุดสำหรับปรนนิบัติ พระธรรมวินัย ว่าคนผู้ใด บ่แคล้วนิรพาน
จักได้เสวยสุข แม่นตายจะได้ หัวหน้าพระศรีอริย์	๑ <sup>720</sup> ยังมีพันทุกข์ ในวิภวเสสสาร ยังสวรงค์นิพพาน เที่ยงแท้แลนา	จะได้เสวยสุข จะไปสวรงค์ เกิดทันพระศรีอริย์	๑ <sup>691</sup> ยังไม่พันทุกข์ ที่ในสงสาร อยู่ชั้นวิมาน เที่ยงแท้แลนา

จากบทประพันธ์ข้างต้นผู้ประพันธ์ได้สอดแทรกแนวทางการปฏิบัติตนในการทำคุณงามความดีเข้ามาในเรื่อง โดยใช้การเปรียบเทียบกับนางจุลสุพัตรา ที่ทำความชั่ว จึงต้องตกนรกชดใช้กรรม ส่วนหากใครทำความดี ปรนนิบัติพ่อแม่ ทำตามคำสั่งสอนของพระพุทธเจ้าแล้ว เมื่อตายลงก็ถึงไม่แคล้วนิรพาน และจะได้ทันยุคพระศรีอริย์เมตไตร

การเล่าเรื่องของฉันทันตชาดก ฉบับวัดสูงเม่นเป็นการเล่าผ่านการเทศนาของพระพุทธเจ้า การสอดแทรกคติธรรมเข้ามาในเรื่อง จึงสอดแทรกเข้ามาในส่วนที่พระพุทธเจ้ากำลังเทศนาแก่ภิกษุสาวก ที่วัดเชตวันมหาวิหาร ในตอนท้ายของชาดก ดังความว่า

“...อหัง โว เตน สมายน อโหสิ ตตุร ภิกขุ โว ดังนี้ดูราภิกขุทั้งหลาย ตลาตได้เกิดเป็นช่างฉันทันต์มีในกาลเมื่อได้นั้นแลสุท่านทั้งหลาย จุงทรงจำไว้ยังชาดกอันนี้ไว้อย่าได้ขอดขังกรรมแลเว้นไว้ใจด้วย

นิยมดั่งตลาคทหาคเทศนามานี้เถิด คนทั้งหลายอันมากนักหากได้ยิน  
ยังชาดกอันนี้ก็ได้ถึงโศดาปดิผล มีอรหันต์เป็นต้นตามบุญสมการ  
แห่งตนก็มีแล...”

(ฉบับวัดสูงเม่น)

บทประพันธ์ข้างต้น สมเด็จพระสัมมาสัมพุทธเจ้ากล่าววาทีกุญท์ทั้งหลาย ขอใ้หังดเว้นกรรม  
และเวร เอาไว้ในใจ เป็นการละเว้นจากการสร้างกรรม ดังที่พระองค์ได้เทศนาเรื่องฉัททันตชาดก  
คนทั้งหลายเมื่อได้ฟังชาดกเรื่องนี้ก็สามารถ ถึงโศดาบัน อรหันต์ได้ ตามแต่บุญของตนที่สั่งสมมา

ฉัททันตชาดก ฉบับหอสมุดแห่งชาติลาว ระบุวัตถุประสงค์ของการประพันธ์ว่า  
“แต่งนิทานสัททันตชาดก แต่งขึ้นไว้สอนโลกภายหลัง” ในส่วนบทไหว้ครู อาจมีความหมายว่า  
ต้องการให้คนรุ่นหลังได้อ่าน และนำไปปฏิบัติตาม นอกจากนี้ยังมีการสอนเรื่องเวรย่อมระงับ  
ด้วยการไม่จองเวร โดยการใช้ภาษาบาลีประกอบการอธิบาย แล้วแปลขยาย ดังความว่า

“...นะหิ เเวระนะ เวารานิ สัมมันติระ กุทาจะนัง อะเวระนะ จะสัมมันติ  
เอสะธัมโม สะนันตะโน ดังนี้ภาษาเข่าจ๊กขี้เขียนไว้อ่านสู่ฟัง  
กาลหลังที่ล่วงแล้วกาลหน้าช้ต่อไปปัจจุบันเฮาสิมี่ก็คือกรรมบ่มีต่าง  
คือว่าเอาเวรดับเวรนั้นเวรสิเสี่ยงก็บ่มี ยิ่งดับยิ่งรุกขึ้น ยิ่งสิร้ายยิ่งกั่ว  
หลังเวรเก่ายังบ่เสี่ยง ผลัดเวรใหม่ขึ้นมาแลม คือว่าเอาไฟดับไฟนั้นสิ  
ไปเสี่ยงบ่อนใด ตมติดเอาตมล้างตมสิเสี่ยงบ่ โทโสโม โทนี่ ตัวแม่  
ตัวไฟสั่งห้ามโลก เผาหัวใจให้เฮ้อฮ้อนไฟแท้ก็บ่ปาม ชันติเอาไปแก้  
ดับไฟให้มันอ่อน เมตตาเป็นคั้งน้ำพรมซ้ำให้เสื่อมหาย ชันติก็คือ  
ความอดกลั้นทนทานบ่ใจไม่เมตาก็คือความโอบอ้อม ประสงค์ให้อยู่  
ดี เมตตามีในใจแล้ว โทสาบ่มาแ้ว เมตตาควรมีมากไว้ ในใจเจ้าชู้คน  
ท่านเฮย ...”

(ฉบับหอสมุดแห่งชาติลาว)

คำสอนข้างต้นผู้ประพันธ์อิงกับเหตุการณ์ที่นางจุลสุพัตรา โกรธพญานัททันต์  
แล้วจึงสาบานจองเวรแก่พญาช้าง จนส่งพรานไปฆ่าช้างฉัททันต์ โดยใช้การเปรียบเทียบว่า  
การเอาเวรดับเวรนั้นเวรก็ย่อมจะไม่หายไป เหมือนกับการเอาตมล้างตม ตมก็ยังติดอยู่ หรือเอาไฟ



ไปดับไฟ ไฟก็ยอมไม่หายร้อน ต้องเอาน้ำไปดับไฟ ซึ่งน้ำนั้นก็เปรียบกับเมตตา ซึ่งการเอามาเมตตาไปดับเวรนั้น ก็จะทำให้ไม่เกิดเวรต่อ ๆ ไป

## 2. แสดงความเลื่อมใสศรัทธาในพระพุทธศาสนา และแสดงความเคารพแก่บุพการี

การแสดงความเลื่อมใสศรัทธาในพระพุทธศาสนา แสดงความเคารพต่อครูอุปัชฌาย์ อาจารย์ และบิดา มารดา ในเรื่องฉันทันตชาดกปรากฏในตอนต้นของเรื่อง และตอนจบของเรื่อง เป็นการแสดงออกของผู้ประพันธ์ที่แสดงความเคารพเลื่อมใส โดยจะเห็น ได้ชัดจากบทไหว้ครู ดังบทประพันธ์ว่า

ฉบับวัดบ้านแลง			
๑ <sup>1</sup> ไหว้คุณพระพุทธเจ้า	ทุกคำเข้าท่ามรณา	๑ <sup>4</sup> ข้าไหว้ทั้งพระสงฆ์	ท่านผู้ทรงซึ่งศีลลา
คุณแห่งพระโศดา	ข้าใส่ไว้เหนือเกศี	ไหว้คุณพระบิดา	แลมารดาผู้สืบสาย
๑ <sup>2</sup> ข้าไหว้ทั้งพระธรรม	อันจะนำตัดคายลี	๑ <sup>5</sup> ตัวข้าผู้ประพันธ์เขียน	บทกลอนเพียรช่วยแต่งใส่
ให้พ้นจากไฟรี	อันมีคมน ในสงสาร	นักปราชญ์ท่านทั้งหลาย	ช่วยสืบสายคือสาคร
๑ <sup>3</sup> สอนสัตว์ให้พ้นทุกข์	ให้เป็นสุขถึงนิรพาน	๑ <sup>6</sup> ข้าของ ได้สุข	พ้นจากทุกข์ชรามร
ดับชาติกันดาร	บมีภัยมาบีทา	ไหว้ครูผู้สั่งสอน	สืบกันมาให้รู้แจ้ง

ฉบับวัดบ้านนา	
๑ <sup>๑</sup> ข้าไหว้คุณครู	สั่งสอนให้รู้ได้เขียนนิทาน
๑ <sup>๒</sup> ไหว้พระพุทธรัง	ธรรมมังสั่งมา
ไหว้คุณมารดา	ท่านได้รักษาขอย่ามีภัย
๑ <sup>๓</sup> ไหว้คุณบิดา	รักษาจนใหญ่
ไหว้แม่โพสพ	ท่านรักษาจบทั่วสมบัติ
๑ <sup>๔</sup> ไหว้ในชั้นดิน	ให้จบไปสิ้นถึงบนชั้นฟ้า
เวสสุวรรณพันดา	ตัวข้าไหว้ไป
๑ <sup>๕</sup> อินทร์พรหมสมบัติ	กันภัยอันตรายอุบาทว์จิ้งไร
อันชื่อว่าภัย	อย่าได้ใกล้กราย

ผู้ประพันธ์ฉันทันตชาดกฉบับวัดบ้านแลง ได้แสดงความศรัทธาในพระพุทธศาสนาลงในบทไหว้ครู และสรรเสริญพระรัตนตรัย โดยการยกการไหว้เคารพในพระพุทธ พระธรรม พระสงฆ์ และคุณของบิดามารดาครูบาอาจารย์มาในบท ก่อนเริ่มเข้าเนื้อเรื่อง ส่วนในฉบับวัดบ้านนา

ผู้ประพันธ์เริ่มยกย่องบุพการี อันมีครู มารดา บิดา มาในบทไหว้ครูด้วย รวมทั้งยังมีบทไหว้พระรัตนตรัย จนถึงพระแม่โพสพ ท้าวเวสวัณ พระอินทร์ พระพรหม

บทแสดงความเลื่อมใสศรัทธาในพุทธศาสนา และการแสดงความเคารพต่อบุพการีของเรื่องฉันทันตชาดก ฉบับหอสมุดแห่งชาติลาว ผู้ประพันธ์ได้เขียนไว้ในส่วนบทไหว้ครู ดังนี้

“โอมสิทธิ์โอมทั้งให้คงให้แคล้ว	ขอให้แก้วดวงเลิศทั้งสาม
เสามีนามศิริจันทะ	จำไว้ในะลูก ๆ หลาน ๆ
เฮาใจบานไหว้คุณพระแก้ว	ไหว้พระแล้วขอไหว้ครูบา
อุปัชชาอาจารย์พ่อแม่	ไหว้เฒ่าแก่ทั้งเทพย์อินทร์พรหม
ขอประนมขอมือใส่เกล้า	ไหว้พระเจ้าพระธรรมพระสงฆ์
มีงานของคุณทุกแห่ง	มาช้อยแต่งช้อยค้ำช้อยหนุน
มาเพิ่มพูนปัญญาแห่งข้า	ผู้ใจกล้าอยากแต่งตำนาน
แต่งนิทานสัตตทัชชังใหญ่	แต่งขึ้นไว้สอนโลกภายหลัง”

(ฉบับหอสมุดแห่งชาติลาว)

ฉันทันตชาดกฉบับหอสมุดแห่งชาติลาวได้เริ่มแนะนำตัวผู้ประพันธ์ขึ้นมาก่อน ก็ระบุว่าชื่อ ศิริจันทะ หมายถึง พระอุบาลีคุณูปมาจารย์ (จันทร์ ศิริจันโท) แล้วจึงไหว้พระ ครูบาอาจารย์ และบิดามารดา ไหว้เทพดาทั้งหลาย พระพุทธ พระธรรม พระสงฆ์ ซึ่งจากบทไหว้ครูข้างต้น ทำให้เห็นได้ว่า ผู้ประพันธ์มีความเลื่อมใสศรัทธาในพระพุทธศาสนา และมีความกตัญญูต่อบิดามารดา และครูอุปัชฌาย์อย่างยิ่ง

### 3. เพื่อต้องการให้กุศลผลบุญเกิดขึ้นแก่ตน

ผู้ประพันธ์ได้แสดงความปรารถนาให้เกิดกุศลผลบุญแก่ตน ทั้งขอให้มีความสุขพ้นจากทุกข์ และความแก่ชรา ก็คือการเข้าสู่นิพพาน ให้พ้นจากห้วงบ่วงมาร ขออย่าให้มีภัยอันตรายเข้าใกล้กราย โดยฉันทันตชาดกทั้งฉบับวัดบ้านแลง และวัดบ้านนา มีปรากฏเหมือนกันทั้งสองฉบับ แต่การกล่าวจะแตกต่างกันตามบทประพันธ์ของผู้ประพันธ์

ฉบับวัดบ้านแลง มีการแสดงความปรารถนาของผู้ประพันธ์อยู่จุดเดียว คือในบทไหว้ครู โดยผู้ประพันธ์ขอให้ตนมีความสุข พ้นจากความทุกข์ และความชรา ซึ่งการขอนี้มีความหมายว่าให้ตนได้เข้าสู่นิพพาน ดังความว่า

### ฉบับวัดบ้านแลง

๑<sup>๖</sup> ข้าของได้สุข                      พันจากทุกข์ชรามร  
ไหว้ครูผู้สั่งสอน                      สืบกันมาให้รู้แจ้ง

ฉบับวัดบ้านนาปรากฏการแสดงความสามารถของผู้ประพันธ์ 3 จุด ดังนี้  
ในบทไหว้ครู ผู้ประพันธ์ได้ไหว้บุพการี และพระรัตนตรัย รวมถึงเทพ และได้ขอให้  
ภัยอันตรายอะไร อย่าได้เข้ามาใกล้กายตน

### ฉบับวัดบ้านนา

๑<sup>๑๖</sup> อินทร์พรหมสมสมัยกัน                      ภัยอันตรายอุบาทว์จิงไร  
อันชื่อว่าภัย                      อย่าได้ใกล้กาย

ผู้ประพันธ์แสดงอาการของตนลงในบทประพันธ์ คือ แสดงความเพียร แม้จะเจ็บหลัง  
นั่งเขียน ตนก็ยังเพียรพยายามเขียนให้จบ โดยหวังว่าตนจะได้ข้ามสมุทร อันเป็นต้นเหตุ  
หรือที่เกิดแห่งทุกข์ และให้ตนได้พ้นวิสัยจากห้วงบ่วงมาร

### ฉบับวัดบ้านนา

๑<sup>๗๒๒</sup> จึงตั้งความเพียร  
เจ็บหลังนั่งเขียน                      ค่อยเพียรค่อยไป  
ด้วยจิตศรัทธา                      จักข้ามสมุทร  
ให้พ้นวิสัย                      จากห้วงบ่วงมาร

ในบทสุดท้ายของฉันทันตชาดก ฉบับวัดบ้านนาผู้ประพันธ์ก็ได้แสดงความสามารถ  
ของตนไว้ โดยบอกว่า เพราะกุศลคลใจ จึงเขียนเรื่องนี้ไว้ในศาสนาพระชินสีห์ แม้นตนได้เกิดชาติ  
ภพใด ๆ ก็ขออย่าให้มีความเจ็บใจ และขอให้ตนได้ถึงนิพพาน

### ฉบับวัดบ้านนา

๑<sup>๗๒๕</sup> กุศลคลใจ  
จึงเขียนไว้ใน                      ศาสนาชินสีห์  
เกิดชาติใดใด                      เชิญใจอย่ามี  
กราบขาวะชีวี                      ถึงนิรพาน

ในส่วนการแสดงความต้องการให้เกิดผลบุญแก่ตน จัททันตชาดก ฉบับวัดสูงเม่น และฉบับหอสมุดแห่งชาติลาว ไม่ปรากฏส่วนนี้ในบทประพันธ์ คาดว่าอาจเป็นเพราะธรรมเนียม นิยมแตกต่างกัน

#### 4. เพื่อต้องการให้สวดอ่าน

จุดมุ่งหมายหลักของผู้ประพันธ์กลอน สวด หรือวรรณกรรมชาดกส่วนมาก คือการให้นำไปสวดอ่าน ซึ่งกลอนสวดนี้เป็นเรื่องราวเกี่ยวกับพุทธศาสนา คติธรรม ชาดก ซึ่งกรมพระยาดำรงราชานุภาพทรงสันนิษฐานว่า ประเพณีการสวดหนังสือเกิดขึ้นในสมัย พระเจ้าทรงธรรม พระองค์ดำริให้จัดประเพณีการสวดหนังสือ จนการแต่งหนังสือสวดกลายเป็น ประเพณีที่นิยมในเวลาต่อมา (ฉันทน์ ขำวิไล, 2474: ง.) ในสมัยก่อนเมื่อพุทธศาสนิกชนไปทำบุญ เนื่องในวันสำคัญต่าง ๆ ทางพุทธศาสนา เมื่อว่างจากการสวดการเทศน์ก็จะใช้เวลาที่สนทนาธรรม เล่าเรื่องทางศาสนา หรือนำหนังสือเกี่ยวกับพุทธศาสนา มาอ่านสู่กันฟัง (ตรีศิลป์ บุญขจร, 2547: 114) จุดมุ่งหมายนี้ปรากฏแต่เพียงในฉบับวัดบ้านนาเท่านั้น ไม่ปรากฏในเล่มของฉบับวัดบ้านแลง

บทประพันธ์เรื่องจัททันตชาดกฉบับวัดบ้านนา ผู้ประพันธ์ได้เขียนไว้ถึงวัตถุประสงค์ ที่ต้องการให้ผู้ทีสนใจนำสมุดไทยเล่มนี้ไปสวดอ่านกัน โดยบอกว่าถ้าใครนำไปสวดอ่าน จะได้บารมี รวมทั้งยังเขียนให้ช่วยกันดูแลรักษาสภาพของเล่มสมุดไทยเล่มนี้ไว้ให้ดีเหมือนเอ็นดู ผู้เขียน อย่าทำให้เสียหายทั้งจากการโดนน้ำมากน้ำลาย ไฟจากได้ตกใส่ ผู้เขียนจะจับแต่ละที ก็ประคับประคองไม่ให้เกิดริ้วรอย ดังบทประพันธ์ว่า

#### ฉบับวัดบ้านนา

ฟังเรื่องนิทาน	๑ <sup>714</sup> ใครยืมไปอ่าน อย่าทำให้สูญ	จะจับสักที	๑ <sup>718</sup> อันตัวข้านี้ ค่อยประคับประคอง
เหมือนเอ็นดูด้วย	จงช่วยอนุกุล	หมีให้ชอกช้ำ	คำเสร์ศรีหมอง
ข้าเขียนเพียรพูน	เพิ่มพระศาสนา	สุดที่ประคอง	มิให้หมองมัว
เอาด้วยความเพียร	๑ <sup>715</sup> เจ็บหลังนั่งเขียน ฉันรักหนักหนา	สวดอ่านท่านได้	๑ <sup>719</sup> พี่น้องทั้งหลาย บารมีถึงตัว
ใครเอาสวดอ่าน	ท่านได้กรุณา	ตัวข้าเจ้าของ	มิให้หมองมัว
เหมือนเอ็นดูข้า	รักษาให้ดี	ถึงดีถึงชั่ว	ให้เหมือนเก่า
ไฟได้ตกไหม้	๑ <sup>716</sup> น้ำหมากน้ำลาย เสียตัวมัวศรี	เอาไปไม่ว่า	๑ <sup>723</sup> ถ้ามีอัชชา แล้วพาคืนสถาน

ประคั้นวินชา เอ็นดูเกิตพี	ของข้างดี น้องที่เอามา	อย่าให้เศร้าหมอง เอาไปสวดอ่าน	ไม่ต้องบูรณ วานได้เมตตา
ประคับประคอง จะตั้งจะวาง อย่าทำหยาบช้า	๑ <sup>717</sup> จะจับจะต้อง ของรักของข้า ให้เป็นทางท่า เหมือนว่าเจ้าของ		

### 5. เพื่อความสนุกสนานบันเทิงแก่ผู้อ่านผู้ฟัง

ฉันทันตชาดก ทั้งสี่ฉบับเป็นวรรณกรรมศาสนาประเภทสอนคติธรรมโดยอ้อมคั่งนั้น ในเรื่องจึงมีความสนุกสนาน และแฝงคติธรรมสั่งสอนผู้อ่านไว้ในเรื่อง โดยผู้อ่านผู้ฟังยังคงได้รับความสนุกเพลิดเพลิน ผู้ประพันธ์ได้ประพันธ์ความเมื่อพราน โสอูคร เดินทางเข้าสู่ป่าหิมพานต์เพื่อหาตัวพญาฉันทันต์ พรานป่าได้ผ่านการผจญภัย พบเห็นพืชพรรณไม้ และสัตว์ต่าง ๆ มากมาย เมื่อผู้อ่านผู้ฟังได้รับสารแล้ว ก็จะเห็นภาพดังที่ผู้ประพันธ์ต้องการ และเกิดความสนุกสนานในการรับสาร ซึ่งในหัวข้อนี้ฉันทันตชาดก ฉบับหอสมุดแห่งชาติลาว มีลักษณะการแต่งแบบรวบรัดตอน การบรรยายเหตุการณ์ต่าง ๆ จึงสั้น แม้จะมีความสนุกสนานบันเทิงใจอยู่ด้วย แต่ก็ไม่มีความโดดเด่นมากนัก ส่วนฉันทันตชาดก ฉบับวัดบ้านแลง วัดบ้านนา และวัดสูงเม่น มีความโดดเด่นในส่วนนี้ เนื่องจากผู้ประพันธ์ได้ขยายรายละเอียดให้มีความน่าสนใจ ดังความว่า

ฉบับวัดบ้านแลง		ฉบับวัดบ้านนา	
เรียบเรียงสองข้าง บ้างห้ามบ้างสุก ออกอุคตม	๑ <sup>212</sup> ชมไม้ต่างต่าง บ้างงามทรงผล ทั่วทุกตำบล วันนี้แลเนา	เรียงรายสล้าง บ้างห้ามบ้างสุก พุงอุคตม	๑ <sup>200</sup> ชมไม้ต่างต่าง ข้อมล้วนมีผล ทั่วทุกตำบล วันนี้แลเนา
สารพันกินได้ วันนี้ลากมึง เรียงรายลานตา	๑ <sup>213</sup> ลูกหมากรากไม้ สองข้างมรรคา ท้องชิงแลเนา ทั่วทั้งพงพี	จะกินกูไรได้ วันนี้ลากหนึ่ง เรียงรายลานตา	๑ <sup>201</sup> ลูกหมากรากไม้ สองข้างมรรคา ท้องตั้งแลเนา ทั่วทั้งพริงพรี
๑ <sup>202</sup> ฟุ่งนกทั้งพงพี ไม่ทันจะหาลูกตน	ลิงค่างบ้างชะนี	๑ <sup>188</sup> ฟุ่งนกที่ในพงพี มิทันจะคว่ำ	ลิงค่างบางชะนี
๑ <sup>203</sup> พลัดพรากวุ่นวายเสือกสน กูอยู่ทั่วคง บ้างกูหาลูกสนั่นไป		๑ <sup>189</sup> พลัดพรากวุ่นวายลับสน กีก้องทั้งคง ประเพรียกกี้เรียกเพื่อนกัน	

จุดประสงค์ในการประพันธ์วรรณกรรมเรื่องฉันทชาติชาดกทั้ง 4 ฉบับ มีลักษณะใกล้เคียงกัน คือ เพื่อสอนคติธรรมในการดำเนินชีวิตแก่ผู้คน แสดงความเลื่อมใสศรัทธาในพระพุทธศาสนา และแสดงความเคารพแก่บุพการี เพื่อต้องการให้กุศลผลบุญเกิดขึ้นแก่ตน และเพื่อความสนุกสนานบันเทิงแก่ผู้อ่านผู้ฟัง มีเพียงจุดประสงค์เพื่อต้องการให้สวดอ่านเท่านั้น ที่ผู้ประพันธ์บอกไว้ในฉันทชาติชาดก ฉบับวัดบ้านนา โดยผู้ประพันธ์ฉบับอื่น ๆ ไม่ได้บอกเอาไว้ แต่ทั้งนี้ผู้ประพันธ์วรรณกรรมศาสนาก็มีวัตถุประสงค์เพื่อให้ผู้รับสารนำไปสวดอ่านเพื่อความบันเทิง และให้เกิดความเลื่อมใสในพุทธศาสนา ซึ่งโดยรวมแล้วก็เพื่อให้ผู้รับสารได้เข้าใจในเรื่องทานบารมี กฎแห่งกรรม บาปบุญคุณโทษ และเกิดความเกรงกลัวต่อบาป โดยแฝงมาในรูปแบบของวรรณกรรม

## แก่นเรื่อง และการดำเนินเรื่อง

### 1. แก่นเรื่อง

แก่นเรื่อง คือ สิ่งที่ผู้ประพันธ์ต้องการนำเสนอเป็นความหมายรวมของเรื่องทั้งเรื่อง ดังนั้นแก่นเรื่องจึงเป็นตัวควบคุมองค์ประกอบทุก ๆ ส่วนในเรื่อง ไม่ว่าจะเป็นโครงเรื่อง ตัวละคร ปมของเรื่อง เหตุการณ์ สถานที่ ตลอดจนแนวและลีลาการเขียน เพื่อให้บรรลุจุดประสงค์หลักที่ผู้ประพันธ์ต้องการสื่อ ในวรรณกรรมเรื่องหนึ่งอาจมีแก่นเรื่องมากกว่าหนึ่งแก่นก็ได้ (ยูวพาส์ [ประทีปะเสน] ชัยศิลป์วัฒนา, 2542: 153) แก่นเรื่องเป็นหลักสำคัญหรือเนื้อแท้อันเป็นแกนกลางของเรื่องหรือเป็นจุดสำคัญที่เป็นแนวคิดของผู้ประพันธ์ซึ่งมีเจตนามุ่งหวังให้ผู้อ่านเกิดความเข้าใจ และประจักษ์ในเรื่องใดเรื่องหนึ่ง แก่นของเรื่องจึงเป็นสารที่ผู้ประพันธ์สื่อมายังผู้อ่านเพื่อให้เข้าใจในเรื่องนั้น ๆ (กุหลาบ มัลลิกมาศ, 2531: 108)

วรรณกรรมประเภทนิทานชาดกนั้น ส่วนใหญ่จะมุ่งเน้นแสดงถึงพระจริยาวัตรของพระโพธิสัตว์ซึ่งมีบทบาทเป็นตัวสำคัญของเรื่อง (นิยดา เหล่าสุนทร, 2538: 17) ดังนั้นแก่นเรื่องของวรรณกรรมชาดกจึงมุ่งแสดงให้เห็นถึงการบำเพ็ญบารมีของพระโพธิสัตว์เป็นหลัก ซึ่งผู้ประพันธ์จะสอดแทรกหลักธรรมเข้ามาในเรื่องเพื่อให้ผู้รับสารได้เห็นแบบอย่าง และปฏิบัติตามสิ่งดีงามที่ตัวเองหรือฝ่ายดีของเรื่องแสดงให้เห็น ไม่เพียงแต่ตัวเองหรือฝ่ายดีเท่านั้นที่มีส่วนในการแสดงสิ่งควรปฏิบัติตาม แต่ตัวละครฝ่ายร้ายก็แสดงสิ่งที่ควรละเว้นให้ผู้อ่านได้เห็น และไม่ควรปฏิบัติตามอีกด้วย

แก่นเรื่อง หรือแนวคิดของเรื่องโดยทั่วไปจะแบ่งไว้เป็น 2 ประเภท คือ

1. แก่นเรื่องใหญ่ หรือแนวคิดหลัก คือความคิดของเรื่องตลอดทั้งเรื่อง เป็นแก่นหรือแกนกลางของเรื่องที่เกี่ยวข้องกันตั้งแต่ต้นจนจบเรื่อง (พจนีย์ เฟิงเป็เลียน, 2532: 124)

2. แก่นเรื่องย่อย หรือแนวคิดรอง คือ ความคิดเฉพาะตอนของเรื่อง เป็นแนวคิดซึ่งแทรกอยู่ในเรื่องเพียงบางช่วงบางตอน เป็นแก่นหรือแกนกลางของพฤติกรรมหรือเหตุการณ์อย่างใดอย่างหนึ่งซึ่งดำเนินอยู่ในเรื่อง และมีความผูกพันเกี่ยวข้องกับแก่นเรื่องใหญ่ แก่นเรื่องย่อยจะมีจำนวนเท่าใดก็ได้ตามความต้องการของผู้ประพันธ์ (เจือ สตะเวทิน, 2518: 76)

วรรณกรรมเรื่องฉันทันตชาดกนี้มีแก่นเรื่องใหญ่หรือแนวคิดหลักของเรื่องคือการสละชีวิตเพื่อเป็นทานบารมี ของพญาช้างฉันทันต์ ส่วนแก่นเรื่องย่อยหรือแนวคิดรอง ที่ผู้ประพันธ์ได้สอดแทรกเอาไว้ในเรื่องมีหลายหัวข้อคือ การทำความดีละเว้นความชั่ว ความอดทนอดกลั้น ไม่ก่อกรรมทำเข็ญ การรักษาศีลห้า และการดำรงมกาย วาจา ใจ โดยแก่นเรื่องของผู้ประพันธ์แสดงให้เห็นไว้ในเรื่องปรากฏดังนี้

1.1 การสละชีวิตเพื่อเป็นทานบารมี เป็นแก่นเรื่องใหญ่ของวรรณกรรมเรื่อง ฉันทันตชาดก โดยแสดงให้เห็นผ่านตัวละครหลัก คือพญาช้างฉันทันต์ ที่ยอมสละงา และชีวิตของตนให้แก่พรานที่มาตัดงาของตนตามคำของนางจูลสุพัตธา เมียนในอดีตของพญาฉันทันต์ ซึ่งการกระทำเช่นนี้เป็นการบำเพ็ญทานบารมีที่ยิ่งใหญ่อย่างหนึ่ง โดยผู้ประพันธ์ได้แสดงไว้ในบทประพันธ์ดังนี้

ฉบับวัดบ้านแดง		ฉบับวัดบ้านนา	
ตั้งใจบริสุทธี	๑ <sup>499</sup> คุราสัปปรุช ฟังพระเทศนา	ตั้งใจบริสุทธี	๑ <sup>469</sup> คุราสัปปรุช ฟังพระเทศนา
ในเมื่อโพธิสัตว์	จักให้ทานงา	เมื่อนั้นโพธิสัตว์	จักให้ทานงา
ตั้งใจปรารถนา	จะเป็นทศพล	จากปรารถนา	เป็นพระทศพล
ร้องประกาศทั่วท้าว	๑ <sup>507</sup> ชูขึ้นเหนือเกล้า เทวาในสวรรค์	ประกาศร้องป่าว	๑ <sup>477</sup> ชูไว้เหนือเกล้า เทพเจ้าในสวรรค์
ทั้งเทพสิงคู่	อยู่ในไพรสันต์	ทั้งเทพสิงคู่	อยู่ในหิมวันต์
ช่วยข้าด้วยพลัน	จะตรัสพิศฐาน	ฟังข้าเจ้าพลัน	จะตั้งฐิฐาน
จักเลื้อยชั่งงา	๑ <sup>508</sup> วันนีตัวข้า ออกให้เป็นทาน	จะขอเลื้อยงา	๑ <sup>478</sup> วันนีตัวข้า เอาให้เป็นทาน
ไซ้ข้าปรารถนา	สมบัติพิศฐาน	ไซ้ปรารถนา	สมบัติพิศฐาน

อินทร์พรหมยมการ	เป็นท้าวพญา	อินทร์พรหมยมการ	เป็นท้าวพญา
ใช้ว่าข้าเจ้า	๑ <sup>509</sup> ถัดนั้นไปเล่า จะปรารธนา	ใช้ข้าพเจ้า	๑ <sup>479</sup> ถัดนั้นไปเล่า จักปรารธนา
เป็นพระเจกโพธิ	พระอรหันตา	เป็นโพธิสัตว์	เป็นอรหันตา
เทเวศเทวา	ในสวรรค์ชั้นบน	เทเวศเทวา	ทุกสวรรค์ชั้นบน
ข้าของได้	๑ <sup>510</sup> บารมีนี้ไชรั สรรเพชญชฎาญาณ	ข้าของได้	๑ <sup>480</sup> บารมีนี้ไชรั ตรัสเป็นทศพล
จะช่วยฝูงสัตว์	ให้พ้นสงสาร	เทวาทั้งหลาย	อยู่ในเมืองบน
ถึงฝั่งนิรพาน	สิ้นชาติชรา	อย่าให้มารผจญ	อยู่ในสงสาร
ตั้งจิตตั้งใจ	๑ <sup>518</sup> ยกเลื่อยขึ้นได้ บได้กัถวเกรง	ตั้งจิตตั้งใจ	๑ <sup>489</sup> ยกเลื่อยขึ้นได้ บได้กัถวเกรง
หักด้วยปัญญา	แห่งพระองค์เอง	หักด้วยปัญญา	แห่งพระองค์เอง
ความเจ็บบ่เกรง	เพราะจะใครให้ทาน	ความเจ็บบ่เกรง	พระจักให้ทาน
บัดเดียวก็ขาด	๑ <sup>519</sup> ชักเลื่อยขาดขาด ตกลงมินาน	บัดเดียวกระบัด	๑ <sup>490</sup> ชักเลื่อยฉัดฉัด ก็ขาดบนาน
ยกขึ้นทูนเกล้า	แล้วยื่นให้พราน	ยกทูนเหนือเกล้า	เจ้ายื่นให้ทาน
เดชะสมการ	ขอเป็นศาสดา	เดชะผลทาน	ขอเป็นศาสดา

จากบทประพันธ์ข้างต้นของฉันทน์ตชาดกฉบับวัดบ้านแลง และวัดบ้านนา แสดงให้เห็นถึงความตั้งใจของพญาฉันทน์ตที่ขอมสละงาของตนเพื่อเป็นทานให้แก่พราน โสอุดร เนื่องจากพญาช้างตั้งใจสั่งสมบารมีเพื่อที่จะได้ตรัสรู้เป็นพระพุทธเจ้าในอนาคต โดยได้ตั้งจิตอธิษฐานขอลือจากพระอินทร์ และยกเลื่อยขึ้นเหนือหัวพร้อมทั้งลั่นวาจาว่าวันนี้จะเลื่อยงาของตนไม่ได้ต้องการสมบัติอะไร แต่ขอให้ตนได้ตรัสรู้เป็นพระทศพลในอนาคต ให้ได้เข้าสู่นิพพานเมื่อลั่นวาจาเสร็จพญาฉันทน์ตก็เอาเลื่อยเลื่อยลงยังงาของตนเองไม่นานงาก็หลุดออก พญาช้างจึงมอบงานั้นเป็นทานให้แก่พรานเฒ่าเพื่อที่จะให้พรานนำไปให้แก่นางจุลสุพัตตรา ทำให้เห็นถึงความมุ่งมั่นตั้งใจในการสละงาของตนเพื่อเป็นทาน แม้นจะสิ้นชีวิตก็ยอมมอบให้แก่พราน

ฉันทน์ตชาดกฉบับวัดสูงเม่น และฉบับหอสมุดแห่งชาติลาว ก็มีการแสดงให้เห็นถึงการสละงาเพื่อเป็นทานบารมีเช่นเดียวกัน โดยการสอดแทรกเข้ามาในเรื่องนั้นก็ก็เป็นไปตามกลวิธีการประพันธ์ของผู้ประพันธ์



“...กตงานั้นด้วยหัวเข่าแห่งตน เลือยหื้อเข้าไปในปากข้างตั้งอัน  
 ทุกขเวทนาอันมีกำลังนักก็เกิดมีแก้มหาสัตว์เจ้าปากก็เต็มไปด้วยเลือด  
 แลโสนุดทรพรานเนื้อก็บ่อาจเพื่อจักตัดด้วยเหล็กเลือยได้แล อนุฐ  
 เมื่อตั้งอันมหาสัตว์เจ้าก็หื้อพรานวางเสี่ยยังเหล็กเลือยแต่ปากจึงอดยัง  
 เวทนาจึงถามว่าดังนี้ ดูกรพราน ท่านบ่อาจจักตัดขังงาแห่งกูได้ชะหรือ  
 อมกุสามิติ ส่วนพรานกล่าวว่า ข้าก็บ่อาจจักตัดงาเจ้ากูได้แล มหาสตุ  
 โท ส่วนมหาสัตว์เจ้าก็ตั้งยังสติหื้อหมั้นแล้วกล่าวว่าดูกรพรานแลมีตั้ง  
 อันท่านจูงมาขเองวงกูขึ้น หื้อถือเอาหัวเหล็กเลือยที่สุดกำลัง 1  
 เอะกำลังตัวกูตั้งจักขเองวงขึ้นก็บ่ได้แล้วอัน โส รุทุโธ อันว่า  
 พรานผู้นั้นก็กระทำด้วยประการดังคำแห่งมหาสัตว์เจ้ากล่าวนั้นก็ยก  
 เอามายังเหล็กเลือยนั้นใส่ในวงจิ้งจิกไปมาหันแล ทนต อันว่านางนั้น  
 ก็ขาดตกมาด้วยกำลังเหล็กเลือยอันมหาสัตว์เจ้าช่วยชกนั้นเป็น  
 ประคุดตั้งเลือยแห่งก่อน ไม่ก็ขาดตกก็มีแล อด เมื่อตั้งอันมหาสัตว์เจ้า  
 ก็นำเอางามาหื้อเป็นทานด้วยวงแห่งตนแล้วก็กล่าวว่า ดูกรพรานกู  
 หื้องาทัง 2 นี้เป็นทานแก่ท่านแต่ตั้งงาทัง 2 นี้บ่อเพิงใจกูแลบ่เป็นที่รัก  
 แก่กูก็บ่มีแลก็หากเป็นที่รักที่เพิงใจแห่งกูมากนักแลกูได้หื้องาทัง 2  
 เป็นทานจะนี้กูก็บ่ปรารถนาเป็นอินทาพรหมยมราชพระยาจกกูก็บ่  
 ปรารถนามักเอาสัตว์อันกูก็ทำปรารถนามักเอาซึ่งพระยาสัตัพญญนั้น  
 เป็นที่รักยิ่งกว่าอันกูรักงานี้ได้ร้อยเท่าพันเท่าหมื่นเท่าแสนเท่าดีแล  
 อิท ทันทา ทาน อันว่าหื้องาเป็นทานนี้จูงหื้อเป็นปัจจัยอันจกได้ตรัส  
 พระยาสัตัพญญตัญญานันจูงมีเถิด ว่าอันแล้วเจ้าก็หื้องาเป็นทานแก่  
 พรานผู้นั้นหันแล...”

(ฉบับวัดสูงเม่น)

“...กูบ่ร้างความปรารถนา	กูจักขอยกให้เป็นทาน
งาเดียนี่ขกวงขขึ้น	ขบไหวพระอินทร์พรหม
ขอให้สมใจนึกของผู้ข้า	ขอเจ้าฟ้าให้เอาเลือยขวานคม
เลือยอุดมตัดงาขาดง่าย	ข้าจักจ่ายงาให้เป็นทาน
สร้างสมการขอเป็นพระเจ้า	พอพระเว้าคำนั้นขาดลง
เทวตั่งเลือยทิพย์มาให้	พระจับได้ช้อยโสอุคร

ปออาทรเลื่อยงาปช้า

ตกต่อน้ำยกให้แก่พราน

พระให้ทานเทวชาวมชื่น

เสียงฟ้าครืนฟ้าหวั่นดินไหล...”

(ฉบับหอสมุดแห่งชาติลาว)

จากตัวอย่างเหตุการณ์จากเรื่องฉันทันตชาดก ทั้งฉบับวัดสูงเม่น และฉบับหอสมุดแห่งชาติลาว ทำให้เห็นเรื่องราวที่แตกต่างกัน โดยฉบับหอสมุดแห่งชาติลาว มีเรื่องราวคล้ายกันกับฉบับวัดบ้านแลง และฉบับวัดบ้านนา ส่วนฉบับวัดสูงเม่นจะเป็นการบรรยายเหตุการณ์ที่พรานลงมือตัดงาของพญาช้างได้ละเอียดและทำให้ผู้รับสารเกิดอารมณ์ความรู้สึกสลับตาม ซึ่งทำให้เห็นว่าพญาช้างเจ็บปวดอย่างมาก แต่ก็ยังทนต่อความเจ็บปวดที่พรานลงมือตัดงาของตนเป็นการแสดงความตั้งใจในการสั่งสมบารมีของพญาฉันทันต์

**1.2 การรักษาศีลห้า** วรรณกรรมชาดกมักจะสอดแทรกหลักธรรมคำสอนเข้ามาในเรื่อง เพื่อให้ผู้อ่านได้เห็นแบบอย่าง และปฏิบัติตาม โดยเรื่องฉันทันตชาดกก็มีการสอนแทรกหลักธรรมต่าง ๆ เช่น การรักษาศีลห้า ทำความดีละเว้นความชั่ว อดทนอดกลั้นไม่ก่อกรรมทำเข็ญ ซึ่งเป็นหลักธรรมพื้นฐานที่ช่วยให้ควบคุมคนในสังคมไม่ให้ทำความชั่ว เกรงกลัวต่อบาปเป็นหลักให้ผู้คนอยู่ร่วมกันได้อย่างมีความสุข ผู้เขียนจึงได้สอดแทรกหลักธรรมพื้นฐานนี้ไว้ในเรื่องด้วยและแสดงให้เห็นถึงประโยชน์ในการปฏิบัติตามซึ่งที่สุดแล้วคือการเข้าสู่นิพพานคือความหลุดพ้นซึ่งเป็นภาวะที่ปราศจากความทุกข์ ดังนี้

	ฉบับวัดบ้านแลง	ฉบับวัดบ้านนา	
	๑ <sup>10</sup> จักกล่าวนิทาน	๑ <sup>7</sup> ขอกกล่าวนิยาย	ตลาคตผู้เรื่องไกร
แต่ก่อนมานาน	ล้วงลับแล้วไป	ล้วงลับแล้วไกล	แต่ก่อนมานาน
หน่อเนื้อโพธิสัตว์	อันอยู่ในไพร	หน่อโพธิสัตว์	อันอยู่ในไพร
เป็นคชสารใหญ่	ชื่อพญาฉันทันต์	เป็นคชสารใหญ่	ชื่อพระยาฉันทันต์
	๑ <sup>16</sup> ย่อมอยู่แก่ศีล		๑ <sup>14</sup> ย่อมอยู่แก่ศีล
เป็นปฏิทิน	ใครเลขจักปาน	เป็นปฏิทิน	ใครเลขจักปาน
รักษาศีลทาน	เป็นนิจการ	รักษาศีลห้า	เป็นนิจการ
ถ้าใครขอทาน	ไม่สูญศรัทธา	ถ้าใครขอทาน	ไม่สูญศรัทธา

การเปิดเรื่องจับทันตชาดกฉบับวัดบ้านแลง และวัดบ้านนา มีการเปรยให้ผู้อ่านได้ทราบว่า พระโพธิสัตว์ได้ลงมาเกิดเป็นพญาช้างฉัททันต์ มีการรักษาศีลห้าอยู่เสมอ และหากใครมาขออะไร ก็จะยอมให้ เป็นการเปรยถึงเรื่องการสละอวัยวะและชีวิต เพื่อเป็นทานบารมี

เมื่อพรานเต่าโศครุรตัดงาพญาช้างสำเร็จแล้วหนีไปจากสถานที่อยู่ของหมู่ช้าง ช้างทั้งหลายก็กลับมายังสถานแปลงนอนของพญาฉัททันต์ เมื่อทราบเรื่องราวและเห็นราชาแห่งตน กำลังจะสิ้นลมช้างทั้งหลายก็โกรธแค้น จะไปตามฆ่าพรานและนางจูลสุพัตรา พญาช้างจึงห้าม และแสดงธรรมอบรมสั่งสอนหมู่บริวาร ดังบทประพันธ์

ฉบับวัดบ้านแลง		ฉบับวัดบ้านนา	
อย่าโกรธโกรธา เวรกรรมทั้งนี้ ไช่งานไช่การ	๑ <sup>582</sup> ชาวเจ้าถ้วนหน้า ว่าจะฆ่านายพราน กูกับนางคราญ จะพลอยจรดล	อย่าโกรธโกรธา เวรกรรมเท่านี้ ไช่งานไช่การ	๑ <sup>544</sup> ชาวเจ้าถ้วนหน้า จะไปฆ่าพราน กูกับนางคราญ ของท่านทุกคน
ฟังธรรมจำเอา กัมมน้ำใช้กรรม ตายจากไพรเขี้ยว	๑ <sup>584</sup> วันนีชวเจ้า เถิดนางทรมเปลี่ยว แต่กูผู้เดียว จักได้ไปสวรรค์	ฟังคำจำเอา กัมมน้ำใช้กรรม ตายจากไพรเขี้ยว	๑ <sup>546</sup> วันนีชวเจ้า เถิดนางทรมเปลี่ยว แต่พี่คนเดียว จักได้ไปสวรรค์
ถ้าคิดถึงกู รักษาศีลพระ ทุกเมื่อเชื่อนวัน	๑ <sup>585</sup> พากันคอยอยู่ อย่าเสียทางธรรม เป็นนิจกาล กว่าจะม้วยมรณา	ถ้าคิดถึงกู อุตสาห์รักษา ทุกเมื่อเชื่อนวัน	๑ <sup>547</sup> ชวนกันคอยอยู่ อย่าเสียทางธรรม ศีลพระนิรันดร กระหาจะมรณา
ทำตามโอวาท กำหนดรักษา จักได้ไปสวรรค์ เราจะลาตาย	๑ <sup>586</sup> อย่าได้ประมาณ วันพระแปดคำ เมตตากาวนา ด้วยกรรมทั้งหลาย วันนี้แลนา	ทำตามโอวาท วันพระทุกคำ เมตตากาวนา	๑ <sup>548</sup> เจ้าอย่าประมาณ แห่งกูอย่าคลา กำหนดรักษา จักได้ไปสวรรค์

บทประพันธ์ข้างต้น พญาฉัททันต์ได้อบรมสั่งสอนบริวารว่า ดูกรช้างทั้งหลายอย่าได้โกรธเลย เวนกรรมนี้เป็นเรื่องของเรากับนางจูลสุพัตรา ไช่เวรกรรมของหมู่ท่านไม่ หากแม้ว่าตามไปฆ่าพราน และนางจูลสุพัตราแล้ว ก็จะเป็นการต่อเวรกรรมแต่พวกท่านเอง เช่นนั้นแล้วหากคิดถึงเราก็ตอบใจตั้งใจถือศีลปฏิบัติธรรมภาวนาอย่าได้ขาด เมื่อกว่าเสร็จพญาช้างก็สิ้นลมลง

จากนั้นผู้ประพันธ์ก็ได้แสดงให้เห็นว่าหากปฏิบัติตนแบบพญาช้าง หมั่นรักษาศีลตั้งมั่นในธรรม เมื่อตายไปก็จะได้ไปเป็นเทวดาอยู่บนสวรรค์ ซึ่งในบทประพันธ์ข้างต้นผู้ประพันธ์ได้แฝงเรื่อง ความอดทนอดกลั้น ไม่ก่อกรรมทำเข็ญ และให้ถือศีกถาวา ตั้งมั่นในธรรม

## 2. การดำเนินเรื่อง

การดำเนินเรื่อง คือ การเรียงลำดับเหตุการณ์ของเรื่องที่ประกอบด้วยเหตุการณ์ต่าง ๆ ซึ่งก็คือการเรียงลำดับความคิด หรือความรู้ที่ผู้เขียนต้องการที่จะเขียนอะไรก่อนหลัง คือ การที่จะเริ่มเรื่องที่ไหน ดำเนินไปอย่างไร และจะจบลงอย่างไร (วิภาทกษะนันท์, 2533: 85) การดำเนินเรื่องหรือการลำดับเรื่อง มีองค์ประกอบของ โครงเรื่อง จำแนกออกได้เป็น 5 ขั้นตอน (ยูพาส์ [ปะทีปะเสน] ชัยศิลป์วัฒนา, 2542: 114) คือ

**2.1 บทเปิดเรื่อง** คือบทนำเรื่องที่ผู้ประพันธ์ต้องการปูพื้นฐานให้ข้อมูลกับตัวละคร เหตุการณ์ เวลา และสถานที่ เป็นช่วงแนะนำตัวละครในเรื่อง ทั้งนี้เพื่อให้ผู้อ่านรู้ว่า มีเหตุการณ์อะไร ก่อนที่จะดำเนินเรื่องต่อไป ผู้ประพันธ์อาจเสนอเค้าของปัญหา หรือความขัดแย้งไว้ในบทเปิดเรื่อง ก็ได้ เพื่อให้ผู้อ่านเกิดความรู้สึกอยากที่จะติดตามเรื่องต่อไป

บทเปิดเรื่องของเรื่องฉัททันตชาดก ฉบับวัดบ้านแลง ฉบับวัดบ้านนา และฉบับหอสมุด แห่งชาติลาว เปิดเรื่องด้วยการเข้าบทไหว้ครูก่อน จากนั้นจึงเข้าสู่เรื่อง พระโพธิสัตว์เสวยชาติ เป็นพญาช้างฉัททันต์ อาศัยอยู่ในป่าหิมพานต์ พร้อมทั้งหมู่บริวาร อย่างสงบรวมเย็น ส่วนฉบับ วัดสูงเม่น เปิดเรื่องโดยการกล่าวถึงพระพุทธเจ้าเมื่อครั้งประทับอยู่ที่วัดเชตวันมหาวิหาร และพบภิกษุณีรูปหนึ่งเตียวหัวเราะ เตียวร้องไห้ พระพุทธองค์จึงสรวลขึ้น ภิกษุสาวกจึงถามว่า ทรงพระสรวลเพราะอะไร พระพุทธเจ้าจึงแสดงเทศนาเรื่องฉัททันตชาดก ในส่วนนี้เข้าส่วน เปิดเรื่องเหมือนกันกับฉัททันตชาดกอีก 3 ฉบับข้างต้น

**2.2 การผูกปมและการขมวดปม** คือเรื่องราวที่เกิดขึ้นหลังจากบทเปิดเรื่อง เป็นช่วงความ ยุ่งยากที่จะทำให้เรื่องพัฒนาและดำเนินเรื่องต่อไปได้ ปัญหาและความขัดแย้งของโครงเรื่อง จะค่อย ๆ ปรากฏออกมาให้เห็นอย่างเด่นชัด และทวีความเข้มข้นขึ้นเรื่อย ๆ จนกระทั่ง ถึงจุดหักเหของเรื่อง

การผูกปม ฉันทันตชาดกฉบับวัดสูงเม่นมีการผูกปมสองครั้งคือ ครั้งแรกเมื่อนางจตุสุพัตรา โคนมคบนกิ่งต้นรังกัด เมื่อพญาฉันทันต์เองวงศ์กึ่งรัง ครั้งที่สองคือเมื่อนางจตุสุพัตราไม่ได้รับ ดอกบัวแบบที่นางมหาสุพัตราได้รับจากพญาฉันทันต์ ส่วน 3 ฉบับที่เหลือมีการผูกปมครั้งเดียว คือ เมื่อนางจตุสุพัตราถูกมดแดงกัดจากกิ่งต้นมะเดื่อ

**2.3 จุดวิกฤต หรือจุดหักเหของเรื่อง** จุดนี้เป็นส่วนหนึ่งของการขมวดปมความตึงเครียดของเรื่อง สามารถเกิดขึ้นได้หลายครั้ง ดังนั้นจุดวิกฤตจึงเกิดได้มากกว่าหนึ่งครั้งเช่นกัน อย่างไรก็ตามเมื่อเรื่องราวดำเนินมาสู่ความตึงเครียดที่สุดของเรื่อง จนทำให้เรื่องนั้นเกิดการหักเหเป็นครั้งสุดท้ายก่อนที่เรื่องจะคลี่คลายความยุ่งยากและจบลง มักจะเรียกจุดหักเหนี้ว่า จุดสุดยอด ซึ่งเป็นจุดสูงสุดของเรื่อง และเป็นจุดสุดท้ายของช่วงการขมวดปม

จุดวิกฤตของเรื่องฉันทันตชาดกคือเมื่อนางจตุสุพัตราโมโหผูกเวรแค้นเคืองต่อพญาฉันทันต์อย่างถึงที่สุด นางจึงสาปแช่งพญาช้าง และสาบานว่าจะจงล้างจงผลาญจะส่งพรานมาตัดงาไปทำแท่นบรรทม และนางก็กลั่นใจตายลง จุดนี้นับเป็นจุดวิกฤตของเรื่องที่ทำให้เกิดเรื่องราวทั้งหมด

**2.4 การแก้ปม** คือช่วงที่เรื่องค่อย ๆ ลดความตึงเครียดลง ซึ่งจะนำไปสู่การคลี่คลายของปมปัญหาและความขัดแย้งต่าง ๆ

การแก้ปมของเรื่องคือเมื่อพรานเต่าไสอุดรมาทำตามคำสาปของนางจตุสุพัตราที่ได้สาปแช่งสาบานพญาช้างไว้ว่าจะฆ่าเอางา พรานไสอุดรได้ไปฆ่าพญาช้างเพื่อเอาเรื่องราวทั้งหมดจึงจบลง ผลกรรมทั้งหมดที่นางจตุสุพัตรา และพรานได้ทำเอาไว้จึงส่งกลับไปสู่ตัวของบุคคลนั้น เนื้อเรื่องจึงไปถึงจุดคลี่คลาย

**2.5 การคลี่คลาย** เป็นการคลี่คลายปัญหาและความขัดแย้ง เป็นตอนจบหรือตอนสุดท้ายของเรื่อง

เมื่อนางจตุสุพัตราอุ้งนางนั้นเป็นของพญาช้างนางจึงตรอมใจตาย และตกนรกหมกไหม้ ในจุดนี้จึงเป็นจุดคลี่คลายของเรื่องฉันทันตชาดก โดยเป็นบทอาสนาวาทที่กล่าวสรุปว่าแต่ละบุคคลได้ผลเช่นไรกับการกระทำในเรื่องทั้งหมด

## ฉากที่ปรากฏในเรื่อง

ฉาก คือ สถานที่ซึ่งตัวละครใช้แสดงนาฏการ อาจจะหมายถึง อาคาร สถานที่ น้ำตก ทะเล ภูเขา ฉากมีส่วนช่วยให้การดำเนินเรื่องมีรสชาติ เห็นจริงเห็นจังมากขึ้น (ชวน เพชนแก้ว, 2524: 117) ฉาก ถือว่าเป็นองค์ประกอบที่สำคัญของวรรณกรรม ให้รายละเอียดครอบคลุมถึง ลักษณะเครื่องแต่งกาย สถานที่ และสิ่งแวดล้อมรอบด้านของตัวละคร (บุญยงค์ เกศเทศ, 2525: 19)

การสร้างฉากในวรรณคดี สามารถทำได้หลายวิธี ดังนี้ (วิภา กงกะนันท์, 2533: 101-105)

1. การสร้างฉากเหมือนจริง คือ การสร้างฉากโดยยึดหลักความเป็นจริงที่ปรากฏในโลก และความรู้ต่าง ๆ เช่น ภูมิศาสตร์ สังคมศาสตร์ วิทยาศาสตร์ เป็นต้น

2. การสร้างตามอุดมคติ คือ การสร้างฉากในลักษณะที่ผู้ประพันธ์เห็นว่าควรจะเป็น ซึ่งมีลักษณะที่ดีกว่าที่เป็นจริง และแม้ว่าจะต่างจากความเป็นจริงแต่ผู้ประพันธ์ไม่ได้มีจุดมุ่งหมายในการสร้างความตื่นตื้นทางอารมณ์แก่ผู้ฟังเช่นเดียวกับการสร้างฉากแบบเหนือจริง

3. การสร้างในลักษณะของมณฑลศิลป์ คือ การสร้างฉากโดยยึดหลักความงดงามทางภาษามากกว่าหลักความเป็นจริง ซึ่งเน้นความงดงามทางภาษาเป็นลักษณะสำคัญของวรรณคดีไทย และการสร้างฉากในลักษณะนี้ส่วนใหญ่พบในการสร้างฉากธรรมชาติและภูมิประเทศแบบต่าง ๆ

4. การสร้างให้มีลักษณะเหนือจริง คือ การสร้างฉากโดยเน้นให้เกิดความตื่นตื้นทางอารมณ์มากกว่าความเป็นจริง

5. การสร้างตามประเพณีนิยม คือ การสร้างฉากตามแบบแผนที่นิยมสืบมา โดยมีลักษณะการบรรยายถึงฉากที่คล้ายคลึงกัน เช่น เมื่อตัวละครเดินผ่านป่าก็ต้องมีบทชมธรรมชาติ ป่าเขา สัตว์ป่าต่าง ๆ เป็นต้น

ฉาก ในเรื่องฉัททันตชาดก ไม่ค่อยมีความโดดเด่นมากนัก เนื่องจากการดำเนินเรื่องที่กระชับ ทำให้มีฉากที่ปรากฏในเรื่องน้อย โดยมีเพียงแค่ฉากบ้านเมือง และฉากป่าดังนี้

1. **ฉากบ้านเมือง** ฉัททันตชาดกทั้ง 4 ฉบับกล่าวถึงเมืองพาราณสีเพียงเมืองเดียว ส่วนฉบับวัดสูงเม่นมีการกล่าวถึงเมืองมัททราช และวัดเชตะวันมหาวิหารเพิ่มเติมขึ้นมาแต่ก็เป็นเพียงการกล่าวถึงชื่อ แต่ไม่มีการอธิบายรายละเอียด

1.1 เมืองพาราณสี เป็นเมืองของพระเจ้าพรหมทัต ซึ่งในเรื่องฉันทนตชาดกฉบับวัดบ้านแลง ฉบับวัดบ้านนา และฉบับหอสมุดแห่งชาติลาว ครั้นนางจตุสุพัตรากลับใจตายแล้วนางได้มาเกิดเป็นลูกของพระเจ้าพรหมทัต ผู้ครองเมืองพาราณสี ส่วนฉบับวัดสูงเม่นนางได้ถูกส่งมาเป็นเมียของพระยาพาราณสี ผู้ประพันธ์ใช้วิธีการสร้างฉากแบบเสมือนจริงโดยใช้ชื่อเมืองพาราณสี เป็นเมืองที่มีอยู่จริงตั้งอยู่ในประเทศอินเดีย ซึ่งนิยมกล่าวถึงในวรรณกรรมชาดก ในเรื่องฉันทนตชาดกทั้งสี่ฉบับไม่มีการกล่าวถึงรายละเอียด ลักษณะของบ้านเมือง ผู้ประพันธ์กล่าวถึงเพียงสั้น ๆ พอสรุปได้ว่ามีเมือง ๆ หนึ่งชื่อเมืองพาราณสี มีพระเจ้าพรหมทัตเป็นผู้ปกครองบ้านเมือง นางจตุสุพัตราได้มาเกิดเป็นลูก ส่วนฉบับวัดสูงเม่นนางจตุสุพัตราได้มาเป็นมเหสีดังบทประพันธ์ว่า

ฉบับวัดบ้านแลง			
๑ <sup>55</sup> นางจตุพัตรา เกิดเป็นลูกจอมขวัญ	ครั้นมรณาสันอาสัญ ท้าวพรหมทัตเจ้าพารา	๑ <sup>58</sup> อายุเจ้าสิบห้าปี อ่อน โฉมนางทรมวย	นางเทวีโฉมอรทัย อย่างยิ่งเพะเทวา
๑ <sup>57</sup> ฝ่ายพระบิดาราช ตามใจใครจักปาน	รักนุชนางงามนงคราญ ท้าวบให้เคื่องพระทัย	๑ <sup>59</sup> ท้าวแต่งปราสาทปราสาท หนา แทนแก้วงามโสภา	ให้นางงามงามหนัก ให้ธิดาเจ้าบรรทม
“...บุญได้สร้างไปเกิดเป็นคน ผู้อภิเษกเป็นมเหสี ในจังหวัดเมืองพาราณสี งามปานแต่มีปานแต่งปานเขียน เจ้าตนแก่องค์พระบิดา	ปฏิสนธิในท้องนางเอก ผู้เป็นเทพยาพรหมทัต บุญนางมีเกิดงามแจ่ม มีใจเพียรล้างแห่งพ่อแม่ พระราชารักแพงลูกแก้ว...”		

(ฉบับหอสมุดแห่งชาติลาว)

ฉบับวัดบ้านแลง มีใจความว่าเมื่อนางจตุสุพัตราตายลงก็ได้มาเกิดเป็นธิดาของพระเจ้าพรหมทัต เป็นที่รักยิ่งของบิดา พระเจ้าพรหมทัตได้สร้างปราสาทให้แก่นาง อีกทั้งยังมีแท่นแก้วที่บรรทม และมีหมู่พี่เลี้ยง สาวเฝ้าอยู่ห้อมล้อมนับพัน เป็นการแสดงให้เห็นว่าเมืองพาราณสีนี้เป็นเมืองใหญ่มีข้าราชการบริวารจำนวนมาก ส่วนฉันทนตชาดกฉบับหอสมุดแห่งชาติลาว มีใจความคล้ายคลึงกันกับฉันทนตชาดกฉบับวัดบ้านแลง โดยเมื่อนางจตุสุพัตราตายได้เกิดในท้องของมเหสีพระเจ้าพรหมทัต เมื่อนางเกิดมาก็มีหน้าตาที่งดงามมาก เป็นที่รักยิ่งของบิดา

ฉันทันตชาตกฉบับวัดสูงเม่น มีความว่าเมื่อนางโตขึ้นก็ถูกส่งให้ไปเป็นมเหสีของพระยาพาราณสี นางเป็นที่รักยิ่ง ต่อมานางได้บอกเรื่องความฝันให้แก่พระเจ้าพรหมทัตด้วยความรักที่มีต่อนางจูลสุพัตรา พระเจ้าพรหมทัตจึงสั่งให้รวบรวมพรานป่า ดังความว่า

“... โส ราชา พระยาพาราณสีก็กล่าวว่สาธุดีแล้วอันแลพระยาก็ออกมาจากห้องทองที่นอนแห่งนางแล้วก็บังคับอันอำมาตย์ทั้งหลายด้วยคำว่า ดังนี้ อันว่าพรานเนื้อทั้งหลายมวลฝูงว่าอันอันอยู่ในแคว้นเมืองพาราณสีกว้างสังขยา 8 ร้อยโยชน์มีมากน้อยเท่าใดหือสูได้ดีกลองหลวง ป่าวเอาพรานทั้งหลายฝูงนั้นมาชุมนุมกันช่วงหลวงหันแล้วสุทธานทั้งหลายจึงเข้ามาบอกกล่าวแก่เราเถิด อันว่าคนทั้งหลายก็ตามคำแห่งพระยากล่าวนั้นชูประการด้วยคำว่าพรานป่าทั้งหลายจึงเข้ามาชุมนุมกันในช่วงหลวงพระยาเจ้าเถิด คมนิจิริทิวเส บันานเท่าใดพรานป่าทั้งหลายอันอยู่ในช่วงเมืองพาราณสีต่างคนก็ต่างเอาของฝากมือตามสดกำลังเข้ามาถวายแก่พระยาแล เต สพเพปิ พรานทั้งหลายได้ 6 หมื่นคนก็มีและราชาพระยาก็รู้ สพภาว อันมาแห่งพราน 6 หมื่นคนนั้นก็ได้อุปถัมแล้วเหยียดนิ้วมือชี้ไปกล่าวแก่นางเทวี...”

(ฉบับวัดสูงเม่น)

เมื่อนางจูลสุพัตรานึกเรื่องราวทั้งหมดได้ จึงแกล้งป่วย พระเจ้าพรหมทัตเห็นดังนั้นจึงถามความต้องการของนาง นางจูลสุพัตราต้องการงานของพญาฉันทันตมาทำแทนบรรทมจึงบอกให้พระยาพาราณสีเรียกหมู่พรานทั่วขอบเขตราชธานีมาประชุมกันเพื่อหางานของพญาฉันทันต พระเจ้าพรหมทัตได้ฟังดังนั้นจึงให้หมู่เสนาอำมาตย์ตีกลองเรียกประชุมให้พรานจากทั่วทุกสารทิศของเมืองพาราณสีมาประชุมกัน “แคว้นเมืองพาราณสีกว้างสังขยา 8 ร้อยโยชน์” จากข้อความข้างต้นจะเห็นถึงความกว้างขวางของเมืองพาราณสี ที่กว้างถึง 800 โยชน์ เท่ากับ 12,800 กิโลเมตร (1 โยชน์ เท่ากับ 16 กิโลเมตร) นอกจากแสดงให้เห็นถึงขนาดของเมืองพาราณสีแล้วยังแสดงให้เห็นถึงอำนาจของพระเจ้าพรหมทัตที่สามารถเรียกรวมหมู่พรานได้ถึง 60,000 คน เป็นการยืนยันความว่าเมืองพาราณสีนี้เป็นเมืองที่ใหญ่ และมีอำนาจมาก



2. ฉากป่า ฉากป่ามีปรากฏในวรรณกรรมโดยทั่วไปเกือบทุกเรื่อง โดยเรื่องฉัททันตชาดก เหตุการณ์ส่วนใหญ่เกิดขึ้นในป่า เนื่องจากเป็นเรื่องราวของสัตว์ ผู้ประพันธ์ใช้ป่าหิมพานต์ ในการดำเนินเรื่อง ซึ่งการบรรยายลักษณะป่านี้ ฉัททันตชาดกฉบับวัดบ้านแลง และวัดบ้านนา ผู้ประพันธ์ใช้การสร้างเหมือนจริง และการสร้างตามประเพณีนิยม ส่วนฉบับวัดสูงเม่นผู้ประพันธ์ ใช้การสร้างฉากให้มีลักษณะเหนือจริง ส่วนฉบับหอสมุดแห่งชาติลาวไม่โดดเด่นในเรื่องการสร้างฉาก เนื่องจากผู้ประพันธ์ใช้การเล่าเรื่องเน้น ไปในส่วนของการทำงานของตัวละคร ไม่มีการกล่าว บรรยายถึงลักษณะของป่าเลย โดยฉากป่านี้ผู้ประพันธ์ใช้ป่าหิมพานต์เป็นหลักในการดำเนินเรื่อง ฉบับวัดสูงเม่นมีการกล่าวถึงลักษณะป่าหิมพานต์ปลีกย่อยซึ่งมี สระน้ำ ภูเขา สถานที่อยู่ ของหมู่ช้าง เพิ่มเติม

ฉบับวัดบ้านแลง และฉบับวัดบ้านนา การบรรยายฉากป่าของเรื่องฉัททันตชาดกทั้งสอง ฉบับนี้มีลักษณะใกล้เคียงกัน โดยผู้ประพันธ์ใช้การสร้างเหมือนจริง และการสร้างตาม ประเพณีนิยม โดยการเอาชื่อพันธุ์ไม้และสัตว์ที่มีอยู่จริงมาพรรณนา ใช้การเดินทางของ พราน ไสอูครเป็นจุดเล่าเรื่อง อีกทั้งยังมีการแทรกบทนิราศตามประเพณีนิยมเข้ามาด้วย ทำให้ผู้รับ สารเข้าถึงอารมณ์ของตัวละคร เกิดอารมณ์คล้อยตาม และมีความเพลิดเพลิน

ฉบับวัดบ้านแลง		ฉบับวัดบ้านนา	
	๑ <sup>216</sup> ชมดอกมะลิซ้อน		๑ <sup>204</sup> ชมดอกมะลิซ้อน
เต่าไสอูคร	คิดถึงบุตรา	เต่าสูอูคร	คิดถึงพังงา
ลูกรักพ่อเอย	มาด้วยพ่อรา	ลูกน้อยกุเอี้ย	ถ้ามาด้วยหระ
ให้พระถึงงา	ชมเล่นสำราญ	ให้เจ้าพังงา	ชมเล่นสำราญ
	๑ <sup>219</sup> เต่าเห็นมะมุดสุก		๑ <sup>207</sup> เต่าเห็นมะมุดสุก
หล่นลงตำปูก	ครึ่งหน้านายพราน	หล่นลงตำปูก	ตรงหน้านายพราน
เด็กน้อยกุเอี้ย	เอิ้นดูลูกหลาน	เด็กน้อยกุเอี้ย	เอิ้นดูลูกหลาน
แม่นมาด้วยพราน	จะกินพอแรง	แม่นมาด้วยพราน	จักกินพอแรง
	๑ <sup>221</sup> ขนุนขนัง		๑ <sup>209</sup> ขนุนขนัง
ลูกอินทร์ลูกจันทน์	สารพันนานา	ลูกอินทร์ลูกจันทน์	ละมุดพุทรา
ทุเรียนกลางสาด	ใส่หาบไปรา	ทุเรียนกลางสาด	ใส่หาบเมื่อมา
ฝากแก้วกำพร้าว	ลูกน้อยอยู่เรื่อน	ฝากแก้วกำพร้าว	ลูกน้อยอยู่เรื่อน
	๑ <sup>222</sup> เต่าเห็นลูกเกด		๑ <sup>210</sup> เต่าเห็นลูกเกด
ลูกกร่ำมะยมเทศ	ตกลงกลาดเกลื่อน	สุกรมมะยมเทศ	ตกลงกลาดเกลื่อน

ไอ้ออ ไอ้อ้อย	ลูกน้อยอยู่เรือน	ไอ้ออ ไอ้อ้อย	ค้อยค้อยอยู่เรือน
กำพร้าวใครจะเหมือน	ลูกน้อยพ่ออา	กำพร้าวใครจะเหมือน	ลูกน้อยพ่ออา

การบรรยายถึงผลไม้ต่าง ๆ ผ่านการเดินทางของพราน โสจตุร ถึงแม้ว่าสถานที่ในเรื่องจะเป็นป่าหิมพานต์ แต่การใช้ชนิดพืชพรรณผู้ประพันธ์ใช้ชนิดทั่วไปใช้การกล่าวตามจริง มีการใช้บทนิราศที่ผู้ประพันธ์แต่งให้เฒ่าโสจตุรเห็นผลไม้ต่าง ๆ แล้วรำพันถึงลูกของคนที่อยู่เรือนว่าเห็นผลไม้แล้วคิดถึงลูกอยากให้ลูกได้กินผลไม้ต่าง ๆ ที่อุดมสมบูรณ์ในป่านี้ โดยพืชพรรณต่าง ๆ ที่ปรากฏในเรื่องมีดังเช่น ขนุน ทูเรียน มะตูม พุทรา เป็นต้น

นอกจากการสอดแทรกข้อสันไม้อผลไม้อแล้ว ก็ยังมีการกล่าวถึงสัตว์หลายชนิด ผ่านมุมมองของพราน โสจตุรเช่นเดียวกันกับบทที่กล่าวถึงพืชพรรณ ดังบทประพันธ์ว่า

ฉบับวัดบ้านแลง	ฉบับวัดบ้านนา	
พรานไพรใจบาย โน้นแน่เสื่อโคร่ง ขบฟันกระเกรียว	๒ <sup>225</sup> เก็บใส่ปากหาม เดินพลางแลเหลียว โทงโทงตัวเดียว ลองปืนดูฤ	๒ <sup>213</sup> เก็บใส่บ่าหาม เดินพลางแลเหลียว เที้ยวท่องตัวเดียว ลองปืนแลหรือ
เยาะกูด่นไค้ ลดทาบลงวาง หักว่ากูดื้อ	๒ <sup>226</sup> นี้นะหมาใน อีกทั้งกระบือ ยังสักผางฤ ซึ่งความสัจจา	๒ <sup>214</sup> ปีนยาหน้าไม้ ทั้งไค้กระบือ ยังสักผางเกิดหรือ ซึ่งความสัจจา
ในใจเฒ่านี้ก หมูโตนเที้ยวท่อง แลดูเล่นรา	๒ <sup>227</sup> เฒ่าเห็น โคถึก จะใคร่ลองปืนผา เฒ่าก็มองเข้าหา มันพิเหลื่อใจ	๒ <sup>215</sup> เฒ่าเห็น โคถึก ใคร่ลองปืนผา เฒ่าข้องเข้าหา มันพิเหลื่อใจ
พิลึกกึกก้อง โน้นโพ้นกวางทอง เสื่อปลาหมาใน	๒ <sup>228</sup> เสียงกระทิงมันร้อง เยาะกูด่นโย เยื้องข้องในไพร ไรไรเค้าดง	๒ <sup>216</sup> เสียงกระทิงมันร้อง มากมีกึกก้อง หยอกกูด่นโย เยื้องข้องในไพร ไต่เต้าเค้าดง

จากบทประพันธ์ข้างต้น เป็นการบรรยายถึงหมู่สัตว์นานาพันธุ์ที่อยู่ในป่า โดยใช้สัตว์ที่มีอยู่จริงในการนำมาพรรณนา ทั้งเสื่อ ไก่ นก ควาย กระทิง ละมั่ง ฯลฯ

ฉากป่า ของเรื่องฉันทันตชาดก ฉบับวัดสูงเม่น การบรรยายฉากป่ามีการเล่าได้อย่างละเอียด โดยการใช้การสร้างฉากให้มีลักษณะเหนือจริง ทำให้ผู้รับสารรู้สึกตื่นตาตื่นใจ และได้รับความสนุกสนานเพลิดเพลิน และยังมีการสอดแทรกพืชเฉพาะถิ่นเข้าไปด้วย โดยข้อความในเรื่องมีดังนี้

“...อันว่าสายธารน้ำในที่ทำกลางสทันทันตอันมีประมาณ 12 โยชน์นั้น อันว่าน้ำอันนั้นใสงามเป็นดั่งแก้ววิฑูษณ์นั้นก็มีในสระที่นั่นแล ทนตรี ถัดแต่นั้นอันว่าป่าดอกไม้ผักตบสิ่งเดียวก็แควยงน้ำสระนั้นกว้างได้ โยชน์ 1 ก็ตั้งอยู่แล ตานทนตรี ถัดนั้นป่าดอกนิลลบลแควป่าดอกผักตบกว้างก็ได้โยชน์ 1 ถัดนั้นดอกอุบล แดงแควป่าดอกนิลลบลขาว กว้างก็ได้โยชน์ 1 แควป่าอุบลแดงก็ได้โยชน์ 1 ป่าดอกบัวขาวกว้างก็ได้โยชน์ 1 ป่าดอก “ขรมุค” กว้างก็ได้โยชน์ 1 แควล้อมกันออกมาแต่ ผุ่งสระนั้นก็ตั้งอยู่หันแลมีรสแลวิณณาป่า ดอกทั้งมวลก็เจือกันเป็น ต้นว่าดอกผักตบดอกนิลลบลก็แควป่าทั้งหลายดอกทั้งหลายผุ่งอื่นก็ ตั้งอยู่แลอันได้โยชน์ 1 แลอันว่าป่าข้าวสาลีก็เกิดอยู่ในน้ำประมาณ เพียงแควแห่งซ่างทั้งหลายป่าไม้ทั้งหลายอันเป็นต้นเป็นกอเป็นพุ่ม ไม้อันประกอบด้วยดอกแลมีกลิ่นคันธอันหอมคือว่าดอกไม้อัน เหลืองอันแดงอันเขียวอันขาวก็ตั้งอยู่ในที่สุดแห่งสระนั้น...แลถัดนั้น ป่าถั่วถิมถั่วควางถั่วลายเสื่อถั่วแปกตั้งอยู่ในนั้นแลอันกว้างได้โยชน์ แลอันว่าป่าเคือเค้าแต่งเคือหมากคำพิคคำพิคหม่นเคือหมากน้ำเคือ หมากห้อยแลป่าอ้อยลำไย...”

(ฉบับวัดสูงเม่น)

การบรรยายลักษณะของสระน้ำสทนต์ อันเป็นสระที่หมู่ซ่างชอบมาหาอาหาร มาลงเล่น ผู้ประพันธ์บรรยายไว้ว่า สระน้ำสทนต์นั้นกว้างได้ 192 กิโลเมตร มีน้ำใสดั่งแก้ววิฑูษณ์ ถัดจากสระน้ำ นั้นก็มีป่าดอกผักตบกว้าง 16 กิโลเมตร ล้อมรอบสระนั้นอยู่ ถัดจากนั้นมีป่าดอกนิลบลล้อมรอบ ป่าผักตบกว้าง 16 กิโลเมตร ป่าดอกบัวแดงล้อมรอบป่าดอกนิลบลกว้าง 16 กิโลเมตร ป่าดอกบัวขาวล้อมรอบดอกบัวแดงกว้าง 16 กิโลเมตร ป่าดอกขรมุคกว้าง 16 กิโลเมตร นอกจากนั้นยังมี ป่าข้าวสาลีซึ่งเกิดอยู่ในสระน้ำนั้นสูงเท่าเอวของซ่าง และยังมีดอกไม้หลากหลายสีอยู่อีกด้วย

นอกจากนั้นยังมีการกล่าวถึงพืชเฉพาะถิ่นอีกด้วย เช่น ถั่วถิม ถั่วลายเสือ ซึ่งเป็นคำเรียกถั่วชนิดหนึ่งในจังหวัดแม่ฮ่องสอน อีกทั้งยังมีป้าอ้อย ลำไย และพืชชนิดอื่น ๆ อีกหลายชนิด

### ตัวละคร

ตัวละคร เป็นองค์ประกอบที่สำคัญของเรื่องมีบทบาททำให้เรื่องดำเนินไปได้ ตัวละครคือ ผู้ที่มีบทบาทในเรื่อง ส่วนใหญ่จะมีลักษณะเป็นบุคคลในอุดมคติมากกว่าจะเป็นบุคคลในสังคมจริง ซึ่งผู้ประพันธ์ แต่งให้มีความคิดและพฤติกรรมอย่างคน เช่น สัตว์ ต้นไม้ เป็นต้น (กุหลาบ มัลลิกมาส, 2531: 111)

ตัวละครที่ปรากฏในเรื่องฉันทชาดกเป็นตัวละครด้านเดียว คือ ตัวละครที่เป็นตัวแทนคุณงามความดีหรือความชั่ว ตัวละครเหล่านี้จะไม่มีพัฒนาการ กล่าวคือ หากเป็นตัวละครฝ่ายดีก็จะคงคุณงามความดีไว้โดยสม่ำเสมอ แม้จะต้องเผชิญเหตุการณ์คับขันหรือความทุกข์ยากอย่างแสนสาหัส ส่วนตัวละครฝ่ายร้ายก็จะมีกิเลสตัณหาที่ตั้งแต่ต้นเรื่องและยังคงมีความเลวร้ายโดยสม่ำเสมอ จนในที่สุดก็ถูกลงโทษในลักษณะต่าง ๆ กัน การกำหนดตัวละครให้เป็นฝ่ายดีฝ่ายร้ายโดยชัดเจนทำให้ตัวละครกลายเป็นตัวแทนของคุณธรรมหรือความชั่วร้ายเป็นตัวแทนของฝ่ายบุญ-บาป หรือตัวละครที่ก่อแต่กุศลกรรมหรืออกุศลกรรม (ตรีศิลป์ บุญจรรยา, 2547: 217-218)

โดยตัวละครในเรื่องสามารถแบ่งได้เป็น 2 ประเภทใหญ่ ๆ คือ

1. ตัวละครเอก คือ ตัวละครที่มีบทบาทสำคัญในเรื่องโดยตลอด
2. ตัวละครย่อยหรือตัวรอง คือ ตัวละครที่มีบทบาทเป็นส่วนประกอบของการดำเนินเรื่องหรือช่วยส่งเสริมเนื้อเรื่องและตัวสำคัญให้เด่นขึ้น (ชวน เพชรแก้ว, 2524: 117)

ตัวละครในเรื่องฉันทชาดกมีทั้งที่เป็นคนและสัตว์ โดยในเรื่องฉันทชาดกทั้ง 4 ฉบับสามารถแบ่งตัวละครเอก ได้เป็น 3 ตัว คือ พญาฉันทันต์ นางจตุสุพัตรา พรานโสสุคร และตัวละครรอง แบ่งได้เป็น 5 ตัว คือ ท้าวพรหมทัต นางมหาสุพัตรา นางเกศสุพัตรา นางแก้วสุพัตรา เจ้าเมืองมัททราช ตัวละครรองในเรื่องฉันทชาดกเป็นตัวละครที่ไม่มีบทบาทในการดำเนินเรื่องมากนัก และการกล่าวถึงรายละเอียดของตัวละครนั้นปรากฏเพียงเล็กน้อย บางตัวมีเพียงชื่อขึ้นมาแต่ไม่มีบทบาทในเรื่อง ทำให้ผู้ศึกษาไม่นำตัวละครรองมาทำการวิเคราะห์ โดยจะศึกษาวิเคราะห์เฉพาะตัวละครเอกในเรื่องทั้ง 3 ตัว ดังนี้

1. **พญานัททันต์** พญาช้างนัททันต์เป็นตัวละครหลักของเรื่อง และเป็นตัวละครที่สำคัญที่สุดในเรื่อง พญานัททันต์คืออดีตชาติของพระพุทธเจ้า มีความยึดมั่นในศีลธรรม คอยอบรมสั่งสอนหมู่บริวารให้อยู่ในศีล ไม่ก่อกรรมทำชั่วอยู่เสมอ ปกครองหมู่บริวารด้วยความเมตตา มีเมียทั้งหมด 4 นาง คือนางมหาสุพัตรา นางจุลสุพัตรา นางแก้วสุพัตรา และนางเกศสุพัตรา วันหนึ่งพญาช้างได้พาหมู่บริวารไปกินผลมะเดื่อสุก (ฉบับวัดสูงเม่นพญานัททันต์ตั้งถิ่นฐานให้ดอกพรมลงบนตัวช้าง แต่นางจุลสุพัตราโดนมดบนกิ่งตกใส่) พญาช้างได้เด็ดกิ่งนั้นให้นางช้างแต่ละตัว เมื่อถึงนางจุลสุพัตรา ปรากฏมีมดอยู่บนกิ่งนั้น นางจึงโดนมดกัดและสาปแช่งพญาช้าง (ฉบับวัดสูงเม่นมีเหตุการณ์ที่พญาช้างไม่เอาดอกบัวให้แก่นางจุลสุพัตราเพิ่มขึ้นมา) เมื่อนางจุลสุพัตราสาปแช่งแล้วตายลง นางก็ส่งพรานมาฆ่าพญาช้าง โดยที่พญาช้างก็ไม่มีรู้สึกนึกโกรธนาง และพราน โดยสามารถจำแนกลักษณะ และนิสัยของพญานัททันต์ได้ดังนี้

### 1.1 ลักษณะของพญานัททันต์

พญานัททันต์เป็นช้างที่มีลักษณะที่ดี การบรรยายลักษณะรูปร่างของพญานัททันต์ปรากฏดังบทประพันธ์ดังนี้

ฉบับวัดบ้านแลง	ฉบับวัดบ้านนา	
แต่ก่อนมานาน หน่อเนื้อโพธิสัตว์ เป็นคชสารใหญ่	๑ <sup>๗</sup> ขอกลำนินาย ล้วงลับแล้วไกล หน่อโพธิสัตว์ เป็นคชสารใหญ่	ตลาคตผู้เรื่องไกร แต่ก่อนมานาน อันอยู่ในไพร ชื่อพระยาฉัททันต์
	๑ <sup>๘</sup> ขาวคือเงินขวง บริวารทั้งปวง อยู่ด้วยบริวาร อยู่ป่าหิมวันต์	รัศมีพรายพรรณ เก้าหมื่นเก้าพัน ในป่าหิมพานต์

ในตอนเปิดเรื่องฉัททันตชาดก ฉบับวัดบ้านแลง ผู้ประพันธ์บอกไว้เพียงว่าพญานัททันต์เป็นหน่อโพธิสัตว์ เป็นช้างตัวใหญ่ อาศัยอยู่ในป่า ส่วนฉบับวัดบ้านนา ผู้ประพันธ์บอกไว้ว่าพญานัททันต์เป็นหน่อโพธิสัตว์ “เป็นคชสารใหญ่” เป็นช้างเผือกเพียงเชือกเดียว กายขาวดั่งเงิน มีรัศมีออกมาจากตัว ปกครองหมู่บริวารอยู่ในป่าหิมพานต์

จนเมื่อพราน โสอูครเดินทางเข้าไปในป่าหิมพานต์เพื่อตามล่าเอาจางของพญาช้าง และพบกับ พญาจันทันต์ พรานเฒ่าก็ได้กล่าวถึงลักษณะของพญาจันทันต์ว่า

ฉบับวัดบ้านแลง		ฉบับวัดบ้านนา	
เห็นช้างนั้นนอน อ้ออึ้งคิ่งไป จึงเห็นอาการ	๑ <sup>289</sup> เฒ่า โสอูคร เคลื่อนกล่นทุกสถาน ทั้งไพรหิมพานต์ ซึ่งพญาจันทันต์	เห็นช้างมานอน อ้ออึ้งคิ่งไป จึงเห็นอาการ	๑ <sup>281</sup> นาย โสอูคร กล่นเคลื่อนทุกสถาน ทั้งไพรหิมพานต์ ซึ่งพญาจันทันต์
พิศดูสองงา งามนักจริงจริง ชื่อพญาจันทันต์	๑ <sup>290</sup> งามพินคลณา หูกางครบครัน ยิ่งยวดกวดขัน อุดมสมควร	พิมพองงวงงา งามนักจริงจริง ชื่อพญาจันทันต์	๑ <sup>282</sup> งามพินคลณา หูกางครบครัน ยิ่งยวดกวดขัน อุดมสมควร
งานั้นเดบใหญ่ สามอ้อมจริงแล ประมาณประมวล	๑ <sup>291</sup> ปู่ชวดว่าไว้ ขางงามเป็นนวล เที่ยงแท้เห็นควร ดั่งจิตคิดหวัง	ว่างนั้นไซ้ สามอ้อมจริงแล ประมาณประมวล	๑ <sup>283</sup> ไปท่านว่าไว้ ทั้งงามบริบูรณ์ เที่ยงแท้สมควร ดั่งจิตคิดหวัง

จากบทประพันธ์ข้างต้น เมื่อพรานเฒ่า โสอูครได้เข้าไปยังป่าหิมพานต์เพื่อหาตัวพญาช้าง จนพบพญาจันทันต์ ในส่วนนี้จันทันต์ชาดกฉบับวัดบ้านแลง และวัดบ้านนา ใช้การบรรยาย ในลักษณะเดียวกัน คือพญาจันทันต์มีลักษณะที่งามมากกว่าช้างเชือกอื่น เมื่อดูที่งามมีขนาดสามอ้อม ดังที่ปู่ชวดท่านได้กล่าวเอาไว้ หูกางถึงงามครบครัน เป็นลักษณะของช้างที่ดีมาก

จันทันต์ชาดกฉบับหอสมุดแห่งชาติลาว ได้อธิบายลักษณะของพญาจันทันต์ไว้ใน ส่วนเปิดเรื่อง ดังความว่า

“...เฮาบ่ซ้ำชอกกล่าวนิทาน  
ท่านกล่าวไว้เป็นน้าอัครราชย์  
สูงสะอาดสีเผือกงามแดง  
บ่ห่อนเป็นน้อยในชาติทั้งสอง  
องค์พระบาทพระยาสัตตัน  
เพิ่นกล่าวไว้กำรอบสิบสอง  
อยู่ป่าไม้ขอบเขตหิมพานต์

ตามตำนานสัตตันช้างใหญ่  
ตัวมะหันใหญ่สูงสะอาด  
บุญเพื่อนแรงบ่ห่อนต่ำด้อย  
เป็นท่านองโพธิสัตว์ใช้ชาติ  
เป็นสำคัญมาขางงาใหญ่  
เป็นท่านองสมโตเพิ่นใหญ่  
เป็นสถานอุดมล้ำยิ่ง...”

(ฉบับหอสมุดแห่งชาติลาว)

จากบทประพันธ์ข้างต้น ผู้ประพันธ์อธิบายลักษณะของพญาช้างไว้ว่า พญาฉัททันต์ตัวใหญ่ สูงสะอาด เป็นช้างเผือกตัวขาว มีงาแดง ทั้งยาวและใหญ่ และมีบุญญาบารมีมาก

ส่วนฉัททันต์ชาดกฉบับวัดสูงเม่น มีการอธิบายลักษณะของพญาฉัททันต์แตกต่างจากฉบับอื่นที่สุด โดยนับได้ว่าเกิดจากจินตนาการของผู้ประพันธ์ เนื่องจากลักษณะต่าง ๆ ของพญาฉัททันต์แตกต่างไปจากลักษณะของช้างในความเป็นจริง ส่วนฉัททันต์ชาดก 3 ฉบับข้างต้นนั้น ยังพอมีช้างที่มีลักษณะดังกล่าวอยู่บ้าง ฉัททันต์ชาดก ฉบับวัดสูงเม่น ได้อธิบายลักษณะของพญาช้างไว้ว่า

“...หตุถินาโค อันว่าช้างหนุ่มทั้งหลายทั้งหลายได้ 8 พันตัวอันมีฤทธิ์  
ข้อมเดินไปในอากาศอันอาศัยซึ่งสทนต์ระในป่าหิมพานต์ก็อยู่แล  
ในกาลนั้น โพรสิศตัวเจ้าได้เกิดเป็นลูกช้างตน 1 เป็นอันประเสริฐกว่า  
ช้างทั้งหลายฝูงนั้นส่วนลูกช้างตัวนั้นมีตัวขาวทั้งมวล รตนมุกขปาโท  
มีดินอันแดงก็มีแล โส อปปลพุกาเก ส่วนในกาลภายหน้าแต่นั้น  
ลูกช้างตัวนั้นถึงวุฒิอันจำเริญขึ้นใหญ่มา อภุสิติหฤสุเพพ โธ อันสูง  
ได้ 80 ศอกนับเป็นว่าได้ 20 วา วิสตันสตาชาโม มีตนอันยาวได้ร้อย  
ชาวศอกประกอบด้วยวงอันขาวเสมอลดเงินอันขาวยาวได้ 58 ศอก  
นับเป็นว่าได้สิบ 4 วา อก ทนตา อันว่างแห่งช้างตัวนั้นเวียนลวงกลม  
ได้สิบ 4 ศอกนับเป็นว่าได้ 3 วา กลวงขวงวนั้นได้ 30 ศอกนับเป็นว่า  
ได้ 7 วา 2ศอกประกอบด้วยรัศมีวรรณ 6 ประการ ช้างตัวนั้นเป็นใหญ่  
กว่าช้างทั้งหลายได้ 8 พันตัว...”

(ฉบับวัดสูงเม่น)

จากการบรรยายลักษณะของพญาฉัททันต์ช้างต้น ของฉบับวัดสูงเม่น ผู้ประพันธ์บรรยายลักษณะได้อย่างละเอียด แสดงให้เห็นถึงลักษณะของพญาฉัททันต์ได้อย่างชัดเจน โดยผู้ประพันธ์ได้อธิบายไว้ว่า เมื่อนั้นมีช้างได้แปดพันตัวมีฤทธิ์เหาะเหินเดินอากาศ อาศัยอยู่ใกล้สระสทนต์ในป่าหิมพานต์ เมื่อครั้งนั้นพระโพรสิศตัวได้ไปเกิดเป็นลูกช้างที่มีลักษณะพิเศษกว่าช้างเชือกอื่น โดยมีสีขาวทั้งตัว มีเท้าสีแดง เมื่อโตขึ้นช้างเชือกนั้นสูงถึง 40 เมตร ตัวยาว 60 เมตร มีวงอันขาวขาวเสมอลดเงิน ยาวได้ 29 เมตร งานั้นเวียนลวงกลมได้ 7 เมตร งานั้นยาวได้ 15 เมตร

อีกทั้งยังประกอบไปด้วยฉัพพรรณรังสี รัศมี 6 ประการ ช้างตัวนั้นเป็นใหญ่กว่าช้างทั้งแปดพันตัว เป็นการอธิบายลักษณะของพญาช้างได้อย่างละเอียด โดยในฉบับวัดสูงเม่นนี้มีการแสดงให้เห็น อีกด้วยว่า งาของพญาช้าง นอกจากจะใหญ่แล้วยังมี ฉัพพรรณรังสี คือรัศมี 6 ประการ เปล่งออกมา อีกด้วย ซึ่งฉัพพรรณรังสี คือสีที่แผ่ออกมาจากกายของพระพุทธเจ้า ประกอบด้วย 6 สี คือ 1. สีนิละ สีเขียวเหมือนดอกอัญชัน 2. สีพีตะ สีเหลืองเหมือนหรรดาลทอง 3. สีโรหิตะ สีแดงเหมือน แสงตะวันอ่อน 4. สีโอทาตะ สีขาวเงินขวง 5. สีมัญญะภูริ สีแสดเหมือนหงอนไก่ 6. สีประภัสสร สีเลื่อมพรายเหมือนแก้วผลึก เป็นการแสดงให้เห็นถึงบุญญาบารมีของพญาจันทันต์ที่จะได้ เป็นพระศาสดาในชาติต่อ ๆ ไป

## 1.2 พญาจันทันต์เป็นผู้ที่มีคุณธรรมหลายประการ

พญาจันทันต์คือพระ โปธิสัตว์ที่ลงมาเสวยชาติเป็นช้าง สั่งสมบารมีเพื่อในอนาคต จะได้เป็นพระพุทธเจ้า พญาช้างจึงประกอบไปด้วยคุณธรรมหลายประการ เช่น มีความเมตตา กรุณา มีความยุติธรรม ยึดมั่นในคุณธรรมค้อยบรมสั่งสอนหมู่บริวารอยู่เสมอ รู้จักการให้อภัยอดทน อดกลั้น นอบน้อมถ่อมตน อีกทั้งยังมีความตั้งใจอย่างยิ่งในการที่จะสั่งสมบารมี เพื่อที่จะ ได้เป็นพระศาสดาในอนาคต โดยแสดงผ่านการกระทำต่าง ๆ เช่น อดทนอดกลั้นต่อความโกรธ สั่งสอนบริวารไม่ให้เกิดความแค้นต่อศัตรู ให้อภัยต่อพราณโศบุตรและนางมหาสุพิตราที่มาองา ของตน โดยลักษณะทั้งหลายล้วนปรากฏออกมาในบทประพันธ์ดังนี้

ฉบับวัดบ้านแลง		ฉบับวัดบ้านนา	
๑ <sup>440</sup> พิชปืนมากลุ่มจิต ครั้นเห็นผ้าเหลืองไซรั	ทั้งโลहितมาหลามไหล ค้อยคลายใจด้วยสรรพญา	๑ <sup>409</sup> พิชปืนมันกลุ่มจิต ครั้นเห็นผ้าเหลืองไซรั	ทั้งโลहितก็หลามไหล ค้อยคลายใจด้วยศรัทธา
๑ <sup>441</sup> เหมือนดั่งปัจเจกพระโพธิ จะถามให้รู้ว่า	ผู้สันโดยตรีสเทศนา มาเกรงอยู่ด้วยผ้าเหลือง	๑ <sup>410</sup> เห็นเหมือนเจกพระโพธิ จักถามให้รู้ว่า	อันสันโดยตัดราคา มาเกรงนักแต่ผ้าเหลือง
๑ <sup>442</sup> จึงเอาอายพราณป่า ของวงไหวผ้าเหลือง	นั่งปลายงาตาชำเลื่อง ว่าไอพราณอย่ากลัวตาย	๑ <sup>411</sup> จึงยกนายพราณป่า ของวงไหวผ้าเหลือง	นั่งปลายงาตามองเชื่อง เหวนายพราณอย่ากลัวตาย
๑ <sup>446</sup> กูจะวางมึงไว้ดำ เพราะมึงคลุมผ้าเหลืองไว้	กลัวเป็นกรรมกูสืบไป กูแจ้งใจไม่บังควร	๑ <sup>415</sup> กูวางเองไว้ดำ ด้วยคลุมผ้าเหลืองไซรั	จะเป็นกรรมกูเสียไป เอาแจ้งใจไม่บังควร

จากบทประพันธ์ข้างต้น แสดงให้เห็นถึงความนอบน้อมถ่อมตนของพญาจันทันต์ที่มีต่อ พราณครั้นเห็นผ้าเหลืองที่พราณใส่อยู่ และความศรัทธาต่อพระศาสนา ปรากฏในบทประพันธ์





เพื่อที่จะได้เลื่อยขาของตนให้แก่พราณโศครุ ในบทนี้เป็นการแสดงให้เห็นถึงสิ่งดีงามของพญาช้าง  
ในมุมมองของบุคคลอื่น คือพระอินทร์

การแสดงความมุ่งมั่นของพญาช้างทนต์ในการที่ตั้งใจจะตั้งสมบารมี เพื่อที่จะได้บรรลุ  
เป็นพระศาสดา และได้เข้าสู่นิพพาน ได้ปรากฏให้เห็นอยู่ตลอดทั้งเรื่องดังความว่า

ฉบับวัดบ้านแดง		ฉบับวัดบ้านนา	
จักเลื่อยข้งงา	๕ <sup>508</sup> วันนี้ตัวข้า ออกให้เป็นทาน	จะขอเลื่อยงา	๕ <sup>478</sup> วันนี้ตัวข้า เอาให้เป็นทาน
ไข่ข้าปรารถนา	สมบัติพิสดาน	ไข่ปรารถนา	สมบัติพิสดาน
อินทร์พรหมยมการ	เป็นท้าวพญา	อินทร์พรหมยมการ	เป็นท้าวพญา
ไข่ว่าข้าเจ้า	๕ <sup>509</sup> ถัดนั้นไปเล่า จะปรารถนา	ไข่ข้าพเจ้า	๕ <sup>479</sup> ถัดนั้นไปเล่า จักปรารถนา
เป็นพระเจกโพธิ	พระอรหันตา	เป็นโพธิสัตว์	เป็นอรหันตา
เทเวศเทวา	ในสวรรค์ชั้นบน	เทเวศเทวา	ทุกสวรรค์ชั้นบน
ข้าของได้	๕ <sup>510</sup> บารมีนี้ไซรี สรรเพชญชุกาญาณ	ข้าของได้	๕ <sup>480</sup> บารมีนี้ไซรี ตรัสเป็นทศพล
จะช่วยฝูงสัตว์	ให้พ้นสงสาร	เทวาทั้งหลาย	อยู่ในเมืองบน
ถึงฝั่งนิรพาน	สิ้นชาติชรา	อย่าให้มารผจญ	อยู่ในสงสาร
		ตรัสเป็นสรรเพชญ์	๕ <sup>481</sup> ของจุลเสรีจ ผู้ทรงยอดญาณ
		จะข้ามฝูงสัตว์	ให้ถึงนิรพาน
		ดับชาติสงสาร	อีกทั้งชรา

บทประพันธ์ข้างต้นเป็นเหตุการณ์ที่พญาช้างตั้งจิตอธิษฐานขึ้นต่อเทวดาว่า วันนี้ตนจะเลื่อย  
งาให้แก่พราณ โดยที่ไม่ได้สนใจสมบัติบ้านนา ลากยศสรรเสริญ แต่ขอการสร้างบารมีนี้  
ให้ตนได้ตรัสรู้เป็นพระศาสดา เพื่อที่ตนจะได้มาสั่งสอนหมู่สัตว์ทั้งหลายให้เข้าสู่นิพพาน

เมื่อถึงตอนจบของเรื่องในส่วนของประชุมชาคก ผู้ประพันธ์ก็ได้แสดงให้เห็นถึง  
ผลแห่งการสั่งสมบุญญาบารมีของพญาช้างที่ได้ตรัสรู้เป็นพระสัมมาสัมพุทธเจ้า และได้สั่งสอน  
หมู่สัตว์ และเทวดา

ฉบับวัดบ้านแลง		ฉบับวัดบ้านนา	
๑ <sup>736</sup> ส่วนองค์พระฉัททันต์ แสนกลับเป็นประมาณ	บารมีนั้นสร้างมานาน ก็ได้ตรัสเป็นศาสดา	๑ <sup>707</sup> ส่วนองค์พระฉัททันต์ แสนกลับเป็นประมาณ	บารมีนั้นสร้างมานาน จึงได้ตรัสเป็นศาสดา
๑ <sup>737</sup> คีอองค์พระศัพพะัญญ นำเอาพระธรรมมา	อันเป็นครูทั่วโลก เทศนาโปรดสัตว์ทั้งหลาย	๑ <sup>708</sup> คีอองค์พระศัพพะัญญ นำธรรมเทศนา	อันเป็นครูทั่วโลก โปรดสัตว์ทั่วทั้งหลาย
๑ <sup>738</sup> สอนสัตว์ให้ใ้สุข โน้มน้าวสัตว์ทั้งหลาย	ให้พ้นทุกข์จตุรบาย ให้เข้าสู่ยังนิรพาน	๑ <sup>709</sup> สั่งสอนซึ่งฝูงสัตว์ โน้มน้าวสัตว์ทั้งหลาย	ให้พ้นจตุรบาย ให้บ่ายหน้าเข้านิรพาน
๑ <sup>739</sup> ทิ้งเทพเทวา ให้พ้นจากสงสาร	พระเทศนาโปรดบนาน ห้วงบ่วงมารอันผูกพัน	๑ <sup>710</sup> ทิ้งเทพเทวา ให้พ้นจากสงสาร	พระศาสดาเจ้าทรมาน ตัดบ่วงมารอันผูกพัน
๑ <sup>740</sup> ตรัสเสียด้วยรศธรรม ผู้ร้ายใจจกรรจ์	อันเลิศล้ำดังพระขรรค์ ก็ให้กลับเป็นอารี	๑ <sup>711</sup> ตรัสเสียด้วยรศคำ ใจบาบใจจกรรจ์	อันเลิศล้ำคือพระธรรม ก็ให้กลับเป็นอารี
๑ <sup>741</sup> ครั้นถ้วนพระกำหนด จวบจบครบเดือนปี	ตลาคดจกักรลี พระเสด็จเข้าสู่นิรพาน	๑ <sup>712</sup> ครั้นถ้วนกำหนด ครั้นแล้วพระชินศรี	ตลาคดมารราวี เสด็จเข้าสู่นิรพาน

โดยผู้ประพันธ์ได้กล่าวไว้ว่า พญาช้างฉัททันต์นั้นได้สร้างสมบารมีมาเป็นแสนกลับก็ได้ตรัสรู้เป็นพระพุทธเจ้า และได้้นำเอาพระธรรมมาเทศนาโปรดสัตว์ทั้งหลายให้พ้นจากทุกข์เพื่อที่จะได้เข้าสู่นิพพาน อีกทั้งหมู่เทวดาเมื่อพระพุทธเจ้าเทศนาให้ฟังไม่นานก็ได้พ้นจากทุกข์คนใจบาบก็กลับเป็นคนดี เมื่อครบกำหนดแล้วพระพุทธองค์ก็ได้เสด็จเข้าสู่นิพพาน

การบรรยายลักษณะของพญาช้างฉัททันต์ จากทั้ง 4 ฉบับสามารถสรุปภาพรวมได้ดังนี้ พญาช้างฉัททันต์คือพระโพธิสัตว์ที่ลงไปเสวยชาติเป็นช้าง อาศัยอยู่ใกล้สระสัททันต์ ในป่าหิมพานต์ โดยเป็นช้างเผือกเชือกเดียวในฝูง มีเท้าสีแดง เมื่อโตขึ้นสูงถึง 40 เมตร ด้วยยาว 60 เมตร มีวงยาวขาวเสมอหลอดเงิน ยาวได้ 29 เมตร งานั้นเวียนลวงกลมได้ 7 เมตร งานั้นยาวได้ 15 เมตร อีกทั้งยังประกอบไปด้วยฉัพพรรณรังสี รัศมี 6 ประการ โดยฉบับวัดบ้านแลง ฉบับวัดบ้านนา และฉบับหอสมุดแห่งชาติลาว ไม่มีการบอกถึงงาที่เปล่งฉัพพรรณรังสีออกมา และความสูงรูปร่างก็ไม่มีการบอกขนาดเหมือนฉบับวัดสูงเม่น โดยทั้งสามฉบับบอกเพียงว่าพญาช้างมีขนาดใหญ่ และมีกายสีขาว ส่วนฉบับวัดสูงเม่นเป็นการบรรยายลักษณะโดยละเอียดที่แสดงให้เห็นถึงลักษณะของพญาช้างได้อย่างชัดเจน ในส่วนของการบรรยายลักษณะคุณธรรม และความมุ่งมั่นตั้งใจในการตั้งสมบารมีของพญาช้าง ฉัททันต์ชาดกทั้ง 4 ฉบับ ก็ได้แสดงออกมาให้เห็นเหมือนกัน

2. นางจุลสุพัตรา นางจุลสุพัตราในชาติที่เป็นช้าง คือเมียของพญาช้างฉัททันต์ เป็นตัวละครที่มีความอิจฉาริษยา มีจิตใจที่ไม่ดี มองโลกในแง่ร้าย โดยมีเป็นตัวละครที่มีบทบาททำให้เกิดเรื่องราวทั้งหลาย เนื่องจากนางโดนมดแดงจากกิ่งมะเดื่อตกใส่ (ฉบับวัดสูงเม่นพญาช้างเองวางตีต้นรังให้ดอกพรมลงบนตัวช้าง และนางจุลสุพัตราโดนมดบนกิ่งตกใส่ และไม่ได้รับดอกบัวแจกเช่นนางมหาสุพัตรา) จึงทำให้นางโมโหพญาช้าง แม้พญาฉัททันต์จะอธิบายด้วยเหตุผลนานา นางก็ไม่ฟัง สาปแช่งผูกเวรแก่พญาช้างและตายลง เมื่อนางตายนางก็ไปเกิดเป็นลูกของท้าวพรหมหัตถ์ (ฉบับวัดสูงเม่นเกิดเป็นลูกท้าวมหัทธราช และถูกส่งไปเป็นมเหสีของท้าวพรหมหัตถ์) นางได้ฝันถึงแท่นบรรทมงาใหญ่ (ฉบับวัดสูงเม่นสร้างเรื่องขึ้น เพราะระลึกชาติได้เอง) จึงขอให้ท้าวพรหมหัตถ์หาพรานไปตัดเอางาพญาช้าง จึงได้พบกับพรานโสอุดร และส่งพรานไปตัดเอางาของพญาฉัททันต์ เมื่อทราบความทั้งหมดว่างานั้นคืองาของพญาช้างฉัททันต์นางก็เสียใจและตรอมใจตาย โดยลักษณะของนางจุลสุพัตราชนิดนี้

### 2.1 ลักษณะของนางจุลสุพัตรา

การบรรยายลักษณะรูปร่างของนางจุลสุพัตราปรากฏในบทประพันธ์ดังนี้

ในตอนต้นเรื่องช่วงแนะนำตัวละคร ฉัททันต์ชาดกฉบับวัดบ้านแลง ฉบับวัดบ้านนา และฉบับหอสมุดแห่งชาติลาว กล่าวถึงลักษณะของนางจุลสุพัตราในลักษณะใกล้เคียงกัน ส่วนฉบับวัดสูงเม่นบอกแต่เพียงชื่อของนาง

	ฉบับวัดบ้านแลง	ฉบับวัดบ้านนา
เมียสุดลงมา	๑ <sup>15</sup> นางจุลสุพัตรา แห่งพระฉัททันต์	๑ <sup>13</sup> นางจุลสุพัตรา แห่งพญาฉัททันต์
ตัวคือตั้งนิล	ข้อมรักเสมอกัน	เกิดมาก่อนกรรม
อยู่ในหิมวัน	ตั้งต่อโพธิญาณ	สร้างโพธิสมภาร

“...ยังมีอีกชื่อว่าจุลสุพัตรา  
เจ้าผู้นี้สีม่วงดำนิล

กัลยาเป็นเมียที่สี่  
พระภูมียรักแพงทั้งสี่...”

(ฉบับหอสมุดแห่งชาติลาว)

“...เทว อคุมเหสีโย นางพระตัวนั้นอันเป็นอคุมเหสีแห่งพระยาช้าง  
ตัว 1 ชื่อว่าจุลสุกัทรากตัว 1 ชื่อว่ามหาสุกัทรากแลนา...”

(ฉบับวัดสูงเม่น)

ลักษณะรูปร่างของนางจุลสุพัตราในชาติที่เป็นช้างจากทั้ง 4 ฉบับจะเห็นภาพรวมได้ว่า นางจุลสุพัตราเป็นเมียคนที่ 4 ของพญาช้าง มีตัวสีม่วงดำเป็นนิต พญาช้างรักนางทั้ง 4 เสมอกัน

เมื่อนางจุลสุพัตราได้ตายลง นางก็ได้เกิดเป็นคนมีลักษณะรูปร่างหน้าตาสวย เป็นที่รักใคร่ของผู้คน และบิดา (ฉบับวัดสูงเม่น เป็นเมียของท้าวพรหมทัต) โดยลักษณะของนางในชาติมนุษย์ ผู้ประพันธ์ได้ประพันธ์ไว้ ดังนี้

ฉบับวัดบ้านแลง		ฉบับวัดบ้านนา	
๑ <sup>55</sup> นางจุลสุพัตรา เกิดเป็นลูกจอมขวัญ	ครั้งมรณาสันอาสา ท้าวพรหมทัตเจ้าพารา	๑ <sup>49</sup> นางจุลสุพัตรา เกิดเป็นลูกจอมธรรม	ครั้งมรณาชีวาสัญ ท้าวพรหมทัตเจ้าพารา
๑ <sup>56</sup> ถวายนามนางหนุ่มหน้า รูปร่างอย่างขาดดา	ชื่อว่าเจ้าจุลสุพัตรา ตำได้ฟ้าใครจักปาน	๑ <sup>50</sup> ถวายนามกรนางหนุ่มหน้า มีโฉมงามโสกา	ชื่อว่าเจ้าจุลสุพัตรา เทพเทวาบ่เทียมทัน
๑ <sup>57</sup> ฝ่ายพระบิดาราช ตามใจใครจักปาน	รักนุชนาฏงามนงคราญ ท้าวบ่ให้เคืองพระทัย	๑ <sup>51</sup> ท้าวพรหมทัตหน่อราช ตามใจทุกสิ่งอัน	รักสุดสวาทลูกจอมขวัญ มิให้เคืองน้ำพระทัย
๑ <sup>58</sup> อายุเจ้าสิบห้าปี อ่อนโฉมนางทรมวย	นางเทวีโฉมอรทัย อย่างยิ่งเทพเทวา	๑ <sup>52</sup> อายุเจ้าสิบห้าปี เป็นที่พิสมัย	อรเทวีมีศรีใส แก่ท้าวไทพระบิดา
๑ <sup>59</sup> ท้าวแต่งปรางค์ปราสาท หนาแทนแก้วงามโสกา	ให้นางนาฏงามหนัก ให้ริดาเจ้าบรรทม		
๑ <sup>60</sup> สาวใช้แลชาวแม่ พี่เลี้ยงแลนางนม	นางเต่าแก่แลสาวสนม ห้อมล้อมเจ้าอยู่นับพัน		

“...เจ้าตนหล่อจุลสุพัตรา  
มรณาจากผิวชาติช้าง  
บุญได้สร้างไปเกิดเป็นคน  
ปฏิสนธิในท้องนางเอก  
ผู้อภิเษกเป็นมเหสี  
ผู้เป็นเทวีพญาพรหมทัต  
ในจังหวัดเมืองพาราณสี  
บุญนางมีเกิดมงามแจ่ม  
งามปานแค้นปานแต่งปานเขียน  
มีใจเพียรล้ำแห่งพ่อแม่  
เจ้าตนแก่องค์พระบิดา  
พระราชารักแพงลูกแก้ว...”

(ฉบับหอสมุดแห่งชาติลาว)

“...ก็ตั้งคำปราถนาว่าดังนี้ ครั้นข้าจุติตายจากชาติอันเป็นช้างนี้จึงหื้อ  
ข้าได้เกิดในพระอุทรพระยามทรภูหื้อได้เป็นลูกพระยาปราชญ์ชื่อว่า  
สุภัทราจุ่งหื้อได้เป็นอัคมเหสีเมียรักแห่งพระยาพาราณสีอันอาจจัก  
กระทำตามคำมกแห่งข้ากล่าวแก่พระยาตนใดตนนั้นก็หื้อตามใจแห่ง

ข้าและแม่น่าข้าจักขอใช้พรานผู้ 1 มายังยังข้างอันเป็นพระยาข้างตัว  
นี้ด้วยอันปิ่นพิศหือเสียชีวิตตายไปแล้วหือพรานเอนางทั้ง 2 อันเป็น  
ฉัพพรรณรังสีมานั้นเมื่อหือแก่ข้าจุงที่เกิดนางปรารถนาว่าอันแล  
ตั้งแต่นั้นไปภายหน้านางจุลสุภัทราบเอาอาหารมากินมีตนอันใช้ บ  
นานเท่าใด ก็กระทำกาลอันตายไป ก็ได้ไปเกิดในท้องแห่งนางอัคค  
มเหสีเทวีแห่งพระยาในเมืองมัททราชผู้นั้นก็ทรงครรภ์ได้สิบเดือนก็  
บรรพมานแล้วก็ประสูติได้ลูกหญิงผู้ 1 แลคนทั้งหลายก็กระทำใส่  
ชื่อว่านางสุภัทรว่าอันแล อล เมื่อนั้นนางจำเริญขึ้นใหญ่มาแล้วตั้งอัน  
คนทั้งหลายจึงเอนางมาเป็นเมียแห่งพระยาพาราณสีนั้นนางสุภัทร  
เป็นอันรักแก่พระยาพาราณสีก็ได้เป็นใหญ่แก่นางทั้งหลายหมื่น 6  
พัน...”

(ฉบับวัดสูงเม่น)

ลักษณะของนางจุลสุภัตราเมื่อมาเกิดเป็นคนในฉบับวัดบ้านแลง ฉบับวัดบ้านนา  
และฉบับหอสมุดแห่งชาติลาว มีลักษณะใกล้เคียงกันคือ นางจุลสุภัตราเมื่อมาเกิดเป็นคน  
นางได้ลงมาเกิดในครรภ์ของมเหสีแห่งท้าวพรหมทัต นางมีหน้าตาที่สวยงาม ไม่มีใครเปรียบปาน  
เป็นที่รักของพระบิดามาก ท้าวพรหมทัตตามใจนางทุกสิ่ง อยากได้อะไรก็หามาให้ ในฉบับ  
วัดบ้านแลงจะเห็นถึงความรักของท้าวพรหมทัตต่อนางจุลสุภัตราอย่างยิ่ง ถึงกับสร้างปราสาท  
ให้นาง นางมีแท่นบรรทมแก้ว และมีคนรับใช้มากมาย ส่วนฉัททันตชาดกฉบับวัดสูงเม่น  
นางจุลสุภัตราได้ไปเกิดเป็นลูกของท้าวมัททราช และถูกส่งไปให้เป็นมเหสีของท้าวพรหมทัต  
นางเป็นที่รักยิ่งของพระยาพาราณสี ในส่วนนี้เป็นส่วนที่แตกต่างกับฉัททันตชาดกทั้ง 3 ฉบับ  
ข้างต้น โดยก่อนที่นางจะได้มาเกิดเป็นมนุษย์นางได้อธิษฐานเอาไว้แล้วก่อนที่นางจะตาย  
จากชาติข้างว่าขอให้ได้ลงมาเกิดเป็นลูกแห่งพระยามัททราช และได้เป็นมเหสีแห่งเจ้าเมืองพาราณสี  
เพื่อที่จะได้มีอำนาจส่งพรานไปฆ่าเอนางของพญาฉัททันต์

ต่อมาเมื่อนางตายจากชาติที่เป็นมนุษย์ นางก็ได้ไปเกิดใหม่อีกครั้งหนึ่งในสมัยพุทธกาล  
ดังบทปะพันธ์ว่า

ฉบับวัดบ้านแลง	ฉบับวัดบ้านนา
๗ <sup>730</sup> อ่อนโถมนางหนุ่มหน้า ชื่อว่าเจ้าจุลพัตรา	๗ <sup>702</sup> อ่อนโถมนางหนุ่มหน้า ชื่อว่าเจ้ามารวิกา
เมื่อกระวัดกลับชาติมา ว่าได้เป็นจัญจมาณวิกา	ทำลายพระศาสนา เห็นพระเจ้าเป็นทรชน

เมื่อเรื่องจบลงในส่วนประชุมชาดก นางจุลสุพัตราที่ทำร้ายพระโพธิสัตว์ในชาติที่ได้เป็น พญาช้างฉัททันต์ ได้กลับชาติมาเป็นนางจิญจมาณวิกาในสมัยพุทธกาล โดยนางจิญจมาณวิกา เป็นสตรีที่เชื่อว่ามีชีวิตอยู่ในพุทธกาล โดยในพระไตรปิฎกกล่าวว่านางได้ให้ร้ายพระโคตมพุทธเจ้า ต่อหน้าคนจำนวนมาก ว่าพระพุทธเจ้าทำให้นางตั้งครรภ์ ด้วยความที่นางมีความฉลาดในมารยา ของหญิง มีเจตนาเพื่อทำลายพระพุทธรเจ้า นางจึงเดินเข้าออกวัดเชตะวันอยู่เสมอ ทำให้เหมือนอยู่ใน พระเชตะวัน แต่แท้จริงแล้วนางอยู่ในวัดเคยริถย์ใกล้เคียง เมื่อเวลาผ่านไป 8-9 เดือน นางก็ได้ผูกไม้ กลมไว้ที่ท้องห่มผ้าทับข้างบน ให้ทาบหลังมือและเท้าด้วยไม้คางโค แสดงอาการบวมขึ้น นางก็ได้ไปกล่าวร้ายต่อพระพุทธรเจ้าท่ามกลางหมู่คน ภายหลังนางจึงถูกแผ่นดินสูบ (พระราชประวัติผู้ประพันธ์ และคณะ, 2559: 1009) ส่วนในฉบับวัดสูงเม่น กล่าวว่านางได้เกิด เป็นภิกษุณีผู้ที่เสียดสี อันเป็นผู้ที่พระพุทธรเจ้าได้เทศนาเรื่องฉัททันตชาดก ให้ผู้ภิกษุรูปอื่น ๆ ฟัง

## 2.2 นิสัยของนางจุลสุพัตรา

นางจุลสุพัตรา มีลักษณะเป็นตัวร้ายของเรื่อง จึงประกอบไปด้วยจิตริษยา อาฆาตมาดร้าย ต่อตัวละครฝ่ายดีของเรื่อง คือพญาฉัททันต์ และนางมหาสุพัตรา โดยลักษณะอุปนิสัย ของนางจุลสุพัตราปรากฏในบทประพันธ์ดังนี้

ฉบับวัดบ้านแลง	ฉบับวัดบ้านนา
<p>ให้จุลสุพัตรา ถูกรังมดแดง ต้องตัวโถมฉาย</p> <p>๒<sup>23</sup> หักกิ่งหนึ่งมา ดูงามพรรณนาราย ตกลงมากมาย ชิงโครธคือไฟ</p>	<p>ให้จุลสุพัตรา ถูกรังมดแดง ขบกัดโถมฉาย</p> <p>๒<sup>20</sup> หักกิ่งหนึ่งมา ดูงามพรรณนาราย ตกลงรายมาย กริ้วโครธคือไฟ</p>
<p>แกลิ่งจันฑาทกัณ เอารังมดแดง กูรู้น้ำใจ</p> <p>๒<sup>24</sup> ว่าพระฉัททันต์ จ้านงจงใจ แกลิ่งให้กูโย ว่าไม่เที่ยงทน</p>	<p>แกลิ่งจันฑาทกัณ น้ำใจชั่วช้า มาแกลิ่งจันฑาท</p> <p>๒<sup>21</sup> ว่าพระฉัททันต์ จ้านงงผลาญ ช่างนี้สามานย์ ให้มดแดงกู</p>
<p>อย่าว่าไปเลย รักเมียทั้งนั้น นำอายอดสู</p> <p>๒<sup>26</sup> โ้ออกกูเอ๋ย ใคร่เห็นอดสู ยิ่งรักกว่าตัวกู แก่ออกกูอา</p>	<p>อย่าว่าไปเลย มึงรักเมียหลวง มาคิดอดสู</p> <p>๒<sup>22</sup> โ้ออกกูเอ๋ย หนามอดสู ยิงกะหวาดตัวกู แก่ตัวกูอา</p>

จากเหตุการณ์ข้างต้น เป็นเหตุการณ์เมื่อนางจุลสุพัตราโดนมดแดงบนกิ่งมะเดื่อตกใส่ นางจึงโกรธโมโหพญาข้างดั่งไฟ โดยได้คำพญาข้างว่าน้ำใจชั่วช้า รักเมียตัวอื่นมากกว่าตน ไม่มีความยุติธรรม แม้ว่าพญาข้างจะขอโทษสักเพียงไร นางก็ไม่สนใจ สាប់แข่งผูกเวรกรรม และกลั่นใจตาย

เมื่อนางตายลง นางก็ได้ไปเกิดเป็นลูกของท้าวพรหมทัต ด้วยเวรกรรมที่ได้ผูกจิตอาฆาต พยาบาททำให้นางเกิดฝันถึงแท่นงาใหญ่ทำให้นางเกิดความอยากได้ ดังบทประพันธ์ว่า

ฉบับวัดบ้านแลง		ฉบับวัดบ้านนา	
๑ <sup>67</sup> แท่นนั้นเป็นนางข้าง ทั้งแท่นยังแกล้งว่า	งามกระจ่างอย่างบาดตา บ่ได้มาจะต่อกัน	๑ <sup>59</sup> แท่นนั้นเป็นนางข้าง ทั้งแท่นดั่งแกล้งว่า	งามกระจ่างยิ่งนักหนา บ่ได้มีที่ต่อกัน
๑ <sup>68</sup> แม้นว่ามีเหมือนจิต จะม้วยมรณาพลัน	สมความคิดดั่งลูกฝัน ไม่เห็นจิตแล้วบิดา	๑ <sup>60</sup> แม้นว่าไม่เหมือนจิต จักมรณาพลัน	ดั่งนิมิตเหมือนลูกฝัน เป็นแม่นมั่นนะบิดา
๑ <sup>69</sup> จักอดอาหารไป ชีวิตไว้โยนา	ถ้ามิได้นอนแท่นงา ลาบิดายังเมืองผี	๑ <sup>61</sup> จักอดอาหารไป ชีวิตอยู่โยนา	ถ้ามิได้นอนแท่นงา จักมรณายังเมืองผี
๑ <sup>76</sup> ไม่ได้เหมือนใจคิด ที่แท่นพระบรรทม	นางตรอมจิตเร่งปรารมภ์ เพียงจะสิ้นซึ่งชีวา	๑ <sup>68</sup> ไม่ได้เหมือนคังจิต ถึงแท่นพระบรรทม	สมความคิดเราปรารมภ์ เพียงชีวิตจักมรณา
๑ <sup>77</sup> เร่งทุกข์เจ้าไม่สบาย อดข้าวเจ้าอดปลา	นางไม่สววยโพชนา เจ็ดวันแล้วไม่สมประดี	๑ <sup>69</sup> เร่งคิดเร่งสววย อดข้าวเจ้าอดปลา	ถ้าไม่ได้จักมรณา เจ็ดวันแล้วไม่สมประดี

เป็นเหตุการณ์เมื่อเวรกรรมครบกำหนดทำให้นางฝันว่าได้บรรทมบนแท่นงา เมื่อนางตื่นขึ้นนางจึงอยากได้แท่นงา จึงทูลแก่บิดาให้หาแท่นงาใหญ่นั้นให้ตน หากไม่ได้ ตนจะอดอาหาร และจะลาตายลงเสีย แสดงให้เห็นอุปนิสัยความเอาแต่ใจของนางจุลสุพัตราว่าจะได้อะไรต้องได้ดั่งใจปรารถนา

ครั้นเมื่อท้าวพรหมทัตประกาศหาพรานจนพบพรานโสอุคร พรานโสอุครจึงเดินทาง ไปตัดเองาของพญาฉัททันต์มามอบให้กับนาง เมื่อนางทราบเรื่องราวทั้งหมด นางจึงตรอมใจตาย เมื่อดูตายนางจุลสุพัตราที่ถูกลำตัวลง ไปลงโทษยังนรก



ฉบับวัดบ้านแลง		ฉบับวัดบ้านนา	
อยู่ในนรก	๗ <sup>๗๖</sup> บัดเคี้ยวไปตก โลหกุมภี	อยู่ในนรก	๗ <sup>๗๗</sup> บัดเคี้ยวไปตก โลหะกระกุมภี
ฝูงยมบาล	รุมรัน โบยตี	หุ่มยมบาล	รุมกันทุบตี
ว่าหญิงกระลี	ไม่ปราณีผ้า	ว่าหญิงกระลี	ไม่ปราณีผ้า
ใจไม่สุภาพ	๗ <sup>๗๗</sup> พาหญิงใจบาป โมโหมามัว	ใจไม่สุภาพ	๗ <sup>๗๘</sup> ถามหญิงใจบาป โทโสมีดมัว
สมคบไอ้พราน	ให้ไปฆ่าผ้า	มันคบกับพราน	ให้ไปฆ่าผ้า
ไม่คิดถึงตัว	ว่าจักเป็นกรรม	มันไม่คิดกลัว	ว่าจักเป็นกรรม
รู้แต่ค่าผ้า	๗ <sup>๗๘</sup> พาหญิงใจชั่ว ว่าไม่เที่ยงธรรม	มันแก้งฆ่าผ้า	๗ <sup>๗๙</sup> ถามหญิงใจชั่ว มึงไม่เที่ยงธรรม
ยมบาลร้องคำ	ว่าหญิงโกล่า	เขาจึงร้องคำ	ว่าหญิงโกล่า
ทั้งนี้ข่มกรรม	มึงทำไว้เอง	เพราะบาปเพราะกรรม	มึงทำไว้เอง
ว่าหญิงใจแข็ง	๗ <sup>๗๙</sup> เอน้ำทองแดง แสนร้ายหมอเพลิง	ถามหญิงใจแข็ง	๗ <sup>๘๐</sup> เอน้ำทองแดง ใส่สักหม้อเพลิง
มึงจักโทษใคร	ทำใส่ตัวเอง	มึงจักโทษใคร	ทำใส่ตัวเอง
เร่งกรอกอย่าเกรง	อย่าให้เคยใจ	เร่งกรอกอย่าเกรง	อย่าให้เคยใจ

จากบทประพันธ์ข้างต้น ทำให้เห็นว่านางจุลสุพัตรา ถูกยมบาลลงโทษอย่างแสนสาหัส ซึ่งในส่วนนี้แสดงให้เห็นโทษในสิ่งที่นางได้กระทำลงไปขณะมีจิตที่โมโหและริษยา ในการส่งพรานไปฆ่าพญาช้าง อีกทั้งโทษที่ค่าว่าผ้าอย่างไม่มีเหตุผล ทำให้นางได้รับทุกข์ในนรก

3. พรานโสอูตร พราน โสอูตรเป็นผู้ที่ทำให้เรื่องกัณฑ์ตชาดดำเนิน ไปจนจบ เป็นผู้ที่ทำให้ความต้องการของนางจุลสุพัตราสำเร็จลุล่วง และเป็นผู้ที่ได้รับกรรมต่อเนื่องจากนางจุลสุพัตรา เนื่องจากพราน โสอูตรเป็นผู้ที่รับคำของนางจุลสุพัตราที่จะเข้าไปยังป่าหิมพานต์ และเป็นผู้ที่ลงมือฆ่าพญาช้างกัณฑ์ โดยลักษณะของพราน โสอูตรมีลักษณะดังบทประพันธ์ดังนี้

### 3.1 ลักษณะของพรานโสอูคร

ลักษณะของพรานโสอูครผู้ประพันธ์ได้บอกเอาไว้ในบทประพันธ์ดังนี้

ฉบับวัดบ้านแดง	ฉบับวัดบ้านนา
๑ <sup>117</sup> มีเต่าคนหนึ่งกล้า เป็นคนชำนาญ เคยเที่ยวที่ในไพรสน	๑ <sup>107</sup> ยังมีพรานหนึ่งใจพาล เพื่อนั้นเชี่ยวชาญ เคยเที่ยวข้างในคดดอน
๑ <sup>118</sup> เป็นพรานเชี่ยวชาญแต่ก่อน นายโสอูครอน ได้ฟังก็คิดรำพึง	๑ <sup>108</sup> เป็นพรานเชี่ยวชาญแต่ก่อน นายโสอูคร ได้ยินก็คิดรำพึง
๑ <sup>119</sup> ได้ยินเสียงฆ้องหุ่ยหึ่ง เพื่อนคิดคำนึง เห็นว่าจะได้รางวัล	๑ <sup>109</sup> ได้ยินเสียงฆ้องหุ่ยหึ่ง เพื่อนคิดคำนึง ว่าจุกักรับเอาเถิดหรือ
๑ <sup>120</sup> ใจโยอยู่หือหือ ทุรับเถิดเถิด เห็นว่าจะได้รางวัล	๑ <sup>110</sup> นั่งถอนใจใหญ่หือหือ รับเอาเถิดหรือ เห็นว่าจะได้รางวัล
๑ <sup>121</sup> คิดแล้วกลัวยแกล้วผายผัน รับเอาด้วยปล้น ว่าข้าจะขออาสา	๑ <sup>111</sup> คิดแล้วเพื่อนจึงผายผัน รับเอาด้วยปล้น ตัวข้าจักขออาสา

“...หันยังพรานเนื้อผู้ 1 ชื่อว่าโสอูคร อันเป็นข้าเล็ก แก่มหาสัตว์เจ้า  
ในชาติก่อน พรานผู้นั้นมีฝ่าตีนกุดมีฝ่ามือหล่น มีน่องเป็นคั้งหม้อข้าว  
หุง มีหัวอันใหญ่ มีหูอันกาง มีคางอันใหญ่ มีหนวดก็หนาอีก มีเขี้ยวก็  
แดง มีเหงือกก็แดง มีสีนฐานตัวฟ่างร้ายมากนักควรพฤษกเพิง ตัวตัว  
มันปรากฏสูงกล้า ท่านนางพระยาก็คิดในใจว่าพรานผู้นี้มันอาจจัก  
กระทำตามคำพูดได้ชะแล้วอันแล้วยังพระยาก็ให้อนุญาตแก่ตนนาง  
แล้วก็เรียกเอาพรานผู้นั้นขึ้นเมื่อสู่ปราสาทภายใน...”

(ฉบับวัดสูงเม่น)

เมื่อท้าวพรหมทัตให้หมู่เสนาไปตีฆ้องร้องป่าวหาพรานไพรที่สามารถเข้าไปตามหา  
พญาช้างในป่าหิมพานต์ได้นั้น พรานโสอูครก็ได้ยินเสียงประกาศ ซึ่งผู้ประพันธ์ได้บอกเอาไว้  
ในบทประพันธ์ว่า พรานโสอูครนี้มีความชำนาญในการเข้าป่า มีใจพาล เมื่อได้ยินเสียงประกาศ  
ดังนั้นแล้วจึงสนใจที่จะได้รางวัลมากมายจึงเข้าไปรับคำที่จะไปฆ่าพญาช้างฉัททันต์  
ส่วนฉัททันต์ชาดก ฉบับวัดสูงเม่นบรรยายลักษณะของพรานโสอูครได้อย่างละเอียด  
โดยมีความว่า พรานเฒ่าโสอูครนั้นเป็นศัตรูกับพระโพธิสัตว์อยู่แล้วในชาติก่อน ๆ พรานนั้น  
ฝ่ามือฝ่าตีนกุด มีน่องใหญ่คั้งหม้อข้าว มีหัวใหญ่ หูกาง คางใหญ่ หนวดหนา เขี้ยวแดง เหงือกแดง

ร่างกายผ่องผิงใครเห็นแล้วก็นึกกลัว ตัวมันสูงใหญ่ เมื่อนางจุลสุพัตราเห็นดังนั้นจึงคิดว่าพรานผู้นี้ น่าจะทำให้ความตั้งใจที่จะฆ่าพญาช้างเฒ่าของตนเองนั้นสำเร็จ จึงเรียกพรานนั้นขึ้นไปด้านบนปราสาท

ในตอนจบของเรื่องพราน โสอูครตายลงก็ถูกยมบาลนำตัวลงไปลงโทษ เมื่อถึงสมัยพุทธกาลพราน โสอูครก็ได้ไปเกิดใหม่ ดังความว่า

ฉบับวัดบ้านแลง		ฉบับวัดบ้านนา	
๑ <sup>727</sup> พรานเฒ่าโสอูคร	อันเที่ยวจรยิงท้าวไท	๑ <sup>699</sup> พรานเฒ่าโสอูคร	อันเที่ยวจรยิงท้าวไท
กลับชาติไปอื่นไกล	คือว่าองค์พระมหาเถร	กลับชาติไปอื่นไกล	คือว่าองค์พระมหาเถร
๑ <sup>728</sup> คือองค์พระเทวทัต	พระเจ้าศรีธรรมาโศภิต	๑ <sup>700</sup> ชื่อว่าเทวทัต	พระเจ้าศรีธรรมาโศภิต
ได้เป็นมหาเถร	ย่อมชิงชัยแก่ศาสดา	คือองค์มหาเถร	ย่อมชิงชัยในศาสนา

“...พรานผู้ใจหาญหยาบช้ำอันนางเทวีแต่งตั้งไปฆ่ายังพระยาช้างเฒ่า  
ดวงได้ชื่อว่า โสอูครพราน วันนั้นคือหากได้ทำนท้าวทัตอันป้อง  
กระทำร้ายแก่ศาสดาในกาลบัดนี้แล้ว...”

(ฉบับวัดสูงเม่น)

ในประชุมชาดกพรานเฒ่าโสอูครนั้นได้เกิดมาเป็นพระเทวทัต ผู้เป็นศัตรูกับพระพุทธเจ้าในสมัยพุทธกาล โดยพระเทวทัตคิดปองร้ายกระทำการนทรกรรมคือคิดลอบปลงพระชนม์พระพุทธเจ้าอยู่เสมอ ซึ่งต่อมาพระเทวทัตก็ถูกธรณีสูบเช่นเดียวกันกับนางฉันทมาณีวิกา

### 3.2 นิสัยของพรานโสอูคร

ลักษณะอุปนิสัยของพรานโสอูครมีนิสัยที่โหดร้าย ใจมาร โทกหลอกกลวง ดังปรากฏในบทประพันธ์ต่อไปนี้

ฉบับวัดบ้านแลง		ฉบับวัดบ้านนา	
	๑ <sup>329</sup> บัดนั้นนายพราน		๑ <sup>323</sup> บัดนั้นนายพราน
บ้ำไปใจมาร	จันทาลริษยา	บ้ำไปใจพาล	จันทาลริษยา
เป็นคนมีคมน	อันธพาลหนักหนา	เป็นคนมีคมน	อดทนหนักหนา
ตั้งจิตจะฆ่า	เอาจาพระองค์	ตั้งจิตคิดว่า	จักฆ่าพระองค์
	๑ <sup>332</sup> มั่นคนใจบาป		๑ <sup>326</sup> มั่นคนใจบาป
ใจร้ายผู้หยาบ	บ้ำไปใจมาร	สิงผู้หยาบ	บ้ำไปใจพาล

เที่ยวเชิญเร็นมอง	จะจ้องล้างผลาญ	เที่ยวเชิญเร็นซ่อน	นอนคอยล้างผลาญ
หน่อเนื้อโพธิญาณ	คชสารลัททันต์	หน่อพระศาสดาจารย์	คชสารลัททันต์
๑ <sup>454</sup> แท่งเดียวบ่ได้ต่อ	พระเจ้าพ่อเร่งปรารมภ์	๑ <sup>423</sup> แท่นเดียวไม่พักต่อ	แลพ่อเจ้าตามอารมณ์
จึงใช้ให้เกล้าผม	ขัฒมิได้ผมจึงมา	จึงใช้ให้เกล้าผม	ขัฒมิได้ข้าจึงมา
๑ <sup>455</sup> ไซ้ว่าจักแกล้งผลาญ	ชีวิตท่านให้มรณา	๑ <sup>424</sup> ไซ้เข้ามาแกล้งผลาญ	ชีวิตท่านให้มรณา
ความกลัวพระราชา	ขัฒมิได้ก็จำเป็น	ความกลัวพระอาชญา	ขัฒมิได้จำเป็น

ขณะที่พราน โสอูครกำลังจะยิงพญาจันทันต์ด้วยปืนพิษนั้น ผู้ประพันธ์ก็ได้กล่าวถึงลักษณะนิสัยของพรานเผ่าว่าเป็นคนใจบาป เห็นแก่สมบัติที่ตนจะได้ ไม่สนใจว่าพญาช้างคือพระโพธิสัตว์ เมื่อพราน โดนพญาช้างซักถามว่าเพราะอะไรจึงมายิงตนพรานเผ่าจึงเล่าเหตุต้นตอของเรื่องนี้ว่านางจตุสุพัตราใช้ให้ฆ่าฆ่าเองา สุดท้ายพรานป่าได้โกหกหลอกพญาช้างว่าตนถูกสั่งให้มาขัดคำสั่งไม่ได้เพราะกลัวจะได้รับโทษ ซึ่งจริง ๆ แล้วพราน โสอูครเป็นผู้อาสาเอง เพราะหวังสมบัติเงินทองที่ตนจะได้ดั่งบทประพันธ์ในส่วนแรก

### ศิลปะการใช้ภาษา

ศิลปะการใช้ภาษา หรือการใช้ถ้อยคำในการประพันธ์งานวรรณกรรมเป็นสิ่งที่สำคัญที่สุดในการสื่อความหมาย อารมณ์ ความรู้สึกให้ผู้อ่านได้รับตามจุดมุ่งหมายของผู้ประพันธ์ คำในภาษากวีนิพนธ์หรือวรรณคดีไม่เหมือนคำพูดทั่ว ๆ ไป ซึ่งมักเน้นข้อเท็จจริงอย่างตรงไปตรงมา แต่ภาษากวีนิพนธ์เน้นการใช้ภาพเป็นสำคัญ (เบญจพร เรื่องเลิศจุณ, 2530: 130) การใช้ภาษาในวรรณกรรมเรื่องฉันทันตชาดกทั้ง 4 ฉบับนั้น ผู้ประพันธ์ใช้ภาษาที่ง่ายมีความไพเราะ มีศิลปะในการใช้คำเพื่อแสดงอารมณ์ ความรู้สึก และจินตนาการต่าง ๆ ทำให้ผู้อ่านเกิดอารมณ์คล้อยตาม ซึ่งการที่ผู้ประพันธ์ใช้ภาษาที่ง่ายในการประพันธ์นั้นเป็นสิ่งที่ดี เนื่องจากจะทำให้ผู้รับสารนั้นเข้าใจเรื่องและผู้ประพันธ์ต้องการนำเสนอออกมาได้ดีกว่าการใช้ภาษาที่ยาก โดยลักษณะของการใช้ภาษาในเรื่องฉันทันตชาดกทั้ง 4 ฉบับสามารถจำแนกได้ดังนี้

#### 1. การสรรคำ

การสรรคำ หรือการใช้คำไวพจน์ เป็นการเลือกใช้ถ้อยคำให้เหมาะสม เพื่อให้สอดคล้องกับเนื้อเรื่อง และตัวละคร โดยมากเป็นการสรรคำเพื่อใช้แทนตัวละครในเรื่อง เพื่อลดการใช้คำซ้ำ ๆ และยังทำให้เกิดความสละสลวยทางภาษาอีกด้วย (คุลยา ทับถม, 2550: 95) อีกทั้งยังเป็น

การแสดงลักษณะ และฐานะของตัวละครนั้น ๆ ให้ผู้รับสารได้เกิดความรู้สึกต่อตัวละครนั้น การสรรคำเพื่อใช้แทนตัวละครต่าง ๆ ในเรื่องฉันทันตชาดกทั้ง 4 ฉบับ สามารถแบ่งเป็นตารางได้ดังนี้

### 1.1 การใช้คำสรรพนามแทนพญาฉันทันต์

ฉบับวัดบ้านแลง และวัดบ้านนา
เกล้าเกล้า คชสารฉันทันต์ จอมธรรม เจ้ากู เจ้านาย เจ้าพญาฉันทันต์ เจ้าฟ้าฉันทันต์คชสาร ฉันทันต์พระยา ฉันทันต์พันปี ฉันทันต์ราชา ช้างงาใหญ่ ทรงธรรม ท้าวไท ท้าวเธอ ปิ่นเกล้า เป็นคชสารใหญ่ พญา พญาคชสาร พญาเจ้า พญาฉันทันต์ พญาช้าง พระแก้ว พระจอมขวัญ พระจอมไตร พระจอมธรรม พระจุมพล พระเจ้า พระเจ้าฉันทันต์ พระเจ้าฤๅสาย พระฉันทันต์ พระโถมงาม พระโถมฉาย พระทรงศักดิ์ พระทศพล พระทอง พระพันปี พระเพื่อนยาก พระโพธิญาณ พระโพธิสัตว์ พระโพธิสัตว์เจ้า พระภูบาล พระร่วมโพธิ์ พระร่วมโพธิ์แก้ว พระร่วมโพธิ์ทอง พระราชา พระฤๅสาย พระสยามโพธิ์ทอง พระองค์ พระอยู่หัว พ่อเจ้าประคุณ โพธิสัตว์ ภูธร ภูมี ราชา สมเด็จพระเจ้า สมเด็จพระพุทธ สรรเพชญ์ หน่อชินศรี หน่อเนื้อโพธิ์สัตว์ หน่อโพธิ์สัตว์ หน่อศาสดา องค์ฉันทันต์
ฉบับหอสมุดแห่งชาติลาว
เจ้าจอมปิ่นหน่อโพธิ์สัตว์ เจ้าพ่อโบลง ช้างวิเศษ ช้างสาร บาทไท้ ผัวแก้ว พญาสาร พญาใหญ่สัตตัน พระตันแก้ว พระบาทเจ้า พระบาทไท้ พระภูบาล พระภูมี พระยอดไท้ พระยาช้าง พระยาช้างเผือกสัตตัน พระยาช้างสัตตัน พระลือสาย พระโสมสาย พระองค์ โพธิสัตว์ ภูธรสัตตัน สัตตัน สัตตันช้างใหญ่ สัตตันตัวใหญ่ สัตตันท้าว องค์พระบาท องค์พระบาทพระยาสัตตัน องค์พุทธโธ
ฉบับวัดสูงเม่น
พญาช้าง พระยาช้าง พระยาช้างฉันทันต์ โพธิ์สัตว์เจ้า มหาสัตว์เจ้า ราชาพระยาช้าง

### ตัวอย่างการใช้คำสรรพนามแทนพญาฉันทันต์

ฉบับวัดบ้านแลง	ฉบับวัดบ้านนา
เลือกดาหลังไหล	เลือกดาหลังไหล
พระแก้วเม็ยเอย	พระแก้วเม็ยเอย
ตามพระฤๅสาย	ตามพระฤๅสาย
๖๙๙ เม็ยจักตามไป	๖๖๘ เม็ยร่าร้องไห้
ไม่พบฤๅสาย	ไม่พบฤๅสาย
เม็ยจะกลั่นใจตาย	เม็ยจะกลั่นใจตาย
ปิ่นเกล้าเกศี	ปิ่นเกล้าเกศี
๖๕๘ หนีเป็นกรรม	๖๕๑ ฆรอยเป็นกรรม

ศัตรุมาทา	ให้ลำบากคน	ศัตรุมาทา	ให้ลำบากคน
จึงมาตายไป	ให้ได้ทุกข์ทน	จะตายมิตาย	เวทนาทุกข์ทน
โอพระจุมพล	เป็นฉันทินา	โอพระจุมพล	เป็นฉันทินา

“...เจ้าจอมปิ่นหน่อโพธิสัตว์  
ยังร้องไห้หาน้องบ่าว  
ใจบ่ตัดอาศัยออกได้  
เป็นปริยายจบลงกันต้น...”  
(ฉบับหอสมุดแห่งชาติลาว)

“...ในกาลนั้นโพธิสัตว์เจ้าได้เกิดเป็นลูกข้างตน 1 เป็นอันประเสริฐ  
กว่าข้างทั้งหลายฝูงนั้น...”

(ฉบับวัดสูงเม่น)

## 1.2 การใช้คำสรรพนามแทนนางจุลสุพัตรา

ฉบับวัดบ้านแลง และวัดบ้านนา
กัลยา จอมขวัญ จุลสุพัตรา เจ้าฉายา เจ้าโคมยง โคมฉาย โคมนาง โคมยง โคมอรทัย เทวี นวลบังอร น้องแก้ว นางแก้ว นางจอมขวัญ นางฉายา นางช้าง นางทรมเชย นางนงคราญ นางน้องหนุ่มหน้า นางอรทัย นุชนาฏ พระจอมขวัญ พระจอมปรากฏ พระโคมปรากฏ พระโคมยง พระเทวี พระน้องโคมฉาย พระนางเจ้า พระลูก พระลูกแก้ว พระอรเทวี มารศรี ยอดเขวมาลย์ วรรณุช หึงใจพาล หนุ่มหน้า อรฉายา อรทัย อีกระตี
ฉบับหอสมุดแห่งชาติลาว
กษัตริย์น้อย กัลยา เจ้ายอดฟ้า เจ้าโสมสาย นางคราญ นางจอมทัน นางพระยา นางแพง นางสีนิต นางหนุ่มหน้า เมียแพง ลูกแก้ว
ฉบับวัดสูงเม่น
นางจุลสุพัตรา นางเทวี นางพระยา แม่เทวี ราชเทวีเจ้า

### ตัวอย่างการใช้คำสรรพนามแทนนางจุลสุพัตรา

ฉบับวัดบ้านแลง	ฉบับวัดบ้านนา
๑ <sup>45</sup> แต่แรกสมสอง	๑ <sup>40</sup> แต่แรกสมสอง
พี่ยอมปกครอง	พี่ยอมปกครอง
มิให้หมองใจ	มิให้หมองใจ
ชาตินี้มีกรรม	ชาตินี้ชะรอยกรรม
ได้ทำหรือไร	เราทำชื่อไร
จึงให้หมองใจ	จึงให้หมองใจ
แก่น้องโคมฉาย	พระน้องโคมฉาย



จากตารางแสดงคำแทนตัวละครในเรื่องฉันทนาทั้ง 4 ฉบับข้างต้น จะเห็นได้ถึง ความหลากหลายในการใช้คำเพื่อมาแทนตัวละครต่าง ๆ ในเรื่อง เพื่อลดการใช้คำเรียกตัวละคร นั้นซ้ำ ๆ โดยฉันทนาฉบับวัดบ้านแลง และวัดบ้านนา ซึ่งเป็นบทประพันธ์ประเภทร้อยกรอง จะมีจำนวนการใช้คำแทนมากกว่า ฉบับวัดสูงเม่นที่เป็นบทประพันธ์ประเภทร้อยแก้ว เนื่องจาก บทประพันธ์ร้อยกรอง มักจะมีศิลปะในการใช้ถ้อยคำมากกว่าบทประพันธ์ร้อยแก้ว จึงทำให้การใช้ คำแทนมีมากกว่า เพื่อที่จะไม่เกิดคำซ้ำ ๆ เดิม ๆ ทำให้เกิดความไม่ไพเราะ

นอกจากการใช้คำแทนตัวละครที่ไม่ซ้ำกันเพื่อให้เกิดความไพเราะ และลดการใช้คำซ้ำ ๆ แล้ว การใช้คำแทนตัวละครยังเป็นการแสดงให้เห็นถึงฐานะ รูปลักษณ์ รวมถึงลักษณะนิสัยของ ตัวละครนั้น ๆ ได้อีกด้วย เช่น ใช้คำเรียกพญานัททันต์ ที่แสดงให้เห็นถึงผู้ที่จะไปเป็นอนาคต พุทธเจ้า แสดงให้เห็นว่าเป็นผู้ที่อยู่เหนือช้างทั้งปวง และเป็นผู้ที่เปี่ยมไปด้วยคุณธรรม เช่น หน่อโพธิสัตว์ เป็นกษัตริย์ใหญ่ พญากษัตริย์ พระทรงธรรม เป็นต้น การใช้คำเรียกนางจุลสุพัตรา ในบทบาทที่แตกต่างกัน เป็นการแสดงให้เห็นสถานะของนาง ณ ขณะนั้น เช่น พระลูกแก้ว เมื่อท้าวพรหมทัตกล่าวถึง นางฉายา เจ้าโสมมย เมื่อพญานัททันต์พูดถึง และหญิงใจพาล อีกระลิว เมื่อช่างบริวารที่โกรธแค้น และขมบาลคำว่า

## 2. การเล่นคำ

การเล่นคำ คือ การเลือกใช้คำที่มีความหมายและเสียงที่มีความไพเราะ ถ้าหากผู้ประพันธ์ เลือกใช้คำที่มีความหมายและเสียงที่ดี ก็จะทำให้บทประพันธ์มีความหมายและมีความไพเราะยิ่งขึ้น ในส่วนของการเล่นคำนี้ไม่ปรากฏเด่นชัดในฉันทนาฉบับวัดสูงเม่น เนื่องจาก ฉันทนาฉบับวัดสูงเม่น เป็นบทประพันธ์ประเภทร้อยแก้ว เป็นการแปลร้อยบาติ สลับกับภาษาไทยถิ่นเหนือ การเล่นคำจึงไม่เด่นในฉันทนาฉบับนี้ผู้ศึกษาจึงไม่ได้ยกตัวอย่าง ฉบับวัดสูงเม่นในส่วนหัวข้อการเล่นคำนี้ การเล่นคำที่ปรากฏในเรื่องฉันทนาฉบับวัดบ้านแลง วัดบ้านนา และหอสมุดแห่งชาติลาว มีปรากฏดังนี้

**2.1 การซ้ำคำ** คือ การใช้คำที่ซ้ำกันด้วยเสียงของคำและรูปคำ เป็นการเน้นย้ำเพื่อให้ข้อความนั้นมีความหมายชัดเจนยิ่งขึ้น ซึ่งอาจจะเป็นไปในทางความหมายแรงขึ้น หรือลดหย่อนลงก็ได้ คำซ้ำจึงมีความหมายเน้นหนัก หรือต่างกับคำเดี่ยวที่มีเพียงคำเดียว ทั้งนี้นอกจาก



การเล่นคำซ้ำจะเป็นการเน้นหรือย้ำ ความนั้นให้ชัดเจนยิ่งขึ้นแล้ว ยังเป็นการเล่นคำให้เกิดความไพเราะอีกด้วย (กุหลาบ มลลิกมาส, 2531: 171) ทำให้ผู้อ่านเกิดอารมณ์ ความรู้สึก และเข้าใจถึงความหมายของบทประพันธ์ได้ชัดเจนยิ่งขึ้น การซ้ำคำที่ปรากฏในวรรณกรรม เรื่องฉันทนตชาดก มีดังนี้

ฉบับวัดบ้านแลง	ฉบับวัดบ้านนา
๑ <sup>119</sup> ได้ยินเสียงฆ้องหึงหึง เพื่อนคิดคำนึง เห็นว่าจะได้รางวัล	๑ <sup>109</sup> ได้ยินเสียงฆ้องหึงหึง เพื่อนคิดคำนึง ว่ากูจ้กรับเอาเถิดหรือ
๑ <sup>120</sup> ใจโยอยู่หือหือ กูรับเถิดฤฯ เห็นว่าจะได้รางวัล	๑ <sup>110</sup> นิ่งถอนใจใหญ่หือหือ รับเอาเถิดหรือ เห็นว่าจะได้รางวัล

การซ้ำคำ “หึงหึง” “หือหือ” ในตัวอย่างบทประพันธ์ข้างต้น เป็นการสื่อถึงเสียงที่ออกมา เมื่อใช้การซ้ำคำแล้วทำให้ผู้รับสารรู้สึกถึงเสียงที่ผู้ประพันธ์ต้องการแสดง โดยเป็นการขยายความให้เกิดเสียงขึ้นมาในบทประพันธ์ เสียงฆ้องดัง “หึงหึง” เสียงถอนหายใจดัง “หือหือ”

ฉันทนตชาดกฉบับหอสมุดแห่งชาติลาวก็ปรากฏการใช้คำซ้ำด้วยเช่นกัน แต่ฉบับวัดสูงเม่น ไม่ปรากฏการใช้คำซ้ำ อาจเป็นเพราะเนื่องจากการใช้รูปแบบบทประพันธ์ประเภทร้อยแก้ว จึงทำให้ผู้ประพันธ์ไม่ค่อยเน้นในเรื่องการใช้คำที่สละสลวยเท่ารูปแบบร้อยกรอง

“...บุญนางมีเกิดมางามแล้ม  
มีใจเพียรสู้แห่งพ่อแม่  
งามปานแถมปานแต่งปานเขียน  
เจ้าคนแก่งค์พระบิดา...”  
(ฉบับหอสมุดแห่งชาติลาว)

จากตัวอย่างข้างต้นจะเห็นการใช้ว่า “งาม” “ปาน” ซ้ำกัน เพื่อแสดงให้เห็นว่านางจุลสุพัตรา นั้น เมื่อได้มาเกิดเป็นลูกของพระเจ้าพรหมทัต ก็ได้มีรูปโฉมอันงดงาม “งามแล้มงามปานแถม ปานแต่งปานเขียน”

**2.2 การซ้อนคำ** คือ การนำเอาหน่วยคำอิสระที่มีความหมายเหมือนกัน คล้ายคลึงกัน ทำนองเดียวกัน หรือใกล้เคียงกัน ตั้งแต่ 2 คำขึ้นไปมารวมกัน เกิดเป็นคำใหม่ที่มีความหมายใกล้เคียงคำเดิม หรือเกิดเป็นความหมายใหม่ หรือมีความหมายกว้างออกก็ได้ (กรรณิการ์ วิมลเกษม, 2534: 33) การซ้อนคำที่ปรากฏในเรื่องฉันทนตชาดก มีดังนี้

ฉบับวัดบ้านแลง	ฉบับวัดบ้านนา
๑ <sup>358</sup> เขียบย่ำให้ม้วยอาสาญุ อย่าได้ไว้มัน ใครใช้ให้มายิงดู	๑ <sup>352</sup> เขียบเสียบให้ม้วยอาสาญุ อย่าได้ไว้มัน ใครใช้ให้มายิงดู
๑ <sup>362</sup> แห่งห้องทั่วห้องหิมพานต์ <u>เสือกสนลนลาน</u> พรูปล่านทะยานเที่ยวหา	๑ <sup>356</sup> แห่งห้องทั่วหิมพานต์ <u>เสือกสนลนลาน</u> เที่ยวทะยานไปจบเวหา
๑ <sup>367</sup> ว่าพลางทางโกรธโกรธา บ้างโสกโสกา น้ำตาก็ลงอาบวง	๑ <sup>361</sup> ว่าพลางทางโกรธโกรธา บ้างโสกโสกา น้ำตามาไหลอาบวง

บทประพันธ์ข้างต้นจะเห็นการใช้การซ้อนคำของฉันทันตชาดกฉบับวัดบ้านแลง และวัดบ้านนา อย่างเห็นได้ชัด

โดยในบทแรก ผู้ประพันธ์ใช้คำว่า “เขียบย่ำ” และ “ม้วยอาสาญุ” โดยการใช้คำซ้อนทั้งสองคำนี้เป็นการแสดงความหมายให้ชัดเจน หนักแน่นยิ่งขึ้น เช่นคำว่า “ม้วยอาสาญุ” ให้ความรู้สึกถึงความตาย การเสียชีวิต มากกว่าการใช้คำว่า ม้วย หรือ อาสาญุ เพียงคำเดียว

บทที่ 2 ผู้ประพันธ์ใช้คำว่า “เสือกสนลนลานพรูปล่านทะยาน” เป็นการทำให้เห็นความชัดเจนยิ่งขึ้นถึงอาการของหมู่ม้าช้างเมื่อเห็นพญานัททันต์โดนปืนพิษยิง แสดงให้เห็นถึงความซุกมุ่นวุ่นวายและอาการตกใจของหมู่ม้าช้าง

บทที่ 3 ผู้ประพันธ์ใช้คำว่า “โกรธโกรธา” และ “โสกโสกา” กริยาอาการของหมู่ม้าช้างที่เห็นพญาช้างโดนยิง ผู้ประพันธ์ใช้คำซ้อนเน้นย้ำให้ผู้รับสารเห็นถึงอารมณ์ของหมู่ม้าช้างได้อย่างชัดเจน ว่ามีความโกรธจริง ๆ และเสียใจอย่างมาก

การใช้การซ้อนคำไม่ปรากฏในฉันทันตชาดกฉบับวัดสูงเม่น เช่นเดียวกันกับการซ้ำคำ ส่วนฉันทันตชาดกฉบับหอสมุดแห่งชาติลาวปรากฏตลอดทั้งเรื่อง ทั้งในส่วนร้อยแก้ว และร้อยกรอง

“...ยินดีปีติรับคำพวงน้อย                      ตัวของช้อยขอรับอาสา  
เขาจึงพานายพรานเมื่อไปถวายให้              พระบาทได้คนรับอาสา...”  
(ฉบับหอสมุดแห่งชาติลาว)

“...เมื่อนั้นสายสมรน้องนางนาถ สุพัตราคะนั่งถึงศิวขัณฑ์เมื่อชาติคน  
เป็นช้าง นางกำสองมืออ้อมเอ้อมกอดกลางงา ปรีเทวนาให้กลาง โสภก

ลิ่งเคลื่อนน้องบู่เหตุเบื่อง กรรมเก่ามาปนตนจึงให้พรานไปมาให้หัว  
ขวัญมรณา...”

(ฉบับหอสมุดแห่งชาติลาว)

ผู้ประพันธ์ทันทันตชาดกฉบับหอสมุดแห่งชาติลาว ผู้ประพันธ์ใช้การซ้อนคำในคำว่า “ยินดีปีติ” “สายสมรน้องนางนาถ” “อุ้มเอี่ยมกอด” ซึ่งเป็นการแสดงความหมายให้เน้นย้ำให้คำ มีความหมายชัดเจนมากกว่าการใช้คำที่มีความหมายนั้น ๆ เพียงคำเดียว

### 2.3 การเล่นสัมผัส

การเล่นสัมผัส คือ การรับกันหรือการคล้องจองของเสียงพยัญชนะหรือเสียงสระ (เปลื้อง ณ นคร, 2540: 208) การเล่นสัมผัสนี้เป็นสิ่งที่ขาดไม่ได้สำหรับบทประพันธ์ประเภท ร้อยกรอง เนื่องจากบทประพันธ์ประเภทร้อยกรองต้องมีการใช้สัมผัส โดยลักษณะ ของการเล่นสัมผัสมี 2 ประเภท คือ 1. สัมผัสนอก คือ สัมผัสระหว่างวรรค สัมผัสที่ส่งจาก วรรคหนึ่ง ไปยังอีกวรรคหนึ่ง ซึ่งสัมผัสนอกนี้เป็นสัมผัสทั่วไปที่บังคับให้มีในบทประพันธ์ ประเภทร้อยกรองเสมอ โดยการบังคับสัมผัสนั้นก็จะแตกต่างกันไปตามประเภทของฉันทลักษณ์ 2. สัมผัสใน คือ สัมผัสที่อยู่ในวรรคเดียวกัน โดยจะเป็นสัมผัสสระ หรือสัมผัสพยัญชนะก็ได้ สัมผัสในนี้ไม่มีระเบียบบังคับเหมือนกับสัมผัสนอก แต่ถ้าหากผู้ประพันธ์เลือกใช้คำที่ดี และมีการใช้สัมผัสใน ก็จะทำให้บทประพันธ์มีความไพเราะมากยิ่งขึ้น

ฉบับวัดบ้านแลง	ฉบับวัดบ้านนา
๑ <sup>188</sup> ตุงคังพुरु้งคองคอง เลือเนื้อชอกชอน หลับนอนก็ลูกหลิกหนี	๑ <sup>174</sup> โฝงฝางกีกก้องคองคอง เลือเนื้อชอกชอน หลับนอนก็ลูกวงหนี
๑ <sup>203</sup> พลัดพรากุ่นวายเลือกสน กูอยู่ท้วง บ้างกู่หาลูกสนั่นไป	๑ <sup>189</sup> พลัดพรากุ่นวายสับสน กีก้องท้วง ประเพียรก็เรียกเพื่อนกัน
๑ <sup>191</sup> ดันดันปะดันไม้ใหญ่ ลดเลี้ยวมิได้ เอาสี่เข้าเจาะเกาะโพรง	๑ <sup>177</sup> ดันดันปะดันไม้ใหญ่ ลดเลี้ยวมิได้ เอาสี่เข้าเจาะเกาะโพรง
๑ <sup>192</sup> แคะจืดคืดคังโฝงโฝง ตืดคู่อู่โพรง ระพัดระเพินหนีไป	๑ <sup>178</sup> แคะจืดคืดคังโฝงโฝง ตืดคู่อู่โพรง ก็วิ่งพัดเพื่อนุ่นวาย

จากบทประพันธ์ข้างต้นจะเห็น ได้ถึงความสามารถในการใช้ภาษาของผู้ประพันธ์ที่แสดง การใช้สัมผัสในได้อย่างไพเราะงดงาม เป็นเหตุการณ์ตอนที่พราน โสอุดรเดินทางเข้าป่าหิมพานต์

เพื่อไปหาตัวพญาจันทันต์ เมื่อพรานเฒ่าพบต้นไม้ล้มขวางทางเดิน ก็ได้เอาลิ่วเอาขวานออกมา เจาะต้นไม้ต้นนั้นให้เป็นโพรงเพื่อที่จะได้มุ่งหน้าเดินทางต่อไปได้ โดยผู้ประพันธ์ในการเล่มสัมผัส ใ้บทประพันธ์มีความไพเราะ ให้ผู้รับสารรู้สึกถึงภาพและเสียงที่เกิดขึ้น ซึ่งสัมผัสระหว่างบท เป็นสิ่งที่ขาดไม่ได้ในบทประพันธ์ประเภทร้อยกรอง ทั้งฉันทลักษณ์ฉบับวัดบ้านแลง และฉบับวัดบ้านนา ปรากฏการใช้สัมผัสระหว่างบทในทุกบท ไม่ขาดตกบกพร่อง ส่วนสัมผัสใน จากตัวอย่างข้างต้นก็เป็นการแสดงฝีมือของผู้ประพันธ์ได้อย่างดี ในการเลือกใช้คำที่มาสัมผัส กันภายในวรรค ดังที่ผู้ศึกษาได้ขีดเส้นเน้นข้อความไว้ข้างต้น

	ฉบับวัดบ้านแลง		ฉบับวัดบ้านนา
สมสู่คู่สร้าง	๑ <sup>11</sup> ยังมีนางช้าง แห่งพระโพธิญาณ	สมสู่คู่สร้าง	๑ <sup>9</sup> ยังมีนางช้าง แห่งพระโพธิญาณ
ตัวคือเงินยวง	งามวงศ์ระการ	ตัวคือเงินยวง	งามวงศ์ระการ
นามกรเขวามาเลย์	ชื่อนางสุพัตรา	นามกรเขวามาเลย์	ชื่อนางสุพัตรา
ระรื่นชื่นชม	๑ <sup>46</sup> แต่แรกเราสม เล่นอยู่สบาย	ระรื่นชื่นชม	๑ <sup>41</sup> แต่แรกเราสม เล่นอยู่สบาย
มิให้หม่นหมอง	เพียงเท่าละอองทราย	มิให้เศร้าหมอง	คำเช่าพรางาย
พี่ย่อมชวนชวาย	มิให้รำคาญ	พี่ย่อมชวนชวาย	มิให้รำคาญ

การใช้คำสัมผัสนอก และสัมผัสใน ของฉันทลักษณ์ฉบับวัดบ้านแลง และวัดบ้านนา มีการใช้อยู่ตลอดทั้งเรื่อง ซึ่งเป็นการแสดงให้เห็นความสามารถของผู้ประพันธ์ ที่มีความสามารถ ในการเลือกใช้คำที่มีความไพเราะ และมีการสัมผัสกันได้อย่างเหมาะสม จึงทำให้บทประพันธ์ ที่ปรากฏออกมานั้น มีความไพเราะ และงดงาม ในการใช้ภาษา ส่วนฉันทลักษณ์ฉบับหอสมุดแห่งชาติลาว มีการใช้สัมผัสนอกอยู่เช่นเดียวกัน แต่บางบทผู้ประพันธ์ก็ไม่ได้ใส่ สัมผัสนอกมาด้วย และการใช้คำสัมผัสในนั้นไม่ปรากฏเด่นชัดมากนัก

### การใช้สำนวนโวหาร

โวหาร เป็นศิลปะการใช้ภาษาอย่างหนึ่ง ซึ่งเป็นวิธีการพูดหรือเขียนทำให้เกิดความหมาย เข้มข้นขึ้นหรือหนักเบา คำกวมต่าง ๆ กันไปตามเจตนาของผู้พูดหรือเขียน โวหารเป็นภาษา ที่ก่อให้เกิดมโนทัศน์หรือจินตภาพได้ชัดเจนหรือกว้างขวางกว่าภาษาที่ตรงไปตรงมา

เหตุประการหนึ่ง คือ เพราะการใช้โวหารนั้น ส่วนใหญ่จะใช้ภาษาเปรียบเทียบสรรพสิ่งต่าง ๆ ทั้งรูปธรรมและนามธรรม (ลีธา พินิจภูวตล และคณะ, 2516: 167)

การศึกษาสำนวนโวหารจึงเป็นสิ่งสำคัญในการศึกษาวรรณกรรมไม่ว่าจะเป็นวรรณคดีไทยหรือวรรณกรรมท้องถิ่น เป็นการศึกษาศิลปะการใช้ภาษาของผู้ประพันธ์พื้นบ้านที่ได้สร้างสรรค์สำนวนโวหารอันเป็นจุดเด่นของวรรณกรรม ที่ทำให้ผู้อ่านและผู้ฟังได้เข้าถึงสำนวนโวหารอันเป็นศิลปะการใช้ภาษา (พจนีย์ เฟิงเปลี่ยน, 2532: 58)

เรื่องฉันทนตชาดกทั้ง 4 ฉบับ ผู้ประพันธ์ได้ใช้สำนวนโวหารที่ไพเราะ สละสลวย เพื่อให้สอดคล้องกับเนื้อหาที่ต้องการถ่ายทอดให้แก่ผู้รับสาร โดยสามารถแบ่งสำนวนโวหารที่ปรากฏในเรื่องได้เป็น 4 ประเภท คือ 1. บรรยายโวหาร 2. พรรณาโวหาร 3. เทศนาโวหาร 4. โวหารภาพพจน์ โดยแต่ละประเภทมีรายละเอียดดังนี้

1. บรรยายโวหาร คือ โวหารเล่าเรื่อง อธิบายตามลำดับเหตุการณ์ ผู้ประพันธ์จะใช้ภาษาง่าย ๆ อ่านแล้วเข้าใจแจ่มแจ้งเหมือนอยู่ในเหตุการณ์จริง (ประสิทธิ์ กาพย์กลอน, 2518: 89) โดยในเรื่องฉันทนตชาดกผู้ประพันธ์ใช้สำนวนแบบบรรยายโวหารในการบรรยายถ่ายทอดถึงชื่อ สถานที่ บุคคล เหตุการณ์ การใช้บรรยายโวหารในเรื่องฉันทนตชาดกปรากฏดังนี้

	ฉบับวัดบ้านแลง	ฉบับวัดบ้านนา
แต่ก่อนมานาน หน่อเนื้อโพธิสัตว์ เป็นคชสารใหญ่	๑ <sup>10</sup> จักกล่าวนิทาน ล้วงลับแล้วไป อันอยู่ในไพร ชื่อพญาฉันทันต์	๑ <sup>7</sup> ขอกล่าวนิยาย ล้วงลับแล้วไกล หน่อโพธิสัตว์ เป็นคชสารใหญ่
สมสู่คู่สร้าง ตัวคือเงินขวง นามกรเขวามาลย์	๑ <sup>11</sup> ยังมีนางช้าง แห่งพระโพธิญาณ งางวงกระการ ชื่อนางสุพัตรา	๑ <sup>9</sup> ยังมีนางช้าง แห่งพระโพธิญาณ งางวงกระการ ชื่อนางสุพัตรา
ชื่นชมโสมนัส เมือหลวงพระเจ้า ตั้งไว้ใหญ่กว่า	๑ <sup>12</sup> พระโพธิสัตว์ ด้วยนางกัลยา ชื่อนางสุพัตรา นางช้างทั้งหลาย	๑ <sup>10</sup> พระโพธิสัตว์ กับนางเมือ ชื่อนางสุพัตรา นางช้างทั้งหลาย
เมื่อน้อยอยู่หัว	๑ <sup>13</sup> นางช้างสามตัว แห่งพระโคมฉาย	๑ <sup>11</sup> นางช้างสามตัว แห่งพระโคมฉาย

ชื่อแก้วสุพรรณ	โหมงงามพรรณราย	ต่างชื่อสุพรรณ	โหมงงามพรรณราย
ตัวแดงแสงพราย	คือสีชมพู	เมียรองเผือกกาย	คือสีชมพู
ชื่อเกศสุพรรณ	๑ <sup>14</sup> อันคืบลงมา	ชื่อเกศสุพรรณ	๑ <sup>12</sup> เป็นสองถัดมา
เหลือคือจ่าปา	โหมงงามพรรณราย	เหลือคือจ่าปา	นัยนาโหมงครุ
เมื่อพิศแลดู	ไอยราหางหู		งามงามต่างกัน
	งามงามตามกัน		
เมียสุดลงมา	๑ <sup>15</sup> นางจุลสุพรรณ	เมียรองลงมา	๑ <sup>13</sup> นางจุลสุพรรณ
ตัวคือดั่งนิล	แห่งพระฉัททันต์	เกิดมาก่อกรรม	แห่งพญาฉัททันต์
อยู่ในหิมวัน	ย่อมรักเสมอกัน		สร้างโพธิสมภาร
	ตั้งต่อโพธิญาณ		

“...พระยาซ่างสามเมียรอง  
ตัวประธานเมียรองเมียรอง  
นางพญาสีขาวปานไข่  
มเหสีที่สองพระบาท  
กัลยาสีแดงคือชาด  
นางบุญชูที่สามเมียรอง  
กัลยาสีนวลคือเมฆ  
กัลยาเป็นเมียรอง  
พระกุมารรักแพ่งทั้งสี่  
นางเทวีสีองค์บัลลาค

มีสีงามพันที่เกิดด้วยสมภาร  
ชื่อของเจ้ามหาสุภัตรา  
ตั้งขึ้นใหญ่เป็นเอกเทวี  
งามสะอาดชื่อแก้วสุพรรณ  
สีประหลาดเรียกสีชมพู  
มีชื่อไว้ว่าเกศสุพรรณ  
ยังมีอีกชื่อว่าจุลละพรรณ  
เจ้าผู้นี้สีม่วงดำนิล  
ตั้งไว้ที่เป็นเอกโพธิ  
ตามพระบาทพ่อแก้วชู้ยาม...”

(ฉบับหอสมุดแห่งชาติลาว)

“...น โม ตสฺสตถุ อภิ นู โข จลิติ อิทํ สตถา วเนน วิหรนฺเต เอกทหฺรํ  
ภิกขุณียํ อารพท กเถสิ สตถา สัพพัญญุพระพุทฺธเจ้าอยู่สํารามในป่าเข  
ตวันอารามพระก็ปรารภซึ่งภิกขุณีหนุ่มตน 1 หือเป็นเหตุก็เทศนายัง  
ชาดกอันนี้อันหมายด้วยคาถาบาทต้นว่า อภิ นู โข จลิติ สตถาดังนี้แล  
สา กิริ สาวตฺถิยํ กุลธิดา ฆรวาเส อทินฺนา ว ทิสฺวา ปพฺพชิตฺวา เอก  
ทิวสํ ภิกขุณียํ สทิมมฺมสุส ปนฺนายนฺโต กิริ ดังได้ขึ้นมาส่วนนางภิกขุณี  
หนุ่มคนนั้นได้เกิดเป็นลูกหญิงตระกูลอัน 1 ในเมืองสาวตฺถิก็เห็นยัง  
โทษในฆราวาสก็ออกไปบวชเป็นภิกขุณีแลยังมีในวัน 1 ภิกขุณี

ทั้งหลายไปเพื่อจักฟังธรรมเทศนาแห่งพระพุทธเจ้าหันแลภิกษุณีนคน  
นั่งอยู่เหนืออาสนะนั้น...”

(ฉบับวัดสูงเม่น)

จากตัวอย่างบทประพันธ์ข้างต้นเป็นตัวอย่างของการใช้บรรยายโวหาร จากฉันทันตชาดก  
ทั้ง 4 ฉบับ โดยการใช้บรรยายโวหารในเรื่องมีการใช้งานตลอดทั้งเรื่องซึ่งเป็นลักษณะ  
ของการถ่ายทอดเหตุการณ์ต่าง ๆ ในเรื่อง เป็นการเน้นถึงเนื้อเรื่องที่ต้องเล่า มีการเรียงลำดับ  
เหตุการณ์อย่างชัดเจน

2. พรรณนาโวหาร คือโวหารที่ใช้นำเสนอเรื่องราว หรือความรู้สึกอย่างละเอียดลออ  
โดยมีจุดประสงค์ให้ผู้รับสารรู้สึกซาบซึ้ง เกิดความประทับใจ มีอารมณ์คล้อยตาม และเกิดจินตภาพ  
ตามที่คุณต้องการ โวหารชนิดนี้มักใช้ในงานเขียนประเภทบันเทิงคดี ซึ่งเอื้อแก่การแสดงศิลปะ  
ในการประพันธ์ ถ้อยคำที่ใช้ผ่านการคัดสรรและเลือกเฟ้นอย่างประณีตงดงาม และไพเราะ  
เพื่อให้ผู้รับสารได้ทั้งรสคำและรสความ (กิตติชัย พินโน และอมรชัย คหกิจโกศล, 2558: 67)  
ฉันทันตชาดกฉบับหอสมุดแห่งชาติลาวไม่โดดเด่นในเรื่องของพรรณนาโวหาร เพราะการเล่าเรื่อง  
ที่ผู้ประพันธ์เขียนขึ้นเป็นการเล่าเรื่องแบบรวบรัดกระชับใจความ การพรรณนาจึงไม่ค่อยโดดเด่น  
เน้นไปทางบรรยายโวหารมากกว่า ส่วนฉันทันตชาดกฉบับวัดบ้านแลง ฉบับวัดบ้านนา  
และวัดสูงเม่น ใช้พรรณนาโวหารเพื่อแสดงถึงความงามของธรรมชาติ และการคร่ำครวญเศร้าโศก  
เสียดใจของตัวละคร ดังปรากฏในบทประพันธ์ดังนี้

ฉบับวัดบ้านแลง		ฉบับวัดบ้านนา	
	๑ <sup>216</sup> ชมดอกมะลิซ้อน		๑ <sup>204</sup> ชมดอกมะลิซ้อน
เต่าโสรจ	คิดถึงบุตรา	เต่าสุจร	คิดถึงพังงา
ลูกรักพ่อเอ๋ย	มาด้วยพ่อรา	ลูกน้อยกุเอ๋ย	ถ้ามาด้วยพรา
ให้พระถึงงา	ชมเล่นสำราญ	ให้เจ้าพังงา	ชมเล่นสำราญ
	๑ <sup>219</sup> เต่าเห็นมะตูมสุก		๑ <sup>207</sup> เต่าเห็นมะตูมสุก
หล่นลงต่ำปุก	ครึ่งหน้านายพรา	หล่นลงต่ำปุก	ตรงหน้านายพรา
เด็กน้อยกุเอ๋ย	เอ็นดูลูกหลาน	เด็กน้อยกุเอ๋ย	เอ็นดูลูกหลาน
แม่นมาด้วยพรา	จะกินพอแรง	แม่นมาด้วยพรา	จักกินพอแรง
	๑ <sup>221</sup> ขนุนขันธ์		๑ <sup>209</sup> ขนุนขันธ์
ลูกอินทร์ลูกจันทน์	สารพันนานา	ลูกอินทร์ลูกจันทน์	ละมุดพุทรา

ทุเรียนกลางสาด	ใส่หีบไปรา	ทุเรียนกลางสาด	ใส่หีบเมื่อมา
ฝากแก้วกำพร้าว้า	ลูกน้อยอยู่เรือน	ฝากแก้วกำพร้าว้า	ลูกน้อยอยู่เรือน
ลูกกร่ำมะขมเทศ	๑ <sup>222</sup> เฒ่าเห็นลูกเกด	๑ <sup>210</sup> เฒ่าเห็นลูกเกด	
ไอ้ออ ไอ้อ้อย	ตกลงกลาดเคลื่อน	สุกรมมะขมเทศ	ตกลงกลาดเคลื่อน
กำพร้าว้าใครจะเหมือน	ลูกน้อยอยู่เรือน	ไอ้ออ ไอ้อ้อย	ค้อยค้อยอยู่เรือน
	ลูกน้อยพ้ออา	กำพร้าว้าใครจะเหมือน	ลูกน้อยพ้ออา

ความเมื่อพราน ไสอูครเดินทางเข้าป่าหิมพานต์ ผู้ประพันธ์ใช้พรรณนาโวหารในการเล่าเรื่องเมื่อพรานเห็นพืชพรรณไม้ต่าง ๆ จึงเกิดอารมณ์คิดถึงลูกที่อยู่บ้าน เช่น เห็นละมุดสุกก้อยากให้ลูกมาได้กิน เห็นขนุน ทุเรียน ลงสาด ก็อยากเก็บใส่หีบเอาไปฝากลูก เป็นต้น ทำให้ผู้รับสารรู้สึกถึงความรู้สึกของพรานที่จากบ้านมาไกล

การใช้พรรณนาโวหารเป็นการพรรณนาถึงเรื่องราวในเรื่อง เพื่อให้ผู้รับสารเกิดจินตนาการและเห็นภาพตาม การใช้พรรณนาโวหารในเอกสารฉบับวัดสูงเม่นสามารถถ่ายทอดออกมาได้อย่างดี เป็นเหตุการณ์ในตอนที่พราน ไสอูครยังปีนพิงใส่พญางัณฑ์ ดังความว่า

“...ศร ฆริ อันว่าปีนพิงแหล่มนั้นกันเข้าไปในสะดือข้างก็ลวดลูกยังกับปอดม้ามได้ใหญ่ใส่น้อยแหวลอดออกไปภายหลังเป็นดังขวานฟ้าผ่านั้นปีนแหล่มนั้นก็ขึ้นไปในอากาศแล โลหิตต์ อันว่าเลือดก็ไหลออกมาแต่ปากบาทอันนั้นเป็นเลือดไหลออกมาแต่ให้เงินนั้นก็ทุกขเวทนามีกำลังเจ็บปวดมากนักคำยังเกิดแก่พระยาช้างตัวนั้นแล ไส นาโค อันว่าพระยาช้างตัวนั้นก็บ่อจอดยังเวทนามันนั้นได้ก็จึงกระทำ ยังห้วยค้อยทั้งมวลหือเป็นเสียงอันมีนั้นเป็น 1 อันเดียวก็ร้องแสนเคียนมากนักก็มีวัน 3 ทีแล สพเพ เต อันว่าช้างทั้งหลายฝูงเป็นบริวารอัน ได้ 8 พันตัวนั้นกันได้อันเสียงเสถียรแห่งพระยาช้างร้องนั้นเข้าก็กลัวแต่มรณภัย ก็กระทำแล่นลงมากก็เป็นอันปริสสะ เพ็งกลัวมากนักก็ลงเข้ามาด้วยเสียงพระยาช้างร้องนั้น...”

(ฉบับวัดสูงเม่น)

เมื่อพราน ไสอูครพบพญางัณฑ์ ก็ได้ขุดหลุมซ่อนตัวอยู่ที่พื้นนอนของพญาช้างเมื่อได้โอกาสจึงปีนพิงไปยังพญาช้าง ในที่นี้ ผู้ประพันธ์ได้พรรณนาถึงอาการของพญาช้างเมื่อถูกปีนพิงยังแทงทะลุเข้าไปยังส่วนต่าง ๆ ในร่างกาย เกิดเลือดไหล จนพญาช้างร้องทำให้



หม่อมบริวารกลับมาหาตน เมื่อผู้รับสาร ได้ฟังได้อ่านในบทนี้ก็จะรู้สึกเห็นภาพความเจ็บปวดของ พญาช้างค้ำที่ผู้ประพันธ์ได้พรรณนาโวหารในการประพันธ์

3. เทศนาโวหาร หมายถึง การเขียนอธิบายชี้แจง ให้ผู้รับสารเข้าใจ ชี้ให้เห็นประโยชน์ หรือโทษ ของเรื่องที่กำลังกล่าวถึง เป็นการชักจูงให้ผู้อ่านคล้อยตาม เห็นด้วยหรือเพื่อแนะนำสั่งสอน ปลุกใจหรือเพื่อให้รู้ข้อเท็จจริง (ดวงใจ ไทยอุบล, 2543: 215) ฉันทันตชาดกทั้ง 4 ฉบับ ใช้เทศนา โวหารในตอนที่ยุทธชาดกฉันทันต เทศนาสั่งสอนพราน โสอุดร และในตอนอวสานบท ส่วนฉบับวัดสูงเม่นมีตอนที่พระพุทธเจ้าเทศนาให้หมู่สาวกฟัง ซึ่งเป็นการแสดงถึงหลักธรรม ทางพระพุทธศาสนา เนื่องจากฉันทันตชาดก เป็นวรรณกรรมศาสนาจึงปรากฏเทศนาโวหาร มากกว่าโวหารชนิดอื่น เพราะผู้ประพันธ์ต้องการให้ข้อคิดคติสอนใจแก่ผู้รับสาร โดยเทศนาโวหาร ในเรื่องปรากฏดังบทประพันธ์ดังนี้

ฉบับวัดบ้านแลง		ฉบับวัดบ้านนา	
เห็นพราน โทรมนัส	๑ <sup>474</sup> ส่วนพระโพธิสัตว์ โสภะรัตมากมาย	เห็นพราน โทรมนัส	๑ <sup>444</sup> ส่วนพระโพธิสัตว์ โสภะรัตมากมาย
จึงโน้มน้าวธรรม	แจ้งการทั้งหลาย	จึงโน้มน้าวธรรม	แจ้งคำทั้งหลาย
เทศนาธิบาย	หวังจะให้พราน	เทศนาธิบาย	ให้เฝ้าพรานฟัง
วันนี้ะเจ้า	๑ <sup>475</sup> ดูราพรานเฝ้า กูจักสอนสั่ง	วันนี้เออเจ้า	๑ <sup>445</sup> ดูราพรานเฝ้า กูจักสอนสั่ง
บำรุงจิตไว้	เอ็งตั้งใจฟัง	บำรุงจิตไว้	จงตั้งใจฟัง
เร่งคิดทุกขัง	อนิจจังอนตดา	เร่งคิดทุกขัง	อนิจจังอนตดา
เคยเที่ยวล้างผลาญ	๑ <sup>476</sup> ตัวเองเป็นพราน สัตว์ให้มรณา	เคยเที่ยวล้างผลาญ	๑ <sup>446</sup> ตัวเองเป็นพราน ให้สัตว์มรณา
เท่าฆ่าสัปบุรุษ	คนเดียวเอกา	ไม่เท่าสัปบุรุษ	คนเดียวเอกา
บาปดังนี้หนา	จงเฝ้าเข้าใจ	บาปดังนี้หนา	จงเฝ้าเข้าใจ
ฆ่าเสียให้ถึง	๑ <sup>477</sup> สัปบุรุษพันหนึ่ง ชีวิตบรรลัษ	ฆ่าเสียให้ถึง	๑ <sup>447</sup> สัปบุรุษพันหนึ่ง ชีวิตบรรลัษ
จึงเท่าฆ่าพราหมณ์	ผู้รูวินัย	มิเท่าฆ่าท่าน	ผู้รูวินัย
คนเดียวบรรลัษ	บาปพันคลณา	คนเดียวบรรลัษ	บาปพันคลณา
ฆ่าเสียนะเจ้า	๑ <sup>478</sup> พราหมณ์พันหนึ่งเล่า ให้ม้วยฉิบหาย	ฆ่าเสียนะเจ้า	๑ <sup>448</sup> พราหมณ์พันหนึ่งเล่า ให้ม้วยชีวา
ไม่เท่าสามเณร	องค์เดียวเอกา	มิเท่าสามเณร	คนเดียวเอกา

ให้ม้วยมรณา	จงเผาเข้าใจ	ให้ม้วยมรณา	ลาจากโลกไป
ฆ่าเสียให้ถึง เท่าฆ่าภิกขุ แต่องค์เดียวไซ้	๑ <sup>479</sup> เณรน้อยพันหนึ่ง ชีวิตบรรลัษ ผู้ครองวินัย บาปได้เสมอกัน	ฆ่าเสียให้ถึง มิเท่าภิกขุ แต่องค์เดียวไซ้	๑ <sup>449</sup> เณรน้อยพันหนึ่ง ชีวิตบรรลัษ ผู้ครองวินัย บาปได้เท่ากัน
ฆ่าเสียให้ถึง ฆ่าเจ้าอาราม แต่องค์เดียวนั้น	๑ <sup>480</sup> ภิกขุพันหนึ่ง สิ้นแก้าสัญ ผู้ทรงพรตนั้น บาปคังนี้นา	ฆ่าเสียให้ถึง ฆ่าเจ้าอาราม ตาเผารู้พัตัน	๑ <sup>450</sup> ภิกขุพันหนึ่ง สิ้นแก้าสัญ แต่องค์เดียวนั้น เหมือนกันแลหนา
กูปอกแต่ตาม ถึงพันหนึ่งเล่า เสมือนหนึ่งฆ่า	๑ <sup>481</sup> ฆ่าเจ้าอาราม เป็นความสัจจา เท่าถึงมรณา นักปราชญ์คนเดียว	เรบอกแต่ตาม ถึงพันหนึ่งเล่า ไม่เท่าคนฆ่า	๑ <sup>451</sup> ฆ่าชิตีพราหมณ์ แต่ตามสัจจา ให้ม้วยมรณา นักปราชญ์ผู้เดียว

พญานัททันต์เห็นพรานเสร่าเสียใจ เพราะรู้ความจริงที่นางจุลสุพัตราคือเมียในอดีตชาติของพญาช้าง พญานัททันต์จึงเทศนาเรื่องบาปกรรมของการฆ่าสัตว์ตัดชีวิตให้พรานฟัง ในเรื่องของบาปกรรมในการฆ่า

“...ต่างคนต่างความสุขเบียดเบียนให้กันร้ายให้เมตตาไปถึงเมือง  
เดียรถานตัวน้อยใหญ่ควรตีบาควรฆ่าให้เขาฮ้อนจึงแมนทางให้เจ้า  
ทำใจหมั่น เป็นกลางอยู่ทุกเมื่อขันใจอย่าเว้นระวังไว้อยู่ชยาม ชื่อว่า  
เมตตา มะโนกรรมเพื่อย่าหลงลืมตั้งให้เที่ยง...”

(ฉบับหอสมุดแห่งชาติลาว)

ตัวอย่างเทศนาโวหาร จากฉบับหอสมุดแห่งชาติลาว เทศนาโวหารในเรื่องจัททันตชาดก ฉบับนี้ ปรากฏอยู่ในส่วนอวสานบท ซึ่งเป็นการใส่คำพูดของผู้ประพันธ์ลงไป มีการสั่งสอนให้ข้อคิดหลายอย่าง เช่น จากตัวอย่างบทประพันธ์ข้างต้นเป็นการให้ข้อคิดสอนใจในเรื่องไม่เบียดเบียนมีเมตตาต่อสัตว์น้อยใหญ่และเพื่อนมนุษย์ด้วยกัน ให้มีขันติความอดทน ซึ่งหากกระทำตามคำสอนแล้วนั้นก็มีความสุข ไม่มีใครมาเบียดเบียน

“...สตถา อันว่าพระพุทธรเจ้าคนมีอันร้อนกระหายหากปราศจากแลมิ  
ทุกขเวทนาหากดับแล ได้ถอดเสียแล้วคือว่า รากะ กิเลส ตัณหา เป็น

ต้น หากปราศจากแล้วพระก็ตรัสรู้ด้วยญาณแห่งตนยังจริตอันใหญ่  
อันน้อยอันสูงอันต่ำอันเป็นแล้วแต่ก่อนนั้นเป็นคัมภีร์ที่ยังกรรม  
ทั้งหลายอันกระทำเมื่อเช้าแลรณิกูเมื่อค่านั้นพระพุทธเจ้าจึงกล่าวว่า  
อหิ โว เตน สมายน อโหสิ ตตฺร ภิกฺขโว ดังนี้ดูราภิกขุทั้งหลายตลอด  
ได้เกิดเป็นช้างลัททันต์มีในกาลเมื่อในนั้นแลสู่ท่านทั้งหลายจงทรงจำ  
ไว้ยังขาดกอนนี้ไว้อย่าได้ขอดยังกรรมแลเว้นไว้ในใจด้วยนิมิตดัง  
ตลอดหากเทศนามานี้เกิด...”

(ฉบับวัดสูงเม่น)

ในส่วนอวสานบท ของฉบับวัดสูงเม่น ผู้ประพันธ์ได้กล่าวไว้ว่า พระพุทธเจ้า  
ปราศจากทุกขเวทนา และราคะ กิเลส ตัณหา พระองค์จึงตรัสรู้ชอบได้โดยพระองค์เอง พระพุทธเจ้า  
ได้เทศนาสั่งสอนหมู่ภิกษุสาวกว่า เมื่อได้ฟังขาดกเรื่องนี้แล้ว ขอให้ทุกท่านจงจำเอาไว้  
อย่าได้สร้างเวรกรรม ให้ยังเอาไว้ในใจ คุณคงพญาช้างที่บริจาคมาให้เป็นทาน และไม่จองเวร  
แก่พรานและนางจตุสพัตรา เมื่อผู้รับสารได้ฟัง ได้อ่านแล้วเห็นว่าเป็นการสั่งสอนของพระพุทธเจ้า  
แก่ภิกษุสาวก ผู้รับสารก็จะรู้สึกศรัทธา และตั้งใจปฏิบัติตามคำสั่งสอนของพระพุทธเจ้า

**4. โวหารภาพพจน์** คือ การใช้คำหรือถ้อยคำเพื่อสื่อสารถึงสิ่งที่เป็นนามธรรม  
หรือสิ่งที่ไม่สามารถมองเห็นภาพได้อย่างชัดเจนให้กลายเป็นสิ่งที่มีรูปธรรมหรือสามารถเห็นภาพ  
ได้ชัดเจนกระทั่งก่อให้เกิดความเข้าใจขึ้นในที่สุด (ยูวพาส์ [ประทีปะเสน] ชัยศิลป์วัฒนา, 2542: 21)  
การใช้ภาพพจน์ในวรรณกรรมเรื่องนันทันทชาคสามารถแบ่งประเภทได้ดังนี้

**4.1 อุปมา** คือ ภาพพจน์เปรียบเทียบความเหมือนกันของสิ่งสองสิ่ง โดยมีคำเชื่อมโยง  
ด้วยคำว่า อุปมา เหมือน คุณ ดัง เช่น เถก ปาน ราว ประหนึ่ง เพียง เทียม เสมอ เป็นต้น  
(วิภา กงกะนันท์, 2533: 40) การเปรียบเทียบลักษณะนี้จะมีข้อความ 2 ส่วน ส่วนหนึ่งกล่าวก่อน  
เรียกว่าอุปไมย ส่วนที่กล่าวเปรียบเทียบและอยู่หลังคำเชื่อมเรียกว่า อุปมา

ฉบับวัดบ้านแลง		ฉบับวัดบ้านนา	
	๑ <sup>14</sup> อันคืบลงมา		๑ <sup>12</sup> เป็นสองถัดมา
ชื่อเกศสุพัตรา	โถมงามพรรณราย	ชื่อเกศสุพัตรา	นัยนาโถมจรู
เหลืองคือจำปา	ไอยราทางหู	เหลืองคือจำปา	งามงามต่างกัน
เมื่อพิศแลดู	งามงามตามกัน		
	๑ <sup>15</sup> นางจุลสุพัตรา		
เมียสุดลงมา	แห่งพระฉัททันต์		
ตัวคือดั่งนิล	ข้อมรักเสมอกัน		
อยู่ในหิมวัน	ตั้งต่อโพธิญาณ		

“...งามสะอาดชื่อแก้วสุพัตรา      กัลยาสีแดงคือชาด  
 สีประหลาดเรียกสีชมพู      นางบุญชูที่สามเมียไ้  
 มีชื่อไว้ว่าเกศสุพัตรา      กัลยาสินวลคือเมฆ...”  
 (ฉบับหอสมุดแห่งชาติลาว)

ฉัททันตชาดกฉบับวัดบ้านแลง และฉบับวัดบ้านนา เปรียบเทียบสีกายที่เป็นสีเหลืองของนางเกศสุพัตรา ว่า เหลืองเหมือนจำปา และสีค้ำของนางจุลสุพัตราว่า ดำดั่งนิล

ส่วนฉบับหอสมุดแห่งชาติลาว เปรียบสีตัวของนางแก้วสุพัตรา ว่าแดงเหมือนกับชาด และเปรียบเทียบสีกายที่เป็นสินวลของนางเกศสุพัตรา ว่าสินวลเหมือนกับเมฆ

ฉบับวัดบ้านแลง		ฉบับวัดบ้านนา	
๑ <sup>62</sup> ฝืนว่างาทั้งแท่ง	เห็นจะแจ้งงามยิ่งยง	๑ <sup>54</sup> ฝืนว่างาทั้งแท่ง	ประจักษ์แจ้งงามยิ่งยง
นางได้ทอดองค์ลง	คือดั่งแท่นท้าวอินทรา	ได้ทอดพระกายลง	คือดั่งแท่นพระอินทรา

เปรียบเทียบบรรทมที่นางจุลสุพัตราฝันถึง ว่า งามดั่งแท่นบัณฑุกัมพลของพระอินทร์

ฉบับวัดบ้านแลง		ฉบับวัดบ้านนา	
๑ <sup>82</sup> ท้าวเสด็จลินลา	ยังกัลยานางอรทัย	๑ <sup>74</sup> เธอเสด็จลินลา	สู่ถยานางอรทัย
ทั้งสองชลเนตรไหล	คือดั่งห้องธารธารา	ชลเนตรหยดย้อยไหล	เป็นน้ำใสคือธารา

เปรียบเทียบน้ำตาของท้าวพรหมทัต และนางจุลสุพัตรา ว่า น้ำตาไหลและใสเหมือนน้ำ

ฉบับวัดบ้านแลง		ฉบับวัดบ้านนา	
	๑ <sup>606</sup> พระเคยกปกครอง		๑ <sup>609</sup> พระเจ้าปกป้อง
บริวารทั้งผอง	คือร่มโพธิ์ไทร	ตัวเราทั้งผอง	คือร่มโพธิ์ไทร
เย็นเกล้าเกศี	ไม่มีโพยกัย	เย็นเกล้าเกศี	ไม่มีโพยกัย
โอยนี้จะไกล	จักร้อนหนักหนา	แต่นี้จะไกล	ฉัททันต์ราชา

เปรียบเทียบฉัททันต์ที่เคยกปกครองหมู่บริวาร ว่า เหมือนร่มโพธิ์ไทร ที่คอยเป็นร่มดับร้อนให้

“...โสบุตรพรานก็ย่ำขังวงอันขาวเสมอดังลวดเงินแห่งมหาสัตว์เจ้า  
นั้นก็ขึ้นอยู่ในพุ่มพัวหัวข้างเป็นดังคอยไกรลาศ...”

(ฉบับวัดสูงเม่น)

เปรียบเทียบวงและหัวของพญาลัททันต์ ว่า ขาวเหมือนลวดเงิน สูงดั่งเขาไกรลาศ

**4.2 อุปลักษณะ** คือ ภาพพจน์เปรียบเทียบสิ่งหนึ่งเป็นอีกสิ่งหนึ่ง โดยมีคำเชื่อมโยงด้วยคำว่า เป็น เท่า คือ นำหน้า (กุหลาบ มัลลิกมาศ, 2531: 127) การใช้อุปลักษณะปรากฏในฉัททันตชาดก ฉบับวัดบ้านแลง และวัดบ้านนา เพียงสองฉบับ คือตอนที่นางจุลสุพัตรา รู้จากพราน โสบุตรว่าเงาที่ตนใช้ให้ไปตัดคี่องของพญาลัททันต์ นางจึงพรั่ำรำพันเสียใจ และขอให้ตนได้ไปเกิดอยู่คู่กับพญาข้างในทุก ๆ ชาติ ดังบทประพันธ์ว่า

ฉบับวัดบ้านแลง		ฉบับวัดบ้านนา	
เมียเป็นคนหลง	๑ <sup>679</sup> โอ้พระโหมยง	๑ <sup>645</sup> นางตั้งปรารถนา	ด้วยเจ้าฟ้าผู้ศั้วขวัญ
เข้าไปใจมาร	เพราะกรรมเวร	มาเกิดไหน ไปเกิดกัน	ทันทุกชาติน้องปรารถนา
จึงใช้พรานป่า	แกลิ่งผลาญราชา		
	ไปฆ่าพระองค์		
สุดที่จะคิด	๑ <sup>680</sup> เมียได้ทำผิด	๑ <sup>646</sup> ถ้าท้าวเป็นพระอินทร์	เมียเพื่อนกินเป็นสุชาดา
เมียจะกลั่นใจตาย	แล้วนาโหมยง	จักตามพระงามข้า	ทุกชาติพาอย่าคลาดไกล
ร่วมในไพรพง	ตายตามพระองค์		
	ด้วยพระราชา		
พระทองหนุ่มหน้า	๑ <sup>681</sup> เมียขอตามเจ้า	๑ <sup>647</sup> พระบรมเป็นพรหมทัต	น้องขอนัดเป็นนางใน
แม่นพระขึ้นสวรรค์	ร่วมรักเสน่หา	ให้ท้าวเจ้าอาศัย	สำราญใจในปรางศรี
สู่ไตรตรึงสา	ขอท่านราชา		
	ร่วมวิมานกัน		

เมียรักแนบข้าง ให้พระอาศัย เมียรักจอมขวัญ	๑ <sup>682</sup> แม้นพระเป็นข้าง เป็นพนาสันต์ เย็นใจทรงธรรม ขอเลี้ยงรักษา	๑ <sup>648</sup> พระใจดีเป็นนิสวร ความรักพระจักรี	นางคู่ควรวรมาเทวี อยู่ร่วมที่ศิवालย์
เมียรักแนบกับอก ทรงผลต่างต่าง ให้พระราชา	๑ <sup>683</sup> แม้นพระเป็นโนรี เป็นไพรพทกษา แก่อ่อนนานา พ่อยู่สำราญ	๑ <sup>649</sup> ท้าวเป็นพระอาทิตย์ นางหวังตั้งใจไป	เมียร่วมจิตเป็นรถชัย ให้จอมไครทรงลินลา
เมียรักนี้นา ให้พระอาศัย ขอเชิญภูบาล	๑ <sup>684</sup> แม้นพระเป็นปลา ขอเป็นชลาธาร เย็นใจสำราญ เสด็จอยู่อาศัย	๑ <sup>650</sup> พระใจบุญเป็นอุณรุท จักตามพระงามข้า	ชำนาญนุชเป็นอุษา ทุกชาติพาอย่าแคล้วกัน
มิควรรีบเกล้า เป็นชะนีตีโป่ง เมียรักตามไป	๑ <sup>685</sup> แม้นถอยไปเล่า ลึงค่างบ่างใน เสื่อโครงในไพร รักษาภูธร	๑ <sup>651</sup> พระรูปโอเป็นโสรจ ประทุมมาอย่าไกลกัน	นางปองนัคเป็นนางนั้น ทันโถมตรูรู้รักษา
ตัวข้าพระองค์ ให้พระลงเล่น ที่ในสาคร	๑ <sup>686</sup> แม้นเป็นพญาหงส์ ขอเป็นสาคร เย็นใจภูธร กงคาน้ำไหล	๑ <sup>652</sup> พระโถมตรูเป็นสุทรน เมียร่วมตามรักษา	เมียร่วมพลเป็นมโนราห์ พระราเมียมหมองศรี
ตัวน้องเทวี เป็นศิลาอาสน์ บัลลังก์ท้าวไทย	๑ <sup>687</sup> แม้นเป็นราชสีห์ ขอเป็นพงไพร สีหราชอาศัย ที่ในภูผา	๑ <sup>653</sup> พระทรงพุทธเป็นครุฑธิราช เมียร่วมตั้งภักดี	ชำนาญขนาดเล็กเป็นนิมพิล ให้ภูมียู่สำราญ

บทประพันธ์ข้างต้น นางจุลสุพัตราได้ขอ ดังนี้ ถ้าพญาฉัททันต์เป็นข้าง ตนขอเป็นป่า ให้พญาข้างอยู่อาศัย ถ้าพญาฉัททันต์เป็นนก ตนขอเป็นต้นไม้ ออกลูกออกผล ให้พญาข้างกิน ถ้าพญาฉัททันต์เป็นปลา ตนขอเป็นน้ำ ให้พญาข้างอยู่อาศัย ถ้าพญาฉัททันต์เป็นชะนี ลิง เสือ หรือสัตว์ต่าง ๆ ในป่า ตนขอตามไปอยู่กับพญาข้างทุกชาติ ถ้าพญาฉัททันต์เป็นหงส์ ตนขอเป็นน้ำ ให้พญาข้างได้ลงเล่น ถ้าพญาฉัททันต์เป็นสิงโต ตนขอเป็นแท่นหิน ให้พญาข้างได้นั่งเป็นบัลลังก์

ฉัททันต์ชาคค ฌบับวัดบ้านนา นางจุลสุพัตราได้ขอ ดังนี้ ถ้าพญาฉัททันต์เป็นพระอินทร์ ตนขอเป็นนางสุชาดา ถ้าพญาฉัททันต์เป็นพระเจ้าพรหมทัต ตนขอเป็นนางโนนางสนม

ถ้าพญาช้างเป็นพระอิศวร ตนขอเป็นพระแม่อุมา ถ้าพญาช้างเป็นพระอาทิตย์ ตนขอเป็นราชรถ  
ถ้าพญาช้างเป็นอุณรุท ตนขอเป็นนางอุษา ถ้าพญาช้างเป็นพระสุชน ตนขอเป็นนางมโนราห์  
ถ้าพญาฉัททันต์เป็น พญาครุฑ ตนขอเป็น วิมานฉิมพลี ถ้าพญาฉัททันต์เป็น นก  
ตนขอเป็นป่าหิมพานต์ ถ้าพญาฉัททันต์เป็นปลาทอง ตนขอเป็นน้ำ

บทประพันธ์ในส่วนนี้เป็นส่วนที่ทั้งสองฉบับใช้บทประพันธ์คนละประเภท  
และมีเนื้อความคนละเนื้อความ แต่มีความหมายที่แสดงออกมาเหมือนกัน เป็นการแสดงให้เห็นว่า  
ถึงแม้ฉัททันต์ชาดกฉบับวัดบ้านนา จะคัดลอกมาจากสำนวนเดียวกันกับฉัททันต์ชาดกฉบับ  
วัดบ้านแลง แต่ในส่วนนี้ผู้ประพันธ์เองก็ได้แต่งเอง ไม่ได้ทำการคัดลอกทั้งหมด  
เป็นการแสดงความสามารถของผู้ประพันธ์ว่าตนก็มีความสามารถในการแต่งบทประพันธ์เช่นกัน  
บทประพันธ์ที่แต่งออกมานั้นก็มีความหมายที่ดี และมีความไพเราะด้วยเช่นกัน

**4.3 อติพจน์** คือ การกล่าวโลดโผนเกินกว่าที่จะเป็นจริงได้ แต่เป็นการกล่าวที่ได้ผล  
ทางจิตใจ ทำให้เกิดความซาบซึ้งไปกับเนื้อความที่มีน้ำหนักมากเช่นนั้น ผู้อ่านย่อมทราบดีว่า  
คำกล่าวเช่นนั้น ไม่มีทางเป็นความจริงได้ แต่ก็ยังยอมรับฟังด้วยความรู้สึกที่ประทับใจ  
ไม่ถือว่าเป็นการพูดโกหกแต่อย่างใด (ชานาญ รอดเหตุภัย, 2522: 95) การใช้อติพจน์ในเรื่อง  
ฉัททันต์ชาดกทั้ง 4 ฉบับ มีการใช้งานอยู่ตลอดทั้งเรื่อง ดังตัวอย่างบทประพันธ์ต่อไปนี้

ฉบับวัดบ้านแลง	ฉบับวัดบ้านนา
๑ <sup>520</sup> ในเมื่อท่านท้าวให้ทาน อัสจรรยบันดาล ทั่วทุกทิศา โกลาหล	๑ <sup>491</sup> ปางเมื่อท่านท้าวให้ทาน อัสจรรยบันดาล ทั่วทั้งสถานกุลาหล
๑ <sup>521</sup> อึ้งคะนึ่งทั่วทุกตำบล อลเวงอลวน สุธาคลจะแตกทำลาย	๑ <sup>492</sup> อึ้งคะนึ่งทั่วทุกตำบล โอนเอนอลวน แผ่นสุธาคลปลื้มทำลาย
๑ <sup>522</sup> พระสุเมรุเอนอ่อนดั่งยอดหวาย ดั่งบุรุษชาย ลนไฟให้อ่อนอยู่ระทด	๑ <sup>493</sup> พระสุเมรุเอนนอนบนยอดหวาย ดั่งองคชาติชาย ลนไฟให้อ่อนอยู่ระทด
๑ <sup>523</sup> ดินคณจนจบมหาพรหม มหาพรหมโสฬส ปรากฏทั่วทุกเมืองสวรรค์	๑ <sup>494</sup> แต่แผ่นดินคณจนจบ ถึงพรหมโสฬส เทวาปรากฏทุกสถาน
๑ <sup>524</sup> มานั่งแทบประตู่วิมาน คบพระหัตถ์จัดฉาน ร้องสาธุการทั้งเมืองสวรรค์	๑ <sup>495</sup> นั่งลงยังพื้นพระวิมาน คบพระหัตถ์จัดฉาน ร้องสาธุการในสวรรค์

“... พอพระเว้าคำนั้นขาดลง	เทवास่งเลื่อยทิพย์มาให้
พระจับได้ช้อยไสอูคร	บ่อพรเลื่อยงาบช้า
ตกต่อหน้ายกให้แก่พราน	พระให้ทานเทวชมชื่น
เสียงฟ้าครืนฟ้าหวั่นดินไหล	เสียงคังไกลโมทนาทั่วเขต...”

(ฉบับหอสมุดแห่งชาติลาว)

เมื่อพญานัททันต์ให้ทานเป็นงาแก่พรานก็เกิดอัศจรรย์หลายประการ เป็นการใช้อธิพจน์  
เกินความเป็นจริงอย่างหนึ่งในเรื่องนัททันต์ขาดก โดยนัททันต์ขาดกฉบับวัดบ้านแลง  
และวัดบ้านนา กล่าวถึงเหตุอัศจรรย์ที่น่าตื่นตาตื่นใจมากกว่าฉบับวัดสูงเม่น เช่น เกิดแผ่นดินไหว  
เขาพระสุเมรุ โอนเอน หมู่เทวดานั่งลงกับพื้นวิพาน ใหว้สาธุให้แก่การกระทำของพญาช้าง

นัททันต์ขาดกฉบับวัดสูงเม่น มีการใช้อธิพจน์มากกว่าฉบับอื่น เป็นการกล่าวให้สิ่งต่าง ๆ ดู  
น่าอัศจรรย์ ยิ่งใหญ่ ดังความว่า

“...หตุณินาโค อันว่าช้างหนุ่มทั้งหลายทั้งหลายได้ 8 พันตัวอันมีฤทธิ์  
ขอมเดินไปในอากาศอันอาศัยซึ่งสันทสระในป่าหิมพานต์ก็อยู่แล  
ในกาลนั้นโพธิสัตว์เจ้าได้เกิดเป็นลูกช้างตน 1 เป็นอันประเสริฐกว่า  
ช้างทั้งหลายฝูงนั้นส่วนลูกช้างตัวนั้นมีตัวขาวทั้งมวล รตนมุกขปาโท  
มีดินอันแดงก็มีแล โส อปฺปลพฺภาเค ส่วนในกาลภายหน้าแต่นั้น  
ลูกช้างตัวนั้นถึงวุฒิอันจำเริญขึ้นใหญ่มา อฏฺฐสิติหฏฺฐเพพฺ โธ อันสูง  
ได้ 80 ศอกนับเป็นวาได้ 20 วา วิสตันสตาชาโม มีตนอันยาวได้ร้อย  
ชาวศอกประกอบด้วยวงอันขาวเสมอลาดเงินอันขาวยาวได้ 58 ศอก  
นับเป็นวาได้สิบ 4 วา...”

(ฉบับวัดสูงเม่น)

จากตัวอย่างบทประพันธ์ข้างต้น ความว่า ช้างทั้งหลายทั้งแปดพันตัวมีฤทธิ์เหาะเหิน  
เดินอากาศได้ และการกล่าวถึงลักษณะของพญานัททันต์ที่มีลักษณะร่างกายใหญ่โต  
กว่าช้างปกติมาก ในตอนอื่น ๆ มีลักษณะการใช้อธิพจน์ เช่น ตอนบรรยายลักษณะป่าหิมพานต์  
เส้นทางการเดินทางของพรานไสอูคร เป็นต้น



**4.4 บุคลาธิษฐาน หรือบุคคลวัต** หมายถึง การกล่าวถึงสิ่งที่ไม่มีชีวิต หรือสิ่งมีชีวิตที่ไม่ใช่มนุษย์ เช่น ต้นไม้ สัตว์ โดยให้สิ่งเหล่านี้แสดงกิริยาอาการ และความรู้สึกได้เหมือนมนุษย์ เรื่องนัททันตชาดกมีตัวละครหลักเป็นสัตว์ คือพญาฉัททันต์ นางจุลสุพัตราในชาติข้าง และนางมหาสุพัตรา ซึ่งเป็นการแสดงให้เห็นถึงการใ้บุคลาธิษฐานตลอดทั้งเรื่อง โดยการทำให้ช้างพูดได้ มีความรู้สึกต่าง ๆ นอกจากนั้นยังมีการใ้บุคลาธิษฐานในส่วนอื่นอีก เช่น ในตอนที่พราณเฒ่าเดินทางเข้าสู่ป่าหิมพานต์ ก็จะมีการแสดงกิริยาอาการของหมู่สัตว์ เป็นต้น ดังบทประพันธ์

ฉบับวัดบ้านแลง	ฉบับวัดบ้านนา
๑ <sup>189</sup> ลิงค่างบ้างบินอึ่งมี พีบพิบขยับหนี ปักษีประเพรียกเรียกกัน	๑ <sup>175</sup> ลิงค่างกระบ่างชะนี รีบรับขยับหนี ประเพรียกก็เรียกเพื่อนกัน
๑ <sup>190</sup> ไก่เดือนยี่ดต้อขึ้นขัน ตกใจไม่หัน นกหวากี่มาบินไป	๑ <sup>176</sup> ไก่เดือนยี่ดต้อขึ้นขัน ตกใจไม่หัน ก็ลี้มวาทหนีไป
๑ <sup>201</sup> เสือสีแรดข้างวางทราย ตกใจมากมาย ก็แตกได้วิ่งหนี	๑ <sup>187</sup> เสือสีห้แรดข้างวางทราย ตกใจมากมาย กระต่ายกระเด็นโคดหนี
๑ <sup>202</sup> ผู่นกทั้งพงพี ลิงค่างบางชะนี ไม่ทันจะหาลูกตน	๑ <sup>188</sup> ผู่นกทั้งในพงพี ลิงค่างบางชะนี มีทันจะกลัว
๑ <sup>203</sup> พลัดพรากุ่นวายเสือกสน กู้อยู่ทั่วดง บ้างกูหาลูกสนนั้นไป	๑ <sup>189</sup> พลัดพรากุ่นวายสับสน กีก้องทั้งดง ประเพรียกก็เรียกเพื่อนกัน
๑ <sup>204</sup> จูจมีในไพรสน กู้กันสนั่นดง เพรียกไปที่ในพงพี	๑ <sup>190</sup> จูจมีในหิมวันต์ ร้องเรียกหากัน สนั่นไปทั้งดงหลวง

จากบทประพันธ์ข้างต้นจะเห็นการใ้บุคลาธิษฐานของผู้ประพันธ์โดยการทำให้สัตว์มีกิริยาอาการ เป็นตอนที่พราณ โสอุดรเดินทางในป่าหิมพานต์ มีต้นไม้ล้มขวางทางเฒ่าโสอุดรก็เอาขวานมาตัดเสียดงสนั่นป่า ทำให้หมู่สัตว์ต่าง ๆ ตกใจ ร้องเรียกหากันวิ่งหนีหลุมุนุ่นวาย

**4.5 สัทพจน์** คือ การเลียนเสียงธรรมชาติ เช่น เสียงดนตรี เสียงสัตว์ เสียงคลื่น เสียงลม เสียงฝนตก เป็นต้น ซึ่งการใช้สัทพจน์จะทำให้ผู้รับสารเกิดจินตภาพได้ชัดเจน (สุจิตรา จงสติดวัฒนา, 2549: 39) การใช้สัทพจน์ปรากฏในนัททันตชาดก ฉบับวัดบ้านแลง และวัดบ้านนา เพียงสองฉบับ ส่วนฉบับอื่นไม่ปรากฏการใช้ โดยฉบับวัดบ้านแลง และวัดบ้านนาใช้สัทพจน์ในตอนที่ยาหารออกไปตีฆ้องร้องป่าวหาพราณกล้าไปหาพญาฉัททันต์ ตอนที่พราณ

โสอัครเดินทางเข้าป่าหิมพานต์ได้มีต้นไม้ล้มขวาง พรานป่าจึงเอาขวานเอาสิ่วมาตัดเจาะต้นไม้ขึ้น และตอนที่พญาช่างโค่นต้นไม้พินยงร้องเสียงดัง หมูช้างบริวารได้ยินดังนั้นจึงรีบวิ่งกลับมาหา พญาจันทันต์ ในส่วนนี้มีการใช้ศัพท์เพื่อแสดงถึงความวุ่นวายให้ผู้รับสารได้รู้สึกถึงเหตุการณ์ นั้น ดังความว่า

ฉบับวัดบ้านแดง	ฉบับวัดบ้านนา
๑ <sup>338</sup> โกรกรากโสกซากทั้งป่า โฝงผางวางมา ดั่งป่าจะแตกทำลาย	๑ <sup>332</sup> โกรกรากโสกซากทั้งป่า โฝงผางวางมา พระสุธาจะทรุดทำลาย
๑ <sup>339</sup> ร้องแป้นอยู่วุ่นวาย ให้โหยโหยกาย อิงคิ่งไปทั่วไพรสมณฑ์	๑ <sup>333</sup> ร้องแป้นแล่นมาวุ่นวาย อ้ออิงมากมาย กึ่งวิ่งไปทั่วไพรสมณฑ์

จากบทประพันธ์ข้างต้น เป็นเหตุการณ์ในตอนที่หมูช้างบริวาร ได้ยินเสียงพญาจันทันต์ ร้องจากการที่ถูกพราน โสอัครยิง จึงทำให้เกิดความวุ่นวาย โดยผู้ประพันธ์ใช้การเลียนเสียง ธรรมชาติ “โกรกราก” “โสกซาก” “โฝงผาง” ซึ่งเป็นการแสดงเสียงให้ผู้รับสารได้รู้สึกถึงความวุ่นวายที่เกิดขึ้นในเหตุการณ์นั้น

#### รสวรรณคดี

ทฤษฎีสรรพธรรมในวรรณคดีสันสกฤตนั้น เป็นการนำความคิดเรื่องสมาธิเคราะห์วรรณคดี โดยเป็นการวิเคราะห์อารมณ์ต่าง ๆ ที่ผู้ประพันธ์ได้แสดงไว้ในผลงาน เรียกว่า ภาวะ ในระยะแรก นั้นภาวะหลักมี 8 อย่าง คือ ความรัก ความขบขัน ความทุกข์โศก ความโกรธ ความมุงม่น ความน่ากลัว ความน่ารังเกียจ และความน่าพิศวง ต่อมาจึงมีความสงบ เพิ่มเข้ามาเป็นภาวะที่ 9 เมื่อผู้อ่านได้รับรู้ภาวะที่ผู้ประพันธ์แสดงไว้แล้ว ก็จะเกิดอารมณ์ตอบสนองต่อภาวะนั้น เรียกว่า รส (กุสุมา รักษมณี, 2549: 24-25)

รส คือ ปฏิกริยาทางอารมณ์ที่เกิดขึ้นในใจของผู้อ่านเมื่อได้รับรู้อารมณ์ที่ผู้ประพันธ์ ถ่ายทอดไว้ในวรรณคดี นักวรรณคดีตามทฤษฎีสรรพธรรมมีความเห็นว่า วรรณคดีเกิดขึ้นเมื่อผู้ประพันธ์ มีอารมณ์สะเทือนใจ แล้วถอดถ่ายความรู้สึกนั้นออกมาในบทประพันธ์ อารมณ์นั้นกระทบใจผู้อ่าน ทำให้เกิดการรับรู้และเกิดปฏิกริยาทางอารมณ์ เป็นการตอบสนองสิ่งที่ผู้ประพันธ์เสนอออกมา รสจึงเป็นความรู้สึกที่เกิดขึ้นในใจของผู้อ่าน มิใช่สิ่งที่อยู่ในวรรณคดีซึ่งเป็นเพียงอารมณ์ ที่ผู้ประพันธ์ถอดถ่ายลงไว้และเป็นตัวทำให้เกิดรสเท่านั้น (กุสุมา รักษมณี, 2549: 24)

รสวรรณคดีตามทฤษฎีรสในวรรณคดีสันสกฤต แบ่งได้ 9 รส ดังนี้

1. ศฤงคารรส คือ ความซาบซึ้งในความรัก เกิดจากความรัก 2 ประเภท คือ ความรักของผู้ที่อยู่ด้วยกัน และความรักของผู้ที่อยู่ห่างกัน
2. เราทรรส คือ ความแค้นเคือง เป็นรสที่เกิดจากการรับรู้ความโกรธ
3. วีรรส คือ ความชื่นชม เป็นรสที่เกิดจากการรับรู้ความมุ่งมั่นในการแสดงความกล้าหาญ ความกล้าหาญมี 3 อย่าง คือ กล้าให้ กล้าประพฤดิธรรมหรือหน้าที่ และกล้ารบ
4. พีภัตสรส คือ ความเบื่อ รำคาญ ขยะแขยง เป็นรสที่เกิดจากการรับรู้ความน่าเบื่อน่ารังเกียจ ซึ่งมี 2 ประเภท คือ เกิดจากสิ่งน่ารังเกียจที่ไม่สกปรก และสิ่งน่ารังเกียจที่สกปรก
5. สานตรส คือ ความสงบใจ เป็นรสที่เกิดจากการรับรู้ความสงบ เป็นความรู้สึกไม่ทุกข์ไม่สุข ไม่เกลียด ไม่ริษยา เป็นความสงบซึ่งเป็นความสุขและเป็นประโยชน์แก่สัตว์ทั้งปวง
6. หาสขรส คือ ความสนุกสนาน เป็นรสที่เกิดจากการรับรู้ความขบขัน ความขบขันแบ่งเป็น 2 ลักษณะ คือ ความขบขันที่เกิดแก่ผู้อื่น หมายถึงการพูดหรือทำให้ผู้อื่นขบขัน ซึ่งส่วนมากมักจะเป็นไปโดยดุษณีไม่รู้ และความขบขันที่เกิดแก่ตนเองรู้สึกขบขันตนเอง
7. กรุณารส คือ ความสงสาร เป็นรสที่เกิดจากการรับรู้ภาวะทุกข์โศกซึ่งมี 3 อย่าง คือ ความทุกข์โศกที่เกิดจากความอยุติธรรม เกิดจากความเสื่อมทรัพย์ เกิดจากความวิบัติ
8. ภูยานกรส คือ ความเกรงกลัว เป็นรสที่เกิดจากการรับรู้ความน่ากลัว ซึ่งแบ่งเป็น 3 ประเภท คือ ความเกรงกลัวที่เกิดจากการหลอกลวง เกิดจากการลงโทษ และเกิดจากการข่มขู่
9. อัปภูตรส คือ ความอัศจรรย์ใจ เป็นรสที่เกิดจากการรับรู้ความน่าพิศวง ซึ่งมี 2 ประเภท คือ ความอัศจรรย์ใจที่เกิดจากสิ่งที่เป็นทิพย์ หรืออภินิหาร และเกิดจากสิ่งที่น่ารื่นรมย์

รสวรรณคดีที่ปรากฏในวรรณกรรมเรื่องฉันทนาทศชาดกทั้ง 4 ฉบับ มีปรากฏทั้งหมด 6 รส ได้แก่ ศฤงคารรส เราทรรส วีรรส กรุณารส ภูยานกรส อัปภูตรส ซึ่งอธิบายแต่ละรสได้ดังนี้

1. ศฤงคารรส คือ รสแห่งความซาบซึ้งในความรัก ความรักในที่นี้ไม่ได้หมายถึงความรักระหว่างสามี เมีย เพียงอย่างเดียว แต่เป็นความรักระหว่างพ่อแม่ลูก ความรักระหว่างเพื่อน ความรักระหว่างเครือญาติด้วยเช่นกัน โดยสามารถแบ่งได้เป็น 2 ประเภท คือ ความรักของผู้ที่

ได้อยู่ด้วยกัน และความรักของผู้ที่อยู่ห่างกัน โดยเรื่องฉันทันตชาดกปรากฏความรักทั้ง 2 ประเภท  
ทั้งจากสามีกับเมีย หัวหน้ากับลูกน้อง และพ่อกับลูก ดังนี้

ความรักของผู้ที่อยู่ด้วยกัน เป็นการแสดงความรักที่มีการแสดงออกต่อกันและกัน  
โดยปรากฏดังบทประพันธ์ดังนี้

ฉบับวัดบ้านแลง	ฉบับวัดบ้านนา
<p>๑<sup>17</sup> พาหุंबरิวาร เกี่ยวในไพรสาร หล้าปล้องหล้าหาว เกี่ยวเล่นลินลา</p>	<p>๑<sup>15</sup> พาหุंबरิวาร เกี่ยวในดงดาน หล้าปล้องโพธิ์ไทร เลยจรลินลา ในไพรสิงขร</p>
<p>๑<sup>18</sup> ครั้นกินอิ่มแล้ว ข่อมพามีเยแก้ว น้ำไหลระรี่ โพธิ์สัตว์จรดล</p>	<p>๑<sup>16</sup> ครั้นกินอิ่มแล้ว ข่อมพามีเยแก้ว บริวารทั้งปวง บ้างจมน้ำนอน ลงเล่นสาคร ชวงงสลอน ในกลางชลธาร</p>
<p>๑<sup>19</sup> บ้างจมน้ำนอน ชวงงสลอน บันเท็งเร้งรีน โพธิ์สัตว์คิดอ่าน</p>	<p>๑<sup>17</sup> บันเท็งรีนรัก ด้วยห่มบริวาร เรียบไม้ถมน้ำ วายเปลี่ยนเวียนวัน บ้างลอยบ้างแช่ เล่นแล้วจรดล โพธิ์สัตว์คิดอ่าน ขังน้ำเล่นสนาน สาครวังวน ในกลางสายชล เกี่ยวหาอาหาร</p>
<p>๑<sup>483</sup> ตัวกูจะตาย กุคิดเสียดาย กุสอนห่มช้าง ทุกวันอัตรา</p>	<p>๑<sup>453</sup> ถึงเราจะตาย เราคิดเสียดาย กุสอนนางช้าง ค่าเช่าเพลา แต่พระธรรมมา ให้กาวานา จกกว่าสิ้นใจ</p>
<p>๑<sup>582</sup> ชาวเจ้าถ้วนหน้า อย่าโกรธโกรธา เวรกรรมทั้งนี้ ไซ่งานไซ่การ</p>	<p>๑<sup>544</sup> ชาวเจ้าถ้วนหน้า จะไปฆ่าพราณ เวรกรรมเท่านี้ ไซ่งานไซ่การ จะพลอยจรดล ของท่านทุกคน</p>
<p>๑<sup>584</sup> วันนี้อาเจ้า ฟังธรรมจำเอา กัมหน้าไซ่กรรม ตายจากไพรเขี้ยว</p>	<p>๑<sup>546</sup> วันนี้อาเจ้า ฟังคำจำเอา กัมหน้าไซ่กรรม ตายจากไพรเขี้ยว เถิดหนาทรมเปลี่ยว แต่พี่คนเดียว จกได้ไปสวรรค์</p>
<p>๑<sup>585</sup> พากันคอยอยู่</p>	<p>๑<sup>547</sup> ชวนกันคอยอยู่</p>

ถ้าคิดถึงกุ	อย่าเสียทางธรรม	ถ้าคิดถึงกุ	อย่าเสียทางธรรม
รักษาศีลพระ	เป็นนิจกาล	อุตสำหรับรักษา	ศีลพระนินรันตร์
ทุกเมื่อเชื่อนวัน	กว่าจะม้วยมรณา	ทุกเมื่อเชื่อนวัน	กระหาวจะมรณา
ทำตามโอวาท	๑ <sup>586</sup> อย่าได้ประมาท	ทำตามโอวาท	๑ <sup>548</sup> เจ้าอย่าประมาท
กำหนดรักษา	วันพระแปดค่ำ	วันพระทุกค่ำ	แห่งกูอย่าคลา
จักได้ไปสวรรค์	เมตตากาวนา	เมตตากาวนา	กำหนดรักษา
เราจะลาตาย	ด้วยกรรมทั้งหลาย		จักได้ไปสวรรค์
	วันนี้แลนา		

ความรักของพญานัททหันต์ต่อห่มุบบริวาร จากบทประพันธ์ข้างต้นแสดงให้เห็นว่า พญานัททหันต์พาห่มุบบริวารออกหาอาหาร เล่นน้ำ กันอย่างมีความสุขสงบร่มเย็นอยู่เสมอ พญาซ้างจึงเป็นที่รักอย่างยิ่งของห่มุบบริวาร ต่อมาเมื่อพราน โสสุครยิงพญาซ้างแล้ว พญาซ้างได้บอกกับพรานว่า ถึงตนจะตายตนก็ไม่เสียดายอะไร แต่เสียดายที่ตนไม่สามารถอยู่ต่อไป เพื่อที่จะได้สั่งสอนอบรมห่มุซ้างให้อยู่ในศีลธรรม สุดท้ายเมื่อพญาซ้างกำลังจะสิ้นลมก็ได้ บอกกับห่มุบบริวารว่า อย่าได้ตามไปฆ่านายพรานและนางจตุสุพัตราเลย จะเป็นการก่อกรรมทำเข็ญ ต่อเวรต่อกรรมกันไปเสียเท่านั้น หากรักเรา จงหมั่นถือศีลภาวนาครองตนให้อยู่ในธรรมเถิด โดยทั้ง 2 เหตุการณ์นี้ เป็นการแสดงความรักของพญาซ้างที่เป็นห่วงห่มุบบริวาร แม้นตนใกล้จะตาย ก็ยังไม่สนใจชีวิตของตนเอง แต่ห่วงที่ตนจะไม่ได้คอยแสดงธรรมให้แก่ห่มุบบริวาร และห่วงบริวารว่าจะไปก่อกรรมทำเข็ญ จึงได้สั่งย้ำก่อนสิ้นลมว่าให้ครองตนในศีลธรรมหมั่นรักษาศีลอยู่เสมอ

ความรักของผู้ที่อยู่ห่างกัน เกิดจากการพลัดพรากจากกัน ปรากฏในบทประพันธ์ดังนี้

ฉบับวัดบ้านแลง		ฉบับวัดบ้านนา	
น้ำตาไหลตก	๑ <sup>546</sup> ขกวงต็อก	น้ำตาไหลตก	๑ <sup>516</sup> ขกวงต็อก
กรรมเวรสิ่งไร	ร้องก้องไพโรสน	กรรมอันสิ่งใด	ร้องก้องไพโรสน
กลิ้งเกลือกเสือกตน	ให้พระทุกขัณฑ์	เวราผจญ	ให้พระทุกขัณฑ์
	ที่ในหิมวันต์		นะพระจอมขวัญ
บาปชื่อใดเลย	๑ <sup>547</sup> โอพระเจ้าเอย	บาปสิ่งใดเลย	๑ <sup>517</sup> โอพระเจ้าเอย
เคยกินเคยอยู่	จึงมาตามทัน	เคยกินเคยอยู่	จึงมาตามทัน
บาปใดมาทัน	สมสู่ทุกวัน	บาปใดมาทัน	แสนสนุกทุกวัน
	ถึงพระอยู่หัว		ถึงพระเข้าเอย
...อยู่ดี	๑ <sup>548</sup> ร้อยวันพันปี	เราขอมอยู่ดี	๑ <sup>518</sup> ร้อยวันพันปี
	แสนสนุกชมชัว		เป็นสุขทุกวัน

ในดงพงไพร	เราไม่ไผ่กล้วย	ในดงพงไพร	ป่าไม้ดงรัง
บาปใดถึงตัว	ทูนหัวเมียเอย	บาปใดมาทัน	อยู่หัวขำเอย

ความรักของนางมหาสุพัตราที่มีต่อพญานัททนต์ปรากฏหลายตอนในเรื่อง ดังเช่น บทประพันธ์ข้างต้น เมื่อพญาช้างถูกพรานตัดงาแล้วจึงร้องด้วยความเจ็บปวดเป็นเสียงอันดัง นางมหาสุพัตราและหมู่บริวารได้ยินจึงรีบกลับมาหาพญานัททนต์ เมื่อนางมหาสุพัตราเห็นพญาช้าง ถูกตัดงาดังนั้น จึงเกิดความเศร้าเสียใจรำพันถึงพญานัททนต์ครั้นเมื่อยังมีชีวิตอยู่ด้วยกัน ว่าเคยกินเคยอยู่รักใคร่กันอย่างมีความสุข ตอนนี้เวรกรรมอะไรมาทันทำให้พญาช้างได้จากตนไป

2. เราทรรส คือ รสแห่งความแค้นเคืองที่เกิดจากความโกรธ โดยความโกรธนี้สามารถ เกิดได้จากศัตรู คนรัก พ่อแม่ หรือเกิดขึ้นเองจากการไม่ชอบ ความโกรธในเรื่องฉันทนตชาดก ปรากฏด้วยกัน 2 ตัวละครคือ นางจุลสุพัตรา โกรธต่อพญานัททนต์ เป็นความโกรธที่เกิดระหว่าง คนรัก และนางมหาสุพัตรา และหมู่ช้างบริวารที่โกรธต่อพราน และนางจุลสุพัตรา เป็นความโกรธ ที่เกิดจากการไม่ชอบในการกระทำ โดยเราทรรสในเรื่องฉันทนตชาดก ปรากฏดังนี้

ฉบับวัดบ้านแลง	ฉบับวัดบ้านนา		
ให้จุลสุพัตรา ถูกรังมดแดง ต้องตัวโฉมฉาย	๑ <sup>23</sup> หักกิ่งหนึ่งมา ลูกงามพรรณราย ตกลงมากมาย จึงโกรธคือไฟ	ให้จุลสุพัตรา ถูกรังมดแดง ขบกัดโฉมฉาย	๑ <sup>20</sup> หักกิ่งหนึ่งมา ลูกงามพรรณราย ตกลงรายมาย กริ้วโกรธคือไฟ
แกล้งจันชานกัน เอารังมดแดง กูรู้น้ำใจ	๑ <sup>24</sup> ว่าพระฉันทนต์ จ่านงใจ แกล้งให้กูไย ว่าไม่เที่ยงทน	แกล้งจันชานกัน น้ำใจชั่วช้า มาแกล้งจันชาน	๑ <sup>21</sup> ว่าพระฉันทนต์ จ่านงผลาญ ช้านี้สามานย์ ให้มดแดงกู
ห้าวสบถสาบาน ผูกกรรมทำเวร ถ้าตายจากนี้	๑ <sup>33</sup> นางข้างใจมาร ไม่เชื่อภูมิ แก่หน่อชินสีห์ จักตามล้างผลาญ	สบถสาบาน ผูกกรรมทำเวร แม่นตายเป็นผี	๑ <sup>29</sup> นางข้างใจมาร ไม่เชื่อภูมิ แก่หน่อชินสีห์ จักตามมาผลาญ
เวรอาอย่าพัน เกิดชาติใดใด กูกับภูบาล	๑ <sup>34</sup> แม้นเกิดเป็นคน กูกับภูบาล จักตามล้างผลาญ จนม้วยชีวา	เวรอาอย่าพัน เกิดไหนไม่พัน ตราบเท่านिरพาน	๑ <sup>30</sup> แม้นเกิดเป็นคน ตัวกูกับท่าน ให้กูล้างผลาญ จนสิ้นสุดกัน

“...พระโสมสายหักปิ่นเมียแก้ว	บาทชื้อแล้วจุลสุพัตรา
บ่ทันพิจารณาแดงรังน้อย	นางผู้สอยรับแล้วรีบกิน
นางสีนึลมดแดงกัดปาก	เจ็บแสบมากก็คู้คู้ดวง
นางเอ็นท้วงคำชั่วทั้งเคียด	ชายเสนียดน้อยมันขัง
ชายนี้ถึงใจเลี้ยวใจคด	แกลิ่งเอามดมาให้กักกัน
ชายสำคัญรักเมียบ่ถึง	กูบ่เพ็งจกกลั่นใจตาย
กูอับอายขายหน้าเพื่อนบ้าน	ให้เจ้านางหนุ่มหน้าจุลสุพัตรา
บ่ฟังวาจาชั่วแพง	เอ็นเว้าใจของเจ้ามันมิดมันดำ
ขอผูกกรรมผูกเวรชั่วแก้ว	บ่ให้แล้วในชาติภายหลังขอ
สมหวังได้ฆ่าชั่วแก้ว	นางกล่าวแล้วเลยกลั่นใจตาย...”

(ฉบับหอสมุดแห่งชาติลาว)

“...อันพระยาช้างก็เองวงขึ้นตีไม้รั้งนั้นต้น 1 อันเป็นดอกบางนั้นด้วย  
พรหมพัวแห่งมันหันแล ส่วนนางพระยาตัวชื่อจุลสุภัทราที่นั่งอยู่ภายหาง  
ลงมาถูกต้องก่อนนั้นปุนนปตนอันว่าไบ ไม้อันเกล้าอันเจืออยู่ด้วยกิ่ง  
ไม้แห่งนั้นก็หล่นตกลงพัดก็มาต้นนางจุลสุภัทรา ตุมกิมิลิกานี อันว่า  
มดก็ตกลงมาด้วยกำลังแห่งพระยาช้างตีต้น ไม้ นั้นลงก็มาพัดมดฝูงนั้น  
มาถูกต้องนางพระยาตัวที่ชื่อว่ามหาสุภัทราอยู่กล้ำหัวลง ปุ่ปปเรอนุอัน  
ว่าไปสวนดอก ไม้รั้งก็หล่นตกในถนนางมหาสุภัทรา มีต้นเรียรายไป  
ด้วยไกลสวนดอก ไม้ตกเหนือเมียรักชื่อว่าสุภัทรา ก็มีแลพระยาช้างหื้อ  
ไบ ไม้ไม่แลมดดำมดแดงตกถูกตนกูตายพระยาช้างตัวนี้บ่รักกูแท้เท่ารัก  
แต่เมียหลวงมหาสุภัทราแลนางจุลสุภัทราลวดผูกเวรแห่งมหาสัตว์  
เจ้าว่ากรรมอันนี้จูงไว้หันก่อนเถิดหากจกัรู้เมื่อภายหลัง...”

“...นางจุลสุภัทราเมียน้อยนั้นหันพระยาช้างหื้อดอกบัวแก่นางเมีย  
หลวงตั้งอันก็เคียดผูกเวรในโพธิสัตว์เจ้าด้วยคำว่าพระยาช้างหื้อ  
ดอกบัวดวงใหญ่มีกลีบ 7 ชั้นแก่นางมหาสุภัทราอันเป็นเมียรักพระยา  
ช้างบ่หื้อแก่กูแล กัมม อันนี้จูงไว้หันก่อนเถอะหากจกัหื้อรู้เมื่อภายหลัง  
ลุนชะแลว่าอันนางจุลสุภัทราที่ผูกเวรปวงนั้นเป็นถ้วน 2 แล...”

(ฉบับวัดสูงเม่น)

ความแค้นเคืองของนางจตุสัพพัตราที่มีต่อพญานัททันต์ อันเป็นต้นเหตุของเรื่องราวของเรื่องฉัททันตชาดก โดยการแสดงความโกรธของนางจตุสัพพัตรา นัททันตชาดก ฉบับวัดบ้านแลง ฉบับวัดบ้านนา และฉบับหอสมุดแห่งชาติลาว ใช้เหตุการณ์ที่พญาช้างพาหุบุรฉวารไปเก็บลูกมะเดื่อกินกัน เมื่อพญาช้างเค็ดเอากิ่งมะเดื่อให้นางจตุสัพพัตรา กิ่งนั้นกลับมีรังมดแดงอยู่บนนั้น ทำให้มดแดงกัดนางจตุสัพพัตรา นางจึงดำสาปแข่งพญานัททันต์ พญานัททันต์ขอโทษเท่าไรนางก็ไม่ยอมฟัง ส่วนฉบับวัดสูงเม่นใช้ 2 เหตุการณ์อันเกิดความโกรธของนางจตุสัพพัตรา คือ เหตุการณ์แรกพญาช้างเห็นต้นรัง ออกดอกสวยงาม ส่งกลิ่นหอมฟุ้ง จึงดีกิ่งไม้ให้ดอกไม้ตกพรมลงบนตัวของหมู่ช้าง แต่ด้วยเวรกรรมแต่ปางหลัง จึงทำให้มีรังมดอยู่บนกิ่งนั้นตกใส่ นางจตุสัพพัตรา นางจึงสาปแข่งพญาช้างด้วยความโกรธ เหตุการณ์ต่อมาเมื่อพญาช้างเอาดอกบัวให้แก่ นางมหาสุพัตรา แต่ไม่ให้นางจตุสัพพัตรา นางจึงโกรธที่พญานัททันต์ รักคนไม่เท่า นางมหาสุพัตรา นางจึงผูกใจเจ็บเป็นครั้งที่สอง โดยผู้ประพันธ์ได้แสดงเรাত্রรสให้ผู้รับสารได้เห็นอย่างชัดเจนผ่านอาการโกรธ และน้อยใจของนางจตุสัพพัตราที่มีต่อพญาช้าง ผู้เป็นคนรัก

3. วีรรส รสแห่งความกล้า เป็นรสที่มีความโดดเด่นที่สุดในเรื่องฉัททันตชาดก เนื่องจาก พญานัททันต์ คือ พระโพธิสัตว์ หมายถึง บุคคลที่จะได้เกิดเป็นพระพุทธเจ้าในอนาคต ซึ่งการที่ผู้ประพันธ์นำเอาวีรสมาใช้ให้โดดเด่นในเรื่องก็เพื่อส่งเสริมความเป็นวีรบุรุษให้แก่ตัวละคร และยังเป็นการสรรเสริญถึงพระพุทธเจ้าอีกด้วย (กุสุมา รักยมณี, 2549: 252) โดยความกล้าที่เด่นที่สุดในเรื่อง คือ การกล้าให้ การที่พญานัททันต์ให้อวัยวะและชีวิตของตน เพื่อเป็นทานให้แก่พราน ที่มานำงาไปให้นางจตุสัพพัตรา คือความกล้าที่เป็นแกนหลักของเรื่องนี้ เป็นการให้เพื่อสั่งสมบารมี คือการให้ทานบารมีของพระโพธิสัตว์ โดยวีรรส การกล้าให้ปรากฏอยู่ในบทประพันธ์ต่อไปนี้

ฉบับวัดบ้านแลง	ฉบับวัดบ้านนา
๑ <sup>512</sup> พรานเต่าดีใจ	๑ <sup>483</sup> พรานเต่าดีใจ
จึงเดินเข้าไป	จึงเดินเข้าไป
จับเลื่อยขึ้นกราน	จับเลื่อยขึ้นกราน
ขึ้นชักโกรกราก	ขึ้นชักโกรกราก
ให้สะเทือนสะท้าน	สะเทือนสะท้าน
เจ็บยิ่งหนักหนา	เจ็บยิ่งหนักหนา



ซ้างเป็นสอง พื้นที่จะกลั่น เอ็นคูนักหนา	๑ <sup>513</sup> ปวดถึงสมอง หั้งพิษป็นยา เสียวลั่นกายา ด้วยพญาฉัททันต์	ซ้างเป็นสอง พื้นที่จะกลั่น เอ็นคูนักหนา	๑ <sup>484</sup> เจ็บถึงสมอง หั้งพิษป็นยา ตัวสั้นไปมา ถึงพระยาฉัททันต์
ชลเนตรหลามไหล โอดกกุอา ดั่งฤจะกลั่น	๑ <sup>514</sup> วางเลื่อยลงไว้ รำให้โสภคัลย์ เจ้าพญาฉัททันต์ ได้เป็นศาสดา	ชลเนตรหลามไหล โอดกกุอา ดั่งหรือจกกลั่น	๑ <sup>485</sup> วางเลื่อยลงไว้ รำโรยโสภคัลย์ พระยาฉัททันต์ เป็นพระศาสดา
จะใคร่เป็นพระเจ้า รำลึกถึงคุณ โนมเนาเอาทำ	๑ <sup>517</sup> ตัวกูนี้เล่า เทศนาแจ้งทำ ตามบุญตามกรรม มาสอนตัวเอง	ใคร่เป็นศาสดา ขอมทนวิบาก พระเจ้านิกกรรม	๑ <sup>488</sup> ตัวกูนี้หนา รำลึกถึงคำ ขอมยากด้วยกรรม สั่งสอนตัวเอง
ตั้งจิตตั้งใจ หักด้วยปัญญา ความเจ็บบ่เกรง	๑ <sup>518</sup> ยกเลื่อยขึ้นได้ บ่ได้กลัวเกรง แห่งพระองค์เอง เพราะจะใคร่ให้ทาน	ตั้งจิตตั้งใจ หักด้วยปัญญา ความเจ็บบ่เกรง	๑ <sup>489</sup> ยกเลื่อยขึ้นได้ บ่ได้กลัวเกรง แห่งพระองค์เอง พระจักให้ทาน
บัตเดียวก็ขาด ยกขึ้นทูนเกล้า เดชะสมภาร	๑ <sup>519</sup> ชักเลื่อยขาดขาด ตกลงมินาน แล้วยื่นให้พราน ขอเป็นศาสดา	บัตเดียวกระบัต ยกทูนเหนือเกล้า เดชะผลทาน	๑ <sup>490</sup> ชักเลื่อยน็ดน็ด ก็ขาดบ่นาน เจ้ายื่นให้ทาน ขอเป็นศาสดา

“...ส่วนพรานกล่าวว่า ข้าก็บ่อาจจักตัดงาเข้ากูได้แล มหาสตุโต ส่วนมหาสัตว์เจ้าก็ตั้งยังสติหื้อหมั้นแล้วกล่าวว่าดูกรพรานแลมีดั่งอันท่านจูงมายกเองวงกูขึ้น หื้อถือเอาหัวเหล็กเลื่อยที่สุดกำลัง 1 เอะกำลังตัวกูตั้งจักยกเองวงขึ้นก็บ่ได้แล้วอัน โส รุทุ โธ อันว่าพรานผู้นั้นก็กระทำด้วยประการดั่งคำแห่งมหาสัตว์เจ้ากล่าวนั้นก็ยกเอามายังเหล็กเลื่อยนั้นใส่ในวงจึงชักไปมาหั้นแล ทนต์ อันว่างานั้นก็ขาดตกมาด้วยกำลังเหล็กเลื่อยอันมหาสัตว์เจ้าช่วยชักนั้นเป็นประจูดังเลื่อยแห่งท่อนไม้ก็ขาดตกก็มีแล อด เมื่อดั่งอันมหาสัตว์เจ้าก็นำเอางามาหื้อเป็นทานด้วยวงแห่งตนแล้วก็กล่าวว่า ดูกรพรานกูหื้องาทั้ง 2 นี้เป็นทานแก่ท่านแลดั่งงาทั้ง 2 นี้บ่อเพิงใจกูแลบ่เป็นที่รักแก่กูก็มีแลก็หากเป็นที่รักที่เพิงใจแห่งกูมากนักรักได้หื้องาทั้ง 2 เป็นทานจะนี้กูก็บ่ปรารถนาเป็นอินทาพรหมมราชพระยาจักกูก็บ่ปรารถนามักเอา

สัตว์อันถูกที่เท่าปรารถนามักเอาซึ่งพระยาสัตัพญญนั้นเป็นที่รักยิ่งกว่า  
อันกูรงานนี้ได้รื้อยเท่าพันเท่าหมื่นเท่าแสนเท่าดีแล อิทธิ ทันทา ทาน  
อันว่าห้องาเป็นทานนี้จูงหือเป็นปัจฉัยอันจักได้ตรีศพระยา  
สัตัพญญตัญญานนั้นจูงมีเถิด ว่าอันแล้วเจ้าก็ห้องาเป็นทานแก่พราน  
ผู้นั้นนั่นแล...” (ฉบับวัดสูงเม่น)

จากบทประพันธ์จากฉันทนตชาดกฉบับวัดบ้านแลง ฉบับวัดบ้านนา และฉบับวัดสูงเม่น  
ข้างต้น จะเห็นได้ว่า แม้ว่าตนจะเจ็บปวดมากแค่ไหน ทั้งจากบาดแผลที่ถูกปืน พิชัย  
และความเจ็บปวดจากการที่พรานเอาเลื่อย เลื่อยลงบนขาของตน พญาช้างก็อดทนเนื่องจากตั้งใจ  
ที่จะมอบขาของตนให้เป็นทานแก่พราน โดยฉบับวัดสูงเม่นพญาช้างยังให้พรานยกวงของตน  
ไปช่วยกดเลื่อยให้ขาของตนนั้นขาดได้โดยไวยิ่งขึ้น แม้เจ็บปวดสักเพียงไรพญาช้างก็อดทน  
และนึกถึงคำหลักธรรมมาข่มสติของตนเอาไว้ โดยนึกไว้เสมอว่าตนจะมอบงานี้ให้เป็นทาน  
จึงอดทนต่อความเจ็บปวดไปได้ เป็นการแสดงความกล้าหาญในธรรมอีกอย่างหนึ่งของพญาช้าง  
เนื่องจากพญาช้างยึดมั่นใน ธรรม ตั้งมั่นว่าตนจะได้เป็น พระพุทธเจ้าในอนาคต  
พญาช้างหมั่นสั่งสอนบริวารอยู่เสมอให้ตั้งมั่นในศีลธรรม ไม่ให้ก่อเวรก่อกรรม ซึ่งเป็น  
การแสดงความกล้าในธรรมของพญาฉัททันต์

นอกจากความกล้าในการให้ และความกล้าในทางธรรมแล้ว พญาฉัททันต์ยังมีความกล้า  
ในการให้อภัย และยังกล้าในการรับการขอมาจากศัตรูอีกด้วย โดยวีรสนี้ปรากฏในตอน  
พญาช้างแสดงธรรมให้แก่พราน โสอูคร เมื่อพราน โสอูคร ได้ฟังธรรมแล้วจึงเกิดความสำนึกผิด  
โดยการที่พรานสำนึกผิดนี้ปรากฏเพียงในฉบับวัดบ้านแลง และวัดบ้านนาเท่านั้น ส่วนฉบับ  
วัดสูงเม่น และฉบับหอสมุดแห่งชาติลาว ไม่ปรากฏความที่แสดงถึงความสำนึกผิดของพราน

ฉบับวัดบ้านแลง		ฉบับวัดบ้านนา	
	๔๘๖ นายพรานใจแก้ว		๔๕๖ นายพรานใจแป้ว
ฟังธรรมแจ้วแจ้ว	เร่งคิดโสกศลย์	ฟังธรรมแจ้วแจ้ว	เร่งคิดโสกศลย์
เร่งคิดถึงตัว	กลัวไฟนรกกาล	เร่งคิดถึงตัว	กลัวตกรกพลัน
ระรัวตัวสั้น	ประพรั้นหนักหนา	ระรัวตัวสั้น	พรั้นใจหนักหนา
	๔๘๗ ชบห้วงไหว		๔๕๗ ชบห้วงไหว
กับบาทท้าวไท	ร้องขอสมา	กับบาทท้าวไท	ร้องขอสมา

เอ็นดูข้าเจ้า ข้าไม่เอางา	โปรดเกล้าเกศา ไปแล้วพันปี	เอ็นดูข้าเจ้า ข้าไม่เอางา	โปรดเกล้าเกศา ไปแล้วพันปี
จะลงอาญา ผิดแล้วหนักหนา ความคิดข้านี้	๑ <sup>488</sup> พรหมทัตตราชา ให้สิ้นชีวิต ไปยังเมืองผี พื้นที่จะประมาณ	จักลงอาชญา ผิดชอบก้มหน้า ความคิดข้านี้	๑ <sup>458</sup> พรหมทัตตราชา ให้สิ้นชีวิต ตายไปเมืองผี พื้นที่กลณา
ครั้นเห็นพรานเฒ่า กลัวบาปคนทำ คิดเห็นโทษา	๑ <sup>489</sup> พระโพธิสัตว์เจ้า โสภะสร้านักหนา กลัวกรรมเวรา ไม่เอางาไป	ครั้นเห็นพรานเฒ่า กลัวบาปคนทำ คิดเห็นโทษา	๑ <sup>459</sup> พระโพธิสัตว์เจ้า โสภะสร้านักหนา กลัวกรรมเวรา ไม่เอางาไป
ถ่อกายกาย วันนี้เห็นว่า งากูเล่าไชรี	๑ <sup>490</sup> เสียดรงมิงมา มาถึงพงไพร กูจักบรรลย์ กูจะให้ปันทาน	เสียดรงมาเล่า วันนี้เห็นว่า งากูเล่าไชรี	๑ <sup>460</sup> คูหราพรานเฒ่า ถึงป่าพงไพร กูจะบรรลย์ จะให้แกมิง
เอางากูไป ถวายท้าวพรหมทัต ท้าวเธอจะถึง	๑ <sup>491</sup> อุดสำห้เถิดนะพรานไพร ให้ใ้ไปถถึง เจ้านายของมิง ใจมิงหนักหนา	ตาเฒ่าพรานไพร ถวายท้าวพรหมทัต ท้าวเธอจะถึง	๑ <sup>461</sup> อุดสำห้เอาไป เอาไปให้ถถึง เจ้านายของมิง ใจมิงหนักหนา
จักให้รางวัล ให้นางน้องแก้ว แม่นอนแท่นงา	๑ <sup>492</sup> ผ้าผ่อนแพรพรรณ เงินทองเสื้อผ้า เจ้าจุลสุพัตรา ต่างหน้าศั้วขวัญ	จักให้รางวัล ให้นางน้องแก้ว แนบชนิดนิทรา	๑ <sup>462</sup> ผ้าผ่อนแพรพรรณ เงินทองเหลือตรา เจ้านอนแท่นงา ต่างตัวศั้วขวัญ

ใจความของบทประพันธ์ข้างต้นมีใจความว่า เมื่อพญาช้างแสดงธรรมให้แก่พรานฟังแล้วพรานเฒ่าก็รู้สึกผิดที่ตนได้มายิงพญาช้าง จึงก้มลงกราบแทบเท้าของพญาลัททันต์เพื่อเป็นการขอขมา เนื่องจากตนกลัวตกนรกเนื่องจากเวรกรรมที่ตนได้ทำ ตนจะไม่เอางาของพญาช้างไปแล้ว ถึงแม้ว่าพระเจ้าพรหมทัตจะประหารชีวิตตนก็ไม่เป็นไร ส่วนพญาลัททันต์ครั้งเห็นดังนั้นจึงบอกให้พรานเอางาของตนไป โดยที่พญาช้างนั้นไม่รู้สึกริโกรธพรานเฒ่าเลย แต่ยังคงแสดงความเมตตาแก่พราน อีกทั้งยังนึกถึงนางจุลสุพัตราอีกด้วย เป็นการแสดงความกล้าในการให้และความกล้าในการให้อภัยได้อย่างชัดเจน

4. วรรณรส คือ รสแห่งความสงสารที่เกิดจากทุกข์ โดยเหตุของความทุกข์มี 3 สาเหตุ คือ เหตุจากความอยุติธรรม เหตุจากความเสื่อมทรัพย์หรือสิ่งที่รัก และเหตุจากวิบัติต่าง ๆ รสแห่งความสงสารในเรื่องฉันทันตชาดกนี้ เกิดจากเหตุที่เกิดจากความสูญเสียสิ่งที่รัก โดยมีการแสดงส่วนนี้ผ่านตัวนางจตุสัพัตรา และนางมหาสัพัตรา ที่เสียใจที่สูญเสียพยานัตถ์พันต์ไป โดยปรากฏในบทประพันธ์ดังนี้

ฉบับวัดบ้านแลง	ฉบับวัดบ้านนา
รักเมียจอมขวัญ ในพื้นปฐพี เหมือนพระราช	รักเมียจอมขวัญ ในพระธรณี เหมือนพระราช
๑ <sup>694</sup> ไอ้พระฉันทันต์ พื้นที่จะคลนา ไม่มีใครมา ไม่มีถึงสอง	๑ <sup>664</sup> ไอ้พระฉันทันต์ พื้นที่คลนา ไม่มีเลยหนา ไม่มีถึงสอง
เลือดตาหลังไหล พระแก้วเมียเอ๋ย ตามพระฤสาช	เลือดตาหลังไหล พระแก้วเมียเอ๋ย ตามพระฤสาช
๑ <sup>699</sup> เมียจักตามไป ไม่พบฤสาช เมียจะกลั่นใจตาย ปิ่นเกล้าเกศี	๑ <sup>668</sup> เมียร่าร้องไห้ ไม่พบฤสาช เมียจะกลั่นใจตาย ปิ่นเกล้าเกศี
พระอดโทษน้อย หาไหนเหมือนองค์ ทั่วทั้งธรณี	เลือดตาหลามไหล กรรมของน้องแล้ว ชาติหน้าอย่าคลาย
๑ <sup>700</sup> พระร่มโพธิ์ทอง ไม่ผูกโพธิ์ ทรงธรรม์พันปี บ่เทียมถึงสอง	๑ <sup>669</sup> พระร่มโพธิ์ทอง ไม่พบฤสาช เกล้าพระทราบสตาย ปิ่นเกล้าธรณี

เมื่อนางจตุสัพัตรารู้เรื่องราวจากพราน โสอุดรจึงเกิดความเศร้าเสียใจ สำนึกผิดทั้งหมด ในกรรมที่ตนได้ก่อ ราพึงรำพันถึงพญาช้างเมื่อครั้งได้อยู่ร่วมกัน ว่าชาตินี้คงไม่มีใครจะมาเทียบ พญาฉันทันต์ได้แล้ว ตนจะขอตายตามพญาช้างไปเกิดอยู่คู่ทุก ๆ ชาติ

ฉบับวัดบ้านแลง	ฉบับวัดบ้านนา
ใครจะพาเรา พระสลัดเราไว้ ไอ้แต่นี้ไป	ใครจะนำเรา พระพลัดเราเสีย ไอ้แต่นี้ไป
๑ <sup>591</sup> ไอ้แต่นี้เล่า เข้าสู่พนาลัย ที่ในพงไพร ใครจะสอนเรา	๑ <sup>555</sup> ไอ้แต่นี้เล่า สู่ท่าน้ำไหล กลางคองพงไพร ใครจะนำเราเลย
น้ำตาไหลตก ควรฤสึ้นบุญ อกเปล่าเราเอ๋ย	น้ำตาไหลตก ควรหรือสิ้นบุญ แต่นี้บ่เสวย
๑ <sup>592</sup> ยอวงตือก ร้องไห้ไม่สบาย เจ้าพระคุณของเมียเอ๋ย จะฟังบุญใคร	๑ <sup>556</sup> ยอวงตือก ร้องอยู่เปียเปีย พระคุณลูกเอ๋ย ไม่เห็นบุญมี

พระเคยปกเกล้า ตีกองฝาง เหมือนพระพันปี	๑ <sup>593</sup> เห็นแต่พระเจ้า พาเข้าพงไพร จะฟังใครมี ฉันทันต์ราชา	พระเคยปกเกล้า ตีกองฝาง เหมือนหน่อชินศรี	๑ <sup>557</sup> แต่นี้พระเจ้า พาเข้าพงพี ใครจะเหมือนภูมิ ฉันทันต์ราชา
เราเคยอยู่สุข ดังถวานี่ เพราะไอ้พรานป่า	๑ <sup>594</sup> ไอ้พระเพื่อนทุกข์ ที่ในหิมวา มาม้วยมรณา มันมาของผลาญ	พระเคยอยู่สุข ดังหรือวันนี้ เพราะไอ้พรานป่า	๑ <sup>558</sup> ไอ้พระเพื่อนทุกข์ ในป่าหิมวา มาม้วยมรณา มันมาของผลาญ
ยังแต่เมียแก้ว ไว้โยมิยิง พวกพันบริวาร	๑ <sup>600</sup> ยิงพระตายแล้ว กับหมู่บริวาร ให้สิ้นสุคปราณ ม้วยด้วยพระองค์	ยังแต่เมียแก้ว ไว้โยมิยิง พลายพันบริวาร	๑ <sup>563</sup> ยิงพระตายแล้ว กับหมู่บริวาร ให้สิ้นทั้งปราณ ไปตามพระองค์
แต่ยังเมียแก้ว พวกพลพระเจ้า ดุจดังภูธร	๑ <sup>602</sup> สิ้นบุญพระแล้ว ใครจักพาจร เข้าในดงดอน ฉันทันต์ราชา	แต่นี้เมียแก้ว พวกพลพระเจ้า ไม่เหมือนดังองค์	๑ <sup>564</sup> สิ้นบุญพระแล้ว จะหายโหยองค์ จะเข้าในดง ฉันทันต์ราชา
บริวารเล็มลา ในดงพงป่า พระจรรี	๑ <sup>603</sup> พระข้อมเคยพา อาหารคองคอง ลำธารพงพี ข้อมพาจรจรัล	เที่ยวหาอาหาร ห้วยละหารธารเขา บึงบางอันมี	๑ <sup>566</sup> เคยพาบริวาร ในดงพงพี พระเจ้าจรัล ข้อมพาจรจรัล
ใครจักพาเรา ดุจดังพระเจ้า แต่นี้หิมวันต์	๑ <sup>604</sup> โอ้แต่นี้เล่า เข้าในหิมวันต์ ผ่านเกล้าจอมธรรม จักเส้าหมองสิ้น	ใครจักพาเรา เหมือนดังพระเจ้า แต่นี้หิมวันต์	๑ <sup>567</sup> โอ้แต่นี้เล่า เข้าสู่หิมวันต์ ผ่านเกล้าจอมธรรม จักเขียนหนักหนา

เมื่อพญาช้างสิ้นลมไปแล้วนางมหาสุพัตราที่ร้องไห้โศกเศร้าคร่ำครวญพรั้งถึงพญาช้างต่าง ๆ นานา ว่าใครจะมาแทนพญาฉันทันต์ได้ พญาช้างปกครองหมู่บริวารด้วยความสงบสุขร่มเย็นพาเที่ยวเล่นหาอาหารไม่ได้ขาด แต่นี้เลยใครจะมาแทนพระองค์ได้ เป็นการแสดงกรณารสให้ผู้รับสารได้เห็นอย่างชัดเจน

5. ภายนอก คือ รสที่แสดงถึงความน่ากลัว เป็นรสที่เกิดจากการรับรู้ความน่ากลัว วาคุภูกกล่าวถึงภายนอกไว้ว่า มีความน่ากลัวอันเกิดแต่การเห็นสิ่งที่น่าสยดสยอง การกลัวนั้นมักกล่าวเป็นลักษณะของหญิง คน ชน และเด็ก และการบังเกิดรสนี้ นักปราชญ์พรรณนา

ถึงการมองไปทางทิศ ปากแห้ง ตัวลั่น พูดอ้อแอ้ หวาดหวั่น ทำหน้าซีด และสลดลงไป (วาทกฏ และป.ส. ศาสตรี ผู้แปล, 2504: 39-40)

ทั้งนี้สามารถแบ่งภยานกรสได้เป็น 3 ประเภท คือ ความกลัวที่เกิดจากการหลอกลวง ความกลัวที่เกิดจากการลงโทษ และความกลัวที่เกิดจากการข่มขู่อาจมีภาวะเสริมคือ ความสงสัย ความหลง ความอับจน ความตื่นตระหนก ความเฉยชา ความพรั่นพรึง ความสิ้นสติ ความตาย ภาวะของความน่ากลัวได้แก่ การได้ยินเสียงผิดปกติ การเห็นภูติปิศาจหรือสัตว์ร้าย การอยู่คนเดียว การไปในป่าเปลี่ยว การทำผิด เป็นต้น อานุภาวะของความน่ากลัวได้แก่ การวิ่งหนี การส่งเสียงร้อง เป็นต้น (กุสุมา รักษมณี, 2549: 127) ในเรื่องฉันทันตชาดก ปราภกฏภยานกรส ในบทประพันธ์ว่า

	ฉบับวัดบ้านแดง	ฉบับวัดบ้านนา
ใจไม่สุภาพ สมคบไอ้พราวน ไม่คิดถึงตัว	๗๐๗ พาทหญิงใจบาป โมโหมมาแมว ให้ไปฆ่าแมว ว่าจักเป็นกรรม	๗๖๘ ถามหญิงใจบาป โทโสมัดแมว ให้ไปฆ่าแมว ว่าจักเป็นกรรม
รู้แต่คำคำ ขมบาลร้องคำ ทั้งนี้ข้อมกรรม	๗๐๘ พาทหญิงใจชั่ว ว่าไม่เที่ยงธรรม ว่าหญิงโกธ่า มึงทำไว้เอง	๗๖๙ ถามหญิงใจชั่ว มึงไม่เที่ยงธรรม ว่าหญิงโกธ่า มึงทำไว้เอง
ว่าหญิงใจแข็ง มึงจักโทษใคร เร่งกรอกอย่างเกรง	๗๐๙ เอน้ำทองแดง แสนร้ายหอนเพลง ทำใส่ตัวเอง อย่าให้เคยใจ	๗๖๙ เอน้ำทองแดง ใส่สักหม้อเพลิง ทำใส่ตัวเอง อย่าให้เคยใจ
เร่งเอาคิมลาก ปักหัวมันลง พาทหญิงจ้งไร	๗๑๐ ผ่าอกผ่าปาก ทอดลงในไฟ ให้จ้งหน้าใจ ปากกล้าสามานย์	๗๖๙ ผ่าอกผ่าปาก เอาคิมเหล็กลาก จับหัวมันลง พาทหญิงจ้งไร
ใจร้ายขอกุศล แสนแงแต่คิด จ้งฤๅใช้พราวน	๗๑๑ พาทหญิงทรชน เล่ห์กลคนพาล ล้วนผิดทุกประการ ไปฆ่าราชา	๗๖๙ ถามหญิงทรชน เล่ห์กลคนพาล ล้วนผิดทุกประการ ไปยิงราชา
	๗๑๒ นางทนต์ได้	๗๖๙ นางทนต์มิได้

รับว่าจริงไซ้	ได้โปรดเกศา	รับคำจริงใจ	ได้โปรดเกศา
ยกมือขึ้นไหว้	พระขมราชา	ยกมือขึ้นไหว้	พระขมราชา
สารภาพโทษ	ท่านก็ไม่ฟัง	สารภาพโทษ	ท่านก็ไม่ฟัง
	๑ <sup>713</sup> หลงใจโมโห		๑ <sup>684</sup> หลงใจโมโห
ไม่อดโทษ	พาลโอหัง	มักง่ายโทษ	พาลโอหัง
มีร่องขอโทษ	กูไม่ยอมฟัง	มีร่องขอโทษ	กูก็ไม่ฟัง
ตนไซ้เมื่อยัง	เป็นคนใจแข็ง	เมื่อก่อนภายหลัง	ใจมีงกกล้าแข็ง

เมื่อนางจุลสุพัตราตายลงนางก็ได้ตกรก โคนขมบาลลงโทษอย่างหนักหนาสาหัส จนนางเกิดทุกข์เวทนาอย่างถึงที่สุด เมื่อนางหวาดกลัวจนทนไม่ได้ นางก็ยกมือไหว้ขมบาล สารภาพเวรกรรมที่ตนได้ทำเมื่อครั้งยังมีชีวิตอยู่

**6. อพภูตรส คือ รสแห่งความอัศจรรย์ใจ** อพภูตรสในเรื่องฉันทันตชาดกเป็นรสที่ผู้ประพันธ์นำมาเสริมขยายวีรุต เป็นส่วนช่วยส่งเสริมความรู้สึกชื่นชมยินดีในบุญญาธิการของพญานัททันต์ เพื่อให้ผู้รับสารเกิดความอัศจรรย์ใจในตัวพระโพธิสัตว์ โดยเรื่องฉันทันตชาดกปรากฏ อพภูตรสในเหตุการณ์ดังนี้

ฉบับวัดบ้านแลง	ฉบับวัดบ้านนา
๑ <sup>503</sup> เศษบารมี	๑ <sup>473</sup> เศษบารมี
แห่งหน่อชินศรี	แห่งหน่อชินศรี
จิ้งร่อนขึ้นไป	จิ้งร่อนขึ้นไป
อินทร์เจ้าวิมาน	อินทร์เจ้าวิมาน
๑ <sup>504</sup> รู้ว่าโพธิสัตว์	๑ <sup>474</sup> รู้ว่าโพธิสัตว์
ต้องปิ่นยาคัด	ต้องปิ่นถนัด
มันชิงเจ็บแล้ว	ถูกปิ่นลิ่มแล้ว
คิดจักเลื่อยงา	เธอจะเลื่อยงา
๑ <sup>505</sup> โอโหน้ำใจ	๑ <sup>475</sup> โอโหน้ำใจ
ไม่มีผู้ใด	จะมีผู้ใด
อย่าเลยมาก	อย่าเลยมาก
ให้เจ้าภูนั้น	ให้พระเจ้านั้น
๑ <sup>506</sup> พระอินทร์เจ้าคิด	๑ <sup>476</sup> อินทร์เจ้าตรีงษ์ไตร
บัดเดี้ยวนมรมิต	คิดแล้วบัดใจ
ให้โพธิสัตว์	ให้โพธิสัตว์
จึงยกวงวาง	พระเอี่ยมวงคว่ำ
	๑ <sup>476</sup> อินทร์เจ้าตรีงษ์ไตร
	คิดแล้วบัดใจ
	ให้โพธิสัตว์
	พระเอี่ยมวงคว่ำ

	๑ <sup>507</sup> ชูขึ้นเหนือเกล้า		๑ <sup>477</sup> ชูไว้เหนือเกล้า
ร้องประกาศทั่วท้าว	เทวาในสวรรค์	ประกาศร้องป่าว	เทพเจ้าในสวรรค์
ทั้งเทพสิงสู่	อยู่ในไพรสันต์	ทั้งเทพสิงสู่	อยู่ในหิมวันต์
ช่วยข้าด้วยพลัน	จะครีตพิศฐาน	ฟังข้าเจ้าพลัน	จะตั้งธิษฐาน
	๑ <sup>508</sup> วันนี้ตัวข้า		๑ <sup>478</sup> วันนี้ตัวข้า
จักเลื้อยซึ่งงา	ออกให้เป็นทาน	จะขอเลื้อยงา	เอาให้เป็นทาน
ไข่ข้าปรารธนา	สมบัติพิศฐาน	ไข่ปรารธนา	สมบัติพิศฐาน
อินทร์พรหมยมการ	เป็นท้าวพญา	อินทร์พรหมยมการ	เป็นท้าวพญา

เมื่อพญาช้างตั้งใจจะมอบงาของตนให้เป็นทานแก่พรานแล้ว จึงย่องวงขึ้นไหวอินทร์พรหมเทวดา อธิษฐานว่าถ้าตนจะได้เป็นพระพุทธเจ้าในอนาคต ขอให้พระอินทร์ส่งเลื้อยลงมาให้เป็นการใช้ อัญมุธรส แสดงถึงความอัศจรรย์ ส่งเสริมวิรรส ที่พญาช้างจะมอบงาให้เป็นทาน เมื่อพญาช้างอธิษฐานแล้ว พระอินทร์จึงส่งเลื้อยทิพย์ลงมาให้พญาลัททันต์

ฉบับวัดบ้านแลง ฉบับวัดบ้านนา และฉบับหอสมุดแห่งชาติลาว ปราภฏ อัญมุธรส ในตอนที่พญาช้างมอบงาเป็นทานให้แก่พรานโสอุดร เป็นการขยายวิรรส ให้ดูมีความยิ่งใหญ่ อัศจรรย์ แสดงถึงบุญญาธิการของพญาลัททันต์

ฉบับวัดบ้านแลง	ฉบับวัดบ้านนา
๑ <sup>520</sup> ในเมื่อท่านท้าวให้ทาน อัจฉริยะบันดาล ทั่วทุกทิวา โกลาหล	๑ <sup>491</sup> ปางเมื่อท่านท้าวให้ทาน อัจฉริยะบันดาล ทั่วทั้งสถานกุลาหล
๑ <sup>521</sup> อึ่งคะนึ่งทั่วทุกตำบล อลเวงอลวน สุธาคลจะแตกทำลาย	๑ <sup>492</sup> อึ่งคะนึ่งทั่วทุกตำบล โอนเอนอลวน แผ่นสุธาคลปลิวทำลาย
๑ <sup>522</sup> พระสุเมรุเอนอ่อนดั่งยอดหวาย ดั่งบุรุษชาย ลนไฟให้อ่อนอยู่ระทด	๑ <sup>493</sup> พระสุเมรุเอนนอนบนยอดหวาย ดั่งองคชาติชาย ลนไฟให้อ่อนอยู่ระทด
๑ <sup>523</sup> ดินคลจนจบมหาพรหม มหาพรหมโสฬส ปราภฏทั่วทุกเมืองสวรรค์	๑ <sup>494</sup> แต่แผ่นดินคลจนจบ ถึงพรหมโสฬส เทวาปราภฏทุกสถาน
๑ <sup>524</sup> มานั่งแทบประตู่วิมาน ตบพระหัตถ์จัดฉาน ร้องสาธุการทั้งเมืองสวรรค์	๑ <sup>495</sup> นั่งลงยังพื้นพระวิมาน ตบพระหัตถ์จัดฉาน ร้องสาธุการในสวรรค์



“... พอพระเว้าคำนั้นขาดลง	เทवास่งเลื่อยทิพย์มาให้
พระจับได้ช้อยไสอุดร	บ่ออาทรเลื่อยงาบช้า
ตกดอหน้ายกให้แก่พราน	พระให้ทานเทวชมชื่น
<u>เสียงฟ้าครืนฟ้าหวั่นดินไหล</u>	<u>เสียงดังไกลโหมทนาทั่วเขต...</u> ”

(ฉบับหอสมุดแห่งชาติลาว)

บทประพันธ์ข้างต้น แสดงให้ผู้รับสารเห็นว่าเมื่อพญาช้างมอบงาของตนให้พรานแล้ว ก็เกิดเหตุอัศจรรย์หลายประการขึ้น เช่น เกิดแผ่นดินไหว ฟ้าร้อง เขาพระสุเมรุโอนเอน เป็นการแสดงให้เห็นถึงบุญญาธิการของพญาฉัททันต์

#### ความแตกต่างของสำนวนฉัททันตชาดก ฉบับวัดบ้านแลง และวัดบ้านนา

จากการนำบทประพันธ์ในเรื่องฉัททันตชาดกฉบับวัดบ้านนา และฉบับวัดบ้านแลง มาเปรียบเทียบในตารางคู่กันในส่วนการวิเคราะห์ต่าง ๆ ข้างต้น ทำให้สังเกตได้ว่า ฉัททันตชาดก ฉบับวัดบ้านแลง มีสำนวนเดียวกันกับฉัททันตชาดกฉบับวัดบ้านนา เมื่อดูที่ปีที่เขียนขึ้นแล้ว ฉัททันตชาดกฉบับวัดบ้านแลง เขียนขึ้นในปี พ.ศ. 2330 ส่วนฉัททันตชาดกฉบับวัดบ้านนา เขียนขึ้นในปี พ.ศ. 2467 จึงทำให้เห็นว่าทั้งสองฉบับนี้เขียนขึ้นห่างกัน 137 ปี เป็นการแสดงให้เห็นว่าสำนวนที่ปรากฏในเอกสารฉบับวัดบ้านแลง และวัดบ้านนา เป็นสำนวนที่นิยมใช้กันสืบมา โดยสำนวนนี้ปรากฏอยู่ทั่วทั้งภาคกลาง ภาคใต้ และจังหวัดชายฝั่งทะเลภาคตะวันออกของประเทศไทย ซึ่งเป็นการคัดลอกกันต่อ ๆ มา อาจบอกได้ว่าฉัททันตชาดกฉบับวัดบ้านแลง เป็นเอกสารที่บันทึกเรื่องฉัททันตชาดกสำนวนดังกล่าวที่เก่าที่สุดที่พบในปัจจุบัน เนื่องจากมีศักราชกำกับไว้ว่าเขียนขึ้นในปี พ.ศ. 2330 และยังเป็นเรื่องฉัททันตชาดกเพียงเล่มเดียวในประเทศไทย ที่พบในปัจจุบันที่เขียนด้วยอักษรไทยย่อทั้งหมด

แม้ว่าฉัททันตชาดกฉบับวัดบ้านนาจะมีสำนวนเดียวกันกับฉบับวัดบ้านแลง แต่การศึกษาโดยการนำบทประพันธ์มาเปรียบเทียบกันตามการศึกษาข้างต้นก็ทำให้เห็นว่า ผู้ประพันธ์ มีการเปลี่ยนคำบางคำ มีการแต่งเพิ่ม มีการตัดความ แต่การเรียงลำดับเหตุการณ์ การเล่าเรื่องนั้นตรงกันทั้งหมด ซึ่งความแตกต่างอย่างเห็นได้ชัดนั้น จะเป็นในส่วนที่มีการแต่งเพิ่มเติม ดังนั้นในส่วนที่มีการแต่งเพิ่มจึงเป็นการแสดงความสามารถของตัวผู้ประพันธ์เอง ว่าถึงแม้จะเป็นสำนวนเดียวกันกับเอกสารฉบับอื่น แต่ตนก็มีความสามารถในการแต่งบทประพันธ์เช่นกัน

ลักษณะหนึ่งที่เป็นความพิเศษของฉันทันตชาดกฉบับวัดบ้านนา ไม่มีในฉันทันตชาดกฉบับวัดบ้านแลง คือการที่ผู้ประพันธ์สอดแทรกคำพูดของคนลงไปคั่นในเรื่องด้วย ซึ่งการแทรกคำพูดลงไปก็เป็นลักษณะของร้อยกรองไม่ได้ใช้ร้อยแก้วในการพูด ดังตัวอย่างบทประพันธ์ดังนี้

ฉบับวัดบ้านนา			
๑ <sup>220</sup> ข้าเขียนกลางคืน	ตัวไม่ยังยืน		๑ <sup>579</sup> ข้าเขียนกลางคืน
เลขหนาท่านอา	หยุดพักสักที	ตัวไม่ยังยืน	เลขหนาท่านอา
กั้วพั่วบัวคลี่	จงได้เมตตา	กระเดียน้อยกระเดียนใหญ่	ขวินไขว่หนักหนา
ให้หมากสักคำ	ตาคำพ้อ	ด้วยตัวอาตมา	ไม่ตั้งใจเขียน
อีกทั้งมวนยา	จิบมาด้วยพลัน		
	๑ <sup>298</sup> จีบสักหน่อยก่อน		๑ <sup>580</sup> เพราะคิดจะลิก
เอววัลย์ขวัญอ่อน	จงได้เมตตา	ไม่ตั้งใจเพียร	ข้าอุตส่าห์เขียน
ปรางค์ที่เกิด	กั้วเกิดกัลยา	ผู้รักสวดเล่า	อย่าได้ติเตียน
จงได้เมตตา	สักพริบตาเดียว	ว่าฉานนี้เขียน	ตัวไม่งามหนา
	๑ <sup>442</sup> สวดให้จงดี		๑ <sup>581</sup> ถ้าว่าตั้งใจ
พระธรรมเล่มนี้	เพราะดีหนักหนา	ถึงไม่งามไซ้	พอสวดท่านอา
ข้าเขียนกลางคืน	ดึกคืนเวลา	ด้วยใจข้าไขว่	ไปทางอื่นหนา
แม้นขิ้นมลิ้นตา	มือพาเชื่อนไป	ด้วยจิตของข้า	ไม่ตั้งใจเลย
	๑ <sup>443</sup> อย่าได้ขิ้นหัว		
หน้ามีดตามัว	ตกตัวตกไม้		
อย่าได้นินทา	ขอนว่าไขไพ		
นั้นหนาได้ไฟ	ดูแลให้ดี เจ็บจีเสียแล้ว		
นี่เป็นหน้าปลาย	เขี่ยได้ให้ดี		
ไปจีสักที	แล้วสวดให้ฟัง		

ลักษณะคำพูดของผู้ประพันธ์ข้างต้นเป็นการสอดแทรกไว้ในเรื่อง โดยเป็นคำพูดของผู้ประพันธ์เอง ปรากฏในตอนขึ้นหน้าปลายของเล่มสมุดไทย และสุมการใส่ เช่น เมื่อเล่าความถึงพญาฉันทันตพาช้างเที่ยวเล่นอยู่ในป่า อยู่ ๆ ผู้ประพันธ์ก็แทรกคำพูดของตนขึ้นมาว่า “จีบสักหน่อยก่อน...” โดยเนื้อความโดยรวมมีความหมายว่า ตนเขียนเรื่องนี้ในเวลากลางคืน ตัวอักษรอาจจะไม่สวย เล็กบ้างใหญ่บ้าง อีกทั้งยังมีการขอหมากพลูยาสูบอีกด้วย อีกทั้งในส่วนบทที่ขึ้นหน้าปลายยังมีการบอกว่า “เจ็บจี” ซึ่งเป็นภาษาถิ่นใต้ แปลว่า ปวดอุจจาระ

และ “ไปจี๊สักที แล้วสวดให้ฟัง” ขอไปอุจจาระก่อนแล้วจะกลับมาสวดให้ฟังใหม่ เป็นการใส่  
อารมณ์และความรู้สึกของผู้ประพันธ์ลงไปในเรื่องด้วย ทั้ง “จี๊สักหน่อยก่อน” และ “ไปจี๊สักที”

การใส่คำพูดของผู้ประพันธ์ลงไปอีกจุดหนึ่งคือในตอนจบของเรื่อง ผู้ประพันธ์ใส่  
คำพูดของตนลงไปด้วย ดังบทประพันธ์ว่า

ฉบับวัดบ้านนา			
ฟังเรื่องนิทาน	๑ <sup>714</sup> ใครยืมไปอ่าน อย่าทำให้สูญ	แสนทนอดอยาก	๑ <sup>720</sup> สุดที่จะวิบาก เกสัชเพลลา
เหมือนเอ็นดูด้วย	จงช่วยอนุกุล	ไม่มีผู้ใด	ใครจะอุประลา
ข้าเขียนเพียรพูน	เพิ่มพระศาสนา	แก้ขัดในกา	ยาข้าสักที
เอาด้วยความเพียร	๑ <sup>715</sup> เจ็บหลังนั่งเขียน ฉันทรักหนักหนา	เจ็บจึงตั้งไป	๑ <sup>721</sup> ไม่เห็นหน้าใคร ข้อขัดบัคสี
ใครเอาสวดอ่าน	ท่านได้กรุณา	สู้อดสู้อยาก	วิบากสิ้นที่
เหมือนเอ็นดูข้า	รักษาให้ดี	ถึงเขียนไม่ดี สร้างพระธรรมไว้ จักมีปัญญา	อย่าจินนิทา ไปภายภาคหน้า ทรงพระวินัย
ไฟได้ตกไหม้	๑ <sup>716</sup> น้ำหมากน้ำลาย เสียดัวมัวศรี	เจ็บหลังนั่งเขียน	๑ <sup>722</sup> จึงตั้งความเพียร ค่อยเพียรค่อยไป
ประคั้นวินชา	ของข้าจงดี	ด้วยจิตคิดรัก	จักข้ามสมุทัย
เอ็นดูเด็กพี่	น้องที่เอามา	ให้พ้นวิสัย	จากห้วงปวงมาร
ประคับประคอง	๑ <sup>717</sup> จะจับจะต้อง ของรักของข้า	เอาไปไม่ว่า	๑ <sup>723</sup> ถ้ามีอชชา แล้วพากันสถาน
จะตั้งจะวาง	ให้เป็นทางท่า	อย่าให้เศร้าหมอง	ไม่ต้องบูรณ
อย่าทำหายขาด	เหมือนว่าเจ้าของ	เอาไปสวดอ่าน	วานได้เมตตา
จะจับสักที	๑ <sup>718</sup> อันตัวข้านี้	พหูทุกโง	๑ <sup>724</sup> ใจเชื้อเมโร เอโกณาตา
หมีให้ชอกช้ำ	ค่อยประคับประคอง	ไม่เห็นผู้ใด	อาศัยพึ่งพา
สุดที่ประคอง	คำเศร้าศรีหมอง	อณาญาติกา	อุปปฏิฐากไม่มี
สวดอ่านท่านได้	๑ <sup>719</sup> พี่น้องทั้งหลาย	จึงเขียนไว้ใน	๑ <sup>725</sup> กุศลคลไจ
ตัวข้าเจ้าของ	บารมีถึงตัว	เกิดชาติใดใด	ศาสนาจีนสีห์
ถึงคิดถึงชั่ว	มิให้หมองมัว	กราบขาวะชีวี	เชิญใจอย่ามี ถึงนิรพาน

บทประพันธ์ข้างต้นเป็นการบอกให้ดูแลรักษาเล่มสมุดไทยนี้ให้ดี เหมือนที่ผู้ประพันธ์ดูแลอย่าให้โคนไฟได้ตกใส่ น้ำหมากน้ำลายให้ระวังอย่าให้ตกโคน คนตั้งใจเขียนแม้จะปวดหลังปวดตัวก็เพื่อกุศลผลบุญในการเขียน ซึ่งข้อความเช่นนี้ไม่ปรากฏในฉันทนชาดกฉบับวัดบ้านแลง จึงนับว่าเป็นความพิเศษของฉันทนชาดกฉบับวัดบ้านนา

เนื้อเรื่องในตอนที่น่างจุดสุพัตราเสียใจอาลัยที่ส่งพรานไปฆ่าพญาฉันทันต์ เป็นตอนที่ฉันทนชาดก ฉบับวัดบ้านแลง และฉบับวัดบ้านนา ใช้บทประพันธ์คนละฉันทนชาดกกัน ใช้เนื้อความเปรียบเทียบกันคนละอย่าง แต่สื่อความหมายออกมาในความหมายเดียวกัน ดังความว่า

ฉบับวัดบ้านแลง	ฉบับวัดบ้านนา
<p>๑<sup>679</sup> โอ้พระโหมยง เพราะกรรมเวรา แกลิ่งผลาญราชา ไปฆ่าพระองค์</p> <p>เมียเป็นคนหลง เข้าไปโงมาร จึงใช้พรานป่า</p>	<p>๑<sup>645</sup> นางตั้งปรารถนา มาเกิดไหนไปเกิดกัน</p> <p>ด้วยเจ้าฟ้าผู้ศั้วขวัญ ทันทุกชาติน้องปรารถนา</p>
<p>๑<sup>680</sup> เมียได้ทำผิด แล้วนาโหมยง ตายตามพระองค์ ด้วยพระราชา</p> <p>สุดที่จะคิด เมียจะกลืนใจตาย ร่วมในไพรพง</p>	<p>๑<sup>646</sup> ถ้าท้าวเป็นพระอินทร์ จักตามพระงามข้า</p> <p>เมียเพื่อนกินเป็นสุชาดา ทุกชาติพาอย่ากลาดไกล</p>
<p>๑<sup>681</sup> เมียขอตามเจ้า ร่วมรักเส่นหา ขอท่านราชา ร่วมวิมานกัน</p> <p>พระทองหนุ่มเหน้า แม่นพระขึ้นสวรรค สู่ใครตรงสา</p>	<p>๑<sup>647</sup> พระบรมเป็นพรหมทัต ให้ท้าวเจ้าอาศัย</p> <p>น้องขอนัดเป็นนางใน สำราญใจในปรางศรี</p>
<p>๑<sup>682</sup> แม่นพระเป็นช้าง เป็นพนาสันต์ เย็นใจทรงธรรม ขอเลี้ยงรักษา</p> <p>เมียรักแนบข้าง ให้พระอาศัย เมียรักจอมขวัญ</p>	<p>๑<sup>648</sup> พระใจดีเป็นอิสว ความรักพระจักรี</p> <p>นางคู่ควรมาเทวี อยู่ร่วมที่ควาลัย</p>

เหตุการณ์ข้างต้นคือความปรารถนาของนางจุดสุพัตรา ที่อยากไปเกิดคู่กับพญาฉันทันต์อีกครั้ง ไม่ว่าจะพญาข้างจะเกิดไปเป็นอะไรตนก็จะตามไป เป็นการแสดงความสามารถและความรู้ของศิลปินเอง โดยฉันทนชาดกฉบับวัดบ้านนามีการกล่าวถึงวรรณกรรมเรื่องอื่น ๆ คือเรื่องอุณรุท และพระสุธน-มโนราห์

นอกจากนี้ยังมีในส่วนบทประพันธ์ที่ใช้ดำเนินเรื่อง แต่มีเหตุการณ์แยกออกมาที่แตกต่างกันอย่างสิ้นเชิง เป็นเหตุการณ์ที่ปรากฏเฉพาะในฉบับนั้น ๆ ดังตัวอย่าง

ฉบับวัดบ้านแลง	ฉบับวัดบ้านนา	
รสสุคนธ์หอมหวาน กระหลบฟุ้งเฟื่อง ฟุ้งขจรไป	๑ <sup>553</sup> ชมดอกลำดวน ชิววนเอาใจ หอมทั่วพงไพร ที่ในหิมวา	๑ <sup>575</sup> ครั้นค่าเวลา พระธาตุโคมยง ขอสมมาพระองค์ อดโทษทั้งหลาย
มะทรงามะปรางเทศ พระร่มโพธิ์แก้ว โอหน้าอนิจจา	๑ <sup>554</sup> ชมดอกการเกษ วิเศษนานา ลองแล้วแลนา กำพร้าเมียเอย	๑ <sup>576</sup> ลางตัวภวานา พระเจ้าฤๅสาย มิให้เคลื่อนคลาย มิให้ลืมหิมตัว
เล่นน้ำสระใหญ่ ชมปลาชมบัว ระรื่นชื่นบาน	๑ <sup>555</sup> เคยพาเมียไป ที่ในหิมวันต์ ทั่วห้องชลธาร ตำราญพระทัย	๑ <sup>577</sup> ครั้นเวลาเช้า เข้าไปไพรสน ที่เคยจรดล แห่งหิมพานต์
พ่อเจ้าประคุณ ใครจะพาเมียไป ชมสัตว์นานา ระรื่นชื่นใจ	๑ <sup>556</sup> ที่นี้จะสิ้นบุญ ทูนหัวเมียอา เที่ยวในหิมวา ในป่าพงไพร ในป่าคงคอน	๑ <sup>578</sup> ครั้นเย็นรอนรอน กลับมาบ้าน มาลัยบัวบาน ทุกวันอัตรา

บทประพันธ์ที่ฉบับหนึ่งมี แต่อีกฉบับหนึ่งไม่มี มีอยู่หลายบทในเรื่อง ดังเช่นจากตัวอย่างข้างต้นในฉบับวัดบ้านแลง เป็นความในตอนที่พญาลัททันต์ตายลง นางมหาสุพัตราจึงรำพึงถึงพญาช้าง ในส่วนบทประพันธ์ที่ยกมาไม่ปรากฏในฉบับวัดบ้านนา ส่วนตัวอย่างจากฉบับวัดบ้านนาเป็นการเล่าเรื่องเมื่อหมู่ช้างได้เผาพญาลัททันต์ไปแล้ว เป็นการประพันธ์โดยการใส่การบอกเวลาเข้าไปด้วย คือ “ครั้นค่าเวลา” “ครั้นเวลาเช้า” “ครั้นเย็นรอนรอน” การประพันธ์ลักษณะนี้ไม่ปรากฏในฉบับวัดบ้านแลง โดยในฉบับวัดบ้านแลงเมื่อเผาพญาช้างแล้วก็ตัดไปถึงตอนพรานโสอุครเดินเข้าเมืองเลย บทประพันธ์ที่เพิ่มเติมมาเหล่านี้เป็นบทขยายเนื้อความ ทำผู้อ่านให้เกิดอารมณ์และความรู้สึกร่วมเพิ่มขึ้น เป็นส่วนที่ผู้ประพันธ์คิดขึ้นมาเอง ไม่ให้เหมือนฉบับที่คัดลอกออกมา ซึ่งลักษณะต่าง ๆ ที่ลัททันต์ขาดกฉบับวัดบ้านแลง วัดบ้านนาแตกต่างกันนี้

ทั้งการเพิ่มหรือลดคำ เพิ่มหรือลดบทประพันธ์ ลักษณะของความผิดเพี้ยนไปจากบทประพันธ์ฉบับเดิมนี้นี้เป็นธรรมชาติของการถ่ายทอดและการคัดลอกซึ่งเป็นสิ่งที่ปกติที่พบเห็นได้เสมอ ๆ จากต้นฉบับสมุดไทยเกือบทุกเล่มในวรรณกรรมทุกเรื่อง (ตรีศิลป์ บุญขจร, 2547: 35-39)

จากการศึกษาและเปรียบเทียบด้านศิลปะการใช้ภาษา ของเรื่องฉันทนตชาดกทั้ง 4 ฉบับ ได้แก่ ฉบับวัดบ้านแลง ฉบับวัดบ้านนา ฉบับวัดสูงเม่น และฉบับหอสมุดแห่งชาติลาว พบว่าวรรณกรรมเรื่องฉันทนตชาดกทั้ง 4 ฉบับ เป็นวรรณกรรมศาสนาที่สอนคติธรรมโดยอ้อม ซึ่งเป็นเรื่องที่น่ามาจากนิบาตชาดก คือ ชาดกที่เชื่อกันว่าเป็นพุทธวจนะแท้ ๆ โดยผู้ประพันธ์ได้นำเรื่องจากชาดกมาเรียบเรียงและประพันธ์ใหม่ ในแบบฉบับของแต่ละคน โดยมีแก่นเรื่องที่เหมือนกันโดยแก่นเรื่องใหญ่ คือ การสละชีวิตเพื่อเป็นทานบารมี และยังแฝงแก่นเรื่องรองอีกด้วย ทั้งการรักษาศีลห้า การทำความดีละเว้นความชั่ว การอดทนอดกลั้นไม่ก่อกรรมทำเข็ญ เป็นต้น โดยให้การเล่าผ่านตัวละครในเรื่องได้อย่างสนุกสนานไม่น่าเบื่อ ซึ่งทำให้เข้าถึงผู้รับสารได้ดี การวางโครงเรื่อง เรียงตามลำดับเหตุการณ์ไม่มีเรื่องราวที่สลับซับซ้อน ฉากที่ใช้ในเรื่องมีฉากเมืองและฉากป่าเท่านั้น โดยให้การสร้างฉากเมืองแบบเสมือนจริง โดยใช้เมืองพาราณสี ซึ่งตั้งอยู่ในประเทศอินเดีย เป็นเมืองของท้าวพรหมทัต และนางมหาสุปัทรา ส่วนเมืองมัททราชที่ปรากฏอยู่เฉพาะในเรื่องฉันทนตชาดกฉบับวัดสูงเม่นนั้นเป็นการสร้างเมืองตามที่มีปรากฏในชาดก ฉากป่าฉบับวัดสูงเม่นแตกต่างกับฉบับอื่นอย่างสิ้นเชิง เนื่องจากฉันทนตชาดกฉบับวัดสูงเม่นใช้การสร้างฉากให้มีลักษณะเหนือจริง โดยการใช้ลักษณะตามป่าหิมพานต์ในวรรณคดี มีการสอดแทรกพืชพรรณเฉพาะถิ่นเหนือเข้าไปบ้าง ส่วนฉันทนตชาดกฉบับวัดบ้านแลง และฉบับวัดบ้านนา ใช้ฉากป่าเสมือนจริง โดยเอาชื่อพรรณไม้ และสัตว์ที่มีอยู่จริงมาประกอบฉาก ไม่มีการกล่าวเกินจริง

ในด้านธรรมเนียมการแต่ง พบว่า ฉันทนตชาดกฉบับวัดบ้านแลง ฉบับวัดบ้านนา ฉบับวัดสูงเม่น และฉบับหอสมุดแห่งชาติลาว ยึดการประพันธ์ตามแบบประเพณีโบราณ คือ การเปิดเรื่องเปิดด้วยบทไหว้ครู ซึ่งเป็นการแสดงความเคารพต่อผู้มีพระคุณ บิดามารดา ครูอุปัชฌาย์ อีกทั้งยังแสดงความเคารพต่อพระรัตนตรัย และเทพยดา โดยฉบับวัดสูงเม่นใช้บทไหว้ครูแบบย่อ เป็นการแสดงความนอบน้อมต่อสมเด็จพระสัมมาสัมพุทธเจ้า จากนั้น

ก็เข้าสู่การดำเนินเรื่องหลัก และสุดท้ายในการปิดเรื่องจบลงด้วย ประชุมชาดก หรืออวสานบท และปิดด้วยอรรถวิพากษ์ของผู้ประพันธ์

ในด้านศิลปะการใช้ภาษาของฉันทันตชาดกทั้ง 4 ฉบับ ผู้ประพันธ์ได้เลือกใช้ถ้อยคำ มาใช้ในวรรณกรรมได้อย่างเหมาะสม ฉันทันตชาดกฉบับวัดบ้านแลง ฉบับวัดบ้านนา และฉบับหอสมุดแห่งชาติเวลานั้น เป็นบทประพันธ์ประเภทร้อยกรอง มีการเลือกใช้คำสัมผัส คล้องจอง มีการเล่นคำ เล่นสัมผัสได้อย่างไพเราะ มีการสรรคำที่หลากหลายเพื่อไม่ให้เกิดการใช้คำ เรียกตัวละครนั้น ๆ ซ้ำ ส่วนฉันทันตชาดกฉบับวัดสูงเม่นเป็นการเล่าเรื่องตามอรรถกถา แปลภาษาบาลี สลับกับภาษาไทยถิ่นเหนือ หรือเรียกว่าการแปลร้อยตลอดทั้งเรื่อง โดยฉันทันตชาดกฉบับวัดสูงเม่นจะมีการใช้คำที่ยากกว่าฉันทันตชาดกทั้ง 3 ฉบับ มีการใช้ศัพท์ บาลีมาก นอกจากนั้นฉันทันตชาดกทั้ง 4 ฉบับ ยังมีการใช้ถำนวนโวหารต่าง ๆ ได้แก่ บรรยายโวหาร พรรณาโวหาร เทศนาโวหาร และโวหารภาพพจน์ อันประกอบไปด้วย อุปมา อุปลักษณ์ อติพจน์ บุคลาธิษฐาน สัทพจน์ ซึ่งใช้ดำเนินเรื่อง และบอกอารมณ์ความรู้สึกของตัวละคร ได้เป็นอย่างดี

รสวรรณคดีที่ปรากฏในวรรณกรรมเรื่องฉันทันตชาดกทั้ง 4 ฉบับ ตามทฤษฎีวรรณกรรม สันสกฤต ผู้ประพันธ์ก็ได้แสดงให้เห็นถึงความกล้าหาญของพญาฉันทันต์ในด้านความกล้า ในการให้ทาน ผ่านรสที่โดดเด่นที่สุดในเรื่อง คือ วีรรส และใช้รสอื่น ๆ ช่วยส่งเสริมวีรรส ให้ตัวของพญาฉันทันต์นั้นมีความโดดเด่น เพื่อช่วยให้เห็นบุญญาบารมี และความตั้งใจ ที่จะตั้งสมบารมีของอนาคตพุทธเจ้า และทำให้ผู้รับสารเกิดความซาบซึ้งประทับใจ ในวรรณกรรมเรื่องนี้

ฉันทันตชาดกฉบับวัดบ้านแลง และวัดบ้านนา จะมีความโดดเด่นด้านศิลปะ ในการประพันธ์ ผู้ประพันธ์ใช้บทประพันธ์ประเภทร้อยกรองดำเนินเรื่องตลอดทั้งเรื่อง จึงทำให้สามารถแสดงการใช้ศิลปะในการประพันธ์ได้มากกว่าบทประพันธ์ประเภทร้อยแก้ว โดยฉันทันตชาดกทั้งสองฉบับนี้เป็นสำนวนเดียวกัน ซึ่งเป็นสำนวนที่แพร่หลายทั่วทั้งภาคกลาง จังหวัดชายฝั่งทะเลภาคตะวันออก และภาคใต้ของประเทศไทย

ฉันทันตชาดกฉบับหอสมุดแห่งชาติลาว เป็นฉบับที่ไม่ค่อยโดดเด่น เนื่องจากผู้ประพันธ์ ใช้การเล่าเรื่องแบบรวบรัด เช่นการเดินทางของพราน โสอูคร เมื่อพรานออกจากเมืองพาราณสี

เมื่อเข้าป่าก็พบกับพญานาคพันต์เลย ไม่มีการบรรยายการเดินทางของพราน หรือในตอนที่พรานยิงพญาช้างแล้ว ผู้ประพันธ์ก็รวบรัดใจความไม่บรรยายความเจ็บปวดของพญาช้าง เมื่อพรานตัดงาพญาช้างเสร็จก็กลับเข้าเมืองทันที ส่วนหมูช้างเมื่อมาพบพญาช้างก็นำร่างไปเผาไม่มีการแสดงความอาลัยของหมูช้างแบบฉัททันตชาดก ฉบับวัดบ้านแลง และวัดบ้านนา จึงทำให้ฉัททันตชาดกฉบับหอสมุดแห่งชาติลาว ไม่ค่อยโดดเด่นในเรื่องของรสวรรณคดี อย่างไรก็ตามความโดดเด่นของฉบับหอสมุดแห่งชาติลาวนี้ก็มี คือการแสดงข้อคิดในพระพุทธศาสนาในส่วนท้ายของเรื่อง ที่เป็นการใส่คำพูดของผู้ประพันธ์ลงไปในการอธิบายธรรมต่าง ๆ ให้ผู้รับสารได้เห็นถึงประโยชน์ และโทษของการกระทำดังตัวละครในเรื่อง





## บทที่ 4

### ศึกษาเปรียบเทียบเรื่องฉันทันตชาดกด้านภาพสะท้อนสังคม

วรรณกรรมเป็นผลงานของมนุษย์ เป็นที่เก็บรวบรวมความคิด ความเป็นอยู่ และลักษณะสถานภาพต่าง ๆ ของมนุษย์ที่เป็นส่วนหนึ่งของสังคมไว้ด้วยกัน วรรณคดีหรือวรรณกรรมจึงกลายเป็นหนังสือที่สะท้อนภาพสังคมได้ (สิทธา พินิจภูวดล และคณะ, 2516: 48) โดยสะท้อนให้เห็นถึง ความเชื่อ คติธรรม ค่านิยม และสภาพสังคม เนื่องจากผู้ประพันธ์ก็เป็นส่วนหนึ่งของสังคม ผู้ประพันธ์ย่อมต้องสอดแทรกความคิด ความเชื่อ ค่านิยม สภาพสังคม และสิ่งแวดล้อมที่ตนอาศัยอยู่มาสอดแทรกเพื่อเป็นองค์ประกอบในการแต่งงานวรรณกรรมของตน จึงไม่สามารถแยกวรรณกรรมออกจากสังคมได้ ความสัมพันธ์ระหว่างวรรณกรรมกับสังคมมี 3 ลักษณะ ดังนี้ (มหาวิทยาลัยสุโขทัยธรรมาธิราช, 2525: 450-452)

1. วรรณกรรมสะท้อนสภาพสังคม และเหตุการณ์ที่เกิดขึ้นในสังคมตามประสบการณ์ของผู้ประพันธ์ ภาพสังคมจึงมีลักษณะเหมือนภาพสะท้อนของกระจกเงา ซึ่งสะท้อนความจริงบางส่วน และเป็นการเสริมเติมแต่งของผู้ประพันธ์อีกส่วนหนึ่ง วรรณกรรมสะท้อนสังคมในด้านรูปธรรม คือ เหตุการณ์ทั่ว ๆ ไปในสังคม หรือสะท้อนสังคมในด้านนามธรรม คือกล่าวถึง ค่านิยม ชีวิต จิตใจ ความรู้สึกนึกคิด ความปรารถนาของคนในสังคมตามทฤษฎีและความรู้สึกของผู้ประพันธ์

2. สังคมมีอิทธิพลต่อวรรณกรรม ผู้ประพันธ์อยู่ในสังคมใด ย่อมได้รับอิทธิพลจากสังคมนั้น ทั้งด้านวัฒนธรรม ประเพณี ศาสนา ปรัชญา และการเมือง จึงเสนอวรรณกรรมด้วยอิทธิพลของสังคม เช่น ไตรภูมิพระร่วงของพญาลิไท เป็นวรรณคดีที่แสดงให้เห็นว่า ได้รับอิทธิพลจากสังคม โดยเฉพาะในด้านหลักจริยธรรมของพระพุทธศาสนาและลัทธิพราหมณ์

3. วรรณกรรมหรือผู้ประพันธ์มีอิทธิพลต่อสังคม ผู้ประพันธ์สามารถสร้างสรรค์วรรณกรรมให้มีชีวิตจิตใจและโน้มน้าวผู้อ่านให้มีอารมณ์และความรู้สึกตามการพรรณนาของตน อิทธิพลของวรรณกรรมที่มีต่อความรู้สึกของสังคมมี 2 ลักษณะ คือ อิทธิพลภายนอก เช่น การแต่งกาย หรือการกระทำตามอย่างวรรณกรรม และอิทธิพลภายใน คือ อิทธิพลทางความคิด การสร้างค่านิยม ความเชื่อ และทัศนคติของผู้อ่าน

ฉันทัตตชาดก ฉบับวัดบ้านแลง ฉบับวัดบ้านนา ฉบับวัดสูงเม่น และฉบับหอสมุดแห่งชาติลาว ล้วนเป็นวรรณกรรมท้องถิ่น ซึ่งวรรณกรรมท้องถิ่นนี้เป็นวรรณกรรมที่มีความใกล้ชิดสังคมมาก ชาวบ้านนิยมฟังการอ่านวรรณกรรมเป็นประหนึ่งมหรสปทีว่าได้ (วิมล คำสรี, 2528: 1) วรรณกรรมเรื่องฉันทัตตชาดก จึงเป็นวรรณกรรมที่มีการสอดแทรกลักษณะเฉพาะถิ่นของสังคมที่ผู้ประพันธ์อาศัยอยู่เข้าไปด้วย เช่น ความเชื่อเรื่อง โชคลางก่อนเดินทางต้องจับยาม ประเพณีการทำศพมีการฝัง และการเผา ซึ่งในฉันทัตตชาดกแต่ละฉบับก็จะมีรายละเอียดที่แตกต่างกัน ความเชื่อทางศาสนา หลักธรรมคำสั่งสอน ดังนั้นการศึกษาเปรียบเทียบวรรณกรรมเรื่องฉันทัตตชาดก ทั้ง 4 ฉบับนี้ จะทำให้เห็นถึงภาพสะท้อน โครงสร้างทางสังคมนั้น ๆ ทำให้ทราบถึง ความเชื่อ คติธรรม ค่านิยม และสภาพสังคม จากเรื่องของผู้ประพันธ์ได้สอดแทรกเอาไว้ โดยผู้ศึกษาจะศึกษาเปรียบเทียบวรรณกรรมเรื่องฉันทัตตชาดก ทั้ง 4 ฉบับ ในประเด็นต่อไปนี้

### ความเชื่อ

ความเชื่อ หมายถึง การยอมรับอันเกิดอยู่ในจิตสำนึกของมนุษย์ ต่อพลังอำนาจเหนือธรรมชาติ ที่เป็นผลดีหรือผลร้ายต่อมนุษย์หรือสังคม แม้ว่าพลังอำนาจเหนือธรรมชาติเหล่านี้ไม่สามารถจะพิสูจน์ได้ว่าเป็นความจริง แต่มนุษย์ในสังคมหนึ่งยอมรับและให้ความยำเกรง (ธวัช ปุณโณทก, 2528: 350-351) อีกความหมายหนึ่ง ความเชื่อ คือ การยอมรับนับถือหรือยึดมั่นในสิ่งใดสิ่งหนึ่งทั้งที่มีตัวตน หรือไม่มีตัวตนก็ตาม ว่าเป็นความจริง หรือมีอยู่จริง การยอมรับหรือการยึดมั่นนี้อาจมีหลักฐานที่จะพิสูจน์ได้ หรือไม่มีหลักฐานที่จะพิสูจน์สิ่งนั้นให้เห็นจริงก็ได้ (ทัศนีย์ ทานตวนิช, 2523: 224)

ที่มาของความเชื่อของคนไทยนั้น พระยาอนุমানราชชน ได้กล่าวไว้ว่า คติความเชื่อและลัทธิพิธีที่มาจากที่อื่น ซึ่งรับเอามาเป็นของไทย คนไทยรู้จักปรับปรุงให้เข้ากับจิตใจ และสิ่งแวดล้อมของตน เมื่อไทยรับเอาพุทธศาสนามานับถือ ก็ปรับปรุงลัทธิความเชื่อเดิมของตนคือเชื่อผีสงเทวดา ให้เข้ากันได้กับพุทธศาสนา ครั้นเมื่อรับลัทธิฮินดูเข้ามาไว้ในความนับถือ ก็ปรับปรุงในทำนองเดียวกัน เพื่อให้เข้ากันได้กับพุทธศาสนา (พระยาอนุমানราชชน, 2531: 85)

จากความหมายของความเชื่อข้างต้นสามารถสรุปได้ว่า ความเชื่อ คือ การยึดมั่นยึดถือเชื่อถือในสิ่งใดสิ่งหนึ่ง ว่ามีอยู่จริงเป็นความจริง ไม่ว่าจะสิ่งนั้นจะมีหรือไม่มีตัวตนก็ตาม โดยในเรื่องฉันทัตตชาดกก็ปรากฏเรื่องความเชื่ออยู่ในเรื่องด้วยเช่นกัน โดยความเชื่อที่เด่นที่สุด

ในวรรณกรรมเรื่องฉันทันตชาดกนี้คือความเชื่อเรื่องพระพุทธศาสนา เนื่องจากฉันทันตชาดกเป็นวรรณกรรมศาสนา ผู้ประพันธ์จึงเน้นการแสดงความเชื่อในเรื่องพระพุทธศาสนามากกว่าความเชื่อในด้านอื่น นอกจากความเชื่อเรื่องพระพุทธศาสนาแล้ว ยังปรากฏความเชื่อเรื่องโหราศาสตร์อีกด้วย

## 1. ความเชื่อเรื่องพระพุทธศาสนา

ความเชื่อนี้เกิดจากการเลื่อมใสศรัทธาในพระพุทธศาสนา ซึ่งคนไทยในแต่ละท้องถิ่นก็นับถือศาสนาพุทธกันมาเป็นเวลานาน วรรณกรรมท้องถิ่นจึงได้รับอิทธิพลจากพระพุทธศาสนาเป็นการนำเอาคำสอนในพระพุทธศาสนาสอดแทรกเข้ามาในวรรณกรรมเพื่อทำให้คำสอนต่าง ๆ เข้าถึงผู้คนได้ดีกว่าการเทศนา หรืออบรมสั่งสอนโดยตรง โดยในแต่ละท้องถิ่นก็มีวรรณกรรมศาสนาเป็นจำนวนมากลักษณะในการเล่าเรื่องก็มีความแตกต่างกันออกไป แต่ก็ยังคงแฝงความเชื่อในพระพุทธศาสนาเอาไว้ในเรื่อง ความเชื่อในพระพุทธศาสนาปรากฏในเรื่องฉันทันตชาดก ดังนี้

**1.1 ความเชื่อเรื่องกฎแห่งกรรม และการเวียนว่ายตายเกิด** พระพุทธศาสนาสอนให้คนเชื่อเรื่องกรรม และกฎแห่งกรรม ดังพุทธพจน์ที่ว่า “สัตว์ทั้งหลายมีกรรมเป็นกำเนิด มีกรรมเป็นของตน เป็นทายาทแห่งกรรม มีกรรมเป็นเผ่าพันธุ์ มีกรรมเป็นที่พึ่งอาศัย กรรมย่อมจำแนกสัตว์ให้ทราบและประณีต” (ประยูร ชาญโค, 2526: 101)

กรรม คือ การกระทำของบุคคล หากทำดี จะเรียกว่า กุศลกรรม หากทำชั่ว จะเรียกว่า อกุศลกรรม ดังนั้นแล้วหากทำดีหรือไม่ดีก็ตามก็ถือว่าเป็นกรรมเช่นกัน

กฎแห่งกรรม หมายถึง กฎหรือข้อบังคับของธรรมชาติที่ว่าด้วยผลของกรรมที่ผู้กระทำจะต้องได้รับ ไม่มีใครหลีกเลี่ยงผลของกรรมนั้นได้ กฎที่ว่านี้ คือ ใครทำกรรมดีย่อมได้รับผลดี ทำกรรมชั่วไว้ย่อมได้รับผลชั่ว (ทองดี สุรเตโช, 2551: 1) กรรมที่เป็นฝ่ายชั่วเรียกว่า อกุศลกรรม กรรมที่เป็นฝ่ายดีเรียกว่า กุศลกรรม กรรมทั้งสองลักษณะนี้มีสภาพที่แตกต่างกัน คือ กรรมดีกรรมชั่วจะเริ่มให้ผลทันทีที่ลงมือกระทำ เมื่อมีกิริยา ก็มีปฏิกิริยา ผลของกรรมเกิดที่ความรู้สึก ความรู้สึกโน้มไปในทางดีงาม มีความบันเทิงใจ สบายใจ ทันทีที่ได้กระทำ กรรมชั่วที่ทำย่อมเป็นเหตุให้จิตของผู้กระทำ อับเฉา เสื่อมซึม เตือดร้อน ทันทีที่ได้กระทำ (สนิท ศรีสำแดง, 2536: 141)

พระพุทธศาสนามีความเชื่อเรื่องกรรมว่า กรรมที่เกิดขึ้นจะส่งผลแก่มนุษย์ 3 ช่วง แต่ละช่วงเรียกว่าชาติหนึ่ง ดังนี้ (สุธีวงศ์ พงศ์ไพบูลย์, 2521: 142)

1. อดีตชาติ คือ ชาติก่อน เชื่อกันว่าวิถีชีวิตของมนุษย์ในปัจจุบันสืบเนื่องมาจากผลกรรมที่ทำเมื่อชาติก่อน

2. ปัจจุบันชาติ คือ ชาตินี้ เป็นช่วงที่ทุกคนมีชีวิตอยู่ในปัจจุบัน กรรมที่กระทำในปัจจุบันจะส่งผลทั้งในปัจจุบันและอนาคต

3. อนาคตชาติ คือ ชาติหน้า เป็นช่วงหลังจากมนุษย์ได้สิ้นชีวิตไปจากปัจจุบันแล้ว และเชื่อว่าชาติหน้าจะเป็นอย่างไรขึ้นอยู่กับกรรมที่กระทำในปัจจุบันชาติ

การเวียนว่ายตายเกิด สัมพันธ์กันกับความเชื่อในเรื่องกฎแห่งกรรม เนื่องจากหลักธรรมคำสอนของพระพุทธศาสนาสอนให้คนเชื่อว่า ทำกรรมเช่นไรจะได้ผลเช่นนั้น ดังนั้นจึงมีความเชื่อว่า กรรมจากอดีตชาติ ทำให้เกิดมารับกรรมในปัจจุบันชาติ ถ้าหากปัจจุบันชาติก่อกรรมเช่นไรต่อไป ก็จะส่งผลให้กับการเกิดในอนาคตชาติอีกด้วย

กุศลกรรม และอกุศลกรรมที่ตัวละครในเรื่องฉันทันตชาดกได้กระทำเอาไว้ ก็ส่งผลให้ตัวละครแต่ละตัวได้รับผลที่แตกต่างกันออกไป โดยจะปรากฏอยู่ในส่วนประชุมชาดกที่ได้ผู้ประพันธ์ได้บอกเอาไว้ว่า ตัวละครแต่ละตัวนั้น ได้ผลเช่นไรจากการกระทำของตนเมื่อเวียนว่ายตายเกิดไปในอนาคตชาติได้รับผลเช่นไร โดยฉันทันตชาดกฉบับวัดบ้านแลงและฉบับวัดบ้านนาจะบอกเอาไว้ถึงการกระทำของตัวละครแต่ละตัว ว่ากลุ่มคนที่ทำความดีเมื่อตายไปก็ได้ขึ้นสวรรค์ กลุ่มคนที่ทำความชั่วเมื่อตายไปก็ตกนรกรับใช้กรรมของตน ส่วนฉบับหอสมุดแห่งชาติลาวยกเอาคำบาลีขึ้นมา ไม่ได้บอกเหตุ และผลของการกระทำและฉบับวัดสูงเม่น บอกเพียงว่าใครกลับชาติมาเกิดเป็นใคร โดยแต่ละฉบับสรุปได้ว่าเมื่อถึงสมัยพุทธกาล พญานัททันต์นั้นได้กลับชาติมาเป็นพระพุทธเจ้า พรานโสอุดรกลับชาติมาเกิดเป็นพระเทวทัต พระเจ้าพรหมทัตกลับชาติมาเกิดเป็นพระเจ้าอชาตศัตรู นางจุลสุพัตราเป็นนางจัญจมาณวิกา นางมหาสุพัตราเกิดเป็นนางพิมพา (ฉบับวัดบ้านนาเป็นนางวิสาขา) นางเศสุพัตราเกิดเป็นนางอุบลวรรณา และนางแก้วสุพัตราเกิดเป็นนางวิสาขา (ฉบับวัดบ้านนาไม่กล่าวถึง) ส่วนฉันทันตชาดกฉบับวัดสูงเม่นกล่าวถึงเพียงพญานัททันต์ที่ได้กลับชาติมาเกิด

เป็นพระพุทธรเจ้า และพราน โสอุดรที่เป็นพระเทวทัต ส่วนนางจุลสุพัตราเป็นภิกษุณีที่มีอาการ  
เดี่ยวหัวเราะ เดี่ยวร้องไห้ ดังบทประพันธ์ต่อไปนี้

ฉบับวัดบ้านแลง		ฉบับวัดบ้านนา	
๑ <sup>727</sup> พรานเต่า โสอุดร กลับชาติใช้อื่น โกล	อันที่เขวระยงท้าวไทย คือว่าองค์พระมหาเถร	๑ <sup>699</sup> พรานเต่า โสอุดร กลับชาติใช้อื่น โกล	อันที่เขวระยงท้าวไทย คือว่าองค์พระมหาเถร
๑ <sup>728</sup> คีตองค์พระเทวทัต ได้เป็นมหาเถร	พระเจ้าศรีสวามีบริเวณ ย่อมชิงชัยแก่ศาสดา	๑ <sup>700</sup> ชื่อว่าเทวทัต คือองค์มหาเถร	พระเจ้าศรีสวามีเวร ย่อมชิงชัยในศาสนา
๑ <sup>729</sup> อันว่าท้าวพรหมทัต ก็ได้เป็นพญา	เมื่อกระวีติกลับชาติมา ชื่อชาตศัตรู	๑ <sup>701</sup> ส่วนว่าท้าวพรหมทัตพระเจ้าศรีสวามี เธอได้เป็นพระยา	ชื่อชาตศัตรู
๑ <sup>730</sup> อ่อน โฉมนางหนุ่มหน้า เมื่อกระวีติกลับชาติมา	ชื่อว่าเจ้าจุลพัตรา ว่าได้เป็นจัญจมานวิกา	๑ <sup>702</sup> อ่อน โฉมนางหนุ่มหน้า ทำลายพระศาสดา	ชื่อว่าเจ้ามารวิกา เห็นพระเจ้าเป็นทรชน
๑ <sup>731</sup> นางมหาสุพัตรา เกิดมานางได้ผล	เมื่อราชาเป็นทศพล คือพิมพ์นางเทวี	๑ <sup>703</sup> นางมหาสุพัตรา โฉมเจ้าอรเทวี	เมื่อศาสนาพระชินศรี ชื่อว่านางวิสาขา
๑ <sup>732</sup> นางแก้วสุพัตรา โฉมนางอรเทวี	เมื่อราชาเป็นชินสีห์ ชื่อว่านางวิสาขา		
๑ <sup>733</sup> เป็นโยมพระพุทธรเจ้า ยินดีในศาสนา	นางหนุ่มหน้าใจศรัทธา บิได้มีลัมภกุศล	๑ <sup>704</sup> เป็นโยมพระพุทธรเจ้านางหนุ่มหน้าเจ้าศรัทธา ยินดีในศาสนา	เจ้ามิได้ลัมภกุศล
๑ <sup>734</sup> นางเกศสุพัตรา เกิดมานางได้ผล	เมื่อศาสนาพระทศพล คืออุบลวรรณ	๑ <sup>705</sup> นางเกศสุพัตรา นางได้มรรคและผล	เมื่อศาสนาพระทศพล คืออุบลวรรณ
๑ <sup>735</sup> นางทั้งสามองค์ไชรี ครั้งดับชีพสังขาร	เดชะได้เพิ่มพูนมา บ้ายหน้าเข้าสู่นิรพาน	๑ <sup>706</sup> นางสามองค์นี้ไชรี ครั้งดับสังขาร	เดชะนางได้สร้างมา เจ้าบ้ายหน้าเข้านิรพาน
๑ <sup>736</sup> ส่วนองค์พระลัททันต์ แสนกลับเป็นประมาณ	บารมีนั้นสร้างมานาน ก็ได้ศรีสวามีเป็นศาสดา	๑ <sup>707</sup> ส่วนองค์พระลัททันต์ แสนกลับเป็นประมาณ	บารมีนั้นสร้างมานาน จึงได้ศรีสวามีเป็นศาสดา

“... โสมุตะโล เทวะทัตโต จุลสุพัตตา จิมจิมานะวิกา มหาสุพัตรา  
ยโสทรา รตนสุพัตรา วิสาขา เกศสุพัตรา อุบลวันณา สัตทันตมหานา  
โค อะหะเมวะ สัมมาสัมพุทโธ สัตทันตะชาตะกัณณิถิตัง...”

(ฉบับหอสมุดแห่งชาติลาว)

“...ส่วนภิกษุณีหนุ่มคนนั้นมันได้เกิดเมื่อก่อนเป็นนางเทวีแห่งพระยา  
พาราณสีได้ใช้พรานผู้ 1 ชื่อว่า โสนุดร ทิ้งไปมาพระยาข้างฉัททันต์  
วันนั้นแล ส่วนคนถูกถากตัดได้เป็นพระยาข้างฉัททันต์วันนั้นแล ดูกร  
ภิกษุทั้งหลายอันว่าพรานเนื้อผู้ใดข้างทั้งคู่นี้แห่งพระยาข้างอันมี

รัศมีปานอันหาที่จักเสมอไปได้แต่พื้นแผ่นดินนี้แลพรานควาน ได้งา  
 นั้นแล้วก็เอาเข้ามาสู่เวียงพาราณสีที่อู่แก่นางเทวีวันนั้นแลพรานผู้ใจ  
 หาญหายบช้าอันนางเทวีแต่งใช้ไปมายังพระยาช้างเอางาได้ชื่อว่า  
 โสนุดตรพราน วันนั้นคือท่านเทวทัตอันปองกระทำร้ายแก่ตาคใน  
 กาลบัดนี้แล...”

(ฉบับวัดสูงเม่น)

จากตัวอย่างข้างต้นนักท้นตชาดกฉบับวัดบ้านแลง และวัดบ้านนา ในส่วนของ  
 ประชุมชาดกแสดงให้เห็นเรื่องของการเวียนว่ายตายเกิดตามกรรมที่ตนได้ทำได้เป็นอย่างไร  
 ใครทำกุศลกรรม หรืออกุศลกรรมไว้ในอดีตชาติ ก็จะได้รับผลในปัจจุบันชาติ และกรรมที่  
 ทำในปัจจุบันชาติ ก็ส่งผลถึงอนาคตชาติ ส่วนฉบับวัดสูงเม่น และหอสมุดแห่งชาติลาว บอกเพียงว่า  
 ใครไปเกิดเป็นใครในสมัยพุทธกาลเท่านั้น ไม่ได้บอกว่าบุคคลนั้นได้รับผลเช่นไรเมื่อตาย

นอกจากในส่วนของประชุมชาดกแล้ว การแสดงความเชื่อเรื่องกฎแห่งกรรม  
 และการเวียนว่ายตายเกิด ยังสอดแทรกอยู่ในเรื่องผ่านการกระทำของตัวละครอีกด้วย  
 โดยการแสดงผ่านตัวนางจุลสุพัตรา ซึ่งเป็นการแสดงให้เห็นถึงการก่อกรรมในชาติทั้ง 3  
 ของนางจุลสุพัตรา คือ อดีตชาติ ปัจจุบันชาติ และอนาคตชาติ โดยสามารถอธิบายได้ดังนี้

ในอดีตชาติของนางจุลสุพัตราคือชาติที่เป็นช้าง นางได้ดำพญาฉัททันต์  
 ซึ่งเป็นพระโพธิสัตว์ลงมาเสวยชาติเป็นช้าง แม้พญาช้างจะขอโทษว่าไม่ได้ตั้งใจจะให้มดตกลง  
 กัดนาง แต่นางก็ไม่เชื่อและดำพญาฉัททันต์ว่าพญาช้างจะขอโทษว่าไม่ได้ตั้งใจจะให้มดตกลง  
 กัดนางก็เป็นลูกของท้าวพรหมทัต (ฉบับวัดบ้านแลง ฉบับวัดบ้านนา และฉบับหอสมุดแห่งชาติลาว  
 เป็นลูกของท้าวพรหมทัต ส่วนฉบับวัดสูงเม่นเป็นเมียของท้าวพรหมทัต) ด้วยอกุศลกรรม  
 ที่นางได้ทำในอดีตชาติที่นางได้สาบานว่าจะจงล้างจงผลาญพญาฉัททันต์จึงทำให้นาง  
 ได้ฝืนถึงแท่นงา จนส่งพรานไปฆ่า เป็นการก่อกรรมต่อในปัจจุบันชาติ เมื่อนางตายก็ตกนรก  
 รับกรรมที่ได้ก่อไว้ เมื่อถึงอนาคตชาตินางก็ได้เกิดไปเป็นนางจัญจมาณวิกาในสมัยพุทธกาล  
 นางก็ได้ก่อกรรมกับพระพุทธเจ้าต่อ จนภายหลังนางจึงถูกแผ่นดินสูบ

**1.2 ความเชื่อเรื่องพระโพธิสัตว์** พระโพธิสัตว์ คือ ผู้ซึ่งอยู่ในโพธิ คือ ความรู้ ผู้ที่เข้าถึงพุทธิภาวะ ตรัสรู้เป็นพุทธได้ในวันข้างหน้า ถือได้ว่าเป็นสัตว์ที่ยังงของติดอยู่ในโลก คือ ยังเป็นสัตว์โลก และเมื่อเกิดมาเป็นมนุษย์เรียกว่าเป็นสัตว์มนุษย์ซึ่งเป็นจำพวกที่มีปัญญาสูง เป็นชาติปัญญาที่นับเป็นสุคติ คือ คติที่ดีเป็นผลของกุศลคือกรรมที่เป็นส่วนดี อันประกอบด้วย ปัญญาที่ฉลาด (เจริญ สุวฑฒ โน, 2531: 31)

นิทานชาดกมักจะให้พระโพธิสัตว์ที่ลงมาเสวยชาติเป็นตัวเอกของเรื่อง มาสั่งสมบารมี เพื่อที่จะได้เป็นพระพุทธเจ้าในอนาคตกาล โดยส่วนใหญ่จะเป็นเรื่องที่พระพุทธเจ้าได้เทศนา ให้ภิกษุสาวกฟัง โดยตัวเอกของเรื่องก็จะต้องเผชิญกับอุปสรรคนานา ทั้งจากภัยพิบัติ จากตัวละครฝ่ายร้าย และจากตนเอง แต่ถึงกระนั้นตัวเอกของเรื่องก็ไม่ย่อท้อที่จะสั่งสมบารมี จนในที่สุดก็ได้ไปเป็นพระพุทธเจ้า

เรื่องฉัททันตชาดกเป็นเรื่องที่กล่าวถึงพระโพธิสัตว์ที่ลงมาเสวยชาติเป็นช้าง ในป่าหิมพานต์ เพื่อมาสั่งสมบารมีในส่วนของทานบารมี โดยผู้ประพันธ์กล่าวถึงความเชื่อเรื่อง พระโพธิสัตว์ในบทประพันธ์ต่อไปนี้

ฉบับวัดบ้านแลง	ฉบับวัดบ้านนา
๑ <sup>10</sup> จักกล่าวนิทาน	๑ <sup>7</sup> ขอกล่าวนิยาย
แต่ก่อนมานาน	ตลาคตผู้เรื่องไกร
หน่อเนื้อโพธิสัตว์	ล่องลับแล้วไกล
เป็นคชสารใหญ่	แต่ก่อนมานาน
ชื่อพญาฉัททันต์	หน่อโพธิสัตว์
	อันอยู่ในไพร
“...องค์พุทธโรยงเวียนมาเกิด	เป็นคชสารใหญ่
ในไตรวัตรสร้างโพธิสมภาร	ชื่อพระยาลัททันต์
	เอากำเนิดเป็นโพธิสัตว์
	กรรมบันดาลให้เกิดเป็นช้าง...”

(ฉบับหอสมุดแห่งชาติลาว)

ในการเข้าเรื่องฉัททันตชาดกฉบับวัดบ้านแลง ฉบับวัดบ้านนา และฉบับหอสมุดแห่งชาติลาว ผู้ประพันธ์ได้บอกเอาไว้ว่าพญาฉัททันต์คือพระโพธิสัตว์ที่ลงมาเสวยชาติ เพื่อสั่งสมบารมี

**1.3 ความเชื่อเรื่องนรกสวรรค์** ความเชื่อเรื่องนรกสวรรค์เป็นความเชื่อที่อยู่คู่กับพระพุทธศาสนา ซึ่งพุทธศาสนิกชนเชื่อว่ามีอยู่จริง ถ้าหากใครทำดีเมื่อตายไป

ก็จะได้ขึ้นสวรรค์ ส่วนใครทำชั่วเมื่อตายไปก็ต้องตกนรก ซึ่งเป็นการรับกรรมของตน หลังจากตายจากปัจจุบันชาติ โดยในเรื่องฉันทันตชาดกฉบับวัดบ้านแลง และฉบับวัดบ้านนา มีการกล่าวถึงนรกและสวรรค์ ส่วนฉบับวัดสูงเม่น และฉบับหอสมุดแห่งชาติลาวไม่ได้กล่าวถึง

นรก หมายถึง เหวแห่งความทุกข์ ที่อันไม่มีความสุขความเจริญ ภาวะเร่าร้อน กระวนกระวาย ที่ไปเกิดและเสวยความทุกข์ของสัตว์ผู้ทำบาป เป็นอบายอย่างหนึ่งใน 4 อย่าง คือ นรก ศิรัจฉาน เปรต และอสุกาย (ประยูรย์ ปยุตโต, 2545: 116) ในเรื่องฉันทันตชาดก มีการกล่าวถึงนรกในตอนที่น่างจูลสุพัตราตายลง จากอกุศลกรรมที่นางทำไว้ในปัจจุบันชาติ นางจึงต้องลงไปตกนรก โคนยมบาลลงโทษต่าง ๆ นานา ดังบทประพันธ์ว่า

	ฉบับวัดบ้านแลง		ฉบับวัดบ้านนา
สิ้นชีพบรรลย นอนนิ่งแนไป ดับจิตอาตมา	๗๐๕ นางจิ้งกัณใจ ถึงแก่มรณา ไม่พินกายา ไปสู่เมืองผี		๗๐๖ นางจิ้งกัณใจ ถึงแก่มรณา นอนกัณนิ่งไป ดับจิตอาตมา ไปยังเมืองผี
อยู่ในนรก ฝูงยมบาล ว่าหญิงกระตี่	๗๐๖ บัดเดียวไปตก โลหกุมภี รุมรันโบทติ ไม่ปราณีผิว		๗๐๗ บัดเดียวไปตก โลหะกระภุมภี รุมกันทุบทติ ไม่ปราณีผิว
ใจไม่สุภาพ สมคบไอ้พราน ไม่คิดถึงตัว	๗๐๗ พาหญิงใจบาป โมโหมามัว ให้ไปฆ่าผิว ว่าจักเป็นกรรม		๗๐๘ งามหญิงใจบาป โทโสมัดมัว ให้ไปฆ่าผิว ว่าจักเป็นกรรม
ว่าหญิงใจแข็ง มึงจักโทษใคร เร่งกรอกอย่างเกรง	๗๐๙ เอาน้ำทองแดง แสนร้ายหมอเพลง ทำใส่ตัวเอง อย่าให้เคยใจ		๗๑๐ เอาน้ำทองแดง ใส่สักหม้อเพลิง ทำใส่ตัวเอง อย่าให้เคยใจ
เร่งเอาคีมลาก ปักหัวมันลง พาหญิงจ้งไร	๗๑๐ ผ่าอกผ่าปาก ทอดลงในไฟ ให้จ้งหน้าใจ ปากกล้าสามานย์		๗๑๑ ผ่าอกผ่าปาก เอาคีมเหล็กลาก จับหัวมันลง พาหญิงจ้งไร ปากกล้าสามานย์

จากบทประพันธ์ข้างต้น ผู้ประพันธ์แสดงภาพของนรกออกมาผ่าน บทประพันธ์ ถึงความน่ากลัวว่า เมื่อนางจูลสุพัตราตายลง ด้วยกรรมที่ตนได้ก่อเอาไว้จึงตกไปยังนรกโลหกุมภี



หรือนรกที่มีหม้อทองแดงขนาดใหญ่อยู่ ณ ที่นั้น นางถูกยมบาลลงโทษต่าง ๆ นานา ทั้งเอา น้ำทองแดงกรอกใส่คอ ผ่าอกผ่าปาก เอาคีมเหล็กกลาก โยนลงไป ไฟ จับหัวกดลงไป ยังน้ำทองแดง นางก็ได้รับทุกข์ทรมานจากผลกรรมที่ตนได้ทำไว้เมื่อยังมีชีวิตอยู่

สวรรค์ หมายถึง แดนอันดีเลิศด้วยกามคุณทั้ง 5 โลกของเทวดา ตามปกติ หมายถึง กามาพจรสวรรค์ (สวรรค์ยังเกี่ยวข้องกับกาม) 6 ชั้น คือ จดุมหาราชิกา ดาวดึงส์ ยามา ดุสิต นิมมานรดี และปรนิมมิตวสวัตดี (ประยูทธ์ ปยุตฺโต, 2545: 306) การกล่าวถึงความเชื่อเรื่องสวรรค์ ในเรื่องลัทธิตักษาคามีการกล่าวถึงในบทประพันธ์ต่อไปนี้

ฉบับวัดบ้านแลง	ฉบับวัดบ้านนา
๑ <sup>523</sup> ดินคณจนจบมหาพรหม มหาพรหมโสฬส ปรากฏทั่วทุกเมืองสวรรค์	๑ <sup>494</sup> แต่แผ่นดินคณจนจบ ถึงพรหมโสฬส เทวาปรากฏทุกสถาน
๑ <sup>524</sup> มานั่งแทบประคูวิมาน ดบพระหัตถ์จัดฉาน ร้องสาธุการทั้งเมืองสวรรค์	๑ <sup>495</sup> นั่งลงยังพื้นพระวิมาน ดบพระหัตถ์จัดฉาน ร้องสาธุการในสวรรค์
	๑ <sup>496</sup> ขอท่านได้เป็นพระปล้น อินทร์โอยพรนั้น ฉันทันต์จงเป็นศาสดา
๑ <sup>525</sup> โปรดสัตว์ทั่วโลกอุดร อินทร์เจ้าอวยพร พันทุกเจ้าสุนิรพาน	๑ <sup>497</sup> จงโปรดฝูงสัตว์โลกา อินทร์พรหมเทวา ให้พ้นจากทุกข์นิรพาน
อาโปไพธาตุ ม้วยชีพชีวา บัดเดี่ยวพระองค์	๑ <sup>588</sup> คับจิตพิศวาส พร้อมสิ้นทั้งองค์ ที่โนป่าพนาสน จตุไปสวรรค์
วิมานสูงสุด นางฟ้าทั้งหลาย ห้อมล้อมจอมธรรม	๑ <sup>589</sup> เป็นเทพบุตร ในไตรตรึงสวรรค์ เก้าหมื่นเก้าพัน บำเรอรักษา
	๑ <sup>552</sup> คับปฐวีอาโป พร้อมสิ้นทั้งองค์ ที่ป่าไพพรง ก็สิ้นชีวัน
	๑ <sup>553</sup> ได้เป็นเทพบุตร ในไตรตรึงษ์ปล้น เก้าหมื่นเก้าพัน บำเพ็ญรักษา

ภาพของสวรรค์ที่ผู้ประพันธ์แสดงออกมาในเรื่องนี้ไม่ชัดเจนเท่าภาพของนรก จากบทประพันธ์ข้างต้นทำให้เห็นภาพของสวรรค์เพียงว่าเป็นที่อยู่ของหมู่เทวดา หากผู้ที่ประพฤติ ตวัดีเมื่อตาย ก็จะขึ้นสวรรค์มีหมู่ นางฟ้ามากมายมาดูแลปรนนิบัติ

ในตอนทีพญาช้างตัดงาให้เป็นทานแก่พราน หมู่เทวดาบทสวรรค์ก็ต่างยินดี สรรเสริญ อำนวยอวยพรให้แก่พญานัททันต์ เมื่อพญานัททันต์ตายลงก็ได้ไปเกิดบนสวรรค์

ฉบับวัดบ้านแลง		ฉบับวัดบ้านนา	
ฟังธรรมจำเอา	๑ <sup>584</sup> วันนี้ชาวเจ้า เถิดคนางทรมเปลี่ยว	ฟังคำจำเอา	๑ <sup>546</sup> วันนี้ชาวเจ้า เถิดหนาทรมเปลี่ยว
ก้มหน้าใช้กรรม	แต่กูผู้เดียว	ก้มหน้าใช้กรรม	แต่พี่คนเดียว
ตายจากไพรเจียว	จักได้ไปสวรรค์	ตายจากไพรเจียว	จักได้ไปสวรรค์
ถ้าคิดถึงกู	๑ <sup>585</sup> พากันคอยอยู่ อย่าเสียทางธรรม	ถ้าคิดถึงกู	๑ <sup>547</sup> ชวนกันคอยอยู่ อย่าเสียทางธรรม
รักษาศิลพระ	เป็นนิกาล	อุตส่าห์รักษา	ศิลพระนิรันดร์
ทุกเมื่อเชื่อนัน	กว่าจะม้วยมรณา	ทุกเมื่อเชื่อนัน	กระหวาจะมรณา
ทำตาม โอวาท	๑ <sup>586</sup> อย่าได้ประมาท วันพระแปลคำ	ทำตาม โอวาท	๑ <sup>548</sup> เจ้าอย่าประมาท แห่งกูอย่าคลา
กำหนดรักษา	เมตตากาวนา	วันพระทุกคำ	กำหนดรักษา
จักได้ไปสวรรค์	ด้วยกรรมทั้งหลาย	เมตตากาวนา	จักได้ไปสวรรค์
เราจะลาตาย	วันนี้แลนา		

ก่อนที่พญาจันทันต์จะสิ้นใจลง ก็ได้อบรมสั่งสอนหมู่บริวารให้ประพฤติตนให้อยู่ในศีล อยู่ในทางธรรมทุกวันจนกว่าจะตาย เมื่อถึงวันพระก็ให้หมั่นภาวนา รักษาศีล เมื่อตายลงก็จะได้ไปสวรรค์

การยกตัวอย่างความเชื่อในเรื่องนรกสวรรค์จากบทประพันธ์ในเรื่องฉันทันตชาดก ฉบับวัดบ้านแลง และฉบับวัดบ้านนาข้างต้น จะเห็นได้ถึงการสอดแทรกหลักธรรมคำสอนในพระพุทธศาสนาเข้ามาในเรื่อง เพื่อให้ผู้รับสารได้ซึมซับพร้อมทั้งเห็นตัวอย่างข้อควรปฏิบัติ และข้อที่ควรละเว้น จากการกระทำของตัวละครในเรื่อง โดยเป็นการแฝงข้อคิดเข้ามาในเรื่องได้เป็นอย่างดี

เมื่อดูภาพรวมจากบทประพันธ์ข้างต้นจะสามารถเห็นภาพของนรก สวรรค์ ในเรื่องฉันทันตชาดก ฉบับวัดบ้านแลง และ ฉบับวัดบ้านนา ได้ว่านรก เป็นสถานที่ของผู้ที่กระทำอกุศลกรรม กระทำแต่ความชั่ว เมื่อครั้งยังมีชีวิตอยู่ เมื่อตายไปก็ต้องตกนรก ซึ่งในนรกนั้นมีแต่สิ่งที่ทำให้เกิดความทุกข์ ทั้งจากสภาพแวดล้อม และจากการที่ถูกหมู่ผู้คุมกระทำการทรมาน ส่วนสวรรค์ เป็นสถานที่ของผู้ที่ทำความดีสร้างกุศลกรรม เมื่อตายไปก็จะได้ขึ้นสวรรค์ ดังเช่นพญาจันทันต์ เมื่อสิ้นชีวิตลงก็มีหมู่เทวดามาต้อนรับ ได้ไปเป็นเทวดา มีหมู่นางฟ้าคอยรับใช้

ดูแล เมื่อผู้รับสารได้อ่าน ได้ฟัง เรื่องราวเหล่านี้ ก็จะรู้สึกเกรงกลัวต่อบาป เนื่องจากได้เห็นผลของการกระทำอกุศลกรรม

**1.4 ความเชื่อเรื่องการทำบุญบารมี** คำว่า บารมี มาจากคำว่า ปรมะ แล้วมาเป็น ปารมี ไทยเรียกว่า บารมี แต่มีความหมายถึง ส่วนดีเท่านั้น

การทำบุญบารมี หมายถึง การทำบุญอย่างยิ่ง อย่างเลิศ อย่างประเสริฐ อีกความหมายหนึ่ง ปารมี แปลว่า ถึงฝั่ง อันหมายความว่า นำให้ถึงฝั่ง คือจากฝั่งนี้ไปสู่ฝั่งโน้น อันหมายความว่า นำจากฝั่งนี้ คือ โลก สู่ฝั่งโน้น คือ โลกุตตระเหนือโลก พันโลก อันหมายถึง นิพพาน คำว่า บารมีนี้ ท่านแสดงว่า พระโพธิสัตว์ได้บำเพ็ญบารมีมาโดยลำดับ เป็นเวลาช้านาน และบารมีที่พระโพธิสัตว์บำเพ็ญนั้น เมื่อบำเพ็ญนาน ๆ เข้าก็เป็นบารมีที่สูงขึ้น ๆ หรือบริบูรณ์ขึ้น (เจริญ สุวฑฺฒโน, 2531: 28)

วรรณกรรมเรื่องฉันทชาดก มุ่งเน้นให้เห็นเรื่องการทำบุญทานบารมีของพระโพธิสัตว์ โดยการมอบอวัยวะ และชีวิตของตน ซึ่งการทำบุญบารมีด้วยการสละอวัยวะ และชีวิตของตน ปราภอยู่ใต้นิบาดชาดก คือเรื่องฉันทชาดก ส่วนที่ปรากฏอยู่ในปัญญาสชาดก หรือชาดกนอกนิบาต มีปรากฏทั้งหมด 12 เรื่อง ดังนี้

ส่วนที่ปรากฏอยู่ในปัญญาสชาดก หรือชาดกนอกนิบาต มีปรากฏทั้งหมด 12 เรื่อง ดังนี้

1. รัตนปโยตชาดก พระโพธิสัตว์เป็นกษัตริย์ สละเนื้อหัวใจให้แก่ยักษ์เพื่อไถ่ชีวิตมารดาที่ถูกจับไป
2. สิริวิบุลกิตติชาดก พระโพธิสัตว์เป็นราชกุมาร อาสารับโทษประหารแทนบิดา
3. สิริจุฑามณีชาดก พระโพธิสัตว์เป็นกษัตริย์ สละดวงตาให้แก่พระอินทร์ที่แปลงเป็นพราหมณ์ และมอบร่างกายเป็นอาหารให้แก่ยักษ์
4. ทุลกบัณฑิตชาดก พระโพธิสัตว์เป็นบุตรพ่อค้า สละชีวิตตนเพื่อไถ่ชีวิตภิกษุออกจากคุก
5. มหาสุรเสนชาดก พระโพธิสัตว์เป็นกษัตริย์ สละเศียรแก่พระอินทร์ที่แปลงเป็นพราหมณ์มาขอเศียรของตน
6. วิริยบัณฑิตชาดก พระโพธิสัตว์เป็นคนยากจน เจือนเนื้อของตนเพื่อแลกกับทองคำเปลว เพื่อนำไปปิดพระพุทธรูป

7. ธรรมโศภนทกชาดก พระโพธิสัตว์เป็นกษัตริย์ แลกร่างกายของตนเป็นอาหารให้แก่พระอินทร์ ผู้แปลงเป็นยักษ์ ซึ่งจะมาแสดงธรรมให้ฟัง แลกกับร่างกายเพื่อเป็นอาหาร

8. นรชีวาชาดก พระโพธิสัตว์เป็นคนยากจน สละเนื้อหัวใจให้แก่พระอินทร์ เพื่อให้พระอินทร์ปรุรงยาชุบชีวิตมารดาที่ถูกงูกัด

9. สุรูปชาดก พระโพธิสัตว์เป็นกษัตริย์ แลกร่างกายให้แก่ยักษ์ เพื่อจะได้ฟังธรรม

10. มหาปทุมชาดก พระโพธิสัตว์เป็นราชโอรส สละเนื้อหัวใจให้แก่มารดาที่ถูกงูกัด

11. เสตบันฑิตชาดก พระโพธิสัตว์เป็นพญาหนูเผือก สละชีวิตของตนเป็นอาหารแก่พระอินทร์ผู้แปลงเป็นพราหมณ์

12. สุวรรณกัจฉปชาดก พระโพธิสัตว์เป็นเต่าทอง สละชีวิตตนเป็นอาหารให้พ่อค้าเรืออับปาง ให้กระดองของตนเป็นแพเพื่อให้พ่อค้าเดินทางกลับเมือง

เรื่องฉันทันตชาดก เป็นนิบาตชาดกเพียงเรื่องเดียวที่แสดงให้เห็นถึงการมอบอวัยวะและชีวิตของตน เพื่อเป็นทานบารมี โดยพญาคัททนต์ได้สละงา ให้เป็นทานแก่พราณ โสอุดร และนางจุลสุพัตรา ในเรื่องจะแสดงแนวคิดเรื่องการสั่งสมบารมีให้เห็นอยู่ตลอด ผ่านการกระทำของพญาคัททนต์ พญาช้างจะนึกเสมอถึงเรื่องการสั่งสมบารมี รักษาศีล ปฏิบัติตนอยู่ในธรรม คอยอบรมสั่งสอนหมู่บริวารอยู่เสมอ พญาคัททนต์มักจะพูดอยู่เสมอว่าตนนั้นกำลังสั่งสมบารมี เช่นในตอนที่พญาช้างอธิษฐานขอเลื่อยทิพยจักษุจากพระอินทร์ ผู้ประพันธ์ก็ได้ยกเรื่องบารมีขึ้นมา ดังบทประพันธ์ว่า

ฉบับวัดบ้านแดง		ฉบับวัดบ้านนา	
ให้เลื่อยลงมา	๑ <sup>502</sup> ขอทพยุคา แต่บนสวรรค์	ส่งพระเนตรมา	๑ <sup>472</sup> จงฝูงเทวา แต่ไตรตรึงษ์สวรรค์
เคชะบารมี	สร้างแล้วแสนกัลป์	เคชะบารมี	สร้างแล้วแสนกัลป์
เทวาในสวรรค์	ช่วยข้าอย่างนาน	เทวาในสวรรค์	ช่วยข้าอย่างนาน
แห่งหน่อชินศรี	๑ <sup>503</sup> เคชะบารมี จักข้ามสงสาร	แห่งหน่อชินศรี	๑ <sup>473</sup> เคชะบารมี จักข้ามสงสาร
จิ้งร่อนขึ้นไป	ถึงท้าวหม่อมวาน	จิ้งร่อนขึ้นไป	ถึงท้าวหม่อมวาน
อินทร์เจ้าวิมาน	ทอดพระเนตรลงมา	อินทร์เจ้าวิมาน	ทอดพระเนตรลงมา
ข้าของได้	๑ <sup>510</sup> บารมีนี้ไซ้ สรรเพชญ์ชุกาณ	ข้าของได้	๑ <sup>480</sup> บารมีนี้ไซ้ ตรัสเป็นทศพล

จะช่วยฝูงสัตว์	ให้พ้นสงสาร	เทวาททั้งหลาย	อยู่ในเมืองบน
ถึงฝั่งนิรพาน	สิ้นชาติขรา	อย่าให้มารผจญ	อยู่ในสงสาร

จากบทประพันธ์ข้างต้นเป็นการแสดงให้เห็นว่าพญานัททันต์ตั้งใจที่จะสั่งสมบารมีขอมที่จะสละงานของตนให้แก่พราน เมื่ออธิษฐานขอเลื่อยทิพยจากเทวดา พระอินทร์ก็ส่งเลื่อยลงมาให้ จากนั้นพญาช่างก็ขอให้การที่ตนได้สั่งสมบารมีในครั้งนี้ ขอให้ตนได้เป็นอนาคตพุทธเจ้า

**1.5 ความเชื่อเรื่องพระอินทร์** ความเชื่อเรื่องพระอินทร์ปรากฏในเรื่องนัททันตชาดก เฉพาะฉบับวัดบ้านแลง ฉบับวัดบ้านนา และฉบับหอสมุดแห่งชาติลาว พระอินทร์ คือหัวหน้าเทวดาในสวรรค์ชั้นดาวดึงส์ และจตุรมาหาราชิกา) พระอินทร์จะมีสหสนัย คือ มีตาทั้งพัน สามารถที่จะสอดส่องดูแลความสุขและความทุกข์ของมนุษย์เสมอ (มณี พยอมยงค์, 2537: 30) ในวรรณกรรมศาสนา มักกล่าวถึงเรื่องราวของพระอินทร์ในแง่องค์อุปถัมภ์ของพุทธศาสนา (อุดม รุ่งเรืองศรี, 2523: 73) ชื่อของพระอินทร์ในพระไตรปิฎกภาษาไทย และที่ปรากฏในชาดกหลาย ๆ เรื่อง ปรากฏทั้งชื่อ “ท้าวสักกะ”, “ท้าวสักกะเทวราช”, “พระอินทร์” ในเรื่องนัททันตชาดกก็ปรากฏการกล่าวชื่อว่า “พระอินทร์” โดยกล่าวถึงในแง่องค์อุปถัมภ์ของพระพุทธศาสนา ดังปรากฏในบทประพันธ์ว่า

ฉบับวัดบ้านแลง		ฉบับวัดบ้านนา	
	๑ <sup>503</sup> เฉชะบารมี		๑ <sup>473</sup> เฉชะบารมี
แห่งหน่อชินศรี	จักข้ามสงสาร	แห่งหน่อชินศรี	จักข้ามสงสาร
จึงร้อนขึ้นไป	ถึงท้าวหม้วน	จึงร้อนขึ้นไป	ถึงท้าวหม้วน
อินทร์เจ้าวิมาน	ทอดพระเนตรลงมา	อินทร์เจ้าวิมาน	ทอดพระเนตรลงมา
	๑ <sup>504</sup> รู้ว่าโพธิสัตว์		๑ <sup>474</sup> รู้ว่าโพธิสัตว์
ต้องปิ่นยาขัด	จักถึงมรณา	ต้องปิ่นถนัด	จะถึงมรณา
มันยังเจ็บแล้ว	ยังไม่โกรธา	ถูกปิ่นลิ่มแล้ว	พระไม่โกรธา
คิดจักเลื่อยงา	ออกให้เป็นทาน	เธอจะเลื่อยงา	ให้ทานแก่มัน
	๑ <sup>505</sup> โอโอรน้ำใจ		๑ <sup>475</sup> โอโอรน้ำใจ
ไม่มีผู้ใด	จะเปรียบเทียบทัน	จะมีผู้ใด	จักเปรียบเทียบทัน
อย่าเลยมาดู	จะช่วยด้วยพลัน	อย่าเลยมาดู	จะช่วยจอมธรรม์
ให้เจ้าภูนั้น	ลูกลงศาสดา	ให้พระเจ้าภูนั้น	ลูเป็นศาสดา
	๑ <sup>506</sup> พระอินทร์เจ้าคิด		๑ <sup>476</sup> อินทร์เจ้าตริงยไตร
บัดเดียวเนรมิต	ทิ้งเลื่อยลงมา	คิดแล้วบัดใจ	ทิ้งเลื่อยลงมา

ให้โพธิสัตว์	ตกตรงกัศรา	ให้โพธิสัตว์	ตกลงตรงหน้า
จึงยกวงงา	จับเอาด้วยปล้น	พระเอี่ยมวงงว้า	จับเอาด้วยปล้น

“...ขามให้วอินทร์พรหม	ขอให้สมใจนึกของผู้ข้า
ขอเจ้าฟ้าให้เอาเลื้อยขวานคม	เลื้อยอุคมดั่งงาขาง่าย
ข้าจักจ่ายงาให้เป็นทาน	สร้างสมภารขอเป็นพระเจ้า
พอพระเว้าค้ำนั้นขาดลง	เทवासั่งเลื้อยทิพย์มาให้
พระจับได้ช้อย โสอุคร	บ่ออาทรเลื้อยงาบข้า...”

(ฉบับหอสมุดแห่งชาติลาว)

จากบทประพันธ์จากฉันทนาคนก ฉบับวัดบ้านแลง วัดบ้านนา และหอสมุดแห่งชาติลาว จะเป็นตอนที่กล่าวถึงพระอินทร์ในตอนที่ยกวงงอชยฐานหากคนจะได้เป็นพระศาสดา ขอให้เทवासั่งเลื้อยทิพย์ลงมาให้ เมื่อพญาช่างขอคั้งนั้น พระอินทร์ก็รู้สึกร้อนขึ้นมา ซึ่งเป็นสัญญาณว่ามีผู้มีบุญญาบารมีกำลังเดือดร้อน เมื่อรู้สึกเช่นนั้น พระอินทร์จึงทอดพระเนตรลงมาจากสวรรค์ ก็ทราบความว่าพระโพธิสัตว์โดยป็นพิชยง และจะมอบงาให้เป็นทานแก่พราน พระอินทร์จึงได้ส่งเลื้อยทิพย์ลงไปให้พญาช่าง นอกจากเรื่องฉันทนาคนกแล้ว พระอินทร์ก็ยังมืบทบาทในแง่ของอุปถัมภ์ของพระพุทธศาสนา ผู้มีส่วนช่วยให้การบำเพ็ญบารมีของพระโพธิสัตว์สำเร็จในชาตินั้น ๆ โดยที่เด่นที่สุดก็คือบทบาทของพระอินทร์ในเรื่องมหาเวสสันดรชาดก พระอินทร์ในเรื่องนี้ปรากฏชื่อว่า “ท้าวสักกะเทวราช” เป็นผู้ที่คอยเชื่อมเหตุการณ์ต่าง ๆ ในเรื่องมหาเวสสันดรให้มีความต่อเนื่องกัน ช่วยแก้ปัญหา และคลี่คลายเหตุการณ์ต่าง ๆ และเป็นผู้ทำให้ตัวละครต่าง ๆ ได้มาพบกัน บทบาทของพระอินทร์ปรากฏในมหาเวสสันดรชาดกแต่ละกัณฑ์ดังนี้ (พระครูวินัยธรรมานพ กนฺตสีโล, 2551: 141)

1. กัณฑ์ทศพร พระนางผุสดีจะจุติจากสวรรค์ได้ขอพร 10 ประการจากพระอินทร์
2. กัณฑ์หิมพาน พระอินทร์ทรงรำพึงถึงพระพรที่ประสาทให้แก่นางผุสดีว่า พระพรทั้ง 9 ก็ได้สำเร็จ ตั้งแต่พระลูกแก้วที่พระนางปรารถนา พระอินทร์จึงเห็นควรจะประสิทธิ์ให้
3. กัณฑ์วันปเวศน์ ทรงสั่งให้พระเวสสุกรรมเทพบุตรมานิรมิตธรณศาลา 2 หลัง ที่จงกรม 2 หลัง กัณฑ์พักกลางวัน และกลางคืนพร้อมด้วยเครื่องบรรพชิตบริวารทุกประการ ให้แก่พระเวสสันดร พระนางมัทรี พระกัณหา และพระชาติ

4. กัณฑ์มัทรี พระอินทร์สั่งให้เทวดาจำแลงเป็นสัตว์ร้าย 3 ชนิด นอนขวางทางพระนางมัทรีไม่ให้เสด็จตามไปทันสองกุมาร

5. กัณฑ์สักกบรรพ พระอินทร์นิรมิตทองคำเป็นพราหมณ์เข้าไปทูลขอพระนางมัทรีจากพระเวสสันดร

6. กัณฑ์ฉกษัตริย์ หกษัตริย์ทรงกันแสงจนสลบไป พระอินทร์ก็ทรงบันดาลให้ฝนโบกขรพรรษตกลงมา หกษัตริย์ต่างก็ฟื้นคืนมา

จากลักษณะข้างต้นแสดงให้เห็นว่าพระอินทร์เป็นผู้ที่คอยอุปถัมภ์พุทธศาสนา ช่วยให้การสั่งสมบารมีของพระโพธิสัตว์สำเร็จลุล่วงไปได้โดยไม่มีเหตุขัดข้อง หรือขัดขวาง

## 2. ความเชื่อเรื่องโหราศาสตร์

คำว่า โหรา มาจากภาษาสันสกฤตว่า ส่วนที่ 24 แห่งโหราตรี ตรงกับคำมคธว่า อโหริตตะ แปลว่า วัน กับ คิน หรือ 24 ชั่วโมง ฉะนั้นคำว่า โหรา จึงแปลความหมายว่า ชั่วโมง คำว่า โหราศาสตร์ ก็แปลว่า วิชาที่ว่าด้วยโมงยาม เกี่ยวกับดวงดาว ชาติ และ โลกมนุษย์ (วาสนา จันทภาษา, 2518: 1) โหราศาสตร์เป็นศาสตร์ที่มีคู่กับมนุษยชาติตั้งแต่โบราณกาลแล้ว ในสมัยโบราณพระมหากษัตริย์ทรงมีตำแหน่งหมอดูไว้เป็นคู่บัลลังก์คือตำแหน่ง “โหราธิบดี” ไว้เป็นที่ปรึกษาทางฤกษ์ยาม ในพระราชพิธีต่าง ๆ และต่อมาได้เรียกตำแหน่งนี้ว่า “โหรหลวง” (ห้องโหรศรีมหาโพธิ์, 2532: 5) ความเชื่อเรื่องโหราศาสตร์ฤกษ์ยามในวรรณกรรมเรื่องฉันทชาติคตกปรากฏเฉพาะในฉบับวัดบ้านแลง และฉบับวัดบ้านนา ดังนี้

2.1 ความเชื่อเรื่องฤกษ์ยาม ความเชื่อเรื่องฤกษ์ยามเป็นสิ่งที่อยู่กับสังคมไทยทุกท้องถิ่น ไม่ว่าจะกระทำการใด ๆ ตาม ข้อมมีฤกษ์ยามเข้ามาเกี่ยวข้องเสมอ เช่น ปลุกบ้าน แต่งงาน ออกเดินทางไปค้าขายหรือทำธุรกิจต่าง ๆ เป็นต้น (ยูวรี อภิรักษ์ภูสิทธิ, 2526: 41) ความเชื่อเรื่องฤกษ์ยามในเรื่องฉันทชาติคตกปรากฏในบทประพันธ์ว่า

ฉบับวัดบ้านแลง	ฉบับวัดบ้านนา
๑ <sup>161</sup> พรานเต่าก้มเกล้ากราบไหว้ ขอลาว่าใคร จะไหว้ซึ่งครูบพิทยาย	๑ <sup>150</sup> พรานเต่ากราบเกล้าทูลไข ข่าเต่าขอลาไป ไหว้ครูบาธิบาย
๑ <sup>162</sup> รุ่งเช้าจะลาผืนผาย แต่เช้าก่อนงาย ฤกษ์ยามแต่ตามตำรา	๑ <sup>151</sup> รุ่งเช้าจักผืนผาย แดดอ่อนผ่อนงาย ฤกษ์ยามแต่ตามตำรา

๑ <sup>163</sup> ทูลแล้วเพื่อนแกล้วไกลคลา ไปยังเคหา พรานป่าหาตากรู	๑ <sup>152</sup> ทูลแล้วเพื่อนจึงไกลคลา ไปถึงเคหา จึงให้ไปหาหมอดู
๑ <sup>164</sup> หมอเฒ่าก็จับยามดู โชคร้ายหลายครุ ดูตามทวารกล่าวมา	๑ <sup>153</sup> หมอเฒ่าจึงตั้งยานดู สอบทานหลายครุ ว่าลากจ๊กมีหนักหนา
๑ <sup>165</sup> วันนี้จับยามสามตายามองการ ไร่พรานป่า ยังรามเกียรติ์เขียนวน	๑ <sup>154</sup> วันนี้จับยามสามตา โองการพรานป่า ทั้งรามเกียรติ์เขียนลง
๑ <sup>166</sup> ได้เมื่อพี่น้องสององค์ ดำเนินเดินดง ก็พบซึ่งพระฤาษี	๑ <sup>155</sup> ได้ที่พี่น้องสององค์ อันงามบรรยง ดำเนินเดินดงพงพี
๑ <sup>167</sup> จึงได้เสียดาเทวี กัลยา มารศรี ดั่งนี้ก่อนลากหนักหนา	๑ <sup>156</sup> จึงได้เสียดาเทวี กัลยา มารศรี ทั้งนี้ก่อนลากหนักหนา
๑ <sup>168</sup> ยังเราไ้เฒ่าสามตา เป็นกำหนดเวลา จะพบพญาลัททันต์	๑ <sup>157</sup> ยังเล่าจับยามสามตา เป็นเล่ห์เวลา จักพบพญาลัททันต์
๑ <sup>169</sup> แคนอ่อนก่อนงายแล้วผายผันจงไปให้ทัน ซึ่งฤกษ์แลยามเวลา	๑ <sup>158</sup> แคนอ่อนก่อนงายแล้วผาดผัน จรไปให้ทัน ซึ่งฤกษ์และยามเวลา
๑ <sup>175</sup> พรุ่งนี้เอ็งเร่งขจร พอแคค่อนอ่อน ไ้เฒ่าจงเข้าในไพร	๑ <sup>162</sup> พรุ่งนี้เอ็งจึงเดินจร พอแคค่อนอ่อน เออเฒ่าจึงเข้าพงไพร

จากบทประพันธ์ข้างต้น คือ ความเชื่อเรื่องฤกษ์ยาม ในตอนที่พราน โสอุดรจะเดินทางออกจากเมืองเพื่อไปตามหาพญาลัททันต์ เป็นเหตุการณ์ที่ทำวพรหมที่ติดตามว่าจะออกเดินทางตอนนี้เลยหรืออย่างไร พรานเฒ่าจึงบอกว่าขอเข้าไปลาครูก่อน ซึ่งครูของพรานเฒ่าในที่นี้คือหมอดู เพื่อให้ครูนั่นคำนวณจับยามในการเดินทางให้แก่ตน มีการกล่าวถึงการจับยามสามตา เพื่อดูฤกษ์ยามเวลาในการเดินทาง เมื่อหมอดูก็ได้ฤกษ์ และเวลา ก็แจ้งให้แก่พรานตามที่ตนคิดออกมาได้ นอกจากเรื่องการจับยามสามตาแล้ว ยังมีการกล่าวถึงเรื่องรามเกียรติ์อีกด้วย ซึ่งกล่าวถึงในเชิงการออกเดินทางเข้าป่า เปรียบกับพี่น้องสองคน ได้เดินทางเข้าป่า ก็คือพระรามและพระลักษมณ์ และได้เจอกับนางสีดา ดั่งนี้เป็นกลางดีแท้จริง เป็นการแสดงให้เห็นถึงความเชื่อของผู้คนในสังคมของผู้ประพันธ์ ถึงการที่มีความเชื่อว่า ก่อนออกเดินทางจะต้องดูฤกษ์ยามก่อน ซึ่งความเชื่อนี้ยังมีให้เห็นอยู่ในปัจจุบัน

### คติธรรมคำสอน

คติธรรม คือ วัฒนธรรมที่เกี่ยวกับหลักในการดำเนินชีวิต ที่ส่วนใหญ่เป็นเรื่องของจิตใจ และได้มาจากศาสนา (กรรมการวัฒนธรรม, 2498: คำนำ) คำสอนที่เป็นคติธรรมจึงหมายถึง



คำสอนที่เป็นแบบอย่าง เป็นข้อคิดในการปฏิบัติ เพื่อให้เกิดผลดีต่อตนเอง และสังคมโดยรวม (วิเชียร ณ นคร, 2528: 4)

ฉันทันตชาดก เป็นวรรณกรรมท้องถิ่น คือวรรณกรรมที่มีความใกล้ชิดสังคมมาก และเป็นวรรณกรรมที่สอนศีลธรรมโดยอ้อม ดังนั้นผู้ประพันธ์จึงสอดแทรกคติธรรมคำสอนเข้ามาในเรื่องด้วย โดยใช้การสอดแทรกคติธรรมคำสอนมาในความสนุกสนานเพลิดเพลิน ที่เป็นจุดประสงค์หลักของวรรณกรรม ประกอบกับเรื่องฉันทันตชาดก เป็นนิทานเกี่ยวข้องกับศาสนาพุทธ และพระพุทธเจ้า ผู้ประพันธ์จึงสอดแทรกหลักคำสอนในพุทธศาสนาเข้ามาในเรื่อง โดยผ่านการกระทำของตัวละครในเรื่อง ซึ่งเป็นการเน้นย้ำในเรื่องความเชื่อในเรื่องพระพุทธศาสนาอีกด้วย

การสอดแทรกคติธรรมคำสอนเข้ามาในเรื่องนี้เป็นการแสดงให้ผู้รับสารได้เห็นถึงคุณและโทษของการกระทำต่าง ๆ ในเรื่อง เป็นการสอดแทรกข้อคิดคติธรรมเอาไว้มากมาย ซึ่งนอกจากที่ผู้รับสารจะได้รับความสนุกสนานเพลิดเพลินจากเนื้อเรื่องแล้ว ยังได้รับคติธรรมที่ผู้ประพันธ์แฝงเอาไว้ในเรื่องอีกด้วย โดยในส่วนคติธรรมคำสอนนี้ยังเป็นภาพสะท้อนในภาพสะท้อนสังคมที่เด่นที่สุดของเรื่องฉันทันตชาดกอีกด้วย คติธรรมคำสอนที่ปรากฏในเรื่องฉันทันตชาดก มีดังนี้

### 1. หลักธรรมคำสอนที่เป็นสังฆธรรม

หลักธรรมคำสอนที่เป็นสังฆธรรม คือ คำสอนที่เป็นจริงโดยธรรมชาติ ความเป็นไปต่าง ๆ ทั้งหมดเป็นไปตามธรรมชาติ อาศัยความสัมพันธ์ของสิ่งทั้งหลายเอง ไม่มีตัวการอย่างอื่นที่นอกเหนือออกไป ในฐานะผู้สร้างหรือผู้บันดาล จึงเรียกว่าเป็น กฎธรรมชาติ ในทางพระพุทธศาสนาถือว่า พระพุทธเจ้ามีฐานะเป็นผู้ค้นพบ คือ ทรงเป็นผู้ค้นพบความจริงที่มีอยู่ตามธรรมดาในธรรมชาติ คือ ธรรมนิยามสูตร กฎความเป็นจริงของธรรมชาติที่มีอยู่อย่างนั้นเอง เป็นธรรมดา พระพุทธเจ้าจะอุบัติขึ้นหรือไม่อุบัติขึ้นก็ตาม มันก็เป็นของมันอย่างนั้น สิ่งทั้งหลายที่เกิดจากเหตุปัจจัยล้วนแต่ไม่คงที่ ไม่คงตัว และไม่เป็นตัว (ประยูร ปรยุโต, 2535: 87-88) หลักธรรมคำสอนที่เป็นสังฆธรรมที่ปรากฏในวรรณกรรมเรื่องฉันทันตชาดก ได้แก่

1.1 วัฏสงสาร มี 3 อย่าง คือ กิเลส กรรม วิบาก คำว่าวัฏสงสาร คือ การหมุนเวียนเป็นวงกลม ใช้ในความหมายที่หมุนเวียนไปด้วยอำนาจของกิเลส (กิเลส คือ สิ่งที่ทำให้ใจเศร้าหมอง 3 ประการ ได้แก่ โลภะ (ความโลภ) โทสะ (ความโกรธ) โมหะ (ความหลง) โดยทั้ง 3 สิ่งนี้เรียกว่า อกุศลมูล 3 คือ รากเหง้าแห่งความชั่ว) กรรม และวิบาก คือ เมื่อมีกิเลส ก็เป็นเหตุให้ทำกรรม เมื่อทำกรรมก็ได้รับผลกรรม คือวิบาก เมื่อเสวยวิบากอยู่ก็เกิดกิเลสอีก เมื่อกิเลสเกิดก็ทำกรรมอีก หมุนเป็นวงจรออย่างนี้ จึงเป็นเหตุให้เวียนว่าย ตาย เกิดไม่รู้จบ จึงเรียกว่าสังสารวัฏ หรือวัฏสงสาร เมื่อตัดกิเลสได้อย่างเด็ดขาด ก็จะตัดวงจรของวัฏสงสาร ได้อย่างเด็ดขาด นั่นคือการบรรลุอรหัตต์ (ทองดี สุรเตโช, 2551: 868) วัฏสงสารที่ปรากฏในเรื่องนันทนตชาดกที่เห็น ได้อย่างชัดเจน คือ การแฝงข้อคิดมาในเรื่อง โดยใช้ตัวละครในเรื่องแสดงออกถึงผลที่ตนปฏิบัติว่าตนทำเช่นไร ก็จะได้ผลเช่นนั้น

นางจุลสุพัตรา จากเหตุการณ์ในเรื่องนั้น เริ่มต้นด้วยเหตุการณ์ที่นางเกิด โทสะ คือความโกรธ ในชาติช้านาง โกรธพญานัทท์ที่ห้ามคแดงตกใส่ตัวนาง นางจึงสาปแช่งและผูกเวร เมื่อนางไปเกิดเป็นมนุษย์ก็เกิด โลภะ คือความโลภ และ โมหะ คือความหลง จากการที่ฝันถึงแท่นบรรทมงาช้าง นางอยากได้ดังที่ฝันจึงขอให้ท้าวพรหมทัตหาพรานไปฆ่าเอางาช้างของพญานัทท์ที่ห้ามคแดง เมื่อพรานโสอัครทำตามประสงค์ของนางสำเร็จจึงเกิดเป็นกรรมสุดท้ายนางเสียใจจนตรอมใจตายเมื่อรู้ว่งานั้นคืองาช้างของพญานัทท์ที่ห้ามคแดงของตนในอดีต นางจึงได้รับวิบากทุกข์ทรมานอยู่ในนรก

พรานโสอัคร เมื่อได้ข่าวที่หมู่เสนามาประกาศหาพรานตามคำของท้าวพรหมทัต พรานเผ่าเห็นว่า จะได้รางวัลมากมายหากเอางาช้างของพญานัทท์ที่ห้ามคแดงมาได้สำเร็จ จึงเกิด โลภะ คือความโลภ เมื่อเกิดกิเลสแล้ว พรานเผ่าจึงรับอาสาไปฆ่าพญาช้าง เมื่อฆ่าพญานัทท์ที่ห้ามคแดงได้สำเร็จ กรรมจึงตกสู่พรานโสอัคร เมื่อพรานตายลงก็ลงไปรับวิบากอยู่ในนรกเช่นเดียวกับนางจุลสุพัตรา

ท้าวพรหมทัตนั้นก็วนอยู่ในวัฏสงสารด้วยเช่นกัน จากการที่นางจุลสุพัตราต้องการงาช้างของพญานัทท์ที่ห้ามคแดงมาทำแท่นบรรทม ด้วยความหลงในตัวนางจุลสุพัตราของท้าวพรหมทัต จึงสั่งให้หาพรานไปตัดเอางาช้างของพญาช้าง เมื่อพรานตัดงาได้สำเร็จกรรมจึงตกแก่ตัวผู้หาพรานนั้นด้วย เมื่อท้าวพรหมทัตตายลงก็รับวิบากผลของกรรมที่ตนได้ทำลงไปไปในนรก

ส่วนพญานัททันต์ คือผู้ที่สามารถละกิเลสได้ โดยสามารถเห็นได้จากเหตุการณ์ ตั้งแต่ต้นเรื่อง จนจบเรื่อง คือ แม้ว่านางจุลสุพัตราจะดำ จะว่า พญาข้างสักเพียงใด พญาข้างก็ไม่เกิดโทษ คือความโกรธเลย เมื่อพรานมายังตน พญานัททันต์ก็ไม่โกรธเช่นกัน อีกทั้งยังให้อภัยทั้งนางจุลสุพัตรา และพรานอีกด้วย เมื่อพญานัททันต์ตายลงจากการที่ตนไม่เกิดกิเลส จึงไม่เกิดกรรม เมื่อไม่เกิดกรรม ก็ไม่เกิดวิบาก ในชาติสุดท้าย จึงได้เป็นสมเด็จพระสัมมาสัมพุทธเจ้า และหลุดพ้นจากวัฏสงสารเข้าสู่นิพพาน

1.2 นิพพาน เป็นหลักธรรมที่เป็นเป้าหมายสูงสุดของพระพุทธศาสนา คือ สภาพที่ดับกิเลส และกองทุกข์แล้ว สภาวะที่เป็นสุขสูงสุด เพราะไร้กิเลสไร้ทุกข์เป็นต้น อิศราภาพสมบุรณ์ เป็นภาวะที่เข้าถึงได้ยาก ต้องทำจิตให้สงบนิ่ง ดับกิเลสได้หมดสิ้น ผู้ที่บรรลุนิพพานได้ชื่อว่า เป็นอรหันต์ ไม่มีความทุกข์ใด ๆ อีกต่อไป (ประยุทธ์ ปยุตโต, 2545: 38)

ในเรื่องนัททันตชาดก กล่าวถึงนิพพานไว้หลายจุด เช่น ในประชุมชาดก เมื่อผู้ประพันธ์สรุปเรื่องก็ได้กล่าวไว้ว่าตัวละครแต่ละตัวได้รับผลเช่นไรจากการกระทำของตนในเรื่อง โดยปรากฏในบทประพันธ์ว่า

ฉบับวัดบ้านแลง	ฉบับวัดบ้านนา
๗ <sup>35</sup> นางทั้งสามองค์ไซรี ครั้นดับชีพตั้งขา	๗ <sup>6</sup> นางสามองค์นี้ไซรี ครั้นดับตั้งขารา
๗ <sup>41</sup> ครั้นถ้วนพระกำหนด จวบจบครบเดือนปี	๗ <sup>12</sup> ครั้นถ้วนกำหนด ครั้นแล้วพระชินศรี
เดชะได้เพิ่มพูนมา บ้ายหน้าเข้าสู่นิพพาน	เดชะนางได้สร้างมา เจ้าบ้ายหน้าเข้านิพพาน
ตถาคตจักจรดี พระเสด็จเข้าสู่นิพพาน	ตถาคตมาราวี เสด็จเข้าสู่นิพพาน

จากบทประพันธ์ข้างต้นมีความหมายว่า นางข้างทั้งสามองค์ คือนางมหาสุพัตรา นางแก้วสุพัตรา นางเกษสุพัตรา เมื่อสิ้นลมลงก็ได้ไปสู่นิพพาน จากการกระทำดีของนางทั้งสาม ส่วนพญานัททันต์เมื่อตายลงในชาติสุดท้ายก็ได้ไปเกิดเป็นพระพุทธเจ้า เมื่อปรินิพพาน ก็ได้เข้าสู่นิพพาน

**1.3 ไตรลักษณ์** คือ กฎกรรมดาของสรรพสิ่งทั้งปวง มี 3 อย่างคือ (ประยูรค์ ปยุตโต, 2545: 68)

**1.3.1 อนิจจัง** คือ ความไม่เที่ยงแท้แน่นอนของสังขารทั้งหลาย (สังขาร คือ สิ่งที่ปัจจัยปรุงแต่งขึ้น) เพราะสังขารทั้งหลาย เมื่อเกิดขึ้นแล้ว ตั้งอยู่ แล้วก็เสื่อมสลายไปในที่สุด แม้ขณะดำรงอยู่ก็มีความเปลี่ยนแปลงอยู่เสมอ เป็นการดำรงอยู่ชั่วระยะหนึ่งเท่านั้น

**1.3.2 ทุกขัง** คือ ความเป็นทุกข์ของสังขารทั้งหลาย มีทุกข์จากการเกิด แก่ เจ็บ ตาย ทุกข์ทางกายและใจ เป็นต้น เพราะสังขารเกิดจากปัจจัย ไม่มีอะไรเป็นของตนเอง จึงคงสภาพอยู่ไม่ได้ ทำให้เกิดความเดือดร้อนที่เป็นความทุกข์ต่าง ๆ

**1.3.3 อนัตตา** คือ ความไม่เป็นตัวตนของตัวเอง เพราะสังขารเกิดจากการปรุงแต่งของปัจจัย เมื่อแยกปัจจัยออกแต่ละส่วน เป็นธาตุดิน ธาตุน้ำ ธาตุลม และธาตุไฟ ก็ไม่มีอะไรเหลือเป็นคน เป็นสัตว์ จึงชื่อว่าว่างเปล่า ไม่มีใครเป็นเจ้าของ และไม่มีใครบังคับบัญชาได้

ในเรื่องจิตทันตชาดกมีการกล่าวถึงไตรลักษณ์ ในบทประพันธ์ว่า

ฉบับวัดบ้านแดง		ฉบับวัดบ้านนา	
เห็นพราน โทรมนัส	๑ <sup>474</sup> ส่วนพระโพธิสัตว์ โสภะคร้ามกมาย	๑ <sup>444</sup> ส่วนพระโพธิสัตว์	เห็นพราน โทรมนัส โสภะคร้ามกมาย
จึงโน้มน้าวธรรม	แจ้งการทั้งหลาย	จึงโน้มน้าวธรรม	แจ้งคำทั้งหลาย
เทศนาธิบาย	หวังจะให้พราน	เทศนาธิบาย	ให้เฒ่าพรานฟัง
วันนั้นเจ้า	๑ <sup>475</sup> ดูราพรานเฒ่า กุจฉสอนสั่ง	๑ <sup>445</sup> ดูราพรานเฒ่า	วันนั้นเฒ่าเจ้า กุจฉสอนสั่ง
บำรุงจิตไว้	เอ็งตั้งใจฟัง	บำรุงจิตไว้	จงตั้งใจฟัง
เร่งคิดทุกขัง	อนิจจังอนัตตา	เร่งคิดทุกขัง	อนิจจังอนัตตา
เคยเที่ยวล้างผลาญ	๑ <sup>476</sup> ตัวเองเป็นพราน สัตว์ให้มรณา	๑ <sup>446</sup> ตัวเองเป็นพราน	เคยเที่ยวล้างผลาญ ให้สัตว์มรณา
เท่าฆ่าสับปुरुษ	คนเดียวเอกา	ไม่เท่าสับปुरुษ	คนเดียวเอกา
บาปดังนี้หนา	จงเฒ่าเข้าใจ	บาปดังนี้หนา	จงเฒ่าเข้าใจ

จากบทประพันธ์ข้างต้น เป็นเหตุการณ์ในตอนที่พญาลัททันต์แสดงธรรมให้แก่พรานโสอูคร เนื่องจากพญาช้างเห็นพรานโสภะคร้าม เนื่องจากรู้ว่าพญาลัททันต์นั้นคือพระโพธิสัตว์ที่ได้มาเสวยชาติเป็นช้าง พญาช้างจึงแสดงธรรมให้แก่พรานฟัง โดยในเนื้อความที่แสดงธรรม

นั้นมีการกล่าวถึง อนิจจัง ทุกขัง อนัตตา ด้วย โดยพญาช่างกล่าวให้พรานคิดถึงเรื่องนี้เนื่องจากพราน โสอูครฆ่าสัตว์ตัดชีวิตมามาก

## 2. หลักธรรมคำสอนที่เป็นจริยธรรม

จริยธรรมเป็นสิ่งที่ตั้งงามอันก่อให้เกิดคุณค่าต่อตนเอง ผู้อื่น และสังคม จริยธรรมคือ แนวทางความประพฤติ และการปฏิบัติเพื่อบรรลุถึงสภาพชีวิตอันทรงคุณค่าที่พึงประสงค์ (โครงการพัฒนาสังคมศาสตร์ที่เกี่ยวข้องกับการศึกษา, 2522: 5) เป็นธรรมที่ควรประพฤติปฏิบัติ โดยในวรรณกรรมเรื่องฉัททันตชาดก มีคำสอนที่เป็นจริยธรรมปรากฏดังนี้

**2.1 ฌราวาสธรรม** หมายถึง ธรรมสำหรับฌราวาส ธรรมสำหรับการครองเรือน หรือหลักการครองชีวิตสำหรับคฤหัสถ์ ที่จำเป็นต้องมีอยู่เป็นประจำ เพื่อเสริมให้มีความสุขยิ่งขึ้น (มหาจุฬาลงกรณราชวิทยาลัย, 2539: 32) โดยฌราวาสธรรมมี 4 อย่าง ปรากฏในเรื่องฉัททันตชาดก ปรากฏผ่านการกระทำของพญานัททันต์ มีรายละเอียดดังเหตุการณ์ต่อไปนี้ คือ (ประยูร ชาญโต, 2545: 97)

**2.1.1 สัจจะ** คือ ความจริง ซื่อตรง ซื่อสัตย์ จริงใจ พุดจริง ทำจริง ดำรงมั่นอยู่ในสัจจะเป็นเหตุนำมาซึ่งความเชื่อถือ หรือไว้วางใจได้ สัจจะ ความซื่อสัตย์ต่อคำพูดของตน ในเหตุการณ์แรกพญาช่างพยายามอธิบายความจริงด้วยความจริงใจ ที่ตนไม่ได้ตั้งใจแกล้งให้มดตกใสนางจุลสุพัตรา อีกทั้งยังแสดงสัตย์สาบานให้ตนตกนรกหมกไหม้หากไม่พูดความจริง แต่นางจุลสุพัตราก็ไม่ฟัง เหตุการณ์ที่สอง เมื่อพราน โสอูครไม่ยอมเอางาของพญานัททันต์ เนื่องจากรู้ว่าพญาช่างคือพระโพธิสัตว์ลงมาเสวยชาติเป็นช่าง แต่ด้วยพญานัททันต์ได้ลั่นวาจาไว้แล้วว่า จะสละงาให้เป็นทานแก่พราน โสอูครจึงสั่งให้พรานลงมือตัดงาของตนไป

**2.1.2 ทมะ** คือ ความอดทนอดกลั้น การข่มใจ ฝึคนิสัย ปรับตัว รู้จักควบคุมจิตใจ ปรับปรุงตนให้เจริญก้าวหน้าด้วยสติปัญญา พญานัททันต์ใช้สติยับยั้งจิตใจของตนเองไม่ให้โกรธ ซึ่งพญานัททันต์นี้มีฤทธิ์มากกว่าช่างเชือกอื่น หากพญาช่าง โกรธและขาดสติก็จะทำร้ายนางจุลสุพัตราที่ด่าว่าตน และพราน โสอูครที่มาตัดงาของตนได้อย่างง่ายดาย แต่พญาช่างก็ใช้สติยับยั้งจิตใจของตนเอาไว้

**2.1.3 ขันติ** คือ ความอดทน อดทนต่อความยากลำบาก ทนทาน ไม่หวั่นไหว มั่นในจุดหมาย ไม่ท้อถอย ในเหตุการณ์แรก ไม่ว่านางจุลสุพัตราจะว่าอะไรพญาช้างก็ไม่ว่าตอบ ซึ่งเป็นการแสดงอดทนต่อคำพูดของนางช้างที่ด่าว่าพญาช้าง เหตุการณ์ที่สองคือเมื่อพรานลงมือเลี้ยงขาของพญาหัตถ์ พญาช้างเกิดความเจ็บปวดมาก ทั้งจากเลียที่เลียลงบนขาของตน และแผลที่ถูกยิง แต่พญาช้างก็อดทน มุ่งมั่น ในจุดหมายที่ตนต้องการคือการบรรลุเป็นพระศาสดา

**2.1.4 จาคะ** คือ การเสียสละ สละกิเลส สละความสุขสบาย แบ่งปันความสุข แบ่งปันประโยชน์ให้แก่ผู้อื่น เรื่องนัททันตชาดกเป็นเรื่องที่มุ่งเสนอแนวคิดเรื่องการสละชีวิตเพื่อเป็นทานบารมี ดังนั้นการเสียสละจึงเป็นเรื่องที่เด่นที่สุดของเรื่องนี้ การเสียสละของพญาหัตถ์ เป็นการแสดงจาคะให้เห็นได้อย่างเด่นชัด

**2.2 การรักษาศีล 5** หมายถึง ความประพฤติชอบทางกาย และวาจา การรักษากายวาจาให้เรียบร้อย เป็นสัญญาประชาคม คือ ข้อปฏิบัติเพื่อความเป็นระเบียบของสังคมในการเว้นจากความชั่ว การควบคุมตนให้อยู่ในความไม่เบียดเบียน 5 ประการ คือ (ประยูรย์ ปยุตโต, 2545: 175)

1. ปาณาติปาตา เวรมณี คือ การงดเว้นจากการฆ่าสัตว์ การประทุษร้ายผู้อื่น
2. อทินนาทานา เวรมณี คือ การงดเว้นจากการถือเอาของที่เขาไม่ได้ให้ งดเว้นจากการลักทรัพย์ การโกง การละเมิดกรรมสิทธิ์ และการทำลายทรัพย์สิน
3. กามเมสุมิจฉารา เวรมณี คือ การงดเว้นจากการประพฤติดิฉันท์ในกาม งดเว้นจากการล่วงละเมิดสิ่งที่ผู้อื่นรักใคร่หวงแหน
4. มุสาวาทา เวรมณี คือ การงดเว้นจากการพูดเท็จ การโกหก หลอกลวง
5. สุราเมรัยมัชชปมาทัฏฐานา เวรมณี คือ การงดเว้นจากการดื่มน้ำเมา อันเป็นที่ตั้งแห่งความประมาท งดเว้นสิ่งเสพติดให้โทษ

วรรณกรรมเรื่องนัททันตชาดก ผู้ประพันธ์ได้กล่าวถึงการรักษาศีลห้า ผ่านการอบรมสั่งสอนหมูปริวารของพญาหัตถ์ โดยพญาหัตถ์จะอบรมสั่งสอนหมูปริวารของตนให้รักษาศีลอยู่เสมอ ในตอนกลางเรื่องและท้ายเรื่องจะเน้นในเรื่องศีลข้อที่ 1 ปาณาติปาตาเป็นหลัก เป็นการห้ามปรามไม่ให้ปริวารของตนไปตามฆ่านายพราน และนางจุลสุพัตรา ซึ่งจะทำให้เกิดกรรมแก่ตนขึ้น ในทางกลับกันผู้ประพันธ์ก็ยังแสดงให้เห็นถึงโทษของการละเมิดศีลข้อ

ปาณาติปาตา ผ่านการกระทำของพราน โสอูตร นางจุลสุพัตรา และท้าวพรหมทัต ที่ได้ร่วมมือกันฆ่าพญาช้าง ซึ่งทั้ง 3 คนก็ได้รับผลกรรมของตน เมื่อตายลงก็ได้ตกนรกรับวิบากกรรมที่ก่อไว้

ฉบับวัดบ้านแดง	ฉบับวัดบ้านนา
๑ <sup>138</sup> ช้างนั้นอยู่ป่าหิมพานต์ ชื่อพญาฉัททันต์ บริวารก็มากนักหนา	๑ <sup>127</sup> ช้างนั้นอยู่ป่าหิมวันต์ ชื่อพญาฉัททันต์ บริวารก็มากนักหนา
๑ <sup>139</sup> ช้างนั้นรักษาศีลลา ย่อมรู้ภาวนา ศรัทธาก็ดีกวัดขั้น	๑ <sup>128</sup> ช้างนั้นย่อมรู้ภาวนา รักษาศีลห้า ศรัทธาก็ดีกวัดขั้น
๑ <sup>140</sup> บริวารเกี้ยวหมื่นเกี้ยวพัน สั่งสอนทุกวัน ให้ภาวนารักษาศีล	๑ <sup>129</sup> บริวารเกี้ยวหมื่นเกี้ยวพัน สั่งสอนทุกวัน ให้ภาวนาเป็นนิจกาล
๑ <sup>582</sup> ชาวเจ้าถ้วนหน้า อย่าโกรธโกรธา เวรกรรมทั้งนี้ ไซ่งานไซ่การ	๑ <sup>544</sup> ชาวเจ้าถ้วนหน้า จะไปฆ่าพราน จะไปกับนางคราญ ของท่านทุกคน
๑ <sup>585</sup> พากันคอยอยู่ ถ้าคิดถึงกู รักษาศีลพระ ทุกเมื่อเชือวัน	๑ <sup>547</sup> ชวนกันคอยอยู่ อย่าเสียทางธรรม ศีลพระนรินทร์ กระหวาจะมรณา

บทประพันธ์ข้างต้นแสดงให้เห็นว่าพญาฉัททันต์นั้น รักษาศีลห้า และสั่งสอนหมู่บริวารให้อยู่ในศีลอีกด้วย และเมื่อพญาช้างเล่าเรื่องราวถึงเหตุที่พราน มาฆ่าตนเพื่อเอางา หมู่บริวารทั้งหลายล้วนโกรธแค้น จะตามไปฆ่าพราน และนางจุลสุพัตรา พญาช้างจึงอบรมสั่งสอนว่าอย่าโกรธแค้น อย่าไปฆ่าพราน และนางจุลสุพัตราเลย หากคิดถึงตนเมื่อตนตายไป ขอให้ทุกตัวรักษาศีลจนกว่าจะสิ้นชีพ

**1.3 ธรรมคุ้มครองโลก หรือเทวธรรม 2** ประกอบไปด้วยหิริ และโอตฺตปปะหิริ มีความหมายว่า ความละอายต่อกุศลกรรม (ทองดี สุรเตโช, 2551: 743) โอตฺตปปะหิริ มีความหมายว่า ความเกรงกลัวต่อกุศลกรรม (ทองดี สุรเตโช, 2551: 123) รวมแล้วเรียกว่า ความละอายและเกรงกลัวต่อกุศลกรรม คือ ความละอายและเกรงกลัวต่อบาป ในเรื่องนันทพันตชาดกมีการแผ่คำสอนเรื่องหิริ โอตฺตปปะหิริ เอาไว้ในเรื่องด้วยก็คือการแสดงให้เห็นโทษ ของการทำชั่ว

ข้อดีของการทำความดี และแสดงให้เห็นลักษณะของนรก สวรรค์ เมื่อผู้รับสารได้ฟังได้อ่าน ก็จะเห็นโทษของการทำบาป ก็จะเกิดความเกรงกลัวไม่ก่อกรรมสร้างอกุศลกรรม

**1.4 สังคหวัตถุ 4** คือ หลักธรรมที่เป็นเครื่องยึดเหนี่ยวใจบุคคล และประสานหมู่ชน ไว้ในความสามัคคีหรือหลักการสงเคราะห์ (มหาจุฬาลงกรณราชวิทยาลัย, 2539: 42) โดยในเรื่องฉันทันตชาดกทั้ง 4 ฉบับก็มีการสอดแทรกคำสอนเรื่องสังคหวัตถุ 4 ไว้ในเรื่อง ด้วยเช่นกัน เป็นการแสดงผ่านการกระทำของตัวละครในเรื่อง ซึ่งสังคหวัตถุนี้มีอยู่ 4 ประการ คือ (ประยูร ปยุตโต, 2545: 142-143)

**1.4.1 ทาน** คือ การให้ การแบ่งปัน เอื้อเฟื้อเผื่อแผ่ เสียสละ ตลอดถึงการให้ความรู้ และการแนะนำ สั่งสอน ทานแสดงให้เห็นผ่านการกระทำของพญาลัททันต์ ทั้งการให้ทานงาของตนแก่พราน และการคอบขอมรมสั่งสอนหุมับริวารให้อยู่ในศีลธรรมอยู่เสมอ

**1.4.2 ปิยวาจา** คือ การพูดจาด้วยถ้อยคำสุภาพ ไพเราะอ่อนหวาน นุ่มนวล พูดสิ่งที่เป็นประโยชน์ ในทางที่สร้างสรรค์ ให้เกิดไมตรี และความรักใคร่ร่นับถือ ปิยวาจา แสดงให้เห็นจากเหตุการณ์ในตอนที่น่างจุดสุพัตราว่าพญาลัททันต์ พญาช่างได้ใช้ปิยวาจาตอบโต้กลับด้วยถ้อยคำที่สุภาพ นุ่มนวล ไม่ให้เกิดความขัดข้องหมองใจกันมาก แต่นางจุดสุพัตราก็ไม่ฟัง

**1.4.3 อัตถจริยา** คือ การประพฤติประโยชน์ ทำตนให้เป็นประโยชน์ตามกำลังสติปัญญา ความรู้ความสามารถ กำลังทรัพย์ และเวลา มีน้ำใจ รู้จักอนุเคราะห์ และสงเคราะห์ช่วยเหลือกิจการของผู้อื่นให้สำเร็จลุล่วง ไม่เป็นคนแล้วน้ำใจ อัตถจริยาแสดงให้เห็นผ่านเหตุการณ์ที่พรานรู้สึกสำนึกผิดไม่อยากจะฆาของพญาช่างแล้ว แต่กระนั้นพญาลัททันต์ก็สั่งให้พรานตัดเอางาของตนไปถวายแก่นางจุดสุพัตรา ตามที่นางต้องการ เป็นการทำให้พราน โสอูครสำเร็จภารกิจที่รับมาแต่ต้น

**1.4.4 สมานัตตตา** คือ การทำตนเสมอต้นเสมอปลาย ปฏิบัติเสมอกันในชนทั้งหลาย ไม่เอาเปรียบผู้อื่น ร่วมทุกข์ร่วมสุข วางตนเหมาะสมกับฐานะ สมานัตตตา การทำตนให้เสมอต้นเสมอปลาย แสดงให้เห็นผ่านความเสมอต้นเสมอปลายของพญาลัททันต์ คือพญาช่างประพฤติตนอยู่ในศีลธรรมอยู่เสมอตั้งแต่ต้นจนจบเรื่อง ปกครองหุมับริวารอย่างเป็นธรรม รักเมียดทั้ง 4 เท่ากันทุกนาง



การสอดแทรกคติธรรมคำสอนเหล่านี้มีปรากฏในเรื่องฉันทชาดกทั้ง 4 ฉบับ โดยการสอดแทรกผ่านการกระทำของตัวละครในเรื่อง และผ่านบทประพันธ์ของผู้ประพันธ์ เมื่อผู้รับสารได้อ่านได้ฟัง ก็จะเกิดอารมณ์คล้อยตาม นอกจากจะได้รับความสนุกสนานแล้ว ยังได้รับข้อคิดคติธรรมที่แฝงมาในเรื่องอีกด้วย เป็นการแฝงหลักธรรมเข้ามาในเรื่อง เพื่อเข้าถึงผู้รับสารได้ดียิ่งขึ้นกว่าการเทศนาหัวข้อธรรมโดยตรง ทำให้ผู้รับสารคล้อยตามรู้คิดผิชอบ เห็นแนวทางในการปฏิบัติตน ว่าสิ่งใดควรทำ ควรเอาเป็นแบบอย่าง สิ่งใดไม่ควรทำ ไม่ควรเอาเป็นแบบอย่าง และเห็นถึงประโยชน์ในการครองตนให้อยู่ในธรรม ซึ่งจะทำให้ หลุดพ้นจากวัฏสงสาร และเข้าสู่นิพพานในที่สุด

### ค่านิยม

ค่านิยม หมายถึง สิ่งที่มีคุณค่าหรือสิ่งที่มีคุณค่าเป็นเครื่องช่วยตัดสินใจ และกำหนด การกระทำของตนเอง โดยสิ่งที่มีคุณค่านั้นเกิดจากความรู้สึกรู้สึก ความเชื่อของคนในสังคมว่า เป็นสิ่งที่ควรกระทำมากกว่าสิ่งที่ต้องการจะทำ และเป็นแบบฉบับของความคิดที่ฝังแน่น สำหรับยึดถือในการปฏิบัติตัวของคนในสังคม ทั้งยังเป็นหลักเกณฑ์ของศีลธรรมจรรยาในสังคม ซึ่งจะแสดงออกมาในรูปของความประพฤติ (อารี ถาวรเศรษฐ์, 2546: 113) ค่านิยมที่ปรากฏ ในเรื่องฉันทชาดก ปรากฏประการเดียวคือ การมีเมียหลายคน การมีเมียหลายคนในสมัยก่อน ถือเป็นเรื่องปกติสามัญ ไม่ว่าจะเป็นคนธรรมดา ชุนนาง หรือ ราชกษัตริย์ ต่างนิยมมีเมียหลายคน เนื่องจากเชื่อกันว่า การมีเมียมากกว่าหนึ่งคนนั้นเป็นเครื่องแสดงบุญบารมี โดยเฉพาะ ผู้มีบรรดาศักดิ์ นอกจากการถือว่าจำนวนของเมียเป็นเครื่องประดับบารมีแล้ว ยังมีความเชื่ออีกว่า สตรีเป็นสิ่งที่ของที่ใช้เพื่อบำรุงบำเรอความสุขและเป็นเหมือนเครื่องรับประกันว่า บุรุษผู้นั้น ยังมีสุขภาพพลานามัยดีอีกด้วย (เตือนใจ สนิททะเล, 2527: 131)

ค่านิยมเรื่องการมีเมียหลายคน ปรากฏให้เห็นผ่านข้อมูลของพญาฉันทชาดก ในฉันทชาดกฉบับวัดบ้านแลง ฉบับวัดบ้านนา และฉบับหอสมุดแห่งชาติลาว ซึ่งพญาฉันทชาดก มีเมีย 4 นาง คือ นางมหาสุพัตตรา นางจุลสุพัตตรา นางแก้วสุพัตตรา และนางเกศสุพัตตรา เป็นการแสดงให้เห็นการมีเมียเยอะของพญาฉ้าง แม้ว่าจะมีเมียถึง 4 คน แต่พญาฉันทชาดก ก็ให้ความรักเท่าเทียมเสมอกันทุกนาง ส่วนฉันทชาดกฉบับวัดสูงเม่น พญาฉันทชาดกมีเมีย 2 นาง แต่ก็ยังปรากฏค่านิยมการมีเมียหลายคนของท้าวพรหมทัต ที่มีเมียกว่าหมื่นหกพันคน ดังปรากฏในบทประพันธ์ว่า

“...คนทั้งหลายจึงเอานางมาเป็นเมียแห่งพระยาพาราณสีนั้นนาง  
ศุภัทราเป็นอันรักจำใจแก่พระยาพาราณสีก็ได้เป็นใหญ่แก่นาง  
ทั้งหลายหมั้น 6 พันนางเป็นบริวาร...”

(ฉบับวัดสูงเม่น)

## ประเพณี

ประเพณี หมายถึง สิ่งที่ยึดประเพณีปฏิบัติสืบ ๆ กันมาจนเป็นแบบแผน ขนบธรรมเนียม หรือ จารีตประเพณี จึงเป็นสิ่งที่คนสร้างขึ้นเพื่อใช้เป็นแนวทางให้คนดำเนินชีวิตอยู่ในสังคม ได้อย่างราบรื่น (เสฐียร โกเศศ, 2539: 1) โดยผู้คนในสังคมจะยึดถือปฏิบัติสืบทอดจากรุ่นหนึ่ง ไปสู่คนอีกรุ่นอย่างต่อเนื่องและยาวนาน จึงกล่าวได้ว่า ประเพณีเป็นกิจกรรมทางสังคมที่ฝังแน่น มานาน และถ่ายทอดกันได้ (พระยาอนุমানราชชน, 2514: 49) ประเพณีที่ปรากฏ ในเรื่องฉัททันตชาดก มีดังนี้

### 1. ประเพณีเกี่ยวกับการทำศพ

การทำศพ การจัดงานศพ เป็นงานเกี่ยวกับความตาย โดยบุคคลใดที่ได้ถึงแก่กรรม หรือตายไปแล้ว บุคคลที่ยังอยู่ไม่ว่าจะเป็นบุตร เมีย หรือญาติตลอดจนผู้อุปการะก็ดี ย่อมประกอบพิธีศพให้แก่ผู้ตาย เพื่อแสดงความรักและให้เกียรติแก่ผู้ตายเป็นครั้งสุดท้าย และการประกอบพิธีศพของคนไทยในขั้นสุดท้ายจะทำการเผาศพ และนำกระดูกไปบรรจุไว้ในเจดีย์ธาตุ ซึ่งเป็นธรรมเนียมปฏิบัติที่สืบต่อกันมาตั้งแต่สมัยอยุธยาไม่ว่าจะเป็นเจ้านาย เชื้อพระวงศ์ หรือคนธรรมดาทั่วไป (สมภพ ภิรมย์, 2535: 8)

ในเรื่องฉัททันตชาดกฉบับวัดบ้านแลง ฉบับวัดบ้านนา ปรากฏพิธีศพของนางจูลสุพัตตรา และพญาลัททันต์ โดยการทำศพของนางจูลสุพัตตรานั้นใช้การฝัง ส่วนพญาลัททันต์ใช้การเผา และฉบับวัดสูงเม่น มีพิธีสังสการ ศพของพญาลัททันต์ ซึ่งเป็นพิธีศพของชาวล้านนา เป็นการสะท้อนภาพวิถีชีวิตลงไปในวรรณกรรมอีกด้วย โดยพิธีศพในเรื่องฉัททันตชาดก ปรากฏในบทประพันธ์ดังนี้

ฉบับวัดบ้านแลง		ฉบับวัดบ้านนา	
ศุภัตราเทวี	๑ <sup>608</sup> ค่อยฝันสมประดี พาพวกบริวาร	ศุภัตราเทวี	๑ <sup>571</sup> ค่อยฝันสมประดี พาพวกบริวาร
หาฝันไฟป่า	ได้มาบนาน	หาฝันในป่า	ได้มาบนาน
กองไว้ในสถาน	จักเผาจอมธรรม	กองไว้ในสถาน	จักเผาจอมธรรม
ครั้นดับเพลิงแล้ว	๑ <sup>610</sup> เผาศพพระแก้ว แก้วเกศศุภัตรา	ครั้นดับเพลิงแล้ว	๑ <sup>573</sup> นางเผาผัวแก้ว แก้วเกศศุภัตรา
พาพวกบริวาร	กวาดกระดูกราชา	พาพวกบริวาร	กวาดธาตุพระยา
ประมวถเข้ามา	กองไว้ในสถาน	ประมวถเข้ามา	กองไว้ในสถาน
หาพรรณดอกไม้	๑ <sup>611</sup> จึงพากันไป มาลัยดวงมลาย	หักพันธุ์ดอกไม้	๑ <sup>574</sup> แล้วพากันไป ในไพรหิมพานต์
เอามาลถวายให้	ปักไว้ในสถาน	มาถวายพระธาตุ	พญาขสาร
เป็นนิจกาล	ทุกวันอัตรา	ปักไว้ในสถาน	บุชาพระองค์

“...พอประสงค์หาฝันเผาให้  
เป็นทำนองเจดีย์ขาบไหว้

เผาจนไหม้เหลือคูกเก็บกอง  
หักดอกไม้ยามคำบูชา...”

(ฉบับหอสมุดแห่งชาติลาว)

พิธีศพของพญาจันทันต์เป็นการเผาร่างของพญาช้าง ดั่งบทประพันธ์ข้างต้น เมื่อพญาช้าง สิ้นลมลงแล้ว หมูบริวารก็พากันไปหาฝันมากองรวมกันไว้ แล้วเอาตัวพญาช้างไปวางไว้ด้านบน และจุดไฟเผา เมื่อร่างของพญาจันทันต์ถูกเผาหมดแล้วก็เหลือแต่กระดูก หมูบริวารก็กวาดกระดูก ของพญาช้างมากองรวมกันไว้ ประหนึ่งเป็นเจดีย์ หลังกจากนั้น หมูบริวารก็เอาดอกไม้มากราบไหว้ถวายไว้ในที่นั้นอยู่เสมอ จากการกระทำข้างต้นของหมูบริวารข้างแสดงให้เห็นถึง คติความเชื่อเรื่องพระพุทธรศาสนา เนื่องจากการเผาศพนี้เริ่มมีการปฏิบัติเมื่อมีการยอมรับ พระพุทธรศาสนาเข้ามาในชุมชนแล้ว ซึ่งประเพณีการเผาศพเป็นที่นิยมแพร่หลายในอินเดีย เป็นการเผาศพทั้ง โครงในขณะที่ยังมีส่วนของเนื้อหนังติดอยู่ด้วย จากนั้นจึงทำการเก็บกระดูก ส่วนต่าง ๆ ที่เหลือจากการเผามาบรรจุในผอบ หรือภาชนะดินเผาก่อนที่จะนำไปบรรจุไว้ ณ ที่ใดที่หนึ่ง (ประพิศ พงศ์มาศ, 2542: 78-88)

ฉบับวัดบ้านแลง		ฉบับวัดบ้านนา	
ให้รักหนุ่มหน้า ครั้นคลายโศกแล้ว บริวารมากมาย	๑ <sup>53</sup> พระโพธิสัตว์เจ้า เพียงจะขาดใจตาย พาช่างทั้งหลาย ขุดหลุมบ่่าน	ให้รักหนุ่มหน้า ตั้งใจจะขาด นางสองซ้ายขวา	๑ <sup>47</sup> พระโพธิสัตว์เจ้า ปี่มเพียงมรณา ด้วยความโศกา ขุดหลุมบ่่าน
ขุดหลุมเสร็จแล้ว ขกลมไไว้ ปักไว้ในสถาน	๑ <sup>54</sup> จึงฝั่งนางแก้ว เชิญศพนงคราญ หาไม้แก่นสาร ให้เป็นสำคัญ	ครั้นสมควร ขกลมไไว้ ปักไว้ในสถาน	๑ <sup>48</sup> จะฝั่งนางแก้ว เชิญศพนงคราญ หาไม้แก่นสาร ให้เป็นสำคัญ

“...ชวนหมู่บริวาร  
เอาลงใส่กลบเกลื่อนถมตี

ฝั่งนางคราญขุดหลุมกว้างใหญ่  
พาเทวีหมู่ฝูงกลับคืน...”

(ฉบับหอสมุดแห่งชาติลาว)

พิธีศพของนางจุลสุพัตรา เป็นการฝังลงในหลุม โดยฉันทันตชาดกทั้ง 3 ฉบับข้างต้น แสดงให้เห็นว่าพญาช่าง และหมู่บริวารช่วยกันขุดหลุม จากนั้นก็เอาร่างของนางช่างจุลสุพัตรา ฝังลงไป พร้อมทั้งเอาไม้มาปักไว้เหนือหลุม

“...ภนุเต ข้าแห่งเจ้ากูทั้งหลาย ส่วนพระยาช่างอันเป็นปัจฉิมแก่เจ้ากู  
ทั้งมวลนั้น อันว่าพรานก็มายิงด้วยปืนพิศก็กระทำกาลอันตายไปแล้ว  
แต่เจ้ากูทั้งมวลจูงจักไปส่งสการยังซากแห่งพระยาช่างนั้นเถิด...”

(ฉบับวัดสูงเม่น)

ฉันทันตชาดกฉบับวัดสูงเม่น ได้มีการสอดแทรกคำนิยามเกี่ยวกับการทำศพของชาวล้านนา เข้ามาในเรื่อง ในเหตุการณ์ที่พญาช่างสิ้นลมลง หมู่บริวารก็นำร่างของพญาฉันทันตไป ส่งสการ ซึ่งการส่งสการ หรือการเสีศพ (เผาศพ) นี้เป็นประเพณีการทำศพของชาวล้านนา คำว่าส่งสการนี้มาจากคำศัพท์ภาษาสันสกฤต ว่า สัศการ หมายถึง การทำให้ลุ่ล่งไป (อภิธาน สมใจ, 2541: 82)

พิธีศพที่แตกต่างกันระหว่างพญาฉันทันต และนางจุลสุพัตรา แสดงให้เห็นถึงฐานะทางสังคมของทั้ง 2 ตัวละครนี้ พญาฉันทันตมีฐานะที่ใหญ่กว่านางจุลสุพัตรา จึงมีพิธีศพที่สมฐานะกว่า และจากบทประพันธ์จะเห็นการร่วมแรงร่วมใจของหมู่ช่างในการจัดพิธีศพทั้งการฝัง

นางจุลสุพัตรา และการเผาพญาจักร์ทนต์ ซึ่งเป็นการแสดงให้เห็นถึงการร่วมแรงร่วมใจของหมู่คณะ อาจจะเป็นการสะท้อนให้เห็นถึงหมู่คนในชุมชนนั้น ๆ ว่าเมื่อมีผู้เสียชีวิตก็จะมาร่วมแรงร่วมใจกันจัดพิธีศพให้

## 2. ประเพณีการทำบุญ

ประเพณีการทำบุญเป็นธรรมเนียมประเพณีที่คนไทยนิยมถือปฏิบัติกันมานาน และเป็นส่วนหนึ่งในฐานะพุทธศาสนิกชนพึงกระทำ โดยวิธีการทำบุญของคนไทยที่นิยมถือปฏิบัติ คือ การบริจาคทานให้ผู้อื่น ไม่ว่าจะเป็นพระสงฆ์หรือคนที่ตกทุกข์ได้ยาก ซึ่งการทำบุญสามารถทำได้ตลอดเวลาทุกโอกาส เช่น ทำบุญตักบาตร ทำบุญเนื่องในวันเกิด ทำบุญอุทิศส่วนกุศลให้ผู้ตาย ทำบุญเพื่อสะสมไว้ชาติหน้า หรือทำบุญเพื่อสะเดาะเคราะห์กรรมให้เบาบางลง (ส.พลายน้อย, 2545: 19-21)

การทำบุญนี้ก็ถือเป็นการสร้างกุศลอย่างหนึ่ง เป็นการสร้างกุศลกรรม ซึ่งสามารถเชื่อมโยงไปในความเชื่อทางพระพุทธศาสนาเรื่องกรรมได้อีกด้วย โดยในเรื่องนัททันตชาดก ก็มีการแสดงแนวความคิดเรื่องการทำบุญเอาไว้ในเรื่องซึ่งการทำบุญใหญ่ที่สุดของเรื่องก็คือการที่พญาจักร์ทนต์ให้างของตนเป็นทานแก่พรานโสอูคร และนางจุลสุพัตรา ส่วนการทำบุญในส่วนอื่นซึ่งเป็นการแฝงเข้ามาในเรื่องมีปรากฏในบทประพันธ์ดังนี้

	ฉบับวัดบ้านแลง		ฉบับวัดบ้านนา
	๑ <sup>725</sup> พระเจ้าเทศนา		๑ <sup>696</sup> พระเจ้าเทศนา
ว่ากรรมเวรา	ตามเบียดเบียนตน	ว่ากรรมเวรา	ตามมาเบียดตน
ทำบาปได้บาป	<u>ทำบุญได้ผล</u>	ทำบาปได้บาป	<u>ทำบุญได้ผล</u>
เพราะสร้างกุศล	ตามเลี้ยงอาตมา	เพราะกรรมกุศล	ตามเลี้ยงอาตมา

ผู้ประพันธ์ยกการแสดงธรรมเทศนาของพระพุทธเจ้าเข้ามาในตอนอวสานบท ซึ่งเป็นการที่พระพุทธเจ้าเทศนาเรื่องกรรมเวร มีการกล่าวถึงเรื่องการทำบุญว่า หากทำบุญก็จะได้รับบุญกุศลซึ่งจะตามรักษาตัวของผู้ที่ทำบุญ

ความเชื่อเรื่องการทำบุญเพื่อที่จะได้สิ่งที่ตนปรารถนา ปรากฏในนัททันตชาดก ฉบับวัดบ้านนา ดังบทประพันธ์ว่า

## ฉบับวัดบ้านนา

๑<sup>673</sup> วิบากเม็ยแก้ว

เม็ยกราบทูลแล้ว

ปรีมเล็ยคตาไหล

ทำบุญขอสบ

ให้พบท้าวไท

ปิ่นเกล้าภไพโร

ฉัททันต์ราชา

บทประพันธ์ข้างต้น นางจุลสุพัตราจะทำบุญเพื่อให้ได้พบกับพญาลัททันต์อีกครั้ง  
ในชาติหน้า ก่อนที่นางจะตรอมใจตาย

ความเชื่อเรื่องการทำบุญเพื่อที่จะได้สิ่งที่ตนปรารถนา ในฉัททันตชาดกฉบับวัดสูงเม่น  
แสดงการให้ทานแก่พระปัจเจกพุทธเจ้าทั้ง 500 คน ในบทที่ว่า

“...เมื่อนั้นโพธิสัตว์เจ้าก็ประกอบด้วยลูกไม้อันหวานแลเหง้าบัวเจือ  
ด้วยน้ำผึ้งอันเกิดในใบบัวเป็นทานแก่พระปัจเจกพุทธเจ้าทั้ง 5 ร้อย  
ตนกินแลนางจุลสุภทราที่หื้อดอกไม้อันใหญ่อันนางหาได้ด้วยตนนั้น  
หื้อทานแก่พระปัจเจกเจ้าทั้งหลายแล้วก็ตั้งคำปรารถนาว่าดังนี้ข้า  
จุติตายจากชาติอื่นเป็นช้างนี้หื้อข้าได้เกิดในพระอุทรพระยามทรภูษ  
หื้อได้เป็นลูกพระยาปราภุชื่อว่าสุภทราหื้อได้เป็นอัครมเหสีเม็ย  
รักแห่งพระยาพาราณสีอันอาจจักรกระทำตามคำมัทแห่งข้า  
กล่าวแก่พระยาตนใดตนนั้นก็หื้อตามใจแห่งข้าเถอะแม่นว่าข้าจักขอ  
ใช้พรานผู้ 1 มายิงยังช้างอันเป็นพระยาช้างตัวนี้ด้วยอันป็นพิษหื้อ  
เสียชีวิตตายไปแล้วหื้อพรานเองาทั้ง 2 อันเป็นฉัพพรรณรังสีมานั้น  
เมื่อหื้อแก่ข้าหื้อเกิด...”

(ฉบับวัดสูงเม่น)

พญาลัททันต์ได้พาหมีบริวารเก็บของป่า ตามที่หาได้นำไปถวายให้พระปัจเจกพุทธเจ้า  
ที่อยู่ในป่าหิมพานต์กิน เป็นการแสดงการทำบุญโดยการให้ทาน นางจุลสุพัตราเองก็ได้นำดอกไม้  
มาถวายพระปัจเจกพุทธเจ้าด้วยเช่นกัน พร้อมทั้งแสดงความปรารถนาตั้งจิตอธิษฐานให้ตนได้  
ไปเกิดเป็นลูกของกษัตริย์ และให้ได้แต่งงานกับท้าวพรหมทัต จากนั้นตนจะส่งพราน  
มาฆ่าพญาลัททันต์เพื่อเอา เป็นการทำบุญเพื่อขอในสิ่งที่ตนปรารถนา

### 3. ประเพณีการขอขมา

การขอขมา คือ การยอมรับผิดชอบต่อสิ่งที่ตนเองกระทำล่วงเกินต่อผู้อื่นจะโดยตั้งใจหรือไม่ตั้งใจก็ตาม ถือว่าเป็นธรรมเนียมประเพณีที่ดั้งเดิมอย่างถึงที่ น่าจะได้รับอิทธิพลมาจากพระพุทธศาสนา เมื่อคนในสังคมทำผิดหรือล่วงเกินบุคคลอื่นแล้ว ก็ยอมรับผิดขอขมา และให้อภัยกัน อยู่ในสังคมด้วยความเมตตากรุณาต่อกันเห็นอกเห็นใจกัน ก็จะทำให้สังคมสงบสุข (สมัย วรรณอุคร, 2545: 245) ประเพณีการขอขมาในเรื่องฉันทันตชาดกปรากฏดังนี้

ฉบับวัดบ้านแลง		ฉบับวัดบ้านนา	
กัณฑ์ท้าวไท เอ็นดูข้าเจ้า ข้าไม่เอางา	๑ <sup>487</sup> ชบห้วงไห่วี	กัณฑ์ท้าวไท เอ็นดูข้าเจ้า ข้าไม่เอางา	๑ <sup>457</sup> ชบห้วงไว
	ร้องขอขมา		ร้องขอขมา
	โปรดเกล้าเทศา		โปรดเกล้าเทศา
	ไปแล้วพันปี		ไปแล้วพันปี
จะลงอาญา ผิดแล้วหนักหนา ความผิดข้านี้	๑ <sup>488</sup> พรหมทัตราชา	จักลงอาชญา ผิดชอบกั่มหน้า ความผิดข้านี้	๑ <sup>458</sup> พรหมทัตราชา
	ให้สั้นชีวี		ให้สั้นชีวี
	ไปยังเมืองผี		ตายไปเมืองผี
	พื้นที่จะประมาณ		พื้นที่คลณา
ครั้นเห็นพรานเฒ่า กลัวบาปคนทำ คิดเห็นโทษา	๑ <sup>489</sup> พระโพธิสัตว์เจ้า	ครั้นเห็นพรานเฒ่า กลัวบาปคนทำ คิดเห็นโทษา	๑ <sup>459</sup> พระโพธิสัตว์เจ้า
	โสภะสร้านกหนา		โสภะสร้านกหนา
	กลัวกรรมเวรา		กลัวกรรมเวรา
	ไม่เอางาไป		ไม่เอางาไป
ถ่อกายกาย วันนี้เห็นว่า งาถูแล้วไชร้	๑ <sup>490</sup> เสียดรงมิงมา	เสียดรงมาเล่า วันนี้เห็นว่า งาถูแล้วไชร้	๑ <sup>460</sup> ดูหราพรานเฒ่า
	มาถึงพงไพร		ถึงป่าพงไพร
	กูจักบรรลย		กูจะบรรลย
	กูจะให้ปันทาน		จะให้แกมิง

พรานโสอุคร เมื่อรู้เรื่องราวทั้งหมดจากการที่พญาฉันทันต์เล่าให้ฟัง จึงรู้สึกผิดและขอขมาพญาฉันทันต์ด้วยการ กั่มห้วงไห่วีแนบกับเท้าของพญาฉันทันต์ บอกว่าตนไม่เอางาของพญาช่างแล้ว แม้ว่าท้าวพรหมทัตจะลงโทษเช่นไรก็ตาม ฝ่ายพญาช่างก็ไม่ได้โกรธพรานเฒ่าและยังสั่งให้พรานโสอุครตัดงาของตนไปตั้งที่ปรารณาตั้งแต่ต้น โดยการแสดงความสำนึกของพรานโสอุครนี้ปรากฏเฉพาะในฉบับวัดบ้านแลง และฉบับวัดบ้านนา

ในอีกเหตุการณ์หนึ่งคือเมื่อนางจุลสุพัตรา รู้ว่านางที่พรานนำมาให้นั้นคือนางของพญาจันทันต์ นางก็เกิดความเสียใจ สำนึกผิด และขอขมาต่อนางนั้น ดังบทประพันธ์ว่า

ฉบับวัดบ้านแดง	ฉบับวัดบ้านนา
รูปเทียนกราบไหว้	รูปเทียนกราบไหว้
โทษทัณฑ์สิ่งใด	กฤษณาของจันทัน
กราบงาพระทอง	กราบไหว้ซึ่งงา
๑ <sup>701</sup> นื่องเอาดอกไม้	๑ <sup>670</sup> นางแต่งดอกไม้
นื่องขอสมาพระทอง	ก็ต่อขอสมา
ได้อุดโทษนื่อง	สารพันนานา
ขอสมาพระองค์	ขอสมาพระองค์
๑ <sup>702</sup> พระย่าถือโทษ	๑ <sup>671</sup> พระย่าถือโทษ
แล้วนาโถมยง	นะพระโถมยง
ซึ่งงาพระองค์	ซึ่งงาพระองค์
โปรดเกล้าเมียร่า	โปรดเมียร่า

“...นางจึงจัดดอกไม้ทั้งรูปเทียนทอง ขอขมาพญาสัตตันแตงา  
แทนท้าว...”

(ฉบับหอสมุดแห่งชาติลาว)

จากตัวอย่างข้างต้นจะเห็นว่าทั้งฉบับวัดบ้านแดง ฉบับวัดบ้านนา และฉบับหอสมุดแห่งชาติลาว มีการกล่าวถึงวิธีการขอขมาในลักษณะเดียวกัน คือ เมื่อนางจุลสุพัตราทราบเรื่องราวการเดินทางเข้าป่า และฆ่าพญาจันทันต์จากพรานไสอุดร นางจึงสำนึกและรู้สึกผิด จึงแต่งดอกไม้ รูป เทียน มากราบไหว้ขอขมากับงาของพญาจันทันต์ ในส่วนนี้จะเห็นส่วนประกอบในการใช้ขอขมาคือ ดอกไม้ รูป เทียน

จากการศึกษาเปรียบเทียบภาพสะท้อนสังคมในเรื่องจันทันตชาดกทั้ง 4 ฉบับ สามารถสรุปได้ดังนี้ ด้านสภาพสังคมในเรื่องจันทันตชาดกปรากฏให้เห็นน้อย เนื่องจากเรื่องจันทันตชาดกนี้ เรื่องราวเกือบทั้งหมดในเรื่องเป็นเรื่องราวของสัตว์ คือ เรื่องราวของพญาจันทันต์และหมีบริวาร มีเรื่องในเมืองมนุษย์ให้เห็นน้อย คือในเมืองพาราณสี มีเหตุการณ์ที่เกิดขึ้นแค่ 2 เหตุการณ์คือ ในตอนกลางเรื่อง เมื่อนางจุลสุพัตราไปเกิดเป็นลูกของท้าวพรหมทัต และตอนจบของเรื่องเมื่อพรานนำงาของพญาซึ่งกลับไปยังเมืองพาราณสี ส่วนด้านค่านิยม และประเพณี มีปรากฏเพียงเล็กน้อย เป็นการแสดงให้เห็นถึงค่านิยมในสังคมคือการนิยมมีเมียหลายคน และทำให้เห็นถึงประเพณี การขอขมา การทำบุญ และพิธีศพ



แสดงให้เห็นวัฒนธรรมการทำศพทั้งการฝัง และการเผา หรือในฉบับวัดสูงเม่นเรียกว่าสังสการ เป็นพิธีศพของชาวล้านนา

ความเชื่อ และคติธรรมที่ปรากฏในเรื่องฉันทันตชาดก เป็นความเชื่อ และคติธรรม ที่นำเอามาจากหลักพระพุทธศาสนา โดยผู้ประพันธ์ใช้การสอดแทรกเข้ามาแบบตรง ๆ ในบทประพันธ์ และการแฝงผ่านการกระทำของตัวละครในเรื่อง ซึ่งเป็นคติธรรมคำสอน ทั้งในระดับสังขธรรม คือ คำสอนที่เป็นจริงโดยธรรมชาติหรือกฎของธรรมชาติ และระดับจริยธรรม คือ คำสอนที่คอยควบคุมความประพฤติทางกาย วาจา ใจ ให้ตั้งอยู่ในความดีงาม ความถูกต้อง เช่น เรื่องกฎแห่งกรรม เรื่องนรกสวรรค์ การสั่งสมบารมี เรื่องวิภูสงสาร การรักษาศีล หิริ โอตตัปปะ ส่วนฉันทันตชาดกฉบับวัดบ้านแลง และฉบับวัดบ้านนา มีการแสดงความเชื่อในด้านโหราศาสตร์ เรื่องการจับยามสามตาค่อนการเดินทาง ของพรานโศครุที่ได้เข้าไปหาหมอดูให้ดูฤกษ์เดินทาง ให้ตนก่อนที่ตนจะเดินทางไปเองของพญาลัททันต์

การสอดแทรกคติธรรมคำสอนความเชื่อในพระพุทธศาสนาเข้ามาในวรรณกรรมนั้น จะทำให้คำสอนเหล่านั้นเข้าถึงผู้รับสารได้ดี ทั้งจากการอ่านและฟัง เนื่องจากการสอดแทรก หลักธรรมต่าง ๆ เข้ามาในวรรณกรรม จะทำให้ผู้รับสารได้รับทั้งความสนุกสนานเพลิดเพลิน และได้ข้อคิดผ่านการกระทำของตัวละครในเรื่อง ซึ่งผู้รับสารจะเห็นถึงผลการของการกระทำ ของตัวละครในเรื่องที่ผู้ประพันธ์ได้เสนอมาในบทประพันธ์ เช่น หากทำดีสร้างกุศลกรรม ก็จะได้รับสิ่งที่ดีงาม หากทำความชั่วสร้างอกุศลกรรม ก็จะได้รับผลตอบแทนที่เป็นโทษ ทั้งในชาตินี้และชาติหน้า และเกิดความเกรงกลัวต่อบาป

## บทที่ 5

### สรุป และข้อเสนอแนะ

#### สรุป

การศึกษาวรรณกรรมเรื่องฉันทันตชาดกฉบับวัดบ้านแลง จังหวัดระยอง มีจุดมุ่งหมายเพื่อศึกษาลักษณะทั่วไปของต้นฉบับ ลักษณะอักษร และอักษรวิจิตร อักษรไทยย่อ ที่ปรากฏในเรื่อง และนำฉันทันตชาดกฉบับวัดบ้านแลงไปศึกษาเปรียบเทียบกับฉันทันตชาดกฉบับอื่น ๆ อีก 3 ฉบับ คือฉบับวัดบ้านนา จังหวัดสุราษฎร์ธานี ฉบับวัดสูงเม่น จังหวัดแพร่ และฉบับหอสมุดแห่งชาติลาว นครหลวงเวียงจันทน์ สาธารณรัฐประชาธิปไตยประชาชนลาว ในด้านศิลปะการใช้ภาษา และภาพสะท้อนสังคม เพื่อหาลักษณะเด่น ลักษณะร่วม ลักษณะแตกต่าง ที่ปรากฏในเรื่องฉันทันตชาดก ทั้ง 4 ฉบับดังกล่าว การศึกษาดังกล่าวใช้ต้นฉบับจากสำเนาภาพถ่ายและไมโครฟิล์มสำเนาต้นฉบับ โดยต้นฉบับแต่ละเล่มมีรายละเอียดดังนี้

1. ฉันทันตชาดก ฉบับวัดบ้านแลง จังหวัดระยอง ศึกษาผ่านสำเนาภาพถ่ายที่ผู้ศึกษาได้ลงพื้นที่ร่วมกับภาควิชาภาษาตะวันออก คณะโบราณคดี มหาวิทยาลัยศิลปากร โดยความร่วมมือกับบริษัท พีทีที โกลบอล เคมิคอล จำกัด ต้นฉบับเป็นสมุดไทย ภาษาไทย บทประพันธ์ประเภทร้อยกรอง เขียนด้วยอักษรไทยย่อทั้งเล่ม จำนวน 55 หน้า เนื่องจากสภาพเอกสารมีความชำรุดเสียหาย ผู้ศึกษาจึงใช้ต้นฉบับฉันทันตชาดก ที่เก็บรักษาอยู่ที่ กลุ่มจารึกและเอกสารตัวเขียน สำนักหอสมุดแห่งชาติ เป็นฉบับสอบทาน

2. ฉันทันตชาดก ฉบับวัดบ้านนา จังหวัดสุราษฎร์ธานี เก็บรักษาอยู่ที่ศูนย์ศิลปวัฒนธรรม มหาวิทยาลัยราชภัฏนครศรีธรรมราช ผู้ศึกษาได้ขอเข้าใช้เอกสาร และได้ทำสำเนาภาพถ่ายต้นฉบับมาศึกษา ต้นฉบับเป็นสมุดไทย (หนังสือบุด) ภาษาไทย บทประพันธ์ประเภทร้อยกรอง เขียนด้วยอักษรไทย จำนวน 81 หน้า

3. ฉันทันตชาดก ฉบับวัดสูงเม่น จังหวัดแพร่ ผู้ศึกษานำภาพไมโครฟิล์มที่เผยแพร่อยู่บนเว็บไซต์ของฐานข้อมูลไมโครฟิล์ม สำนักส่งเสริมศิลปวัฒนธรรมมหาวิทยาลัยเชียงใหม่ มาศึกษา ลักษณะต้นฉบับเป็นคัมภีร์ใบลาน จารด้วยอักษรธรรมล้านนา บทประพันธ์ประเภทร้อยแก้ว ลักษณะเป็นภาษาบาลีแปลร้อยกับภาษาไทยถิ่นเหนือ จำนวน 58 หน้า

4. ฉันทันตชาดก ฉบับหอสมุดแห่งชาติลาว นครหลวงเวียงจันทน์ สาธารณรัฐประชาธิปไตยประชาชนลาว ต้นฉบับเผยแพร่อยู่บนเว็บไซต์ [laomanuscripts.net](http://laomanuscripts.net) ของหอสมุดแห่งชาติลาว นครหลวงเวียงจันทน์ สาธารณรัฐประชาธิปไตยประชาชนลาว ลักษณะเป็นคัมภีร์ใบลาน จารด้วยอักษรลาว ภาษาลาว บทประพันธ์ประเภทคำกาพย์ สลับร้อยแก้ว จำนวน 65 หน้า

การศึกษาเรื่องฉันทันตชาดก ฉบับวัดบ้านแลง ในด้านข้อมูลทั่วไป และลักษณะเอกสาร ต้นฉบับ พบว่า ฉันทันตชาดก เป็นชาดกเรื่องที่ 514 ในนิบาตชาดก อยู่ในพระไตรปิฎกเล่มที่ 28 พระสุตตันตปิฎกเล่มที่ 20 ขุททกนิกายชาดก ภาค 2 ในหมวดดิงสตินิบาตชาดก เป็นชาดกที่แสดงการบำเพ็ญทานบารมีของพระโพธิสัตว์ โดยการที่พญานัททันต์สละงาของตนให้แก่พราน โดยฉันทันตชาดกเล่มนี้มีความน่าสนใจอย่างยิ่งเนื่องจากผู้ประพันธ์ใช้อักษรไทยย่อในการเขียน ทั้งเล่ม (อักษรไทยย่อนี้เป็นอักษรไทยสมัยอยุธยาชนิดหนึ่ง) และบอกปีที่เขียนเอาไว้คือปี พ.ศ. 2330 ซึ่งตรงกับสมัยรัชกาลที่ 1 ซึ่งในสมัยรัตนโกสินทร์ตอนต้นนี้การใ้ใช้งานอักษรไทยย่อในการเขียนข้อความขนาดยาวได้เสื่อมความนิยมลงไปแล้ว จากการศึกษาประวัติศาสตร์เมืองระยอง ทำให้สันนิษฐานได้ว่า จังหวัดระยองเป็นหนึ่งในหัวเมืองตะวันออกของอยุธยา ประกอบกับ วัดบ้านแลง เป็นวัดเก่าแก่ที่มีประวัติและหลักฐานสถาปัตยกรรมเก่าถึงสมัยอยุธยา จึงพบอักษรไทยย่อซึ่งเป็นที่นิยมใช้ในช่วงอยุธยาตอนปลายผ่านการใ้ใช้งานในสมุทไทยที่พบ ณ วัดบ้านแลง จังหวัดระยอง

ในด้านอักษร และอักษรวิธี ผู้ศึกษานำอักษรไทยย่อที่ปรากฏในเรื่องฉันทันตชาดก ฉบับวัดบ้านแลง มาศึกษาทางด้านอักษรวิทยา โดยการนำไปเปรียบเทียบกับอักษรไทยย่อในสมัยอยุธยา อิงตามตารางเปรียบเทียบอักษรไทยย่อของ ณพล พรประศาสน์สุข และศึกษาอักษรวิธีที่ใช้ในการเขียน พบว่าด้านอักษรมีพัฒนาการเปลี่ยนแปลงไปไม่มากนัก โดยมากจะเป็นการเปลี่ยนแปลงไปในการลดเหลี่ยมมุม ความโค้งของตัวอักษร อักษรมีความคล้ายคลึงอักษรไทยรัตนโกสินทร์มากขึ้น อักษรในระยะที่ 3 จากเอกสารวัดบ้านแลง ลักษณะอักษรคล้ายกับอักษรระยะที่ 1 หลายตัวเช่น พยัญชนะ ฉ ช ล ว เมื่อเปรียบเทียบในด้านความประณีตบรรจงแล้ว อักษรไทยย่อในสมัยอยุธยาตอนปลาย ในตารางระยะที่ 2 จะมีความบรรจงมากที่สุด แสดงให้เห็นว่าอักษรไทยย่อได้รับความนิยมใช้ และพัฒนาถึงขีดสุดในสมัยอยุธยาตอนปลาย ลักษณะอักษรวิธีที่ใช้ในการเขียนในเรื่องฉันทันตชาดก มีการใ้ใช้งานบางอย่างที่ไม่เหมือนกับอักษรวิธีในภาษาไทยปัจจุบัน เนื่องจากยังไม่มีเกณฑ์บังคับตายตัวเหมือนปัจจุบัน

จากการหาข้อมูลต้นฉบับของเรื่องฉันทันตชาดกเพิ่มเติม ทำให้พบว่าเรื่องฉันทันตชาดก แพร่กระจายไปทั่วทุกภูมิภาคของประเทศไทย และประเทศใกล้เคียง ผู้ศึกษาจึงสืบค้นฉบับอื่น ๆ เพื่อนำมาเปรียบเทียบหาลักษณะเด่น ลักษณะร่วม ลักษณะแตกต่าง ของสำนวนแต่ละพื้นที่ ผู้ศึกษาได้ใช้ต้นฉบับจาก 4 พื้นที่คือ ฉบับวัดบ้านแลง จังหวัดระยอง ฉบับวัดบ้านนา จังหวัดสุราษฎร์ธานี ฉบับวัดสูงเม่นจังหวัดแพร่ และฉบับหอสมุดแห่งชาติลาว นครหลวงเวียงจันทน์ สาธารณรัฐประชาธิปไตยประชาชนลาว พบว่า เนื้อเรื่อง แก่นเรื่อง และโครงเรื่อง ของเรื่องฉันทันตชาดกมีจุดมุ่งหมายในการประพันธ์เหมือนกัน โดยแก่นเรื่องหลัก

คือ มุ่งเน้นให้ผู้รับสารเห็นถึงการสละชีวิตเพื่อเป็นทานบารมีของพญานัททันต์ ที่ยอมสละงาและชีวิต ให้แก่พราน โสอูครและนางจุลสุพัตรา แต่จะมีความแตกต่างตามธรรมเนียมการประพันธ์ตามแต่ละท้องถิ่นของตน โดยฉบับวัดสูงเม่นจะเป็นฉบับที่เล่าเรื่องราวได้ละเอียดกว่าฉบับอื่น ๆ เนื่องจากเป็นการเล่าตามอรรถกถา บาลี ทั้งเหตุการณ์ต่าง ๆ ลักษณะของฉาก และตัวละคร ส่วนฉบับหอสมุดแห่งชาติลาว ใช้การเล่าแบบรวบความ ทำให้เนื้อเรื่องกระชับ ตัดการบรรยายความออกไปหลายจุด การเล่าเรื่องทั้ง 4 ฉบับ เล่าเป็นลำดับเหตุการณ์ ไม่มีความสลับซับซ้อน

ด้านธรรมเนียมการแต่งพบว่าเรื่องนัททันต์ชาดกฉบับวัดบ้านแลง ฉบับวัดบ้านนา และฉบับหอสมุดแห่งชาติลาว มีขนบที่ยึดตามรูปแบบของผู้ประพันธ์โบราณที่ยึดถือกันต่อ ๆ มากล่าวคือ ผู้ประพันธ์ใช้บทไหว้ครูในการเปิดเรื่อง เพื่อเป็นการแสดงความเคารพต่อ พระรัตนตรัย พ่อแม่ ครูอุปัชฌาย์ และขอพรให้แก่ตน จากนั้นก็เข้าสู่การดำเนินเรื่องหลัก และสุดท้ายในการปิดเรื่องจบลงด้วย ประชุมชาดก หรืออวสานบท กล่าวที่ตัวละครแต่ละตัวได้รับผลเช่นไร เมื่อตายและเกิดใหม่ และลงท้ายด้วยอดีตวิพากษ์ของผู้ประพันธ์ นัททันต์ชาดก ฉบับวัดสูงเม่นใช้การไหว้ครูแบบย่อ โดยกล่าวในตอนต้นสั้น ๆ ว่า “นโม ตสฺสสตฺถุ” แปลว่า ขอความนอบน้อมจงมีแด่พระผู้มีพระภาคเจ้าพระองค์นั้น เป็นการแสดงความเคารพนอบน้อมต่อสมเด็จพระสัมมาสัมพุทธเจ้า ส่วนตัวละคร และฉากในเรื่อง พบว่าด้านตัวละครผู้ประพันธ์แบ่งตัวละครเป็นฝ่ายร้าย และฝ่ายดีอย่างชัดเจนตั้งแต่ต้นจนจบเรื่อง ฉากมีการใช้ฉากเสมือนจริง และฉากในจินตนาการ โดยนัททันต์ชาดกฉบับวัดสูงเม่น จะมีการเล่าถึงป่าหิมพานต์ได้อย่างละเอียด ทั้งลักษณะและขนาดของป่า และภูเขา

ในด้านศิลปะการใช้ภาษา ด้านการใช้สำนวนโวหาร และรสวรรณคดี ผู้ประพันธ์นัททันต์ชาดกทั้ง 4 ฉบับ มีการเลือกใช้โวหารได้อย่างเหมาะสมตามแต่สถานการณ์ และยังสอดแทรกรสวรรณคดีเข้าไปในการเล่าเรื่องได้อย่างครบถ้วน ทำให้ผู้รับสารเกิดจินตนาการคล้อยตาม และเกิดอารมณ์ร่วมได้เป็นอย่างดี อีกทั้งยังเกิดความไพเราะ จากการเลือกใช้บทประพันธ์อีกด้วย โดยนัททันต์ชาดกฉบับวัดบ้านแลง และฉบับวัดบ้านนา ใช้บทประพันธ์ประเภทร้อยกรองประเภทกาพย์ ผู้ประพันธ์มีการใช้คำสัมผัสได้อย่างไพเราะ มีการใช้ทั้งสัมผัสนอก และสัมผัสในตามรูปแบบฉันทลักษณ์ ฉบับวัดสูงเม่นใช้รูปแบบบทประพันธ์ร้อยแก้ว โดยใช้ภาษาบาลีตั้งต้นแล้วแปลภาษาไทยถิ่นเหนือตาม ซึ่งการแปลลักษณะนี้เรียกว่าแปลร้อย และฉบับหอสมุดแห่งชาติลาว ใช้ทั้งบทประพันธ์ร้อยแก้ว และร้อยกรอง โดยบทประพันธ์ประเภทร้อยกรอง ผู้ประพันธ์ใช้ลักษณะเป็นคำกาพย์ ตั้งแต่เริ่มต้นเรื่องจนถึงกลางเรื่อง หลังจากพญานัททันต์ตาย ผู้ประพันธ์ก็ใช้ร้อยแก้วเป็นการเล่าเรื่องต่อ ซึ่งลักษณะเหล่านี้เป็นการแสดงความสามารถของผู้ประพันธ์ในแต่ละท้องถิ่นได้เป็นอย่างดี โดยในแต่ละท้องถิ่นก็จะมีลักษณะเด่นของตนเอง

ผลการศึกษาเปรียบเทียบในภาพสะท้อนสังคมจากเรื่องฉันทันตชาดกทั้ง 4 ฉบับพบว่า วรรณกรรมทั้ง 4 ฉบับได้เน้นในเรื่องความเชื่อ และคติธรรมคำสอน ในพระพุทธศาสนา มากกว่าด้านอื่น ๆ โดยได้แสดงความเชื่อทั้งเรื่องกฎแห่งกรรม เรื่องนรกสวรรค์ การสั่งสมบารมี เรื่องวิภูสงสาร การรักษาศีล ฆราวาสธรรม โดยผู้ประพันธ์ได้สอดแทรกเอาไว้ในเรื่อง ผ่านการกระทำของตัวละครในเรื่อง ทำให้ผู้รับสารนั้นนอกจากจะได้รับความสนุกสนาน จากเรื่องแล้ว ยังได้รับข้อคิดคติธรรมอีกด้วย นอกจากนี้ยังมีการแสดงให้เห็นค่านิยมในอดีต ทั้งเรื่องการเมืองมีเมียหลายคน ความเชื่อเรื่องโหราศาสตร์ ประเพณีการทำศพ การทำบุญ การขอขมา ในส่วนนี้ฉันทันตชาดกทั้ง 4 ฉบับ ก็ปรากฏในลักษณะคล้ายกัน เช่นการขอขมาก็จะนำดอกไม้ ฐูป เทียน มาไหว้ขอขมาต่อสิ่งที่ตนล่วงเกิน หรือพิธีเผาศพ หมูช้างบริวาร ได้นำร่างของพญาฉันทันต์ ไปไว้บนเชิงตะกอน เมื่อเผาเสร็จ ก็จะนำกระดูกมากองรวมเก็บไว้ และไหว้แสดงความเคารพ อยู่เสมอ สะท้อนให้เห็นถึงการร่วมแรงร่วมใจกันของคนในชุมชนที่ร่วมกันจัดพิธีกรรมทางศาสนา

จากการศึกษาเปรียบเทียบฉันทันตชาดกฉบับวัดบ้านแลง และฉบับวัดบ้านนา พบว่า ทั้ง 2 ฉบับนี้มีสำนวนเหมือนกัน แตกต่างเพียงบางจุดเท่านั้น เมื่อเทียบปีที่เขียนฉบับวัดบ้านแลง เขียนขึ้นในปี พ.ศ. 2330 ฉบับวัดบ้านนาเขียนขึ้นในปี พ.ศ. 2467 แสดงให้เห็นว่า ฉันทันตชาดก ฉบับวัดบ้านแลงเก่ากว่า ฉบับวัดบ้านนา 137 ปี โดยฉันทันตชาดกสำนวนดังกล่าว ปรากฏแพร่หลายอยู่ในเอกสารตัวเขียนที่พบในภาคกลาง ภาคใต้ และจังหวัดชายฝั่งทะเล ภาคตะวันออกของประเทศไทย จึงสันนิษฐานได้ว่าฉันทันตชาดกฉบับวัดบ้านแลง เป็นเอกสาร ที่บันทึกเรื่องฉันทันตชาดกที่เก่าที่สุดที่พบในปัจจุบัน และเป็นเรื่องฉันทันตชาดกเพียงเล่มเดียว ในประเทศไทยที่เขียนด้วยอักษรไทยย่อทั้งเล่ม

### ข้อเสนอแนะ

จากการที่ผู้ศึกษาได้ลงพื้นที่ สืบหาเอกสารที่จังหวัดระยอง และพบเอกสารจำนวนมาก จึงมีความเห็นว่า ควรมีการศึกษาเอกสารที่พบในจังหวัดระยอง ทั้งเรื่องเกี่ยวกับวรรณกรรม ประวัติศาสตร์ และตำราต่าง ๆ ทั้งตำรายา ตำราเขียนยันต์ ตำราไสยศาสตร์ ซึ่งพบเอกสารตัวเขียน เหล่านี้เป็นจำนวนมาก และมีหลายเรื่องที่ยังไม่มีการศึกษา ซึ่งจะถือว่าเป็นการสืบทอด และรักษาเอกสารที่พบในจังหวัดระยองให้คงอยู่ และได้เผยแพร่เป็นที่รู้จักต่อไป

## รายการอ้างอิง

เจริญ สุวฑูต โน. (2531). **ทศบารมี ทศพิชราชธรรม**. กรุงเทพฯ: โรงพิมพ์มหาจุฬาราชวิทยาลัย.

เจือ สตะเวทิน. (2518). **วรรณคดีวิจารณ์**. กรุงเทพฯ: โรงพิมพ์สุทธิสารการพิมพ์.

เบญจพร เรื่องเลิศบุญ. (2530). **สินไชยฉบับจังหวัดปราจีนบุรี : การศึกษาเชิงพิจารณา**. วิทยานิพนธ์  
ปริญญามหาบัณฑิต สาขาวิชาจารึกภาษาไทย บัณฑิตวิทยาลัย มหาวิทยาลัยศิลปากร.

เปลื้อง ณ นคร. (2540). **ภาษาวรรณคดี**. กรุงเทพฯ: สำนักพิมพ์ข้าวฟ่าง.

เสฐียร โภคศ. (2539). **ประเพณีเกี่ยวกับชีวิตแต่งงาน** (พิมพ์ครั้งที่ 3.). กรุงเทพฯ: ศยาม.

โครงการพัฒนาการสังคมศาสตร์ที่เกี่ยวข้องกับการศึกษา. (2522). **รายงานสัมมนาจริยธรรม  
ในสังคมไทยปัจจุบัน**. กรุงเทพฯ: โรงพิมพ์กรมศาสนา.

ดวงใจ ไทยอุบล. (2543). **ทักษะการเขียนภาษาไทย**. กรุงเทพฯ: ด้านสุทธาการพิมพ์จำกัด.

พระครูวินัยธรรมานพ กนฺตสีโล. (2551). **เทศน์มหาชาติ เถลิงพระเกียรติพระบาทสมเด็จพระปกเกล้า  
เจ้าอยู่หัว เนื่องในโอกาสวันสถาปนามหาวิทยาลัยครบ 30 ปี**. นนทบุรี:  
มหาวิทยาลัยสุโขทัยธรรมราชา.

กรมการวัฒนธรรม. (2498). **วัฒนธรรมภาคปฏิบัติ คติธรรม เนติธรรม วัตถุประสงค์ สหธรรม  
แนวการศึกษาวัฒนธรรมภาคปฏิบัติ**. พระนคร: สำนักงาน ก.พ. ในพระบรมมหาราชวัง.

กรมศิลปากร. (2525). **ภาษาและวรรณคดีกรุงรัตนโกสินทร์**. ศิลปวัฒนธรรมไทย.

กรมศิลปากร. (2544). **ครุภครรลงรอยกรองไทย**. กรุงเทพฯ: เอดิสัน เพรส โปรดักส์.

กรรณิการ์ วิมลเกษม. (2534). **ภาษาไทยถิ่นเหนือ**. นครปฐม: โรงพิมพ์มหาวิทยาลัยศิลปากร.

กิตติชัย พิน โน, และ อมรชัย คหกิจ โภคศ. (2558). **ภาษาไทยเพื่อการสื่อสาร**. (พิมพ์ครั้งที่ 3.).  
กรุงเทพฯ: ภาควิชาภาษาไทย และภาษาตะวันออก คณะโบราณคดี มหาวิทยาลัยศิลปากร.

กุสุมา รัชมณี. (2549). **การวิเคราะห์วรรณคดีไทยตามทฤษฎีวรรณกรรมสันสกฤต** (พิมพ์ครั้งที่ 2.).  
กรุงเทพฯ: ภาควิชาภาษาตะวันออก คณะโบราณคดี มหาวิทยาลัยศิลปากร.

กุสุมา รัชมณี. (2556). **การวิจัยวรรณคดี** (พิมพ์ครั้งที่ 2.). กรุงเทพฯ: ภาควิชาภาษาตะวันออก  
คณะโบราณคดี มหาวิทยาลัยศิลปากร.

กุหลาบ มัลลิกมาศ. (2531). **วรรณคดีวิจารณ์**. กรุงเทพฯ: อรุณการพิมพ์.

คณะโบราณคดี มหาวิทยาลัยศิลปากร, และ บริษัท พีทีที โกลบอล เคมิคอล จำกัด (มหาชน). (2561).

**รายงานสรุปโครงการ ประวัติวัฒนธรรมและเส้นทางสายประวัติศาสตร์ระยอง**.

คะเนิงจิต จันท์กระวี. (2533). **ลักษณะและอักษรวิหิไทยในพุทธศตวรรษที่ 24 ตอนต้น**. วิทยานิพนธ์

- ปริญญาหมาบัณฑิต สาขาจารึกภาษาไทย ภาควิชาภาษาตะวันออก บัณฑิตวิทยาลัย มหาวิทยาลัยศิลปากร.
- สุจิตรา จงสถิตวัฒนา. (2549). **เจิมจันทร์กัณฑ์ศาล : ภาษาวรรณศิลป์ในวรรณคดีไทย**. กรุงเทพฯ: โครงการเผยแพร่ผลงานวิชาการ คณะอักษรศาสตร์ จุฬาลงกรณ์มหาวิทยาลัย.
- จุไรรัตน์ ลักณะศิริ. (มิถุนายน-ตุลาคม 2555). **อักษรไทยย่อในสมุดไทยเรื่องนันทโศภนัทสูตร คำหลวงฯ**. วารสารศึกษาศาสตร์ มหาวิทยาลัยศิลปากร 10, 1
- ชวน เพชรแก้ว. (2524). **การศึกษาวรรณคดีไทย**. กรุงเทพฯ: โอเดียนสโตร์.
- ชำนาญ รอดเหตุภัย. (2522). **สัมมนาการใช้ภาษาไทยปัจจุบัน**. กรุงเทพฯ: กรุงเทพมหานครพิมพ์.
- ณพล พรประศาสน์สุข. (2559). **จารึกและเอกสารไทยสมัยอยุธยา การศึกษาเชิงอักษรวิทยา**. วิทยานิพนธ์ปริญญาหมาบัณฑิต สาขาจารึกศึกษา ภาควิชาภาษาตะวันออก บัณฑิตวิทยาลัย มหาวิทยาลัยศิลปากร.
- ศุภยา ทับถม. (2550). **การศึกษาเชิงวิเคราะห์วรรณกรรมเรื่องสังข์ปัตชาดก ฉบับจังหวัดจันทบุรี**. วิทยานิพนธ์ปริญญาหมาบัณฑิต สาขาวิชาจารึกภาษาไทย บัณฑิตวิทยาลัย มหาวิทยาลัยศิลปากร.
- ตรีศิลป์ บุญจกร. (2547). **วรรณกรรมประเภทกลอนสวดภาคกลาง : การศึกษาเชิงวิเคราะห์**. กรุงเทพฯ: จุฬาลงกรณ์มหาวิทยาลัย.
- ทรัพย์ ประกอบสุข. (2527). **วรรณคดีชาดก**. กรุงเทพฯ: โอเดียนสโตร์.
- ทองดี สุรเตโช. (2551). **คำวัด (พิมพ์ครั้งที่ 3)**. กรุงเทพฯ: ธรรมสภา.
- ทัศนีย์ ทานตวนิช. (2523). **คติชาวบ้าน**. ชลบุรี: มหาวิทยาลัยศรีนครินทรวิโรฒบางแสน.
- ธวัช ปุณ โณ ทก. (2522). **อักษรไทยน้อย : การศึกษาในด้านอักษรวิทยา**. วิทยานิพนธ์ปริญญาหมาบัณฑิต สาขาวิชาจารึกภาษาไทย ภาควิชาภาษาตะวันออก บัณฑิตวิทยาลัย มหาวิทยาลัยศิลปากร
- ธวัช ปุณ โณ ทก. (2528). **“ความเชื่อพื้นบ้านอันสัมพันธ์กับชีวิตในสังคมอีสาน” ในวัฒนธรรมพื้นบ้าน : คติความเชื่อ**. กรุงเทพฯ: จุฬาลงกรณ์มหาวิทยาลัย.
- นัยนา โปร่งธุระ. (2525). **อักษรธรรมลานนา**. วิทยานิพนธ์ปริญญาหมาบัณฑิต สาขาวิชาจารึกภาษาไทย ภาควิชาภาษาตะวันออก บัณฑิตวิทยาลัย มหาวิทยาลัยศิลปากร.
- นัยดา เหล่าสุนทร. (2538). **ปัญญาชาดก : ประวัติและความสำคัญที่มีต่อวรรณกรรมร้อยกรองของไทย**. กรุงเทพฯ: แม่คำผาง.
- บุญยงค์ เกิดเทศ. (2525). **วรรณกรรมวิเคราะห์**. กรุงเทพฯ: โอเดียนสโตร์.
- ประคอง นิมมานเหมินท์. (2547). **มองภาษา : มองภาษาถิ่นและมองภาษาในวรรณกรรมท้องถิ่น**

- กรุงเทพฯ: บริษัท ชนนิยม จำกัด.
- ประพิศ พงศ์มาศ. (กรกฎาคม-สิงหาคม 2542). **หม้อกระดุก : พิธีกรรมผสมผสานระหว่างยุค.**  
ศิลปากร 42,4
- ประยูรค์ ปยุตโต. (2526). **พุทธธรรม กฎธรรมชาติและคุณค่าสำหรับชีวิต.** กรุงเทพฯ:  
โรงพิมพ์รุ่งวัฒนา.
- ประยูรค์ ปยุตโต. (2535). **พุทธศาสนาในฐานะเป็นรากฐานของวิทยาศาสตร์.** กรุงเทพฯ:  
มูลนิธิพุทธธรรม.
- ประยูรค์ ปยุตโต. (2545). **พจนานุกรมพุทธศาสตร์ ฉบับประมวลธรรม (พิมพ์ครั้งที่ 10.).** กรุงเทพฯ:  
บริษัท สือตะวัน จำกัด.
- ประสิทธิ์ กาย์กลอน. (2518). **ภาษาทวิ. พระนคร ไทยวัฒนาพานิชย์.**
- พจนีย์ เฟ็งเปลียน. (2532). **การศึกษาวรรณกรรมอีสานเรื่องสุวรรณสังข์กุมาร.** วิทยานิพนธ์ปริญญา  
มหาบัณฑิต สาขาวิชาจารึกภาษาไทย บัณฑิตวิทยาลัย มหาวิทยาลัยศิลปากร.
- พระยาอนุমানราชชน. (2514). **วัฒนธรรมแล้วประเพณีของไทย.** กรุงเทพฯ: คลังวิทยา.
- พระยาอนุমানราชชน. (2531). **งานพิมพ์ชุดสมบูรณ์ เล่ม 4 : หมวดวัฒนธรรม รวมเรื่องเกี่ยวกับ  
วัฒนธรรม.** กรุงเทพฯ: อมรการพิมพ์.
- พระยาอุปกิตศิลปสาร. (2507). **หลักภาษาไทย อักษรวิธี วจีวิภาค วากยสัมพันธ์ ฉันทลักษณ์.** กรุงเทพฯ:  
ไทยวัฒนาพานิช.
- พระราชปริยัติกวี, และ คณะ. (2559). **พจนานุกรมพระไตรปิฎกภาษาไทย ฉบับมหาวิทยาลัย  
มหาจุฬาลงกรณราชวิทยาลัย.** รายงานวิจัย มหาวิทยาลัยมหาจุฬาลงกรณราชวิทยาลัย.
- มณี พยอมยงค์. (2537). **ประเพณีสิบสองเดือนล้านนาไทย (พิมพ์ครั้งที่ 3.).** เชียงใหม่:  
ส.ทรัพย์การพิมพ์.
- มหาจุฬาลงกรณราชวิทยาลัย. (2539). **พระไตรปิฎกฉบับภาษาไทย.** กรุงเทพฯ: มหาจุฬาลงกรณ  
ราชวิทยาลัย.
- มหาวิทยาลัยสุโขทัยธรรมมาธิราช. (2525). **เอกสารการสอนชุดวิชา ภาษาไทย 4 หน่วยที่ 1-7.** กรุงเทพฯ  
รุ่งศิลป์การพิมพ์ (1977) จำกัด.
- ยุวพาส์ [ประทีปเสนา] ชัยศิลป์วัฒนา. (2542). **ความรู้เบื้องต้นเกี่ยวกับวรรณคดี.** กรุงเทพฯ:  
มหาวิทยาลัยธรรมศาสตร์.
- ยุวรี อภิรักษ์ภูสิทธิ์. (เมษายน 2526). **คติความเชื่อของคนอีสานโบราณ.** ศิลปวัฒนธรรมไทย 4,5.
- ราชบัณฑิตยสถาน. (2550). **กฎหมายตราสามดวง ฉบับราชบัณฑิตยสถาน เล่ม 1.** กรุงเทพฯ:  
ราชบัณฑิตยสถาน.



- วชิราพร วุฒิสาร. (2534). **โลกนิติตำกาศพ้อีสาน**. วิทยานิพนธ์ปริญญามหาบัณฑิต สาขาไทยคดีศึกษา บัณฑิตวิทยาลัย มหาวิทยาลัยศรีนครินทรวิโรฒ มหาสารคาม.
- สมัย วรรณอุตร. (2545). **การศึกษาเปรียบเทียบวรรณกรรมอีสานและลาวเรื่อง ลำพูขบา**. วิทยานิพนธ์ปริญญามหาบัณฑิต สาขาวิชาจารีภาษาไทย บัณฑิตวิทยาลัย มหาวิทยาลัยศิลปากร.
- วาคุกฏ, และ ป.ส. ศาสตรี ผู้แปล. (2504). **อสังการศาสตร์**. พระนคร: กรมศิลปากร.
- วาสนา จันทภาษา. (2518). **ความรู้เบื้องต้นเกี่ยวกับโหราศาสตร์ไทย**. กรุงเทพฯ: ม.ป.ท. .
- วิเชียร ณ นคร. (2528). **"จริยธรรมและคตินิยมที่ปรากฏในวรรณกรรมลายลักษณ์ของภาคใต้"** ใน สัมมนาวิชาการวรรณกรรมภาคใต้จากหนังสือบุด: ม.ป.ท.
- วิภา กงกะนันท์. (2533). **วรรณคดีศึกษา (พิมพ์ครั้งที่ 2.)**. กรุงเทพฯ: บริษัท โรงพิมพ์ไทยวัฒนาพานิช จำกัด.
- วิมล คำสรี. (2528). **"บทบาทวรรณกรรมที่มีต่อสังคมภาคใต้ในด้านจริยธรรมและการปกครอง"** ใน การสัมมนาทางวิชาการเรื่องวรรณกรรมภาคใต้จากหนังสือบุด. ม.ป.ท.
- ศูนย์วัฒนธรรมภาคใต้ ราชภัฏนครศรีธรรมราช, และ มูลนิธิโตโยต้า แห่งประเทศญี่ปุ่น. (2527). **พระยาฉันทันต์**. กรุงเทพฯ: กรุงเทพมหานครพิมพ์.
- ส. พลายน้อย. (2545). **แต่ไปข้างหลัง (พิมพ์ครั้งที่ 3.)**. กรุงเทพฯ: พิมพ์คำ.
- สนิท ศรีลำแดง. (2536). **พุทธปรัชญา**. กรุงเทพฯ: มีลนาการพิมพ์.
- สมภพ ภิรมย์. (2535). **พระเมรุมาศ พระเมรุ และเมรุ สมัยรัตนโกสินทร์ (พิมพ์ครั้งที่ 2.)**. กรุงเทพฯ: อมรินทร์.
- สำนักงานพระพุทธศาสนาแห่งชาติ. (2561). **ทะเบียนวัด**. สืบค้นจาก [http://www3.onab.go.th/wp-content/uploads/2018/09/ryg\\_092561.pdf](http://www3.onab.go.th/wp-content/uploads/2018/09/ryg_092561.pdf)
- สิทธิ พินิจภูวดล , และ คณะ. (2516). **การเขียน**. กรุงเทพฯ: โรงพิมพ์มหาวิทยาลัยรามคำแหง.
- สิริ เพ็ชรไชย. (2541). **แนะนำภีร์ทางพระพุทธศาสนา เล่ม 1**. กรุงเทพฯ: โรงพิมพ์มูลนิธิภูมิพลโลกิยกุ.
- สีปพงศ์ ธรรมชาติ. (2542). **วรรณคดีชาดก**. กรุงเทพฯ: โอเดียนสโตร์.
- สุทธิวงศ์ พงศ์ไพบูลย์, และ คณะ. (2548). **วรรณกรรมทักษิณ : วรรณกรรมคัดสรร เล่มที่ 9**. กรุงเทพฯ: อมรินทร์พริ้นติ้งแอนด์พับลิชชิง.
- สุทธิวงศ์ พงศ์ไพบูลย์. (2521). **โลกทรรศน์ชาวไทยภาคใต้**. สงขลา: สถาบันทักษิณคดีศึกษา มหาวิทยาลัยศรีนครินทรวิโรฒสงขลา.
- หริศ เรื่องฤทธิ์. (2499). **สารานุกรมไทยฉบับราชบัณฑิตยสถาน**. กรุงเทพฯ: ราชบัณฑิตยสถาน.
- ห้องโหรศรึมหาโพธิ์. (2532). **ตำราพรหมชาติ**. กรุงเทพฯ: อำนวยสาส์นการพิมพ์.

- อภิธาน สมใจ. (2541). **งานศพล้านนา : ปราสาทนักษัตติลิ่งค์ผู้ไม้ศพ**. เชียงใหม่: สถาบันวิจัยสังคม มหาวิทยาลัยเชียงใหม่.
- อาทิตย์ ชีรวณิชชกุล. (2552). **ทานและบารมี : ความสำคัญที่มีต่อการสร้างสรรค์วรรณคดีไทย พุทธศาสนา**. วิทยานิพนธ์ปริญญาคุุฎีบัณฑิต สาขาวิชาภาษาไทย ภาควิชาภาษาไทย คณะอักษรศาสตร์ จุฬาลงกรณ์มหาวิทยาลัย.
- อาภาโสเม ฉายแสงจันทร์. (2541). **การศึกษาเชิงวิเคราะห์ มธูรสวาทินี ลังกาทีป**. วิทยานิพนธ์ปริญญา มหาบัณฑิต สาขาวิชาภาษาไทย ภาควิชาภาษาตะวันออก บัณฑิตวิทยาลัย มหาวิทยาลัย ศิลปากร.
- อารี ถาวรเศรษฐ์. (2546). **คติชนวิทยา**. กรุงเทพฯ: ศูนย์หนังสือมหาวิทยาลัยสวนสุนันทา.
- อุดม รุ่งเรืองศรี. (2523). **เทวดาพุทธเทพเจ้าในพระไตรปิฎกและไตรภูมิพระร่วง**. เชียงใหม่: คณะมนุษยศาสตร์ มหาวิทยาลัยเชียงใหม่.
- อุดม หนูทอง. (2522). **วรรณกรรมท้องถิ่นภาคใต้ ประเภทนิทานประโลมโลก**. สงขลา: มหาวิทยาลัยศรี นครินทร์วิโรฒสงขลา.

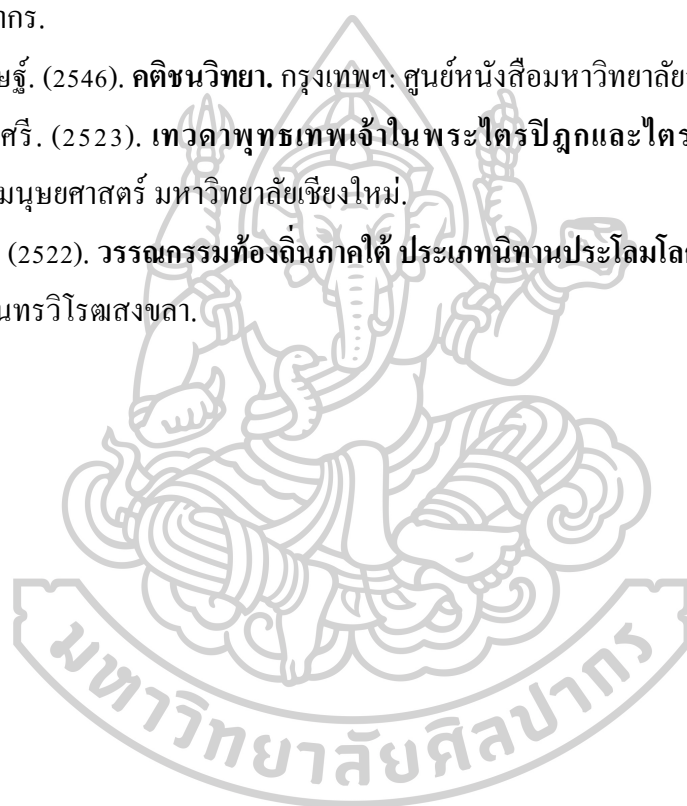



# ภาคผนวก



ตัวอย่างเอกสารตัวเขียน เรื่องฉันทันตชาดก ฉบับวัดบ้านแลง จังหวัดระยอง

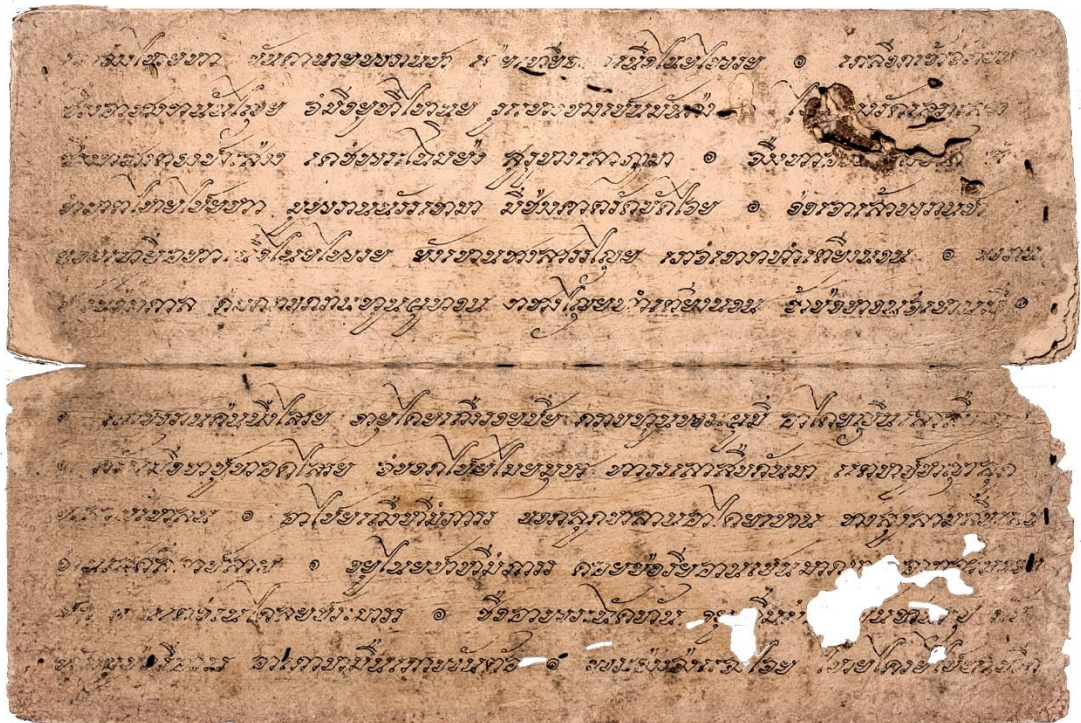

ภาพที่ 8 ตัวอย่างต้นฉบับ ฉันทันตชาดก ฉบับวัดบ้านแลง

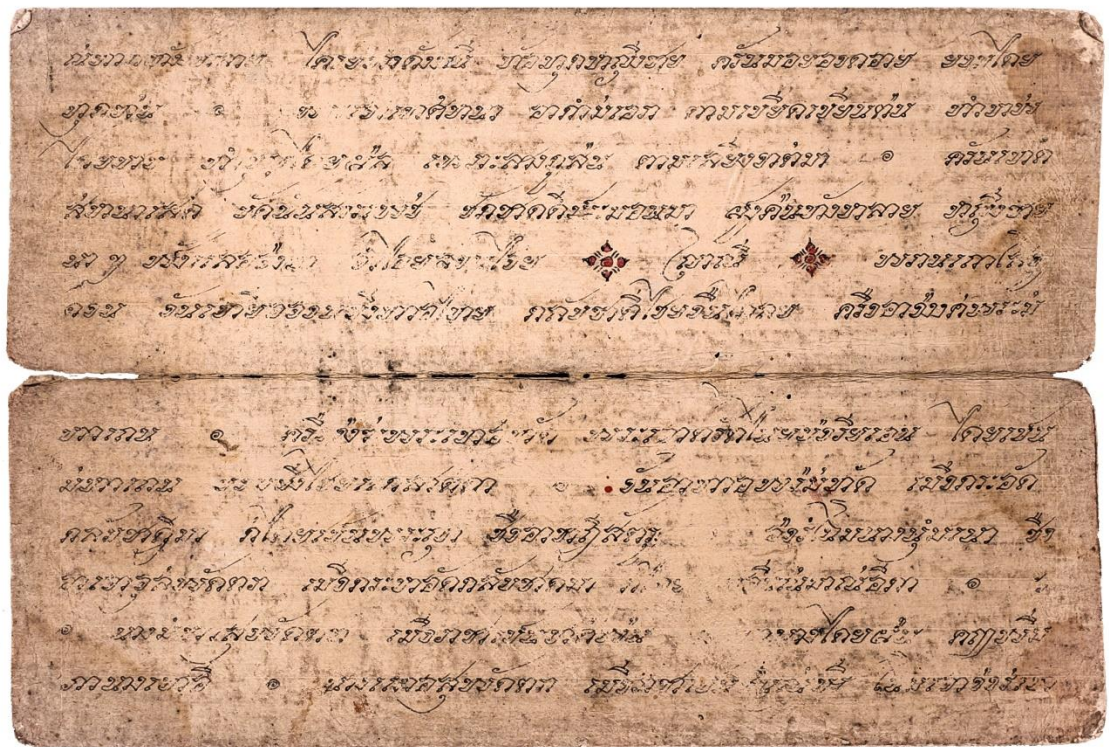

ภาพที่ 9 ตัวอย่างต้นฉบับ ฉันทันตชาดก ฉบับวัดบ้านแลง



ภาพที่ 10 ตัวอย่างต้นฉบับ จัททันตชาดก ฉบับวัดบ้านแลง



ภาพที่ 11 ตัวอย่างต้นฉบับ จัททันตชาดก ฉบับวัดบ้านแลง



### บทปริวรรต ฉันทันตชาดก ฉบับวัดบ้านแลง และฉบับวัดบ้านนา

#### หมายเหตุ

1. ฉันทันตชาดก ในส่วนตารางของฉบับวัดบ้านแลง ข้อความตัวหนาหมายถึงข้อความปริวรรตจากฉบับวัดบ้านแลง ข้อความธรรมดา คือข้อความปริวรรตของฉบับหอสมุดแห่งชาติที่นำมาแทนในส่วนที่ชำระขาดหายไป
2. ตัวอักษรสีแดงทั้งในส่วนตารางฉบับวัดบ้านแลง และฉบับวัดบ้านนา คือบทประพันธ์ที่ฉบับหนึ่งมีปรากฏ แต่อีกฉบับหนึ่งไม่มีปรากฏ

ฉบับวัดบ้านแลง	ฉบับวัดบ้านนา
*ยานี	ประนามพากย์
๑ <sup>1</sup> ไหว้คุณพระพุทธเจ้า ทุกคำเข้าท่ามรณา คุณแห่งพระโตดา ข้าใส่ไว้เหนือเกศี	๑ <sup>1</sup> ตัวข้าเพิ่งสอนเขียน ตัวไม่แนบเนียน ท่านอนันินทา ตัวข้านี้หนายังปัญญาอ่อน
๑ <sup>2</sup> ข้าไหว้ทั้งพระธรรม อันจะนำศักดิ์ยศ ให้พ้นจากไฟริ อันมีดมนในสงสาร	๑ <sup>2</sup> ข้าไหว้คุณครู สั่งสอนให้รู้ได้เขียนนิทาน
๑ <sup>3</sup> สอนสัตว์ให้พ้นทุกข์ ให้เป็นสุขถึงนิรพาน ดับชาติกันดาร บ่มีภัยมาบีทา	๑ <sup>3</sup> ไหว้พระพุทธรัง ธรรมังสั่งมา ไหว้คุณมารดา ท่านได้รักษาขออย่ามีภัย
๑ <sup>4</sup> ข้าไหว้ทั้งพระสงฆ์ ท่านผู้ทรงซึ่งศีลลา ไหว้คุณพระบิดา แลมารดาผู้สืบสาย	๑ <sup>4</sup> ไหว้คุณบิดา รักษาจนใหญ่ ไหว้แม่โพสพ ท่านรักษาจบทั่วสพสมัย
๑ <sup>5</sup> ตัวข้าผู้ประพันธ์เขียน บทกลอนเพียรช่วยแต่งใส่ นักปราชญ์ท่านทั้งหลาย ช่วยสืบสายคือสาคร	๑ <sup>5</sup> ไหว้ในชั้นดิน ให้จบไปสิ้นถึงบนชั้นฟ้า เวสสุวรรณพันดา ตัวข้าไหว้ไป
๑ <sup>6</sup> ข้าของได้สุข พ้นจากทุกข์ชรามร ไหว้ครูผู้สั่งสอน สืบกันมาให้รู้แจ้ง	๑ <sup>6</sup> อินทร์พรหมสพสมัยกัน ภัยอันตรายอุบาทว์จิงไร อันชื่อว่าภัย อย่าได้ไถ่กลัวกราย
๑ <sup>7</sup> ข้าแต่งตามเรื่องราว ดั่งท่านกล่าวแต่หลังมา ตามธรรมเทศนา ให้ประเสริฐสั่งสอนใจ	
๑ <sup>8</sup> นโมแลบุพผัง ท่านจงตั้งจิตหมดใส ฟังธรรมอันพิสมัย จักกล่าวมาแต่ปางหลัง	
๑ <sup>9</sup> จงตั้งโสตทั้งสอง ต่างถาดทองสุวรรณัง รับรสพระธรรมมัง ฟังแล้วจำสั่งสอนใจ	
สุรางคนาง	
๑ <sup>10</sup> จักกล่าวนิทาน	๑ <sup>7</sup> ขอกล่าวนิยาย ตถาคตผู้เรื่องไกร



ฉบับวัดบ้านแลง		ฉบับวัดบ้านนา	
แต่ก่อนมานาน หน่อเนื้อโพธิสัตว์ เป็นคชสารใหญ่	ล่องลับแล้วไป อันอยู่ในไพร ชื่อพญาฉัททันต์	ล่องลับแล้วไกล หน่อโพธิสัตว์ เป็นคชสารใหญ่	แต่ก่อนมานาน อันอยู่ในไพร ชื่อพระยาฉัททันต์
		บริวารทั้งปวง อยู่ด้วยบริวาร อยู่ป่าหิมวันต์	๑ <sup>๘</sup> ขาวคือเงินยวง รัศมีพรายพรรณ แก้หมีนแก้พัน ในป่าหิมพานต์
สมสู่คู่สร้าง ตัวคือเงินยวง นามกรเขาวมาลย์	๑ <sup>๑๑</sup> ยังมีนางข้าง แห่งพระโพธิญาณ งามวงกระการ ชื่อนางสุพัตรา	สมสู่คู่สร้าง ตัวคือเงินยวง นามกรเขาวมาลย์	๑ <sup>๙</sup> ยังมีนางข้าง แห่งพระโพธิญาณ งามวงกระการ ชื่อนางสุพัตรา
ชื่นชมโสมนัส เมียหลวงพระเจ้า ตั้งไว้ใหญ่กว่า	๑ <sup>๑๒</sup> พระโพธิสัตว์ ด้วยนางกัลยา ชื่อนางสุพัตรา นางข้างทั้งหลาย	ชื่นชมโสมนัส เมียหลวงพระเจ้า ตัวใหญ่กระหา	๑ <sup>๑๐</sup> พระโพธิสัตว์ กับนางเมีย ชื่อนางสุพัตรา นางข้างทั้งหลาย
เมียน้อยอยู่หัว ชื่อแก้วสุพัตรา ตัวแดงแสงพราย	๑ <sup>๑๓</sup> นางข้างสามตัว แห่งพระโอมฉาย โอมงามพรรณราย คือสีชมพู	เมียน้อยอยู่หัว ต่างชื่อสุพัตรา เมียรองเผือกกาย	๑ <sup>๑๑</sup> นางข้างสามตัว แห่งพระโอมฉาย โอมงามพรรณราย คือสีชมพู
ชื่อเกศสุพัตรา เหลืองคือจำปา เมื่อพิศแลดู	๑ <sup>๑๔</sup> อันดับลงมา โอมงามพรรณราย ไอยราทางหู งามงามตามกัน	ชื่อเกศสุพัตรา เหลืองคือจำปา	๑ <sup>๑๒</sup> เป็นสองถัดมา นัยนาโอมทรู งามงามต่างกัน
เมียสุดลงมา ตัวคือตั้งนิล อยู่ในหิมวัน	๑ <sup>๑๕</sup> นางจุลสุพัตรา แห่งพระฉัททันต์ ย่อมรักเสมอกัน ตั้งต่อโพธิญาณ	เมียรองลงมา เกิดมาก่อกรรม	๑ <sup>๑๓</sup> นางจุลสุพัตรา แห่งพญาฉัททันต์ สร้างโพธิสมภาร
เป็นปฏิทิน	๑ <sup>๑๖</sup> ย่อมอยู่แก่ศีล ใครเลยจักปาน	เป็นปฏิทิน	๑ <sup>๑๔</sup> ย่อมอยู่แก่ศีล ใครเลยจักปาน

ฉบับวัดบ้านแลง		ฉบับวัดบ้านนา	
รักษาศีลทาน	เป็นนิจการ	รักษาศีลห้า	เป็นนิจการ
ถ้าใครขอทาน	ไม่สุญศรัทธา	ถ้าใครขอทาน	ไม่สุญศรัทธา
เที่ยวในไพรสาร	๑ <sup>17</sup> พาหมูปริวาร	เที่ยวในคางคาน	๑ <sup>15</sup> พาหมูปริวาร
หญาปล้องหญาหวาย	กับนางฉายยา	หญาปล้องโพธิ์ไทร	กับศรีฉายยา
เที่ยวเล่นสินลา	ได้เป็นภักษา	เคจรลินลา	ได้เป็นภักษา
	อยู่ในไพรสน		ในไพรสิงขร
ข่อมพามีเยแก้ว	๑ <sup>18</sup> ครั้นกินอ้มแล้ว	ข่อมพามีเยแก้ว	๑ <sup>16</sup> ครั้นกินอ้มแล้ว
น้ำไหลระรี	ลงเล่นสายชล	บริวารทั้งปวง	ลงเล่นสาคร
โพธิ์สัตว์จรดล	มีในไพรสน	บ้างจบบ้างนอน	ชวงวงสลอน
	ลงเล่นสำราญ		ในกลางชลธาร
ชวงวงสลอน	๑ <sup>19</sup> บ้างจบบ้างนอน	ด้วยหมูปริวาร	๑ <sup>17</sup> บันเทิงรื่นรัก
บันเทิงรื่นรัก	ในกลางชลธาร	เรียบไม้ถมนำ	โพธิ์สัตว์คิดอ่าน
โพธิ์สัตว์คิดอ่าน	ด้วยหมูปริวาร	วายเปลี่ยนเวียนวัน	ขังน้ำเล่นสนาน
	เลียบไม้เป็นทนน	บ้างลอยบ้างแช่	สาครวังวน
		เล่นแล้วจรดล	ในกลางสายชล
			เที่ยวหาอาหาร
เปลี่ยนเปลี่ยนเวียนตน	๑ <sup>20</sup> ขังน้ำไว้เล่น		
บ้างลอยบ้างแช่	สาครวังวน		
เล่นแล้วจรดล	อยู่ในสายชล		
	เที่ยวหาอาหาร		
ตามมีตามได้	๑ <sup>21</sup> หญาปล้องโพธิ์ไทร	ตามได้ตามมี	๑ <sup>18</sup> หญาปล้องโพธิ์ไทร
ลดเลี้ยวเที่ยวหา	ในไพรหิมพานต์	ลดเลี้ยวเที่ยวหา	ในไพรหิมพานต์
พอเป็นอาหาร	ในป่าไพรสาร	พอเป็นอาหาร	ในป่าคางคาน
	ได้เลี้ยงอาตมา		ได้เลี้ยงอาตมา
ลูกสุกแดงเรื่อ	๑ <sup>22</sup> พบต้นมะเดื่อ	ลูกสุกแดงเรื่อ	๑ <sup>19</sup> พบต้นมะเดื่อ
ยงวงงขึ้นน้ำว	กิ่งก้านสาขา	ยงวงงขึ้นน้ำว	กิ่งก้านสาขา
ให้นางฉายยา	เลือกกลีบปลิดมา	ให้แก่ฉายยา	เลือกกลีบปลิดมา
	นางซ้างทั้งหลาย		นางซ้างทั้งหลาย
	๑ <sup>23</sup> หักกิ่งหนึ่งมา		๑ <sup>20</sup> หักกิ่งหนึ่งมา

ฉบับวัดบ้านแดง		ฉบับวัดบ้านนา	
ให้จุลสุพัตรา ถูกรังมดแดง ต้องตัวโคมฉาย	ลูกงามพรรณราย ตกลงมากมาย จึงโกรธคือไฟ	ให้จุลสุพัตรา ถูกรังมดแดง ขบกัดโคมฉาย	ลูกงามพรรณราย ตกลงรายมาย กริ้วโกรธคือไฟ
แกลิ่งจันทานกัน เอารังมดแดง กูรู้น้ำใจ	๑ <sup>24</sup> ว่าพระนัททันต์ จำนงจงใจ แกลิ่งให้กูโย ว่าไม่เที่ยงทน	๑ <sup>21</sup> ว่าพระนัททันต์ แกลิ่งจันทาลกัน น้ำใจชั่วช้า มาแกลิ่งจันทาล	๑ <sup>21</sup> ว่าพระนัททันต์ จำนงจงผลาญ ช่างนี้สามานย์ ให้มดแดงกู
เลือกเอาลูกงาม ครั้นถึงทีกู หักมดแดงนั้น	๑ <sup>25</sup> รักเมียทั้งสาม มาให้เสมอกัน ทำเป็นอาธรรม์ มาให้แก่กู		
อย่าว่าไปเลย รักเมียทั้งนั้น นำอายอดสู	๑ <sup>26</sup> ไอ้ออกกูเอ๋ย ใครเห็นอดสู ยิ่งรักกว่าตัวกู แก่ออกกูอา	๑ <sup>22</sup> ไอ้ออกกูเอ๋ย อย่าว่าไปเลย มึงรักเมียหลวง มาคิคอดสู	๑ <sup>22</sup> ไอ้ออกกูเอ๋ย หนามอดสู ยิงกะหวาดตัวกู แก่ตัวกูอา
อย่าโกรธเลยนะเจ้า พี่ไม่แกลิ่งเจ้า น้องอย่าโกรธา	๑ <sup>27</sup> โพรธัสต์ว์โลมเล้า พี่ขอสมา ขวัญเจ้าพี่อา ขอโทษเถิดเทวี	๑ <sup>23</sup> โพรธัสต์ว์โลมเล้า อย่าโกรธหนาเจ้า ใช้พี่จะแกลิ่ง พี่ขอสมา	๑ <sup>23</sup> โพรธัสต์ว์โลมเล้า พี่ขอสมา แกนงฉายา พระอรเทวี
หักรังมดแดง พี่ไม่ทันเห็น อย่าได้โกรธโทษพี่	๑ <sup>28</sup> พี่ไม่ได้แกลิ่ง ให้แก่มารศรี ดอกนะเทวี ว่ามีเที่ยงทน	๑ <sup>24</sup> พี่ไม่ได้แกลิ่ง หักรังมดแดง พี่ไม่ทันเห็น อย่าโกรธโทษพี่	๑ <sup>24</sup> พี่ไม่ได้แกลิ่ง ให้แก่มารศรี จริงจริงเทวี ว่ามีเที่ยงธรรม์
อรทัยหนุ่มหน้า พี่ไม่ลำเอียง ถ้าพี่อาธรรม์	๑ <sup>29</sup> ความพี่รักเจ้า เที่ยงแท้เสมอกัน รักน้องจอมขวัญ ให้ตกจตุรบาย	๑ <sup>25</sup> ความรักหนุ่มหน้า ไม่ลำเอียงเจ้า ... ถ้าพี่อาธรรม์	๑ <sup>25</sup> ความรักหนุ่มหน้า เที่ยงแท้เสมอกัน รักน้องจอมขวัญ ให้ตกจตุรบาย
ทุกวันคำเช้า	๑ <sup>30</sup> จำศีลพระเจ้า บำเพ็ญอัตร	๑ <sup>26</sup> จำศีลพระเจ้า ทุกวันคำเช้า	๑ <sup>26</sup> จำศีลพระเจ้า บำเพ็ญอัตร

ฉบับวัดบ้านแดง		ฉบับวัดบ้านนา	
จริงจังสิ่งนี้ เอาเทศมาว่า	พี่ไม่มุสา ต่อหน้ามารศรี	จริงจังสิ่งนี้ เอาเท็จมาว่า	พี่มิมุสา ต่อหน้ามารศรี
ได้ฟังผิวว่า ร้องคำตัดพ้อ ภายนอกว่าดี	๑ <sup>31</sup> นางจุลพัตรา โกธธาแสนทวี ว่าชายกาลิ ภายในฉกรรจ์	ได้ฟังยังว่า ร้องคำตัดพ้อ ภายนอกว่าดี	๑ <sup>27</sup> นางจุลพัตรา โกธธาแสนทวี ว่าชายกระหลิ ภายในฉกรรจ์
ถ้าพี่แกล้งเจ้า ให้พี่ตกรนรก ให้อยู่นรินทร์	๑ <sup>32</sup> โพรธสัตว์ว่าเร้า อรนุชจอมขวัญ ได้ร้อยชาติกัลป์ ในมหาเวจี	ถ้าพี่แกล้งเจ้า ให้พี่ตกรนรก อย่าพันโทษทัณฑ์	๑ <sup>28</sup> โพรธสัตว์ว่าเล่า วรนุชจอมขวัญ ได้ร้อยชาติกัลป์ ในมหาเวจี
หัวสวดสาบาน ผูกกรรมทำเวร ถ้าตายจากนี้	๑ <sup>33</sup> นางซ่างใจมาร ไม่เชื่อภูมิ แก้หน่อชินสีห์ จักตามล้างผลาญ	สวดสาบาน ผูกกรรมทำเวร แม่นตายเป็นผี	๑ <sup>29</sup> นางซ่างใจมาร ไม่เชื่อภูมิ แก้หน่อชินสีห์ จักตามมาผลาญ
เวรอย่าพัน เกิดชาติใดใด กูกับภูบาล	๑ <sup>34</sup> แม้นเกิดเป็นคน กูกับภูบาล จักตามล้างผลาญ จนม้วยชีวา	เวรอย่าพัน เกิดไหนไม่พัน ตราบเท่านิรพาน	๑ <sup>30</sup> แม้นเกิดเป็นคน ตัวกูกับท่าน ให้กูล้างผลาญ จนสิ้นสุตกัน
พยายามทภูบาล ไปเกิดแห่งใด กูกับราชา	๑ <sup>35</sup> กูตั้งพิศสถาน อย่าได้คลาดคลา ตามผูกเวร แต่วันนี้ไป		
ตั้งวงพลูปลั่ง เดินหนีโพรธสัตว์ โพรธสัตว์ตามไป	๑ <sup>36</sup> ผันหน้าผันหลัง จักกลั่นใจตาย ลีนลาคลาไกล ปลอกโยนด้วยดี	ตั้งวงปลูปลั่ง เดินหนีโพรธสัตว์ พญาเจ้าตามไป	๑ <sup>31</sup> หันหน้าหันหลัง จักกลั่นใจตาย ลีนลาคลาไกล ปลอกโลมโลมศรี
จู้จู้วาม	๑ <sup>37</sup> เจ้าอย่าถือความ ดับใจไฟรี	เจ้าอย่าวาม	๑ <sup>32</sup> เจ้าอย่าถือความ ตั้งความไฟรี

ฉบับวัดบ้านแลง		ฉบับวัดบ้านนา	
พี่สบลให้แล้ว ไม่ฟังคำพี่	น้องแก้วมารศรี จะหนีมรณา	พี่ได้สบลแล้ว ไม่ฟังคำพี่	น้องแก้วมารศรี จะหนีมรณา
ฟังพระภูวไน เอาหัวซบลง ชลเนตรคือธารา	๑ <sup>38</sup> นางซ้างตัดใจ ยี่ง โกรธ โกรธา แล้วทรงโสกา ไหลอาบงวงนาง	ไม่ฟังภูมิ เอาหัวซบลง ชลเนตรฉายา	๑ <sup>33</sup> นางซ้างเคียรถีย์ ด้วยโกรธโกรธา เร่ทรงโสกา ไหลอาบองค์นาง
หายใจฝูฝู ทูลลาพี่แก้ว บัดเดียนางซ้าง	๑ <sup>39</sup> เกลือกกลิ้งนั่งอยู่ ร้องระบิงฝิ่งผาง แล้วรำให้พลาง สุดสิ้นชีวา	หายใจผรุผรุ ผูกกรรมพี่แก้ว บัดเดียนางซ้าง	๑ <sup>34</sup> เกลือกกลิ้งนั่งอยู่ คว่ำไม้โฝงผาง แล้วมารำราง ก็สิ้นชีวา
เห็นเม็ยจอมขวัญ วงงเข้าอุ้ม เจ้าม้วยมรณา	๑ <sup>40</sup> ฝ่ายพระฉัททันต์ เจ้าม้วยมรณา กอดนางกัลยา ในป่าไพรพง	เห็นนางจอมขวัญ ยกวงงเข้าอุ้ม ทรงพระโสกา	๑ <sup>35</sup> ฝ่ายพระนักรธรรม มอดม้วยมรณา กอดนางฉายา ที่ป่าหิมวันต์
เข้าข้อมเคจร วันนี้มาม้วย บาปใดมาทัน	๑ <sup>41</sup> โฉมนางเพื่อนนอน ด้วยพี่ทุกวัน ชีพอาสัญ แก่ออกพี่เอย	เข้าจอมเคจร ตั้งหรือวันนี้ บาปใดมาทัน	๑ <sup>36</sup> โฉมนางเพื่อนนอน ด้วยพี่ทุกวัน ม้วยสิ้นอาสัญ แก่ออกพี่เอย
น้ำใจก็ไร้ณา เคยกินเคยอยู่ แต่นี้ใครเลย	๑ <sup>42</sup> ไอ้จูลพัตรา ไม่คิดพี่เลย ร่วมรู้ชมเชย จะเหมือนอรทัย	น้ำใจกระไรหนา เคยกินเคยอยู่ แต่นี้ใครเลย	๑ <sup>37</sup> ไอ้จูลพัตรา มาตายบ่เสวย เคยคู่ชมเชย จักเหมือนอรทัย
นุ่มน้อยสกาพราว ดั่งฤแก้วพี่ ตายจากพี่ไป	๑ <sup>43</sup> เจ้าเพ็งรุ่นสาว รวมจิตพิสมัย วันนี้มาตัดใจ ที่ในพนาลี	สาวน้อยยังนุ่ม ตั้งหรือวันนี้ ตายจากพี่ไป	๑ <sup>38</sup> เจ้าเพ็งแตกรุ่น จดจิตพิสมัย เข้ามาตัดใจ ที่ในไพรศรี
พี่ฝายน้าตา ดั่งฤอรทัย	๑ <sup>44</sup> ไอ้แก้วพี่อา ให้รักเทวี เจ้าไม่ปราณี	พี่ฝายน้าตา ดั่งหรืออรทัย	๑ <sup>39</sup> ไอ้แก้วพี่อา ให้รักเทวี เจ้าไม่ปราณี

ฉบับวัดบ้านแลง		ฉบับวัดบ้านนา	
ควนเอาตัวหนี	จากอกพี่ไป	มาม้วยเป็นผี	จากอกพี่ไป
พี่ย่อมปกครอง	๑ <sup>45</sup> แต่แรกสมสอง	พี่ย่อมปกครอง	๑ <sup>40</sup> แต่แรกสมสอง
ชาตินี้มีกรรม	มิให้หมองใจ	ชาตินี้ชะรอยกรรม	มิให้หมองใจ
จึงให้หมองใจ	ได้ทำหรือไร	จึงให้หมองใจ	เราทำชื่อไร
	แก่น้องโหมฉาย		พระน้องโหมฉาย
ระรื่นชื่นชม	๑ <sup>46</sup> แต่แรกเราสม	ระรื่นชื่นชม	๑ <sup>41</sup> แต่แรกเราสม
มิให้หม่นหมอง	เล่นอยู่สบาย	มิให้เศร้าหมอง	เล่นอยู่สบาย
พี่ย่อมชวนชวย	เพียงเท่าละอองทราย	พี่ย่อมชวนชวย	คำเช่าเพรางาย
	มิให้รำคาญ		มิให้รำคาญ
ใช้พี่แกล้งทำ	๑ <sup>47</sup> ชาตินี้ชะรอยกรรม	ใช้พี่แกล้งทำ	๑ <sup>42</sup> ชาตินี้มีกรรม
พี่เอ็นดูน้อง	แก่นางนงคราญ	พี่พอฉายได้	นางน้องนงคราญ
ไม่รู้อาการ	หักให้บ่บาน	ไม่รู้อาการ	หักให้บ่บาน
	ว่ารังมดแดง		ว่ารังมดแดง
นางน้องหนุ่มหน้า	๑ <sup>48</sup> มดตกถูกเจ้า	นางน้องหนุ่มหน้า	๑ <sup>43</sup> มดตกต้องเจ้า
เจ้าโกรธแต่พี่	ร้องด้วยเสียงแข็ง	เจ้าโกรธโทษพี่	ร้องด้วยเสียงแข็ง
ใช้พี่นี้แกล้ง	ว่าให้มดแดง	ใช้พี่จักแกล้ง	ว่าให้มดแดง
	ล้าเอียงอรัย		ให้ล้าเอียงใจ
นางน้องยังโกรธ	๑ <sup>49</sup> พี่ขอมมาโทษ	น้องร้องเร่งโกรธ	๑ <sup>44</sup> พี่ขอมมาโทษ
พี่สบถพิศษฐาน	จึงเคียดฟันไฟ	พี่สบถต่อเจ้า	เจ้าเคียดฟันไฟ
เจ้าไม่เชื่อใจ	สาบานเท่าใด	เจ้าไม่เชื่อใจ	สักเท่าใดใด
	แห่งพี่เลยนา		แห่งพี่เลยหนา
คำนุ่มคุ้มโทษ	๑ <sup>50</sup> เจ้าชิงเจ้าโกรธ	เจ้าถือความโทษ	๑ <sup>45</sup> เจ้าชิงเจ้าโกรธ
เจ้าดำตัดพ้อ	ผูกกรรมเวรา	เจ้าดำตัดพ้อ	ผูกกรรมเวรา
พี่ย่อมกรุณา	ว่าพ้อเบกสา	พี่ย่อมกรุณา	พี่ไม่นำพา
	แก่เจ้าโหมฉาย		แก่นางโหมฉาย
เร่งคิดมิจริง	๑ <sup>51</sup> โอ้อใจหญิง	เร่งคิดผิดจริง	๑ <sup>46</sup> โอ้อใจหญิง
เกลียดผิวแต่ละน้อย	สักเท่าละอองทราย	เกลียดผิวแต่ละน้อย	เรื่องเท่าละอองทราย
ม้วยชีพนิบหาย	ควรกลั่นใจตาย	ม้วยชาตินิบหาย	ควรหรือกลั่นใจตาย
	ด้วยใจโมโห		ด้วยใจโทสา

ฉบับวัดบ้านแลง		ฉบับวัดบ้านนา	
<p>โกรธแก่ศักรัก</p> <p>เอาตัวมาตาย</p> <p>ทีฐิมโน</p>	<p>๑<sup>52</sup> ใจเจ้าน้อยนัก</p> <p>ด้วยใจโลโก</p> <p>ด้วยใจโมโห</p> <p>มาม้วยฉิบหาย</p>		
<p>ให้รักหนุ่มหน้า</p> <p>ครั้นคลายโสภแล้ว</p> <p>บริวารมากมาย</p>	<p>๑<sup>53</sup> พระโพธิสัตว์เจ้า</p> <p>เพียงจะขาดใจตาย</p> <p>พาช่างทั้งหลาย</p> <p>ขุดหลุมบ่บาน</p>	<p>ให้รักหนุ่มหน้า</p> <p>ตั้งใจจะขาด</p> <p>นางสองซ่ายขา</p>	<p>๑<sup>47</sup> พระโพธิสัตว์เจ้า</p> <p>บ่มีเพียงมรณา</p> <p>ด้วยความโสกา</p> <p>ขุดหลุมบ่บาน</p>
<p>ขุดหลุมเสร็จแล้ว</p> <p>ยกลงถมไว้</p> <p>ปักไว้ในสถาน</p>	<p>๑<sup>54</sup> จึงฝั่งนางแก้ว</p> <p>เชิญศพนงคราญ</p> <p>หาไม้แก่นสาร</p> <p>ให้เป็นสำคัญ</p>	<p>ครั้นสมการ</p> <p>ยกลงหลุมไว้</p> <p>ปักไว้ในสถาน</p>	<p>๑<sup>48</sup> จะฝั่งนางแก้ว</p> <p>เชิญศพนงคราญ</p> <p>หาไม้แก่นสาร</p> <p>ให้เป็นสำคัญ</p>
*ยานี*		*ยานี*	
<p>๑<sup>55</sup> นางจุลพัตรา</p> <p>เกิดเป็นลูกจอมขวัญ</p>	<p>ครั้นมรณาสิ้นอาศัย</p> <p>ท้าวพรหมทัตเจ้าพารา</p>	<p>๑<sup>49</sup> นางจุลพัตรา</p> <p>เกิดเป็นลูกจอมธรรม</p>	<p>ครั้นมรณาชีวาสิ้น</p> <p>ท้าวพรหมทัตเจ้าพารา</p>
<p>๑<sup>56</sup> ถวายนามนางหนุ่มหน้า ชื่อว่าเจ้าจุลพัตรา</p> <p>รูปร่างอย่างขาดตา</p>	<p>ตำได้ฟ้าใครจักปาน</p>	<p>๑<sup>50</sup> ถวายนามกรนางหนุ่มหน้า ชื่อว่าเจ้าจุลพัตรา</p> <p>มีโฉมงามโสกา</p>	<p>เทพเทวาบ่เทียมทัน</p>
<p>๑<sup>57</sup> ฝ่ายพระบิดาราช</p> <p>ตามใจใครจักปาน</p>	<p>รักนุชนางงามนงคราญ</p> <p>ท้าวบ่ให้เคื่องพระทัย</p>	<p>๑<sup>51</sup> ท้าวพรหมทัตหน่อราชา รักสุดสวาทลูกจอมขวัญ</p> <p>ตามใจทุกสิ่งอัน</p>	<p>มิให้เคื่องน้ำพระทัย</p>
<p>๑<sup>58</sup> อายุเจ้าสิบห้าปี</p> <p>อ่อนโฉมนางทรมวย</p>	<p>นางเทวีโฉมอรทัย</p> <p>อย่างยิ่งเทพเทวา</p>	<p>๑<sup>52</sup> อายุเจ้าสิบห้าปี</p> <p>เป็นที่พิสมัย</p>	<p>อรเทวีมีศรีโส</p> <p>แก่ทัทัยไทพระบิดา</p>
<p>๑<sup>59</sup> ท้าวแต่งปรารภปราสาท ให้นางนางงามหนักหนา</p> <p>แทนแก้วงามโสกา</p>	<p>ให้ธิดาเจ้าบรรทม</p>		
<p>๑<sup>60</sup> สาวใช้แลสาวแม่</p> <p>พี่เลี้ยงแลนางนม</p>	<p>นางเต่าแก่แลสาวสนม</p> <p>ห้อมล้อมเจ้าอยู่นับพัน</p>		
<p>๑<sup>61</sup> เมื่อกำจัดซัดให้</p> <p>เที่ยงคืนเจ้าบรรทม</p>	<p>นางอรทัยโฉมอุดม</p> <p>เกิดนิรมิตเป็นมันคง</p>	<p>๑<sup>53</sup> คืนหนึ่งแต่ก่อนไก่อ</p> <p>นิमितฝันไปว่า</p>	<p>นางอรทัยเจ้านิทร</p> <p>นอนแทนนางงามบรรจง</p>
<p>๑<sup>62</sup> ฝันว่างาทั้งแห่ง</p> <p>นางได้ทอดองค์ลง</p>	<p>เห็นจะแจ้งงามยิ่งยง</p> <p>คือดังแทนท้าวอินทรา</p>	<p>๑<sup>54</sup> ฝันว่างาทั้งแห่ง</p> <p>ได้ทอดพระกายลง</p>	<p>ประจักษ์แจ้งงามยิ่งยง</p> <p>คือดังแทนพระอินทรา</p>

ฉบับวัดบ้านแลง		ฉบับวัดบ้านนา	
๑ <sup>63</sup> ตื่นขึ้นบัคเดียวใจ ไม่เห็นก็เปล่าตา	นางอรัญเจ้าคว่าหา นางกัลยาเร่งโสภคัลย์	๑ <sup>55</sup> ตื่นขึ้นบัคเดียวใจ ไม่เห็นเป็นเปล่าตา	นางอรัญเจ้าคว่าหา นางกัลยาเจ้าโสภคัลย์
๑ <sup>64</sup> ด้วยนางผูกเวรา จำเป็นให้นางฝัน	กับราชาพระฉัททันต์ กรรมโพธิสัตว์แล้วแลนา	๑ <sup>56</sup> ด้วยนางผูกเวรา จำเป็นให้นางฝัน	แก่ราชาพระฉัททันต์ กรรมโพธิสัตว์แล้วแลนา
๑ <sup>65</sup> ตื่นคืนบัคเดียวใจ สมเด็จพระบิดา	นางขึ้นไปทูลราชา เล่าเรื่องราวตามนางฝัน	๑ <sup>57</sup> ตื่นคืนบัคเดียวใจ ผ่านเกล้าโปรดเกศา	นางอรัญทูลราชา เล่าเรื่องมาตามนางฝัน
๑ <sup>66</sup> แต่ก่อนบ่หอนมี ประหลาดนักลูกรักฝัน	ในคืนนี้เป็นอัศจรรย์ ว่าบรรทมแทนรจนา	๑ <sup>58</sup> แต่ก่อนบ่หอนมี ลูกรักนี้ฤาฝัน	ในคืนนี้เป็นอัศจรรย์ ว่าบรรทมแทนรจนา
๑ <sup>67</sup> แทนนั้นเป็นนางข้าง ทั้งแท่งยังแกล้งว่า	งามกระจ่างอย่างบาดตา บ่ได้มาจะต่อกัน	๑ <sup>59</sup> แทนนั้นเป็นนางข้าง ทั้งแท่งดังแกล้งว่า	งามกระจ่างยิ่งนักหนา บ่ได้มีที่ต่อกัน
๑ <sup>68</sup> แม้นว่ามีเหมือนจิต จะม้วยมรณาพลัน	สมความคิดดังลูกฝัน ไม่เห็นจิตแล้วบิดา	๑ <sup>60</sup> แม้นว่าไม่เหมือนจิต จักมรณาพลัน	ดั่งนิมิตเหมือนลูกฝัน เป็นแม่นมั่นนะบิดา
๑ <sup>69</sup> จักอดอาหารไป ชีวิตไว้โยนา	ถ้ามิได้นอนแทนงา ลาบิดายังเมืองศี	๑ <sup>61</sup> จักอดอาหารไป ชีวิตอยู่โยนา	ถ้ามิได้นอนแทนงา จักมรณายังเมืองศี
๑ <sup>70</sup> บัดนั้นท้าวพรหมทัต ทูลแก่พระกษัตริย์	ฟังลูกตรัสมาแล้วนี้ ท้าวเร่งคิดเร่งจงใจ	๑ <sup>62</sup> บัดนั้นท้าวพรหมทัต ทูลแก่พระกษัตริย์	ฟังลูกตรัสพระเสาวนีย์ ท้าวเร่งคิดเร่งจำใจ
๑ <sup>71</sup> ลูกรักเจ้าพ่ออา ทั้งแท่งดังนี้ไซ้	จักได้งามาแต่ไหน บ่หอนมีแต่โบราณ	๑ <sup>63</sup> ลูกรักเจ้าพ่ออา ทั้งแท่งดังนี้ไซ้	จักได้งามาแต่ไหน บ่หอนมีแต่บุราณ
๑ <sup>72</sup> อย่างบ่เป็นยักษ์เข้า บ่มีแต่โบราณ	ให้พ่อเฒ่าเคืองรำคาญ ว่าง้างทำเตียงนอน	๑ <sup>64</sup> เจ้าอย่าทำเป็นยศเข้า บ่มีแต่บุราณ	ให้พ่อเฒ่าเคืองรำคาญ ว่าง้างทำเตียงนอน
๑ <sup>73</sup> แทนแก้วแทนทองเล่า จะแต่งให้เจ้านอน	มิให้เจ้าอนาทร มิให้เจ้าเคืองพระทัย	๑ <sup>65</sup> แทนแก้วแทนทองเล่า จักแต่งให้เจ้านอน	มิให้เจ้าอนาทร มิให้เจ้าเคืองน้ำพระทัย
๑ <sup>74</sup> จะหาแทนนางข้าง จะได้มาแต่ไหน	พระจอมปรางอย่ารำไร ว่านี้ไซ้สุดกำลัง	๑ <sup>66</sup> จักหาแทนนางข้าง จักได้มาแต่ไหน	พระจอมปรางมาร่ำไร ว่านี้ไซ้พันปัญญา
๑ <sup>75</sup> นางฟังซึ่งโองการ จึงถวายบังคมลา	ยอดเขาวมาลย์เร่งโสกา มายังที่นางบรรทม	๑ <sup>67</sup> นางฟังพระโองการ จึงถวายบังคมลา	ยอดเขาวมาลย์ยังโสกา มายังที่พระบรรทม
๑ <sup>76</sup> ไม่ได้เหมือนใจคิด ที่แทนพระบรรทม	นางตรอมจิตเร่งปรารมภ์ เพียงจะสิ้นซึ่งชีวา	๑ <sup>68</sup> ไม่ได้เหมือนดังจิต ถึงแทนพระบรรทม	สมความคิดเราปรารมภ์ เพียงชีวิตจักมรณา
๑ <sup>77</sup> เร่งทุกข์เจ้าไม่สบาย	นางไม่สววยโพชนา	๑ <sup>69</sup> เร่งคิดเร่งสววย	ถ้าไม่ได้จักมรณา



ฉบับวัดบ้านแลง		ฉบับวัดบ้านนา	
อดข้าวเจ้าอดปลา	เจ็ดวันแล้วไม่สมประดี	อดข้าวเจ้าอดปลา	เจ็ดวันแล้วไม่สมประดี
๑ <sup>78</sup> แสนสาวนางสาวไ้	เห็นอรทัยเจ้าหมองศรี	๑ <sup>70</sup> แสนสาวแลขาวโน	เห็นอรทัยเจ้าหมองศรี
ไปทูลพระภูมิ	ท้าวพรหมทัดตระบัดใจ	ไปทูลพระภูมิ	ท้าวพรหมทัดบัดเดียวใจ
๑ <sup>79</sup> บัดนี้พระธิดา	จุลพัทรานางอรทัย	๑ <sup>71</sup> บัดนี้พระธิดา	จุลพัทรานางทรมวย
เจ็บป่วยเจ้าล้มไ้	ได้เจ็ดวันแต่นั้นมา	เจ้าตรอมมายอมใจ	ได้เจ็ดวันแต่นั้นมา
๑ <sup>80</sup> ไม่เสวยโภชนาหาร	ได้เจ็ดวันล่วงเวลา	๑ <sup>72</sup> ไม่เสวยโภชนาหาร	เจ็ดวันวารล่วงเวลา
เห็นเจ้าจะมรณา	ชีพแห่งนางจะปลดปลง	เห็นเจ้าจักมรณา	มิหวังว่าจะกินคง
๑ <sup>81</sup> บัดนั้นท้าวพรหมทัด	ได้ฟังอรรถเป็นพิสวง	๑ <sup>73</sup> บัดนั้นท้าวพรหมทัด	ได้ฟังอรรถเป็นพิสวง
ว่าโอโองนางโถมยง	ลูกรักพ่อจะเป็นไหน	โอโองนางโถมยง	ลูกรักพ่อเป็นฉันใด
๑ <sup>82</sup> ท้าวเสด็จจินลา	ยังกัลยานางอรทัย	๑ <sup>74</sup> เธอเสด็จจินลา	สู่ฉายานางอรทัย
ทั้งสองชลเนตรไหล	คือดั่งท้องธารธารา	ชลเนตรหยดย้อยไหล	เป็นน้ำใสคือธารา
๑ <sup>83</sup> ลูกรักของพ่อเอ๋ย	นางทรมเชยเป็นไรหนา	๑ <sup>75</sup> ลูกรักของพ่อเอ๋ย	นางทรมเชยเป็นไรหนา
ปวดหัวเจ้ามัวตา	บอกบิดาเถิดมารศรี	ปวดหัวเจ้ามัวตา	บอกบิดาเถิดมารศรี
๑ <sup>84</sup> จะเอาสิ่งใดใด	จะตามใจนางเทวี	๑ <sup>76</sup> จักเอาซึ่งสิ่งใด	จะตามใจนางเทวี
อย่าได้มาหมองศรี	นางเทวีอย่าเศร้าใจ	มิให้เจ้าหมองศรี	นางเทวีอย่าทุกข์ใจ
๑ <sup>85</sup> นางจุลพัตรา	ฟังบิดาแล้วทูลไท	๑ <sup>77</sup> นางจุลพัตรา	ฟังบิดาจึงทูลไป
ลูกรักมาตรอมใจ	ด้วยจะใคร่นอนแท่นงา	ลูกรักมาตรอมใจ	ด้วยจักใคร่นอนแท่นงา
๑ <sup>86</sup> ข้าแต่บิดาไ้	ถ้ามิได้ดั่ง	๑ <sup>78</sup> จงทราบในพระทัย	แม้มิได้ดั่งปรารถนา
ปรารถนา		ลูกรักมิกินคือข้าวปลา	ชีวิตข้าอยู่ไม่มี
๑ <sup>87</sup> พระบิดาจึงโลมเล่า	ลูกรักเจ้าอย่าหมองศรี	๑ <sup>79</sup> พระบิดาจึงโลมเล่า	ลูกรักเจ้าอย่าหมองศรี
จักหาให้เทวี	เจ้าอย่าเคืองพระหฤทัย	จักหาให้เทวี	มิให้เจ้าเคืองพระทัย
๑ <sup>88</sup> ลูกขึ้นกินอาหาร	นางนงครานอย่าทุกข์ใจ	๑ <sup>80</sup> ลูกขึ้นกินอาหาร	นางนงครานอย่าน้อยใจ
จะชวนชววยให้อรทัย	แม่อย่าร้อนอย่าปรารมภ์	จักหาให้อรทัย	แม่อย่าร้อนอย่าปรารมภ์
๑ <sup>89</sup> นางจุลพัตรา	ฟังบิดาก็ชื่นชม	๑ <sup>81</sup> นางจุลพัตรา	ฟังบิดาก็ชื่นชม
ลูกจากที่บรรทม	เจ้าค่อยเสวยซึ่งอาหาร	ลูกจากแท่นบรรทม	ค่อยเสวยซึ่งอาหาร
๑ <sup>90</sup> เอาใจพระลูกแก้ว	ท้าวคลาดแคล้วมาบนาน	๑ <sup>82</sup> เอาใจพระลูกแก้ว	เธอคลาดแคล้วมาบนาน
เสด็จนั่งเหนือสถาน	หมู่เสนาเฝ้าแจจรร	เสด็จนั่งในสถาน	หมู่เสนาเฝ้าแจจรร
๑ <sup>91</sup> จึงมีพระวจา	ถามเสนามาบัดคล	๑ <sup>83</sup> จึงมีพระโองการ	หมู่ทหารมาบัดคล

ฉบับวัดบ้านแลง		ฉบับวัดบ้านนา	
สมเด็จพระจอมพล	ว่าดูราท่านทั้งหลาย	สมเด็จพระจอมพล	ว่าดูราท่านทั้งหลาย
๑ <sup>๙๒</sup> บรรดาหมู่เต่าแก่ ใครใครสิ้นทั้งหลาย	ชั่วพ่อแม่แลตาย ว่าง้างใหญ่นั้นมี		
๑ <sup>๙๓</sup> ถ้าใครได้ยืนว่า สามอ้อมนั้นยังมี	ง้างป่าใหญ่ยวรี จะทำเตียงแทนบรรทม	๑ <sup>๙๔</sup> หรือใครได้ยืนบ้าง สองอ้อมนั้นวัดได้	ว่าง้างมียาวใหญ่ จักทำที่พระบรรทม
๑ <sup>๙๔</sup> พระลูกกุ้มไม้ หาแทนที่บรรทม	เจ้าตรอมใจให้ปรารมภ์ ซึ่งง้างอันใหญ่ลวง	๑ <sup>๙๕</sup> พระลูกกุ้มไม้ หาแทนที่บรรทม	เจ้าตรอมใจให้ปรารมภ์ ซึ่งง้างอันใหญ่ลวง
๑ <sup>๙๕</sup> อำมาตย์ราชเสนา ง้างอันใหญ่ลวง	ทูลลงลั่นทั้งปวง ข้าทั้งปวงบ่เห็นมี	๑ <sup>๙๖</sup> ... ...	... ข้าทั้งปวงบ่เห็นมี
๑ <sup>๙๖</sup> โปรดเกล้าข้าทั้งหลาย นี้ ใครฤว่ายังมี	แก่จะตายถึงเพียง ง้างทั้งแทนทำเตียงนอน	๑ <sup>๙๗</sup> โปรดเกล้าข้าทั้งหลายเราจักตายถึงเพียงนี้ ใครว่าง้างมี	พอได้ทำที่เตียงนอน
๑ <sup>๙๗</sup> มีแต่สองสามกำ บ่เคยเห็นมาแต่ก่อน	พินกว่านั้นนงูธร ว่าใครเล่าสืบกันมา	๑ <sup>๙๘</sup> มีแต่สองสามกำ ไม่เห็นมาแต่ก่อน	พินกะหวานงูธร ใครห่อนเล่าสืบกันมา
๑ <sup>๙๘</sup> ถ้าแม่นว่าหลายอัน ขอทูลพระราช	ติดต่อกันได้แลนา ตรีสงทราบในพระทัย	๑ <sup>๙๙</sup> เมื่อจักทำแทนนอน ขอทูลแก่ราชา	ติดต่อกันได้แลหนา ท้าวจงทราน้ำพระทัย
๑ <sup>๙๙</sup> กูว่าดั่งนั้นแล้ว ปวดหัวเจ้าล้มไข้	พระลูกแก้วมีพอใจ บัดนี้ไซ้จักมรณา	๑ <sup>๑๐๐</sup> ครั้นว่าดั่งนั้นเล่า ปวดหัวตามัวไป	พระนางเจ้ามีพอใจ บัดนี้ไซ้จักมรณา
๑ <sup>๑๐๐</sup> อำมาตย์จึงทูลเล่า บรรดานายพรานป่า	พระองค์เจ้าจงให้หา เคยเที่ยวหาเนื้อในไพร	๑ <sup>๑๐๑</sup> อำมาตย์จึงกราบทูล บรรดาที่พรานป่า	พระองค์เจ้าจงให้หา เคยเที่ยวหาเนื้อในไพร
๑ <sup>๑๐๑</sup> เกลือกเข้าจะพบพาน จะมีอยู่ที่ไหน	ซึ่งว่าข้างง้างนั้นใหญ่ รู้เห็นบ้างเป็นมั่นคง	๑ <sup>๑๐๒</sup> เกลือกเข้าจะพบพาน จักมีอยู่ที่ไหน	ซึ่งว่าข้างง้างนั้นใหญ่ ใครรู้เห็นเป็นมั่นคง
๑ <sup>๑๐๒</sup> ให้เร่งสืบเสาะสร้าง เดชพระโคมยง	ซึ่งง้างต้องประสงค์ ผู้รู้บ้างเล่ากามา	๑ <sup>๑๐๓</sup> ให้เร่งเสาะแสวงหา เดชพระโคมยง	ซึ่งว่าง้างต้องประสงค์ พอจะรู้บ้างแลหนา
๑ <sup>๑๐๓</sup> จึงท้าวพรหมทัต หมู่พรานนั้นเข้ามา	สั่งอำมาตย์ให้ไปหา มีค้ำคาตริสบัดใจ	๑ <sup>๑๐๔</sup> พระเจ้าท้าวพรหมทัต หมู่พรานนั้นเข้ามา	ได้ฟังอรธจึงให้หา มีโองการตริสปราศรัย
๑ <sup>๑๐๔</sup> ออเจ้าเล่าพรานป่า ยังเห็นช้างสารใหญ่	ยอมเที่ยวหาเนื้อในไพร จะเองจะทำเตียงนอน	๑ <sup>๑๐๕</sup> ชาวเจ้าเหล่าพรานป่า เคยเห็นช้างสารใหญ่	ยอมเที่ยวหาเนื้อในไพร เราจักเอามาทำเตียง
๑ <sup>๑๐๕</sup> พรานป่าบ่น้อมกราบ ก้มกราบกรานทูลกฐร		๑ <sup>๑๐๖</sup> พรานป่าก้มกราบกราน รับโองการทูลบ้ายเบียง	

ฉบับวัดบ้านแลง	ฉบับวัดบ้านนา
งาช้างใหญ่ทำเตียงนอน ข้าบห่อนจะเห็นมี	งาช้างใครทำเตียง      นั่นบ่ห่อนจักเห็นมี
๑ <sup>106</sup> เฒ่าพรานคนหนึ่งไซ้ อายุได้ถึงร้อยปี กราบทูลพระภูมิ ว่าได้ยีนเล่าสืบมา	๑ <sup>97</sup> ตาพรานคนหนึ่งไซ้ อายุได้ถึงร้อยปี กราบทูลแก่ภูมิ      ว่าได้ยีนเล่าสืบมา
๑ <sup>107</sup> เมื่อครั้งปู่ชวดไซ้ บอกไปไม่มูสา ท่านเล่าสืบกันมา      แต่ปู่ย่าลูกหลานเหลน	๑ <sup>98</sup> แต่ขนาดครั้งโปทวด ไซ้จักอวดไม่มูสา ท่านเล่าสืบกันมา      แต่ไปย่าหลานหลินไซ้
๑ <sup>108</sup> ว่าไปถึงหิมพานต์ บอกลูกหลานว่าได้เห็น ข้างสูงสามสิบเส้น      ...เสร็จก็ลาปลาย	๑ <sup>99</sup> ว่าข้างป่าหิมพานต์ มีบริวารมากเหลือหลาย ทางนั้นไกลมากมายน      ข้าได้ยีนท่านเล่ามา
๑ <sup>109</sup> อยู่ในป่าหิมพานต์      ด้วยบริวารเป็นมากมาย ว่างสามอ้อมปลาย      แต่กะเนได้พันประมาณ	
๑ <sup>110</sup> ชื่อว่าพญาฉัททันต์ อยู่หิมวันต์เป็นช้านาน กับหมู่บริวาร      ว่าเก้าหมื่นเก้าพันตัว	๑ <sup>100</sup> ชื่อว่าพญาฉัททันต์ อยู่หิมวันต์นานหนักหนา กับนางอัครฉายา      ได้เก้าหมื่นเก้าพันตัว
๑ <sup>111</sup> พระองค์จิงเง้งใจ ให้ใครไปเถิดอยู่หัว เสาะแสวงให้พบตัว      ก็ยงเองานั้นมา	๑ <sup>101</sup> พระองค์จิงเง้งใจ ให้ใครไปเถิดอยู่หัว เสาะแสวงให้พบตัว      จักได้ยีนเอาซึ่งงา
๑ <sup>112</sup> ตรัสฟังคำพรานเฒ่า ตาแก่เล่าเป็นหนังหนา ได้ใจพระทรงธรรม      ท่านประธานซึ่งรางวัล	๑ <sup>102</sup> พระฟังซึ่งพรานเฒ่า ตาเล่าเป็นเรื่องมา สบพระทัยเราปรารถนา      เขาก็ให้ซึ่งรางวัล
๑ <sup>113</sup> ประธานพรานเฒ่าแล้ว ตรัสแจ้วแจ้วมาด้วยปล้น อำมาตย์เร่งผายผัน      เที่ยวร้องป่าวหากนคี่	๑ <sup>103</sup> ประธานให้พรานแล้ว ตรัสแจ้วแจ้วลงมาปล้น อำมาตย์เร่งผายผัน      เที่ยวป่าวหาซึ่งคนคี่
๑ <sup>114</sup> ถ้าว้าใครออกอาจ      กล้าสามารถเดินพงพี อาสาเราครั้งนี้      ให้สำเร็จตั้งประสงค์	๑ <sup>104</sup> หากคนที่ออกอาจ      กล้าสามารถในพงพี อาสาเราครั้งนี้      ให้สำเร็จซึ่งจ่านง
๑ <sup>115</sup> เอาฆ้องผูกค้อม้า      ดีฆ้องร้องหาผู้มันคง รับได้เหมือนใจจง      เงินทองเราจะถึงใจ	๑ <sup>105</sup> เอาทองผูกค้อม้า      ดีฆ้องหากคนมันคง ...      เงินทองให้จงถึงใจ
๑ <sup>116</sup> อำมาตย์รับองการ      แล้วกราบกรานตามตรัสไป ดีฆ้องร้องป่าวไป      ก็ถึงบ้านโสอุดร	๑ <sup>106</sup> อำมาตย์ก็มกราบกรานการ      รับโองการไปบัดใจ ดีฆ้องร้องป่าวไป      พอถึงที่บ้านนายพราน
*ฉบับ*	*ฉบับ*
๑ <sup>117</sup> มีเฒ่าคนหนึ่งกล้า เป็นคนช้านาญ เคยเที่ยวที่โนไพรสน	๑ <sup>107</sup> ยังมีพรานหนึ่งใจพาล เพื่อนั้นเชี่ยวชาญ เคยเที่ยวข้างในดงคอน
๑ <sup>118</sup> เป็นพรานเชี่ยวชาญแต่ก่อน นายโสอุดร ได้ฟังก็คิดรำพึง	๑ <sup>108</sup> เป็นพรานเชี่ยวชาญแต่ก่อน นายโสอุดร ได้ยีนก็คิดรำพึง
๑ <sup>119</sup> ได้ยีนเสียงฆ้องหึงหึง เพื่อนคิดคำนึง	๑ <sup>109</sup> ได้ยีนเสียงฆ้องหึงหึง เพื่อนคิดคำนึง

ฉบับวัดบ้านแลง	ฉบับวัดบ้านนา
เห็นว่าจะได้รางวัล	ว่ากูจกัรับเอาเถิดหรือ
๑ <sup>120</sup> ใจโยอยู่หือหือ กูรับเถิดฤฯ เห็นว่าจะได้รางวัล	๑ <sup>110</sup> นั่งถอนใจใหญ่หือหือ รับเอาเถิดหรือ เห็นว่าจะได้รางวัล
๑ <sup>121</sup> คิดแล้วคล้ายแคล้วผายผัน รับเอาด้วยพลัน ว่าข้าจะขออาสา	๑ <sup>111</sup> คิดแล้วเพื่อนจึงผายผัน รับเอาด้วยพลัน ตัวข้าจกัขออาสา
๑ <sup>122</sup> จกัไปให้พ้นภริยา มันด่ามันว่า ดีแต่กินเหล้าทุกวัน	๑ <sup>112</sup> จึงเอาทองให้ภริยา มันบ่นมันว่า เพราะกินแต่เหล้าทุกวัน
๑ <sup>123</sup> ทำอะไรไม่ได้สักอัน เขาทวงทุกวัน ยันเข้าขกัญีร่าคาญ	๑ <sup>113</sup> สิ่งใดไม่ได้สักอัน เข้าห้องทุกวัน ขกัเนี่ยขกัยันร่าคาญ
๑ <sup>124</sup> อีเมียนี้มันก็สามานย์จิมงำร่าคาญ จกัหนีมันให้ลับตา	๑ <sup>114</sup> ปากเมียหาญกล้าสามานย์จิมงำร่าคาญ จกัหนีมันให้ลับตา
๑ <sup>125</sup> เฉชะมิตายจะกลับมา จกัคูน้าหน้า อีเต่าเล่มันจงทอง	๑ <sup>115</sup> เฉชะมิตายจกักลับมา กูจกัคูน้าหน้า พวกอีเจ้าเล่มันจงทอง
๑ <sup>126</sup> ถ้าได้ทองที่กูจะถอง แล้วจะเอาทอง เงินทองไปเทรดหัวมัน	๑ <sup>116</sup> ถ้ามันทวงกูจะถอง แล้วจึงมอบทอง เงินทองเทรดหัวมัน
๑ <sup>127</sup> นี่แน่ะกูจกัทำวัญ หยอกเล่นเท่านั้น จะโกรธก็เร่งโกรธไป	๑ <sup>117</sup> นี่แน่ะกูจกัทำวัญ หยอกเล่นเท่านั้น จกัโกรธก็เร่งโกรธไป
๑ <sup>128</sup> อำมาตย์ได้ฟังก็ดีใจ รับเอาตัวไป ถวายแก่พระราชา	๑ <sup>118</sup> อำมาตย์ได้ยินก็ดีใจ รับเอาตัวไป ถวายท้าวไทรราชา
๑ <sup>129</sup> ผู้นี้จกัขออาสา จงทราบบาทา ชื่อวานายโสอุดร	๑ <sup>119</sup> ผู้นี้จกัขออาสา กราบทูลราชา ชื่อวานายโสอุดร
๑ <sup>130</sup> บัดนั้นพระโปรดภูธร ว่าโสอุดร แต่ก่อนมึงอยู่ที่ไหน	๑ <sup>120</sup> บัดนั้นสเด็จภูธร ว่าแหวยโสอุดร แต่ก่อนเอ็งอยู่ที่ไหน
๑ <sup>131</sup> อาสาจริงฤฯไร หาข้างงาใหญ่ ให้ได้ดังอุปรรณา	๑ <sup>121</sup> อาสาจริงหรือไร หางข้างใหญ่ ให้ได้ดังความปรารณา
๑ <sup>132</sup> วันนีกูเห็นมิงมา เหมือนหนึ่งเอางา ทำเตียงให้ลูกกุนอน	๑ <sup>122</sup> วันนีกูเห็นมิงมา เหมือนเอ็งเอางา มาเตียงให้ลูกกุนอน
๑ <sup>133</sup> บัดนั้นเต่าโสอุดร กราบทูลภูธร ว่าข้าขออาสา	๑ <sup>123</sup> บัดนั้นนายสุอุดร กราบทูลภูธร ว่าข้าจกัขออาสา

ฉบับวัดบ้านแลง	ฉบับวัดบ้านนา
๑ <sup>134</sup> เข้าไพรในหิมวา เทียวเสาะสร้างหา ซึ่งงาจะต้องประสงค์	
๑ <sup>135</sup> จะขอจีวรสบง ทำคุดังสงฆ์ พระองค์ย่อมนุ่งกาสา	๑ <sup>124</sup> ขอผ้าจีวรนั้นหนา ผ้าสบงนั้นมา พระองค์ให้ด้วยพลัน
๑ <sup>136</sup> ได้ยินปู่ชวดเล่ามา ว่าช่างนั้นมา ยอมอยู่แก่ศีลทุกประการ	๑ <sup>125</sup> ได้ยินปู่ชวดเล่ามา ว่าช่างเหล่านั้น ยอมอยู่แก่ศีลทุกประการ
๑ <sup>137</sup> ครั้นเห็นผ้าเหลืองก็กราบกราน สัญญาอาการ ราให้ไว้พระสงฆ์ทรงธรรม	๑ <sup>126</sup> ครั้นเห็นผ้าเหลืองก็กราบกราน สัญญาอาการ ว่าให้ไว้พระสงฆ์ทรงธรรม
๑ <sup>138</sup> ช่างนั้นอยู่ป่าหิมพานต์ ชื่อพญาจันทันต์ บริวารก็มากนักหนา	๑ <sup>127</sup> ช่างนั้นอยู่ป่าหิมวันต์ ชื่อพญาจันทันต์ บริวารก็มากนักหนา
๑ <sup>139</sup> ช่างนั้นรักษาศีลลา ย่อมรู้ภูวานา ศรัทธาก็ดีกวัดขัน	๑ <sup>128</sup> ช่างนั้นย่อมรู้ภูวานา รักษาศีลห้า ศรัทธาก็ดีกวัดขัน
๑ <sup>140</sup> บริวารแก้หมื่นแก้พัน สั่งสอนทุกวัน ให้ภูวานารักษาศีล	๑ <sup>129</sup> บริวารแก้หมื่นแก้พัน สั่งสอนทุกวัน ให้ภูวานาเป็นนิจกาล
๑ <sup>141</sup> คำพระกลั้วบริวาร พบเข้ามึเป็นการ จะเหยียบย่ำเป็นผง	๑ <sup>130</sup> ชำนั้นกลั้วแต่บริวาร พบเห็นมึเป็นการ จักเหยียบจักย่ำผผง
๑ <sup>142</sup> เศษขำรอดมาถึงพระองค์ จักได้มันคง ซึ่งงาพญาจันทันต์	๑ <sup>131</sup> เศษขำรอดมาถึงองค์ จักได้มันคง ซึ่งงาพญาจันทันต์
๑ <sup>143</sup> ขำขอเสียบจงพลัน ให้มากครามครัน สำหรับไปเลี้ยงอาตมา	๑ <sup>132</sup> ขำขอเสียบครบครัน สำหรับที่อัน จักได้เลี้ยงอาตมา
๑ <sup>144</sup> ขอเงินซื้อขวานานา อีกทั้งมีคพร้า จอบเสียมจงโปรดครบครัน	๑ <sup>133</sup> ขอทั้งสี่ขวานมีคพร้า เข้าไพรพฤกษา จอบเสียมจงโปรดครบครัน
๑ <sup>145</sup> จะตัดตลอดคัดหิมวันต์ ไม่ก็คัดมิดพื้น จะแผ้วจะผ่านกันไป	๑ <sup>134</sup> จักตัดตลอดคัดหิมวันต์ ไม่ก็คัดมิดพื้น จักแผ้วจักผ่านตรงไป
๑ <sup>146</sup> เกลือกว่าปะพบต้นไม้ใหญ่ ก็ตัดเสียได้ จะเอาสี่จะเอาขวานฟัน	๑ <sup>135</sup> ครั้นพบต้นไม้อันใหญ่ เกียดขัณฑ์ได้ จักเอาสี่จะเอาฆ้องรัน
๑ <sup>147</sup> ก็ตัดตลอดเกาะไปได้พลัน ราวป่าพนาลัย ใช้ว่าจะเตียนนั้นเมื่อไร	๑ <sup>136</sup> พอดั้วรอดไปโดยพลัน ในป่าพนาลัย ใช้ว่าจะเตียนเมื่อไร
๑ <sup>148</sup> ทั้งนี้ตรัสอย่าร้อนใจ ซึ่งช่างงาใหญ่	๑ <sup>137</sup> ทั้งนี้ท้าวอย่าร้อนใจ ซึ่งงาช่างใหญ่

ฉบับวัดบ้านแดง	ฉบับวัดบ้านนา
ดีร้ายจะได้มาถวาย	ดีร้ายจักได้มาถวาย
๑ <sup>149</sup> โปรดเกล้าข้าวตากมากหลาย สักสองพร้อมปลาย ให้สมที่ไปทางไกล	๑ <sup>138</sup> โปรดข้าวตากมากมาย สักสองพร้อมปลาย ให้สมที่อันเป็นทางไกล
๑ <sup>150</sup> บัดนั้นสมเด็จท้าวไท ได้ฟังพรานไพร ก็ชื่นชมหนักหนา	๑ <sup>139</sup> บัดนั้นสมเด็จท้าวไท ได้ฟังพรานไพร ก็ชื่นชมหนักหนา
๑ <sup>151</sup> สั่งให้วิเศษซ้ายขวา บัดใจได้มา ข้าวตู่ข้าวตากครบครัน	๑ <sup>140</sup> ตรัสสั่งวิเศษซ้ายขวา บัดใจได้มา ข้าวตู่ข้าวตากครบครัน
๑ <sup>152</sup> ข้าวสุกข้าวสารทุกอัน เครื่องของครบครัน ตามมีพระราชองค์การ	๑ <sup>141</sup> ข้าวสุกข้าวสารทุกอัน เครื่องของครบครัน ตามมีพระราชองค์การ
๑ <sup>153</sup> เครื่องแห่งเครื่องสดเปรี้ยวหวานสำหรับ นายพราน จะเป็นเสบียงเลี้ยงกาย	๑ <sup>142</sup> เครื่องแห่งเครื่องสดเจียวมัน สำหรับนายพราน จักเป็นเสบียงเลี้ยงตัว
๑ <sup>154</sup> ส้มทับลับจินมากหลาย สั่งขยงาล้ว ใส่หาบให้เต็มพอแรง	๑ <sup>143</sup> สมทบน้ำตาลทับถั่ว ทั้งสั่งขยาคั่ว ใส่หาบให้เต็มพอแรง
๑ <sup>155</sup> เลือกสรรแต่พื้นของแห่ง ใส่หาบพอแรง ก็หาก็ไม่พอถือ	๑ <sup>144</sup> เลือกสรรแต่ล้วนของแห่ง ไว้ได้กระแซง เพื่อนหาก็ไม่พอถือ
๑ <sup>156</sup> ยกย่องขึ้นทองดูฤๅ เต็มไปไม่ครือ กำลังแกยงหนักหนา	๑ <sup>145</sup> ยกย่องขึ้นทองดูหรือ เต็มไปไม่ครือ กำลังเพื่อนแรงหนักหนา
๑ <sup>157</sup> ตรัสสั่งพากาสา จกคุกกาษา เพราะว่าจะลงฉัททันต์	๑ <sup>146</sup> ตรัสให้ทั้งผ้ากาสา จักคลุมกาษา เพราะว่าจะปลองฉัททันต์
๑ <sup>158</sup> อีกทั้งเงินทองเสื้อผ้า รางวัลพรานนั้น ตรัสว่าเอาไปกินพลาง	๑ <sup>147</sup> อีกทั้งเงินทองครบครัน ให้พรานวันนั้น ว่าเอ็งเอาไปกินพลาง
๑ <sup>159</sup> ไปได้ดั่งจิตคิดปอง กลับมาได้งา จักปุ่นบำเหน็จสันทวิ	๑ <sup>148</sup> ถ้าได้ดั่งใจคิดวาง ครั้นได้งาช้าง จักปุ่นบำเหน็จแสนทวิ
๑ <sup>160</sup> ไปเถิดมึงไปจงดี จักไปวันนี้ หรือว่าจะไปเมื่อไร	๑ <sup>149</sup> ไปเถิดเองไปจงดี จักไปวันนี้ หรือว่าจักไปเมื่อไร
๑ <sup>161</sup> พรานเฒ่าก้มเกล้ากราบไหว้ ขอลาว่าใคร จะไหว้ซึ่งครูบิทยาย	๑ <sup>150</sup> พรานเฒ่ากราบเกล้าทูลไข ข้เฒ่าขอลาไป ไหว้ครูบาธิบาย
๑ <sup>162</sup> รุ่งเช้าจะลาผันผาย แต่เช้าก่อนนาย ฤกษ์ยามแต่ตามตำรา	๑ <sup>151</sup> รุ่งเช้าจักผันผาย แดดอ่อนผ่อนนาย ฤกษ์ยามแต่ตามตำรา

ฉบับวัดบ้านแลง	ฉบับวัดบ้านนา
๑ <sup>163</sup> ทูลแล้วเพื่อนแก้วโคลคลา ไปยังเคหา พรานป่าหาตาครู	๑ <sup>152</sup> ทูลแล้วเพื่อนจิงโคลคลา ไปถึงเคหา จิงให้ไปหาหมอคู
๑ <sup>164</sup> หมอเฒ่าก็จับยามคู โขคร้ายหลายครู คูตามทวารกล่าวมา	๑ <sup>153</sup> หมอเฒ่าจิงเลี้ยงยามคู สอบทานหลายครู ว่าลากจ๊กมีหนักหนา
๑ <sup>165</sup> วันนี้จับยามสามตา ยามองการไอ้พรานป่า ยังรามเกียรติ์เขียนวน	๑ <sup>154</sup> วันนี้จับยามสามตา โองการพรานป่า ทั้งรามเกียรติ์เขียนลง
๑ <sup>166</sup> ได้เมื่อพี่น้องสององค์ ดำเนินเดินดง ก็พบซึ่งพระฤาษี	๑ <sup>155</sup> ได้ที่พี่น้องสององค์ อันงามบรรยง ดำเนินเดินดงพงพี
๑ <sup>167</sup> จิงได้สี่ดาเทวี กัลยามารศรี ดั่งนี้ก่อนลากหนักหนา	๑ <sup>156</sup> จิงได้สี่ดาเทวี กัลยามารศรี ทั้งนี้ก่อนลากหนักหนา
๑ <sup>168</sup> ยังเราไอ้เฒ่าสามตา เป็นกำหนดเวลา จะพบพญาลัททันต์	๑ <sup>157</sup> ยังเล่าจับยามสามตา เป็นเล่ห์เวลา จักพบพญาลัททันต์
๑ <sup>169</sup> แคนอ่อนก่อนงายแล้วผาดผัน จงไปให้ทัน ซึ่งฤกษ์แลยามเวลา	๑ <sup>158</sup> แคนอ่อนก่อนงายแล้วผาดผัน จรไปให้ทัน ซึ่งฤกษ์และยามเวลา
๑ <sup>170</sup> ไปได้ตั้งใจปรารถนา กูทางไม้มคลา ถ้าลูกได้มาเสียดาย	๑ <sup>159</sup> จักได้ตั้งใจปรารถนา คูได้มีคลา ถ้าลูกในท้องกูจะตาย
๑ <sup>171</sup> รู้จักว่าหญิงแลชาย ดั่งจิตคิดหมาย ปากว่าตะลตาเห็น	๑ <sup>160</sup> รู้จักว่าหญิงแลชาย ดั่งจิตคิดหมาย ปากว่าตะลตาเห็น
๑ <sup>172</sup> ยามนี้มีผู้ยากเย็น ถ้าจักทำเจ็ญ ดีร้ายจะไปวนเวียน	๑ <sup>161</sup> ยามนี้มีผู้ยากเย็น ถ้าจะทำเจ็ญ ดีร้ายจักเป็นเวรอยู่ก่อน
๑ <sup>173</sup> ดีแล้วเสร็จยามรามเกียรติ์ บ่ได้วนเวียน แต่ล้วนขยันมั่นคง	
๑ <sup>174</sup> ไปยังทิศนี้โดยจง ตั้งหน้าจางง ให้ตรงต่อทิศอุดร	
๑ <sup>175</sup> พรุ่งนี้เอ็งเร่งขจร พอแดดอ่อนอ่อน ไอ้เฒ่าจงเข้าในไพร	๑ <sup>162</sup> พรุ่งนี้เอ็งจิงเดินจร พอแดดอ่อนอ่อน เออเฒ่าจิงเข้าพงไพร
๑ <sup>176</sup> พรานเฒ่าได้ฟังก็ดีใจ ยิ้มแยม้ภายใน พรานเฒ่าคิดอยู่ไปมา	๑ <sup>163</sup> พรานเฒ่าได้ฟังก็ดีใจ ยิ้มแยม้แจ่มใส ก็หวังออกไปงอมา
๑ <sup>177</sup> จิงจับนับยามสามตา ด้วยโกลกคาถา	๑ <sup>164</sup> เพื่อนจิงยามสามตา ด้วยโกลกคาถา

ฉบับวัดบ้านแลง	ฉบับวัดบ้านนา
ของข้าจะทลายลงดู	รื่องว่าจักทำลงดู
๑ <sup>178</sup> แม้นมันเหมือนกันเคยดู เป็นยามพระครู ยังยามพระเถรสามทอง	๑ <sup>165</sup> นับเปลี่ยนใหม่พระครู เป็นยามลอยอยู่ เห็นช้างเถื่อนออกเลียบไพร
๑ <sup>179</sup> ควายปละละไว้กลางหนอง เป็ดน้ำลอยล่อง ช้างเถื่อนก็เข้าเลียบไพร	
๑ <sup>180</sup> ยามนี้ก็ตีเหลือใจ จักพบช้างใหญ่ มิได้จะกลาดสักอัน	๑ <sup>166</sup> ยามนี้คืนักเหลือใจ สวัสดิ์มีชัย มิไคร่จักกลาดสำคัญ
๑ <sup>181</sup> ลาหมจรคลามาพลัน ทูลลาพญานัน ครั้นแล้วก็กลับออกมา	๑ <sup>167</sup> หนีเมียจรในวันนั้น กราบทูลลาพลัน ครั้นแล้วก็กลับออกมา
๑ <sup>182</sup> รีบริบจับหาบใส่บ่า หน้าไม้ป็นผา ตั้งหน้าเข้ายังพงไพร	๑ <sup>168</sup> รีบริบจับหาบใส่บ่า หน้าไม้ป็นยา ตั้งหน้าเข้ายังพงไพร
๑ <sup>183</sup> ลูกเมียไม่สั่งสักคำ กาอีโกล่า จัญไรมึงไม่เป็นผล	๑ <sup>169</sup> ลูกเมียก็ไม่สั่งไว้ ว่าอีจิงไร ใจเบาญนิกซังมัน
๑ <sup>184</sup> พรานเต่าเข้ายังไพรสัน ได้ลืมหำวัน ก็พื้นที่เขตทางเดิน	๑ <sup>170</sup> พรานเต่าเข้าไพรหิมวันต์ ได้ลืมหำวัน ต่อพื้นที่เขตทางเดิน
๑ <sup>185</sup> เข้าในป่าระหกระเหิน หาบคอนขำมเย็น วุ่นวายที่ในมรรคา	๑ <sup>171</sup> เข้าไปในป่าระหกระเหิน หาบคอนหย่อนเย็น วุ่นวายที่ในหิมวนา
๑ <sup>186</sup> บุ่มบ่ามฝ่าหนาม โยธกา มีดตัดลัดมา ในป่าก็ขาดเป็นทาง	๑ <sup>172</sup> บุ่มบ่ามฝ่าหนามเวทนา มีดตัดลัดมา ในป่าก็แทบหลงทาง
๑ <sup>187</sup> ปะพบต้นไม้ล้มขวาง ลดหาลงวาง เอาขวานเข้าปั่นหันรอน	๑ <sup>173</sup> พรานพบต้นไม้ล้มขวาง ปลดหาลงวาง เอาขวานเข้ารันปั่นรอน
๑ <sup>188</sup> ตุงตั้งพรูพั้งดงดอน เลื้อเนื้อชอกซอน หลับนอนก็ลุกหลีกหนี	๑ <sup>174</sup> โฝงผางกีกก้องดงดอน เลื้อเนื้อชอกซอน หลับนอนก็ลุกวิ่งหนี
๑ <sup>189</sup> ลิงค่างบ่างบินอิงมี พี่บัพขยับหนี ปักมีประเพรียกเรียกกัน	๑ <sup>175</sup> ลิงค่างกระบ่างชะนิ รีบรับขยับหนี ประเพรียกก็เรียกเพื่อนกัน
๑ <sup>190</sup> ไก่เถื่อนยัดคอขึ้นขัน ตกใจไม่ทัน นกหว้าก็มาบินไป	๑ <sup>176</sup> ไก่เถื่อนยกคอขึ้นขัน ตกใจไม่ทัน ก็ลืมหวาหนีไป
๑ <sup>191</sup> ดันดันปะดันไม้ใหญ่ ลดเลี้ยวมิได้ เอาสิ่วเข้าเจาะเกาะโพรง	๑ <sup>177</sup> ดันดันปะดันไม้ใหญ่ ลดเลี้ยวมิได้ เอาสิ่วเข้าเจาะเกาะโพรง



ฉบับวัดบ้านแลง	ฉบับวัดบ้านนา
๑ <sup>192</sup> แคะจัดตัดดั่งโงงโงง ตู้คตู่อยู่โพรง ระพีตระเพินหนีไป	๑ <sup>178</sup> แจ็งจัดดั่งโงงโงง ตู้คตู่อยู่โพรง ก็วังพรัดเพื่อนวุ่นวาย
๑ <sup>193</sup> ยกหาบขึ้นบ่าผันผาย เล็ดลอดสอดไป เพื่อนถือซึ่งความสัจจา	๑ <sup>179</sup> ยกหาบขึ้นบ่าผันผาย เล็ดลอดสอดกาย เพื่อนถือซึ่งความสัจจา
๑ <sup>194</sup> บ่ายหน้าตรงไปหิมวา ยุงยางขวางหน้า พรานป่าเพื่อนล้มระเนไป	๑ <sup>180</sup> บ่ายหน้าตรงไปหิมวา ยุงยางขวางหน้า เอาขวานเข้าก่อนรอนลง
๑ <sup>195</sup> ครั้นกรีนสัตว์ตื่นทั้งดง โงงผางกลางดง สนั่นไปทั้งภูผา	๑ <sup>181</sup> ลอดลัดตัดเดินเลือกสวน ท่องทั่วตำบล สะละวนไปในภูผา
๑ <sup>196</sup> เข้าหั้นบันเสียบมิซ่า พอช่องมรรคา ลัดได้ก็ไปโดยจง	๑ <sup>182</sup> เข้าหั้นบันเสียบมิซ่า เป็นช่องมรรคา ตัดได้ก็ไปโดยจง
๑ <sup>197</sup> บุกแฝกเหล็กยับเป็นผง ลัดเปาะเลาะดง หนามไหนก็ไม่ทนทาน	๑ <sup>183</sup> บุกแฝกยับแยกเหล็กลง ตามปล้องล่องตรง หนามไหนก็ไม่ทนทาน
๑ <sup>198</sup> แหกยับกับดินนายพราน หนามโรกหนามหัน เฒ่าพรานก็ฟันยับเียน	๑ <sup>184</sup> แหกยับกับดินนายพราน หาบคอนพะหนาม เฒ่าพรานก็ฟันยับไป
๑ <sup>199</sup> ทางพลางหาบมายืน ระหกระเหิน เดินไพรเพื่อนไม่เกรงขาม	๑ <sup>185</sup> ถางพลางทางหายเย็นเย็น บุกรกระหกระเหิน เดินไพรเพื่อนไม่เข็ดขาม
๑ <sup>200</sup> บ่นจิมพิมพัมบ่มบ่าม สุดแท้แต่ยาม ทิสไหนก็ไปโดยหมาย	๑ <sup>186</sup> จมจ่าพุมพ่าเดินตาม สุดแท้แต่ยาม ทิงทั้งก็ไปโดยหมาย
๑ <sup>201</sup> เสือสีแรดข้างกวางทราย ตกใจมากมาย ก็แตกได้วังหนี	๑ <sup>187</sup> เสือสีห์แรดข้างกวางทราย ตกใจมากมาย กระต่ายกระเด็น โดดหนี
๑ <sup>202</sup> ผุ่จนกทั้งพงพี ลิงค่างบางชะนี ไม่ทันจะหาลูกตน	๑ <sup>188</sup> ผุ่จนกที่ในพงพี ลิงค่างบางชะนี มิทันจะคว่า
๑ <sup>203</sup> พลัดพรากวุ่นวายเลือกสน กูอยู่ทั่วดง บ้างกูหาลูกสนั่นไป	๑ <sup>189</sup> พลัดพรากวุ่นวายสับสน กีก้องทั้งดง ประเพียรก็เรียกเพื่อนกัน
๑ <sup>204</sup> จูจิมี่ในไพรสน กู้กันสนั่นดง เพรียกไปที่ในพงพี	๑ <sup>190</sup> จูจิมี่ในหิมวันต์ ร้องเรียกหากัน สนั่นไปทั้งดงหลวง
	๑ <sup>191</sup> ค้างคาวห้อยย้อยเป็นพวง ชะนีโหยห้วง หน่วงไม้ก็เล่นหนีพลัน
	๑ <sup>192</sup> เสียงหาบพรานเฒ่าแกว่งสั้น เหน่งหน่วงทบกัน

ฉบับวัดบ้านแลง	ฉบับวัดบ้านนา
	งูเงี้ยวสูดตรุดหนี
๑ <sup>205</sup> เฒ่าตัดคัตตงพงพี ผางฝั่งอิงมี พงพีก็ถันสนั่นไป	๑ <sup>193</sup> เฒ่าลอดคัตตงพงพี ... พงพีก็ปราบราบไป
๑ <sup>206</sup> ขวานบั่นจอบ โกลนชุดไม้ เอาไว้ทำไม ใครใช้ให้กิดทางกู	๑ <sup>194</sup> ขวานฟันจอบชุดโคนไม้ ไว้พ้อมันโย ใครใช้ให้กิดทางกู
๑ <sup>207</sup> ชุดต่อก่อไฟติตดู เฒ่าเข้าหัดดู กิดทางก็ขว้างเสี้ยไกล	๑ <sup>195</sup> ชุดต่อก่อไฟติตดู เฒ่าเข้าลากดู กิดทางกูขว้างเสี้ยไกล
๑ <sup>208</sup> คั้นคั้นไพรสนพนาลัย พรานป่าคลาโคล แทบใกล้จะถึงปลักแปลง	๑ <sup>196</sup> ตัดคองไพรสนพนาลัย แทบใกล้ป่าใหญ่ กระชั้นจักถึงหลักแปลง
๑ <sup>209</sup> เห็นอ้นักหยุกพักเอาแรง คว่าเอาขนมแห้ง พอแรงแล้วก็คลาโคล	๑ <sup>197</sup> เห็นอ้นักหยุกพักเอาแรง คว่าสอบกระหมมแห้ง พ้อมีแรงเฒ่าค้อยคลาโคล
๑สุรางคนางค์	๑สุรางคนางค์
ระหกระเหิน ไม่ได้แผ้วถาง ล้วงเข้าป่าใหญ่	๑ <sup>210</sup> พรานป่าดำเนิน เฒ่าค้อยคลายใจ เป็นทานรินไป แวนแคว้นหิมพานต์
ป่าระหงดงกว้าง ระรินขึ้นใจ หาบคอนหย่อนยาน	๑ <sup>198</sup> พรานป่าดำเนิน เฒ่าค้อยคลายใจ เป็นทานรินไป แวนแคว้นหิมพานต์
๑ <sup>211</sup> ไม่ได้แผ้วถาง พันทางกันดาร ที่ในหิมพานต์ เฒ่าพรานจรดล	๑ <sup>199</sup> พอพบแถวทาง ทางไม่กันดาร ที่ในหิมพานต์ พรานเฒ่าจรดล
เรียบเรียงสองข้าง บ้างห้ามบ้างสุก ออกกูอดม	๑ <sup>212</sup> ชมไม้ต่างต่าง บ้างงามทรงผล ทั่วทุกตำบล วันนี้แลนา
เรียบเรียงสองข้าง บ้างห้ามบ้างสุก ออกกูอดม	๑ <sup>200</sup> ชมไม้ต่างต่าง ย่อมล้วนมีผล ทั่วทุกตำบล วันนี้แลนา
๑ <sup>213</sup> ลูกหมากรากไม้ สารพันกินได้ วันนี้ลากมึง เรียงรายลานตา	๑ <sup>201</sup> ลูกหมากรากไม้ จะกินกูไรได้ วันนี้ลากหนึ่ง เรียงรายลานตา
๑ <sup>214</sup> แลใบไม้เปล่า	๑ <sup>202</sup> แลเห็นไม้แปลก

ฉบับวัดบ้านแลง		ฉบับวัดบ้านนา	
หาบพลาทางเล่า มันมีมากจริง เออบางอย่างนี้	เต่าชมพูนาลี ทุกสิ่งมากมี เหมือนป่าหิมพานต์	หาบเข้าทางแยก มากนักจริงจริง เขาวัวอย่างนี้	ชมพูป่าพาลี ทุกสิ่งอันมี ชื่อป่าหิมพานต์
ดอกลูกไสว บ้างค่อมบ้างห่อ ปลื้มใจนายพราน	๑ <sup>215</sup> รวยระรื่นชื่นใจ กิ่งใหญ่ตระการ ออกช่อดอกบาน ค่อยเดินไคลคลา	ออกลูกไสว บ้างค่อมบ้างห่อ ปลื้มจิตเต่าพราน	๑ <sup>203</sup> ระรื่นชื่นใจ กิ่งใบตระการ ออกช่อดอกบาน ค่อยหอบไคลคลา
เต่าไสอุดร ลูกรักพ่อเอย ให้พระถึงงา	๑ <sup>216</sup> ชมดอกมะลิซ้อน คิดถึงบุตรา มาด้วยพ่อรา ชมเล่นสำราญ	เต่าสูอุดร ลูกน้อยกุเอ้ย ให้เจ้าพังงา	๑ <sup>204</sup> ชมดอกมะลิซ้อน คิดถึงพังงา ถ้ามาด้วยหธา ชมเล่นสำราญ
โอโอโน่นเล่า กล้วยอ้อยน้อยหน้า นึกใจนายพราน	๑ <sup>217</sup> ชมดอกคัคควา สารภีหอมหวาน รวยมากระการ เหมือนกลิ่นสุรา	โอโอโน่นเล่า ดอกกล้วยน้อยหน้า นึกในใจพราน	๑ <sup>205</sup> ชมดอกแก้ดเค้า สารภีหอมหวาน รวยมากระการ เหมือนกลิ่นสุรา
ได้มาเมื่อขาด ลองกับส้มโอ โน่นเล่าเจ้าข้า	๑ <sup>218</sup> สุราสะกดธาตุ เป็นเพื่อนเจรจา โตโตน้ำน้ำ เกลื่อนกลาดคงดอน	ได้มาเมื่อยาก มะม่วงกับส้มโอ โน่นเล่าเจ้าข้า	๑ <sup>206</sup> ระรื่นชื่นมาก เป็นเพื่อนเจรจา โตโตคลณา กลิ้งกลางคงดอน
หล่นลงตำปุก เด็กน้อยกุเอ้ย แม่นมาด้วยพราน	๑ <sup>219</sup> เต่าเห็นมะตุมสุก ครึ่งหน้านายพราน เอ็นดูลูกหลาน จะกินพอแรง	หล่นลงตำปุก เด็กน้อยกุเอ้ย แม่นมาด้วยพราน	๑ <sup>207</sup> เต่าเห็นมะมุดสุก ตรงหน้านายพราน เอ็นดูลูกหลาน จักกินพอแรง
โน่นเนาะอะโฮ ที่แผ่นดินเรา แมงลักพิกแพง	๑ <sup>220</sup> ส้มแก้วส้มโอ เป็นพวงสุกแดง ล้วนพันเล่าแดง สุกแดงนานา	โน่นเนาะอะโฮ ... ห้อยแขวนร่องแร่	๑ <sup>208</sup> ส้มแก้วส้มโอ เป็นพวงดวงแดง ... อีกทั้งแดงกวา
ลูกอินทร์ลูกจันทน์	๑ <sup>221</sup> ขนุนขนั้ สารพันนานา	ลูกอินทร์ลูกจันทน์	๑ <sup>209</sup> ขนุนขนั้ ละมุดพุทรา

ฉบับวัดบ้านแลง		ฉบับวัดบ้านนา	
ทุเรียนกลางสาด	ใส่หาบไปรา	ทุเรียนกลางสาด	ใส่หาบเมื่อมา
ฝากแก้วกำพร้าว้า	ลูกน้อยอยู่เรือน	ฝากแก้วกำพร้าว้า	ลูกน้อยอยู่เรือน
ลูกกรำมะยมเทศ	๑ <sup>222</sup> เฒ่าเห็นลูกเกด ตกลงกลาดเคลื่อน	สุกรมมะยมเทศ	๑ <sup>210</sup> เฒ่าเห็นลูกเกด ตกลงกลาดเคลื่อน
ไอ้อไอ้อจ้อย	ลูกน้อยอยู่เรือน	ไอ้อไอ้อจ้อย	ค้อยค้อยอยู่เรือน
กำพร้าว้าใครจะเหมือน	ลูกน้อยพ้ออา	กำพร้าว้าใครจะเหมือน	ลูกน้อยพ้ออา
พ้อจักเก็บไป	๑ <sup>223</sup> เมื่อกลับมาได้ ฝากเจ้าพังงา	พ้อจะเก็บเอาไป	๑ <sup>211</sup> เมื่อกลับต่อไค ฝากเพาพังงา
โน่นแน่ะลูกเกด	วิเศษนักหนา	โน่นเล่าลูกเกด	วิเศษนักหนา
ละมุดสีดา	อนิจจาน่าชม	...	อนิจจาน่าชม
มะตูมลูกหว่า	๑ <sup>224</sup> ตะโกพะวา มะยมลูกพรม	๑ <sup>212</sup> ตะโกพะวา มะดุกลูกหว่า	๑ <sup>212</sup> ตะโกพะวา เคลื่อนกลาดสุกกลม
มะเคื่อเต็มทาง	มะปรางน่าชม	มะปริงลั้งสาด	มะหาดน่าชม
อกกูอุดม	แต่ตัวคนเดียว	อกกูอุดม	แต่ตนคนเดียว
พรานไพรใจบาป	๑ <sup>225</sup> เก็บใส่ปากหาบ เดินพลางแลเหลียว	พรานเฒ่าใจบาป	๑ <sup>213</sup> เก็บใส่บ่าหาม เดินพลางแลเหลียว
โน่นแน่ะเสือโคร่ง	โทงโทงตัวเดียว	โน่น โทนเสือโคร่ง	เที้ยวท่องตัวเดียว
ขบฟันกระเกรียว	ลองปืนดูฤา	ขบฟันเกรียวเกรียว	ลองปืนแลหรือ
เขาะกูเล่นได้	๑ <sup>226</sup> นี่แน่ะหมาใน อีกทั้งกระบือ	เขาะกูหรือไร	๑ <sup>214</sup> ปีนยาหน้าไม้ ทั้งไ้อกระบือ
ลดหาลงวาง	ยังสักผางฤา	ปลดหาลงวาง	ยังสักผางเกิดหรือ
หักว่ากูถือ	ซึ่งความสัจจา	หากว่ากูถือ	ซึ่งความสัจจา
ในใจเฒ่านี้ก	๑ <sup>227</sup> เฒ่าเห็นโคถึก จะใคร่ลองปืนผา	คิดในใจนี้ก	๑ <sup>215</sup> เฒ่าเห็นโคถึก ใคร่ลองปืนผา
หมูโทนเที้ยวท่อง	เฒ่าก็มองเข้าหา	หมูโทนเที้ยวท่อง	เฒ่าย่องเข้าหา
แลดูเล่นรา	มันพีเหลือใจ	แลดูเล่นหรา	มันพีเหลือใจ
พิลึกกึกก้อง	๑ <sup>228</sup> เสียงกระทิงมันร้อง เขาะกูเล่นโย	มากมีกึกก้อง	๑ <sup>216</sup> เสียงกระทิงมันร้อง หยอกกูเล่นโย
โน่นโพ้นกวางทอง	เยื้องย่องในไพร	โน่น โทนกวางทอง	เยื้องย่องในไพร

ฉบับวัดบ้านแลง		ฉบับวัดบ้านนา	
เสือปลาหมาใน	ไรไรเค้าดง	เสือปลาหมาใน	ไต่เต้าเค้าดง
โคพะาะเดียรคาย	๑ <sup>229</sup> เฒ่าเห็นละมด ท้วท้งไพรพง	จัวเกล้าเดียรคาย	๑ <sup>217</sup> เห็นละดั่งละมด ท้วท้งไพรพง
ชะนึ่งมีก้อง	เสียงดั่งในดง	ชะนึ่งมีก้อง	เสียงร้องในดง
โหนห้อยตัวลง	โน่นแน่ะไรไร	โศดห้อยห้วง	แลเห็นไรไร
กระไหนไก่ฟ้า	๑ <sup>230</sup> ไก่เถื่อนไก่ป่า มะมีในไพร	จุกใหญ่ไก่ฟ้า	๑ <sup>218</sup> ไก่เถื่อนไก่ป่า มากมีในไพร
นกเงือกเสือกศอ	พญาลอบินไป	นกเงือกเสือกศอ	พญาลอบินไป
บ้างจับค้ำไม้	บ้างไล่ค้ำไม้	บ้างจับค้ำไม้	บ้างไล่ชมกัน
โกนจาโนรี	๑ <sup>231</sup> นกขมิ้นอินทรี ปักขี้ปักยา	โกนจาโนรี	๑ <sup>219</sup> นกกระอินทรี ปักขี้ปักยาพันธุ์
ตัวผู้ตัวเมีย	คาบเหยื่อไปมา	ตัวผู้ตัวเมีย	คาบเหยื่อป้อนกัน
เดินได้พุกยา	แลดูนายพราน	ไต่เต้าเป็นคว้น	ดูเล่นเถิดพราน
		๑ <sup>220</sup> ขันเขียนกลางคั้น เลยหนาทานอ คิ้วพัวบัวคลี่ ให้หมากสักคำ อีกทั้งมวนยา	ตัวไม่ยังขึ้น หยุดพักสักที จงได้มดตา ตาคำพ้อ จิบมาด้วยพลัน
จับอยู่ชะงอก	๑ <sup>232</sup> เสียงนกโพระดก โปกเปกหัวขวาน	จับร้องชะงอก	๑ <sup>221</sup> เสียงนกโพระดก โปกเปกหัวขวาน
นกร้องในไพร	ปลื้มใจนายพราน	นกร้องระวังไพร	ปลื้มใจเฒ่าพราน
ไอ้ไอลูกหลาน	ปานนี้คอยหน	ไอ้ไอลูกหลาน	ปาละนีโหยหน
ฉะนึ่งบินคล้ำ	๑ <sup>233</sup> ยุงทองพ้อนรำ ตามแนวไพรสน	เฉี่ยวฉิวบินคล้ำ	๑ <sup>222</sup> ยุงทองร้องรำ ตามในไพรสน
นอนเกล้าเจ้าอยู่	พลัดคู่หมุ่น	เวียนเกล้าเจ้าอยู่	พลัดคู่หมุ่น
จับไม้ไชร์خن	บนปลายพุกยา	เงือกจ้วม้วน	บนปลายพุกยา
		๑ <sup>223</sup> เอียงควายรายไป นกเปล้าเขาไฟ รายเรียงเคียงคู่	เดินไล่ไปมา ทั้งหมู่สาธิตา

ฉบับวัดบ้านแลง	ฉบับวัดบ้านนา
	เสียงนกระทา บินมาริมไพร
	นกยางนางนวล นกเข้านอยู่ เป็นทุกข์ถึงใคร ๑ <sup>224</sup> เข้านคำครวญ บินเตร่เร็วไป พลักคู่หรือไร หลาดใจนักหนา
	๑ <sup>225</sup> แยกเต้าเคี้ยวแมว แก้วไตไถ่มา คร่ำครวญหนักหนา เค็ดสังข์แซว โจนร้ายไม่งาม เดินไต่พฤษยา คือมาหารัง
เต่าก่อนลิตลา เห็นลูกทุเรียน อนิจจน่าซัง	๑ <sup>234</sup> ชมพลงทางมา ล่องแล้วป่าหลัง เป็นหนามรุงรัง กินหวานกระมังนา ๑ <sup>226</sup> ชมพลงเดินพลง ลิตลานั้นตั้ง เป็นลูกรุงรัง กินได้หมั่งหนา
หอมรินชื่นใจ เขาว่าทุเรียน อย่างนี้สิว่า	๑ <sup>235</sup> ปลิดใส่หอบไป ดีร้ายโอชา นี้แล้วแลนา เกิดมาพึงเห็น ๑ <sup>227</sup> ปลดใส่บ่าไป หอมยิ่งกระไร เขาว่าทุเรียน อย่างนี้สิหว่า หลาดในหนักหนา จริงแล้วแลนา เต่าไม่เคยกิน
พิศดูลูกน้อย ทั้งสุกทั้งห้าม แต่สักเครือสั้น	๑ <sup>236</sup> เต่าเห็นปากกล้วย เห็นงามน่ากิน อารามน่ากิน เสียดายหนักหนา ๑ <sup>228</sup> เต่าเห็นปากกล้วย ช่วยซิดปลิดชิม อร่ามน่ากิน เสียดายออกอา
อย่างแสงแกล้งสรรค์ จำนวนหวีใหญ่ ลึงค่างกลางป่า	๑ <sup>237</sup> กล้วยคิบกล้วยกรัน พัวพันหนักหนา กล้วยไชนานา อยู่ไยไม่กิน ๑ <sup>229</sup> กล้วยคิบกล้วยครั้ง มากพันธุหนักหนา กล้วยไชนานา อยู่ไหนไม่กิน
ตกเครืออร่าม แมนไกลัธารถิ่น น้ำมันไกลนัถ	๑ <sup>238</sup> กล้วยส้มกล้วยน้ำ ต่ำต่ำเท่าดิน จะกินกระไร สุดจะเอาไป ๑ <sup>230</sup> กล้วยส้มกล้วยน้ำ ต่ำต่ำซิดดิน งอมงอมน่ากิน จักกินกระไรหนา

ฉบับวัดบ้านแดง	ฉบับวัดบ้านนา
<p>๑<sup>239</sup> เฒ่าปอกกินพลาง            ชำนักมินาน            โนนแน่สวนอ้อย            พันที่จะว่า</p>	<p>๑<sup>231</sup> เฒ่าปอกกินพลาง            จะได้กลับมา            โนนแน่สวนอ้อย            พันนี้จักว่า</p>
<p>๑<sup>240</sup> ลองคุตักปล้อง            ให้มันอ้อยท้อ            จันทร่นวลกล้วยน้ำ            อิ่มนักไม่ได้</p>	<p>๑<sup>232</sup> ลองคุตักปล้อง            มันพันที่จะลอง            จันทร่นวลกล้วยเขียว            อิ่มนักมิได้</p>
<p>๑<sup>241</sup> เฒ่าค้อยลินลา            ออกจากนั้นมา            กับเนื้อเสื่อสา            แกล้งขวางทางคน</p>	<p>๑<sup>233</sup> เฒ่าค้อยลินลา            มรรคาไพรสัน            เฒ่าก็วางหาปล้น            เพื่อนกันเมื่อไร</p>
<p>๑<sup>242</sup> เฒ่ามองเข้าคู            ทำหน้ามูทุ            เสื่อเหลืองเสื่อโครง            โนนหมี่ฤาไฉน</p>	<p>๑<sup>234</sup> เฒ่าค้อมเข้าคู            หลอกกูหรือไร            ทำโกงเอาใคร            โนนหมี่เล่าไฉรั</p>
<p>๑<sup>243</sup> ถอดมิดออกได้            เฒ่าวิ่งเข้าไป            วางวิ่งระเห็จ            นี้ฤากูทำ</p>	<p>๑<sup>235</sup> ถอดมิดเล่นไต่            เอาตัวให้ได้            วางวิ่งระเห็จ            กูนี้แกล้งทำ</p>
<p>๑<sup>244</sup> เฒ่าเห็น โคนเถื่อน            เดียรดาษกลาดเคลื่อน            ค่อยเดินค่อยย่อง            เห็นข้างงาใหญ่</p>	<p>๑<sup>236</sup> เฒ่าเห็น โคนเถื่อน            เดียรดาษกลาดเคลื่อน            ค่อยเดินจคจ้อง            ไม่เห็นข้างใหญ่</p>
<p>๑<sup>245</sup> ถอยหลังออกมา            ยกหาบใส่บ่า            เห็นรอยข้างใหญ่            ว่าวตามพลัน</p>	<p>๑<sup>237</sup> ถอยหลังออกมา            ยกหาบขึ้นบ่า            เห็นรอยข้างใหญ่            ว่าวตามพลัน</p>
<p>๑<sup>246</sup> เฒ่าคูมิใช่</p>	<p>๑<sup>238</sup> เฒ่าคูมิใช่</p>

ฉบับวัดบ้านแลง		ฉบับวัดบ้านนา	
ขากจัญไร คิดว่าฉัททันต์ รูปดียังชั่ว	รอยใหญ่เหลือตัว เผ่าก็พรั่นครามกลัว พอเป็นข้างโรง	กระหยากจังไร คิดว่าฉัททันต์ รูปดียังชั่ว	รอยใหญ่เหลือตัว กูพรั่นครามกลัว พอเป็นข้างโรง
หางค้วนอีเทา ตัวนั้นหูฉีก ชอบใจมันคง	๑ <sup>247</sup> โนนตัวหนึ่งเล่า ชอบเร้ามั่วโหลง งาชะลิกเป็นโพรง เป็นข้างเสบียง	หางค้วนจี้คาว ตัวนั้นหูฉีก ชอบแต่นอกโหลง	๑ <sup>239</sup> โนนตัวหนึ่งเล่า ชอบแต่มั่วโหลง งาชะลิกเป็นโพรง เป็นข้างเสบียง
โน่นแน่ะเดียรดาษ บางหม่ออยู่ไกล ทั้งกินรายเรียง	๑ <sup>248</sup> เผ่าค้อยโคลคลา แลเห็นเคลื่อนเรียง ไต่ยีนเล่าเสียง เบียงป่าชายคง	โน่นเล่าเดียรดาษ บางหม่ออยู่ไกล เดินกินรายเรียง	๑ <sup>240</sup> เผ่าค้อยโคลคลา เคลื่อนกลาดรายเรียง ไต่ยีนแต่เสียง บางเบียงเข้าคง
เผ่าจรรจากนั้น บ่ายหน้าต่อเถิด พรานป่าจรดล	๑ <sup>249</sup> ไซ่ข้างสำคัญ เดินตัดลัดพง อูคร โดยจง ค้ำวแดนหิมพานต์	เผ่าไปจากนั้น บ่ายหน้าต่อทิศ พรานป่าเข้าคง	๑ <sup>241</sup> ไซ่ข้างสำคัญ เดินต้นลัดพง อูคร โดยจง เข้าแดนหิมพานต์
ค้อยเดินเหนี่ยวหน่วง ปานนี้ฉันใด ดีร้ายจะพบกัน	๑ <sup>250</sup> เข้าถึงป่าหลวง เห็นข้างสำคัญ อยู่ใกล้ฉัททันต์ วันนี้แลเนา	ค้อยเดินแสวงหา ปานนี้ฉันใด ดีร้ายจักพบกัน	๑ <sup>242</sup> ครั้นเข้าถึงป่า ฝูงข้างสำคัญ จักได้ฉัททันต์ วันนี้แลเนา
งอกออกปริ่ม คิดว่าฉัททันต์ แลไม่เห็นงา	๑ <sup>251</sup> เผ่าเห็นพญา ดีใจหนักหนา เผ่าก็รันทตามมา ข้างพังฤาไจน	งอกออกเยี่ยม คิดว่าฉัททันต์ ครั้นไม่เห็นงา	๑ <sup>243</sup> เผ่าเห็นพญาเนียม ดีใจหนักหนา เผ่าคันทตามมา ข้างพังหรือไร
รูปงามดีดัก งาคุดหลุดคลอน ประหลาดนักจักใคร่	๑ <sup>252</sup> หูหางน่ารัก ข้างสูงข้างใหญ่ ถอนเสี่ยฤาไร ได้คู่สำคัญ	รูปร่างสมศักดิ์ แตงาเป็นหนอน ไม่พอแก่ใจ	๑ <sup>244</sup> หูหางงามนัก พอเป็นข้างใน ถอนเสี่ยหรือไร ไซ่ข้างสำคัญ
เห็นงาไรไร	๑ <sup>253</sup> ฟินิจผิดไป ประหลาดใจใครจะปาน	ข้างมีอะงู	๑ <sup>245</sup> ฟินิจพิศดู เห็นอยู่ครามครัน



ฉบับวัดบ้านแลง		ฉบับวัดบ้านนา	
รูปร่างงามล้วน	พื้นที่ประมาณ	รูปร่างล้นพ้น	ใช้ช่างสำคัญ
ใช้ช่างสำคัญ	เผ่าก็หันเข้าคอน	หลาดใจใครจะทัน	ตั้งเข้าดงคอน
๑ฉบับ 16		๑ฉบับ 16	
๑ <sup>254</sup> บัดนั้นเผ่าไสอูคร เยื้องย่างหาบคอน ยอนยอนก็ค่อยไคลคลา		๑ <sup>246</sup> บัดนั้นเผ่าไสอูคร อย่างหยาบหาบคอน ยอนยอนก็ค่อยคลาไคล	
๑ <sup>255</sup> นายพรานไปนานเหลือตรา เจ็ดเดือนบ่คลา ก็ถึงซึ่งเขตฉัททันต์		๑ <sup>247</sup> นายพรานจรนานเหลือใจ เจ็ดเดือนพอได้ ก็ถึงซึ่งเขตฉัททันต์	
๑ <sup>256</sup> ว่านี่รอยช้างสำคัญ ชื่อพญาฉัททันต์ นายพรานก็เต็มน้ำใจ		๑ <sup>248</sup> อันมีรอยช้างสำคัญ ชื่อพญาฉัททันต์ นายพรานก็ตั้งสัตถุจร	
๑ <sup>257</sup> จึงเห็นหลักแหล่งแปลงนอน ... จอมขวัญบำเรอรักษา		๑ <sup>249</sup> จึงเห็นหลักแหล่งแปลงนอน ย่อยยับประทับก่อน ก็ปลงซึ่งหาบลงวาง	
๑ <sup>258</sup> อันนี้สิรอยช้างใหญ่ กินหญ้าคว่ำไขว้ ไม่ไล่ก็ยับแหลกเหลว		๑ <sup>250</sup> เทียวเตร่เร่ดูรอยช้าง ไม่ไล่เบาบาง นายพรานก็เร่งเดินไป	
๑ <sup>259</sup> ไอเผ่ายกมือขึ้นทำเอว เห็นรอยแหลกเหลว อันนี้ที่นอนฉัททันต์		๑ <sup>251</sup> มั่นนี่เป็นรอยช้างใหญ่ เข้าออกเก่าใหม่ ไม่ไล่ก็ยับแหลกเหลว	
๑ <sup>260</sup> อันนี้ที่นอนเมียวขวัญ แห่งพญาฉัททันต์ ก่อเตียนดั่งคราดกวาดเสียด		๑ <sup>252</sup> ... .. ก็เกลี้ยงดั่งปาดกวาดเสียด	
๑ <sup>261</sup> รอยรางช้างผู้ช้างเมียว ไขว้ไม่ล้นขนเสียด คุณึงคนแกล้งตากถาง		๑ <sup>253</sup> รอยรางนางช้างผู้เมียว ไขว้หล่นขนเสียด เหมือนหนึ่งคนตากแผ้วถาง	
๑ <sup>262</sup> ชั้นนอกออกไปกว้างขวาง โดยทั่วสาระภาง ชะรอยที่นอนบริวาร		๑ <sup>254</sup> ชั้นนอกออกไปกว้างขวาง โดยทั่วสถานทาง ชะรอยว่าที่บริวาร	
๑ <sup>263</sup> สมคู่อยู่กินถิ่นถาง กับด้วยบริวาร เป็นทางเป็นด่านไขว้ขวัน		๑ <sup>255</sup> สมคู่อยู่กินถิ่นถาง หมายถึงนายพราน เป็นด่านเป็นทางทุกวัน	
๑ <sup>264</sup> ประมาณเก้าหมื่นเก้าพัน ที่นอนเตียนรื่น แมนแท่นนี้แลมันคง		๑ <sup>256</sup> ประมาณเก้าหมื่นเก้าพัน หมายถึงด้วยปล้น แมนแท่นนี้แลมันคง	
๑ <sup>265</sup> ได้ตั้งโพธิ์รายระหง อันนี้มันคง เป็นที่แห่งพญาฉัททันต์		๑ <sup>257</sup> ได้ตั้งโพธิ์รายสูงส่ง สำคัญมันคง เป็นแท่นพญาฉัททันต์	
๑ <sup>266</sup> ปลักแปลงหลักแหล่งสำคัญ ที่พญาฉัททันต์ วันนี้จะคอยมองดู		๑ <sup>258</sup> ปลักแปลงหลักแหล่งสำคัญ ที่พระฉัททันต์ วันนี้จักคอยแลดู	

ฉบับวัดบ้านแลง	ฉบับวัดบ้านนา
๑ <sup>267</sup> อย่าได้ให้เห็นตัวกู เร็นช่อนนอนอยู่ จักกูซึ่งข้างสำคัญ	๑ <sup>259</sup> อย่าได้ให้เห็นตัวกู เร็นช่อนนอนอยู่ จักกูซึ่งข้างสำคัญ
๑ <sup>268</sup> คิดแล้วคลาศแคล้วผายผัน ยกหาบจากนั้น จะหาซึ่งต้น ไม่นอน	๑ <sup>260</sup> คิดแล้วเพื่อนจักผายผัน ยกหาบจากนั้น ออกหาซึ่งต้น ไม่นอน
๑ <sup>269</sup> บัดนั้นเฒ่าสุอุดร เร่หาที่นอน จะช่อนให้พ้นศัตรู	๑ <sup>261</sup> บัดนั้นเฒ่าสุอุดร เทียวหาที่นอน ระเลศระสังไปมา
๑ <sup>270</sup> พบต้นไทรใหญ่สาขา สูงละลือทิวป่า มิไกลก็พอแลเห็น	๑ <sup>262</sup> พบต้นไม้ใหญ่สาขา สูงเทียมปลายป่า สนัดตาไม่ไกลแลเห็น
๑ <sup>271</sup> ช้านักมันจักจวนเย็น ช้างป่ามาเห็น มีร้างจะพ้นความตาย	๑ <sup>263</sup> ช้านักมันจักจวนเย็น ช้างป่ามาเห็น มีร้างจักชิพบรรลัษ
๑ <sup>272</sup> เสียดสิกุนีทำเลย เวลามันเคย ปาละนี้จะจายไคลคลา	๑ <sup>264</sup> เสียดนี้ทำไฉน เวลามันใกล้ ปาละนี้มันจักจรมมา
๑ <sup>273</sup> เฒ่าที่เขวเดินเลี้ยวไปมา เห็น โพรงอันชอบตา เอาหาบเข้าช่อนทันใจ	๑ <sup>265</sup> นวัดเจียนเวียนซ้ายขวา เห็น โพรงชอบตา เอาหาบเข้าช่อนทันใจ
๑ <sup>274</sup> ที่ในโพรงนั้นกว้างใหญ่ พอไว้แฝมได้ สองใบก็ได้ดีบ่ดี	๑ <sup>266</sup> มองดูเห็นรุกกว้างใหญ่ พอไว้แฝงได้ ร่องรอยก็น้อยนักหนา
๑ <sup>275</sup> เครื่องแห่งแบ่งใส่ห่อผ้า แสบท้องขึ้นมา มือใส่ขยับจับกิน	๑ <sup>267</sup> เครื่องแห่งแบ่งใส่ห่อผ้า แสบท้องเล่าหนา มันมาจะได้เอากัน
๑ <sup>276</sup> น้ำท่าหาไว้หมดสิ้น จนเข้าจะได้กิน กระบอกก็กรอกพอแรง	๑ <sup>268</sup> น้ำท่าเฒ่าหาไว้สิ้น ... กระบอกก็กรอกพอแรง
๑ <sup>277</sup> จัดได้เครือทองของแวง โหนห้อยคอยตะแคง ต้องแต่งก็ป็นขึ้นไป	๑ <sup>269</sup> จับได้ป็นทองจะย่องจะแย่ง โหนตัวหัวตะแคง ไอ้เฒ่าก็ป็นขึ้นไป
๑ <sup>278</sup> กล้วยได้คาบไม้ใหญ่ สืบสาวก้าวไป บัดใจก็หักรงนอน	๑ <sup>270</sup> กล้วยคว่าคาบไม้ได้ ป็นร้ายขึ้นไป บัดใจก็หักรงนอน
๑ <sup>279</sup> ไกลค่าเย็นลงรอนรอน เฒ่าสุอุดร แสบท้องก็กินขนมพลาจ	๑ <sup>271</sup> ไกลค่าเย็นมารอนรอน เฒ่าสุอุดร แสบท้องตากินขนมพลาจ
๑ <sup>280</sup> แล้วคอยดูพญาช้าง กับหมู่สุรางคนางค์ ปานนี้จะกลับเข้ามา	๑ <sup>272</sup> คอยอยู่แลดูหมู่ช้าง เห็นเหล่าบรivar ปาละนี้จักกลับเข้ามา
๑ <sup>281</sup> เฒ่าจับดูยามสามตา ยามนี้จะมา	๑ <sup>273</sup> เฒ่าจึงจับยามสามตา ยามนี้ว่ามา

ฉบับวัดบ้านแลง	ฉบับวัดบ้านนา
สักหน้อยจะได้เห็นกัน	สักหน้อยจะได้เห็นกัน
๑ <sup>282</sup> เวียพญาฉัททันต์ วันนี้จะเห็นกัน ว่าแล้วไอ้เต่าก็คอยแลดู	๑ <sup>274</sup> ไหญ่หรือน้อยงาพระยาฉัททันต์ วันนี้จะเห็นกัน เต่าพราวนก็คอยคชสาร
สุรางคนางค์ 28 นางกราย	สุรางคนางค์ 28
เกี่ยวในหิมวันต์ เย็นย่ำค่ำมา กับหมู่บริวาร	เกี่ยวในหิมวันต์ เย็นย่ำค่ำมา แห่งห้องหิมพานต์
๑ <sup>283</sup> เมื่อนั้นฉัททันต์ กับหมู่บริวาร ลินลายังสถาน สู่แหล่งแปลงตน	๑ <sup>275</sup> เมื่อนั้นฉัททันต์ กับหมู่บริวาร ลินลายังสถาน หลักแหล่งแห่งตน
เคลื่อนกันกันมา โน้มน้ำกิ่งย้า อัดแอแจจล	กลาดเคลื่อนกันมา โน้มน้ำกิ่งก้าน อัดแอแจจล
๑ <sup>284</sup> อิงคินิ่งทั้งป่า ทั่วทั้งพนาสน หักพฤษภผล ทั้งป่าหิมพานต์	๑ <sup>276</sup> อิงคินิ่งทั้งป่า ทั่วทั้งไพรสน หักพฤษภผล ทั่วทั้งหิมพานต์
ฉวยถลาคว้ตี โกรกรากสุมทุม ร้องแล่นแปร้นปร้าน	ผวาคว้ตี ครอบครอบอมอม ระแหนแปร้นปร้าน
๑ <sup>285</sup> กีก้องร้องมี ย่ำพงคางคาน ทุกพุ่มสถาน ก้องไพโรพนาสนท์	๑ <sup>277</sup> กีก้องร้องมี หญ่ำพงคางคาน ทุกพุ่มสถาน มีในไพโรพนาสนท์
ดั่งอยู่ประเพรียก ตรวจตราหาคู่ ทั่วทุกไพรสน	๑ <sup>278</sup> โจอแจอึงคินิ่ง ... ตรวจตราหาถิ่น จรมาบัดดล
๑ <sup>286</sup> โจอแจอึงคินิ่ง ทั่วทุกตำบล เข้าอยู่ที่ตน ที่ตนเคยนอน	๑ <sup>278</sup> โจอแจอึงคินิ่ง ... ตรวจตราหาถิ่น จรมาบัดดล
ร้อยชั้นแออัด เป็นหมู่คู่ตน ถิ่นฐานราญรอน	๑ <sup>287</sup> ห้อมล้อมโพธิสัตว์ ในป่าดงดอน พลพวกเคยนอน บ่ได้ซึ่งกัน
๑ <sup>287</sup> ห้อมล้อมโพธิสัตว์ ในป่าดงดอน พลพวกเคยนอน บ่ได้ซึ่งกัน	๑ <sup>279</sup> ห้อมล้อมโพธิสัตว์ ทั่วทั้งดงดอน พวกพลเคยนอน มิได้ซึ่งกัน
กลางข้างทั้งหลาย นางข้างทำตาม ใกล้พญาฉัททันต์	๑ <sup>288</sup> ใต้ต้นโพบาย เข้าพญาฉัททันต์ เป็นอันดับกัน รักษาพยาบาล
๑ <sup>288</sup> ใต้ต้นโพบาย เข้าพญาฉัททันต์ เป็นอันดับกัน รักษาพยาบาล	๑ <sup>280</sup> ใต้ต้นโพบาย เป็นที่พรรณราย นางข้างทั้งหลาย อยู่ใกล้จอมธรรม์
๑ <sup>289</sup> เต่าโสอุคร	๑ <sup>281</sup> นายโสอุคร

ฉบับวัดบ้านแลง		ฉบับวัดบ้านนา	
เห็นช้างนั้นนอน อ้ออึ้งคิ่งไป จึงเห็นอาการ	เคลื่อนกล่นทุกสถาน ทั้งไพรหิมพานต์ ซึ่งพญานัททันต์	เห็นช้างมานอน อ้ออึ้งคิ่งไป จึงเห็นอาการ	กล่นเคลื่อนทุกสถาน ทั้งไพรหิมพานต์ ซึ่งพญานัททันต์
พิศดูสองงา งามนักจริงจริง ชื่อพญานัททันต์	๑ <sup>290</sup> งามพั้นคลณา หูหางครบครัน ยิ่งยวดกวดขัน อุดมสมควร	พิมพองงวงงา งามนักจริงจริง ชื่อพญานัททันต์	๑ <sup>282</sup> งามพั้นคลณา หูหางครบครัน ยิ่งยวดกวดขัน อุดมสมควร
งานั้นเคิบใหญ่ สามอ้อมจริงแล ประมาณประมวล	๑ <sup>291</sup> ปูชวดว่าไว้ ขางามเป็นนวล เที่ยงแท้เห็นควร ดั่งจิตคิดหวัง	ว่างนั้นไซรี สามอ้อมจริงแล ประมาณประมวล	๑ <sup>283</sup> ไปท่านว่าไว้ ทั้งงามบริบูรณ์ เที่ยงแท้สมควร ดั่งจิตคิดหวัง
ตัวสั้นระริว รวบหากิ่งไม้ ใจเผ่าคิดหวัง	๑ <sup>292</sup> เผ่าตกใจกลัว เห็นพั้นกำลัง ระเลิกระสัง ปลื้มจะตกลงมา	ตัวสั้นรวิ้ว รวบหากิ่งไม้ ใจจิตเผ่าหวัง	๑ <sup>284</sup> เผ่าตกใจกลัว เห็นพั้นกำลัง ระเลิกระสัง ปลื้มจะตกลงมา
กู่จะลงกระไรได้ จะเล็ดลอดเข้า ฆ่าตายเองา	๑ <sup>293</sup> มั่นยากเหลือใจ สุดใจแล้วนา ยิงเอาเถิดงา ไปถวายท้าวไท	กู่จึ่งลงไป ลักลอบเข้าไป ฆ่าเอาซึ่งงา	๑ <sup>285</sup> มั่นมากเหลือใจ กระไรเล่าหนา ยิงเอาพญา ไปถวายท้าวไท
วันนี้จะดู ต่อพຽงเข้าครຽ กຽลงไปได้	๑ <sup>294</sup> อย่าเลยมากู อย่าเฟงลงไป หมุ่ข้างคลาโคล ได้ที่นัททันต์	วันนี้จักดู ต่อพຽงเข้าครຽ กຽกลงไป	๑ <sup>286</sup> อย่าเลยมากู อย่าเฟงลงไป หมุ่ข้างเข้าไพร ขุดเป็นอุโมงค์
จะเอางานั้น เลียบกระดานลงไว้ ทะลุปรุปลง	๑ <sup>295</sup> ช้างตัวสำคัญ อันต้องประสงค์ แต่พอตัวลง พอเป็นช่องป็น	ช้างตัวสำคัญ เรียบแผ่นกระดาน ...	๑ <sup>287</sup> ใต้ที่นัททันต์ อันต้องประสงค์ ไว้ช่องพอตรง พอเป็นช่องป็น
อย่าให้สนเท่ห์	๑ <sup>296</sup> จักทำเป็นเล่ห์ เห็นเป็นยังฮิ้น	อย่าให้สนเท่ห์	๑ <sup>288</sup> จักทำเป็นเล่ห์ เห็นเป็นยังฮิ้น

ฉบับวัดบ้านแลง		ฉบับวัดบ้านนา	
จะกลบดินไว้ พุ่มนี้กลางคืน	ให้เป็นช่องปิ่น กุจึ่งผันผอน	จะกลบดินเสีย โพรกนี้กลางคืน	ไว้แต่ช่องปิ่น กุจกถนอน
ปัญญามิ่งไว สรรเสริญตัวเอง จะได้งานอน	๑ <sup>297</sup> คิดแล้วชอบใจ ไอ้สุอุดร ใช้ว่าใครสอน ลูกสาวท้าวไท	ปัญญามิ่งไซ้ สั่งสอนตัวเอง ได้แท่งงานอน	๑ <sup>289</sup> คิดแล้วต้องใจ ไอ้สุอุดร ใช้ใครจักสอน ลูกสาวท้าวไท
ครั้นเวลาเช้า พาพวกบริวาร คู่ป่าอันใหญ่	๑ <sup>298</sup> พระโพธิสัตว์เจ้า ลินลาคลาไคล เที่ยวท่องในไพร เล็มลาอาหาร	ครั้นเวลาเช้า พาพวกบริวาร คู่ป่าดงใหญ่	๑ <sup>290</sup> พระโพธิสัตว์เจ้า ลินลาคลาไคล เที่ยวท่องพงไพร แสวงหาอาหาร
...เร่ไป ซอกไปในหนอง ได้เป็นอาหาร	๑ <sup>299</sup> หล้าปล้องโพไพร ในไพรดงดาน ตามช่องหิมพานต์ พอเลี้ยงอาตมา	... พรอแพรเที่ยวไป ได้เป็นอาหาร	๑ <sup>291</sup> หล้าปล้องโพไพร ในไพรดงดอน ทั่วในหิมพานต์ เลี้ยงชีพอาตมา
แลดูอาการ ลงจากต้นไทร แวดชายไปมา	๑ <sup>300</sup> ฝ่ายเต่าใจพาล เห็นช้านานมา คาไม้พฤษยา ดูพญานัททันต์	เห็นช้างไปนาน กินอาหารแล้ว คูที่เจ้าฟ้า	๑ <sup>292</sup> ฝ่ายเต่าใจพาล ลงจากพฤษยา แหวกป่าไปมา นัททันต์คชสาร
ใหญ่กว่าทั้งปวง โน่นที่เมียน้อย ชั้นนอกบริวาร	๑ <sup>301</sup> นันที่เมียหลวง มันหมายนายพราน แห่งพญานัททันต์ พื้นที่จะพรรณนา	ใหญ่กระหาทั้งปวง โน่นที่เมียน้อย ชั้นนอกบริวาร	๑ <sup>293</sup> ตรงนั้นเมียหลวง หมายมันนายพราน แห่งพระคชสาร พื้นมีคณา
ทำเสียมเตรียมไว้ แล้วขุดอุโมงค์ พออาตมานั้น	๑ <sup>302</sup> เพื่อนจึงตัดไม้ พร้อมแลผันผอน ลงใต้ที่นอนแห่งโพธิสัตว์ จะนอนซ่อนตน	จอบเสียมเตรียมไว้ ฝ้ายใต้ที่นอน บัดเดี่ยมิช้า	๑ <sup>294</sup> เพื่อนจึงตัดไม้ ขุดหลุมพอวา นัททันต์พระยา จักนอนซ่อนตน
พันตากบ่นาน ทะลุเป็นปล้อง	๑ <sup>303</sup> ร่มไม้กระดาน ลากมาเรียบบน ไว้ช่องล่องหน	พันตากลนลาน ทะลุเป็นปล้อง	๑ <sup>295</sup> ตัดไม้ทำกระดาน ลากมาเรียบบน ไว้ช่องล่องหน

ฉบับวัดบ้านแลง		ฉบับวัดบ้านนา	
กวาดดินปกบน ตัวจะคันคน	ให้มิดค่านบน อยู่ข้างภายใน	กวาดดินถมบน ลงจมอยู่ใน	
ปีนยานั้นวาง ผ้าเหลืองคลุมหัว ถ้าเห็น ไชรี	๑ <sup>304</sup> ตรงหน้านั้นข้าง สอดช่องขึ้นไป จะกลัวเที่ยวโย กลัวแต่บริวาร	๑ <sup>296</sup> หยิบปีนมาวาง ตั้งหน้าหาทาง ผ้าเหลืองคลุมหัว ถ้าเห็นกุไชรี	สอดช่องมองไป กุกักกลัวโย กลัวแต่บริวาร
โพธิสัตว์จะจร คู่เรียกเคลื่อนกัน คืนเข้ายังสถาน	๑ <sup>305</sup> เย็นลงรอนรอน มายังถิ่นฐาน รีพลบริวาร ที่นอนแห่งตน	โพธิสัตว์โคจร เรียกหาคู่ตน คืนมายังสถาน	๑ <sup>297</sup> เย็นลงรอนรอน คืนมายังสถาน พวกพลบริวาร ที่ตนเคยนอน
		๑ <sup>298</sup> จับสักหน้อยก่อน เอววัลย์ขวัญอ่อน ปราณีทีเกิด จงได้เมตตา	จงได้เมตตา คิ้วเจ็ดกัลยา สักพริบตาเดียว
เป็นชั้นชั้นขอบ บ้างหักใบไม้ โพธิสัตว์เจ้าสอน	๑ <sup>306</sup> บริวารล้อมรอบ นอกในสันดอน มากันตัวนอน ให้ภาวนา	๑ <sup>299</sup> บริวารล้อมรอบ เป็นชั้นชั้นขอบ บ้างหักกิ่งไม้ โพธิสัตว์เจ้าสอน	๑ <sup>299</sup> บริวารล้อมรอบ นอกในสันดอน มารองที่นอน ให้ภาวนา
บรู่ว่าภัยมา ศัตรูอยู่ใกล้ มันมองปองฆ่า	๑ <sup>307</sup> ตั้งจิตตั้งใจ ถึงตัวอาตมา ไม่รู้เลขนา ไม่มารู้ทัน	ไม่คิดว่าภัย ศัตรูอยู่ได้ มันมองปองฆ่า	๑ <sup>300</sup> ตั้งจิตตั้งใจ ถึงแก่อาตมา ไม่เห็นเลขนา กรรมตามมาทัน
ฉัททันต์เจ้าหลับ ฝันเห็นว่าไฟ ป่าพงดงนั้น	๑ <sup>308</sup> เทียงคินการะสับ นิรมิตอัศจรรย์ ไหม้ป่าหิมวันต์ วูวามลามไป	ฉัททันต์เจ้าหลับ ฝันว่ามีไฟ ทั่วทั้งดงนั้น	๑ <sup>301</sup> เทียงคินการะสับ นิรมิตอัศจรรย์ มาไหม้หิมวันต์ วูวามลามไป
ทั่วทั้งขอบเขต ไหม้ไปทิศเหนือ	๑ <sup>309</sup> จังหวัดประเทศ แวนแคว้นแดนไตร หลามลัวไปได้	...	๑ <sup>302</sup> ลามทั่วทิศเหนือ ลามไปทิศใต้ แวนแคว้นแดนไพร

ฉบับวัดบ้านแดง		ฉบับวัดบ้านนา	
บริวารหนีได้	พันไฟอัคคี	บริวารนั้นได้	พันเปลวอัคคี
ยังแต่กุไชรี	๑ <sup>310</sup> ต่างคนต่างไป	ยังแต่กุไชรี	๑ <sup>303</sup> ต่างตัวต่างไป
ร้องอยู่จ่ายจ่าย	บ่ได้จรัล	ร้องอยู่เปี้ยวเปี้ยว	มิได้จรัล
สุพัตรามารศรี	เรียกแก้วเทวี	สุพัตรามารศรี	เรียกแก้วเทวี
	ช่วยพี่ด้วยรา		ช่วยพี่ด้วยหรา
กลิ้งเกลือกเลือกไป	๑ <sup>311</sup> ล้มลงกลางไฟ	กลิ้งเกลือกเลือกไป	๑ <sup>304</sup> ล้มลงกลางไฟ
วงงาลูยหลุด	ไม่พันเลยหนา	วงงาลูยหลุด	ไม่พันเลยหนา
แต่เจ้าสุพัตรา	สิ้นสุดอาตมา	ร้องหาสุพัตรา	สุดสิ้นอาตมา
	เจ้าช่วยดับไฟ		เมียรักไปไหน
หักใบไม้ฟาด	๑ <sup>312</sup> เอาจวงเข้ากวาด	หักใบไม้ฟาด	๑ <sup>305</sup> เอาจวงเข้ากวาด
ยิ่งคิ่นยิ่งร้อน	เหยียบย่ำเท้าใหม่	เร่งใหม่เร่งลน	เหยียบย่ำยับไป
โลหิตหลามไหล	ท้าวจนบรรลัษ	โลหิตไหลไป	จนท้าวบรรลัษ
	ทั่วทั้งกายา		ทั่วทั้งกายา
ผวาแล้วตื่น	๑ <sup>313</sup> ถัททันต์เจ้าพื้น	ผวาแล้วตื่น	๑ <sup>306</sup> โพธิสัตว์เจ้าตื่น
ไอ้ออกกุเอ๋ย	ตกใจหนักหนา	ว่าตัวกุเอ๋ย	ตกใจหนักหนา
เป็นฉันทนา	นิรมิตนี้	นิรมิตนิทรา	เป็นฉันทนา
	ประหลาดยิ่งแก้ไข		หลาดนักเหลือใจ
จักได้แก้ตัว	๑ <sup>314</sup> ยิ่งคิดยิ่งกลัว	จักได้แก้ตัว	๑ <sup>307</sup> เราคิดเร่งกลัว
อันเป็นวันนี้	ฤจักได้แก้ไข	อัสจรรยวันนี้	หรือจักได้ใคร
ชลเนตรหลามไหล	จะดีฤร้าย	ชลเนตรหลามไหล	ร้ายดีเป็นไฉน
	อาบวงพระองค์		อาบวงพระองค์
มันจักล้างผลาญ	๑ <sup>315</sup> ชะรอยนายพราน	มันจักล้างผลาญ	๑ <sup>308</sup> ชะรอยนายพราน
วันนี้แปดคำ	ตัวกูมันคง	วันนี้แปดคำ	ตัวกูมันคง
อยู่รักษาองค์	กูไม่ไปคง	อยู่รักษาองค์	กูไม่ไปคง
	จำศีลภาวนา		จำศีลภาวนา
เต็มลาป่าไม้	๑ <sup>316</sup> ถ้ากูเสด็จไป	มันผลาญให้ได้	๑ <sup>309</sup> ถ้ากูจักไป
เกลือกพบพรานไพร	ที่ในหิมวา	จะพบพรานไพร	ตัวกูแลหนา
วันนี้กูอย่า	ฆ่าให้มรณา	ผลาญกูมรณา	ที่ในหิมวา
	ไปในคงดอน		ในพรงดงดอน

ฉบับวัดบ้านแลง	ฉบับวัดบ้านนา
	<p>๑<sup>310</sup> คัดจักหนีไพร ศัตรูเล่าไซ้ ไม่รู้ไม่เห็น อยู่ใต้ที่นอน</p> <p>อยู่ใต้ที่นอน แห่งพญาฉัททันต์</p>
<p>ของวงใส่เกล้า ไหว้คุณศาสดา จะม้วยอาสาญ</p>	<p>๑<sup>311</sup> ครั้นเวลาเช้า ขกวงเหนือเกล้า ไหว้คุณศาสดา จักม้วยอาสาญ</p> <p>๑<sup>311</sup> ครั้นเวลาเช้า ไหว้พระเจ้าพหลัน เวรามาทัน ตามกรรมเจตนา</p>
<p>๑<sup>317</sup> ครั้นเวลาเช้า ไหว้บริวาร เวรามาทัน ตามจิตเจตนา</p>	<p>๑<sup>312</sup> บริวารมาเฝ้า ๑<sup>312</sup> บริวารมาเฝ้า เข้าป่าหิมวา มิใคร่โคลกลา ศีลพระทศพล</p>
<p>๑<sup>318</sup> บริวารมาเฝ้า จงเข้าหิมวา มิได้โคลกลา ศีลลาทศพล</p>	<p>๑<sup>313</sup> เพราะว่าคีนนี้ เราฝันไม่ดี เกลือกว่าพบพรานป่า มันจักผลาญชนม์</p> <p>๑<sup>313</sup> เพราะว่าคีนนี้ จะสิ้นวายุชนม์ ที่ในไพรสมนต์ ชีพจักมรณา</p>
<p>๑<sup>319</sup> เพราะว่าคีนนี้ จะสิ้นวายุชนม์ ที่ในพนาสมนต์ ให้ม้วยมรณา</p>	<p>๑<sup>320</sup> จงพากันไป ทั้งสุพัตรา พ็องเรียกหา พากันไปไกล</p> <p>๑<sup>314</sup> จงพากันไป เต็มหญ้าตามใจ ระวังฟังเสียง ชาวเจ้าเล่าหนา</p>
<p>๑<sup>321</sup> นางซ้างทั้งหลาย ได้ฟังเจ้านาย ว่าตัวข้าเจ้า เต็มลาแต่ไค</p>	<p>๑<sup>321</sup> นางซ้างทั้งหลาย น้ำตาลมไหล บ่ได้ไปไกล ไกล้พระบาทา</p> <p>๑<sup>315</sup> นางซ้างทั้งหลาย น้ำตาหลามไหล มิได้ไปไกล แทบไกล้บาทา</p>
<p>๑<sup>322</sup> แต่พอรองท้อง ฟังเสียงเทียวร้อง ต่างตัวต่างเข้า แห่งเจ้าพญา</p>	<p>๑<sup>322</sup> แต่พอรองท้อง จักกลับคีนมา จับเท้าบาทา แล้วคลาจรไป</p> <p>๑<sup>316</sup> แต่พอรองท้อง ถ้าพระเจ้าร้อง ต่างตัวต่างเข้า แห่งหน่อศาสดา</p> <p>๑<sup>316</sup> แต่พอรองท้อง จักกลับคีนมา จับบาทบาทา แล้วลจรไป</p>
<p>๑<sup>323</sup> นางสุพัตรา</p>	<p>๑<sup>317</sup> นางมหาสุพัตรา</p>



ฉบับวัดบ้านแดง		ฉบับวัดบ้านนา	
ความรักกราชา	ไม่คลาดไปไกล	ความรักกราชา	มิได้ไปไกล
กับนางทั้งหลาย	จำนงจงใจ	นางข้างทั้งสอง	จำนงจงใจ
ระวิงระไว	อยู่ใกล้บาทา	ระวิงระไว	อยู่ใกล้บาทา
...	๑ <sup>324</sup> เวียนกินกริบกรอบ	...	๑ <sup>318</sup> เวียนอยู่แต่รอบ
หยุดช่องจ้องฟัง	พอสุดลูกตา	ฟังเวียงเกรียบกรอบ	รอบพอสุดตา
นางสุพัตรา	ระวิงราชา	หยุดช่องจ้องฟัง	ระวิงราชา
	ชม้อยคอยดู	จับจับคว้าว้า	จับรอยคอยดู
เลียบพงคงดาน	๑ <sup>325</sup> ฝ้ายหมุ่มบริวาร	เลียบพงคงดาน	๑ <sup>319</sup> เหล่าหมุ่มบริวาร
ลดเลี้ยวเที่ยวหา	เห็นถารหลับอยู่	ลดเลี้ยวเที่ยวหา	กวาดแกวกพรั่งพรู
ระงับตรับหู	แฝกคาหญาดู	ระงับตรับหู	แฝกคาหญาหนู
	ฟังพระสุริเสียง	ระงับตรับหู	ฟังพระสุริเสียง
โน้มน้ำววยบยาบ	๑ <sup>326</sup> หักไม้สวบสาบ	โน้มน้ำววยบยาบ	๑ <sup>320</sup> หักไม้ซับซาบ
วางหมุ่มอยู่ไกล	สวบสาบราบเรียง	วางหมุ่มอยู่ไกล	สวบสาบราบเรียง
ค้อยกินบ้ายเบียง	พอไคยั้นเสียง	ค้อยกินบ้ายเบียง	พอไคยั้นเสียง
	ตามแถวแนวไพร	กลับหน้าบ้ายเบียง	ตามแถวแนวไพร
บ่าเรอเชอภักดิ์	๑ <sup>327</sup> รักเจ้าตนนั้ก	...	๑ <sup>321</sup> รักเจ้าตนนั้ก
วงจ้องจับหญา	บ่ไค้คลายใจ	...	มิได้ไปไกล
ระงับกรับไว้	ชลดนหลังไหล	วงจ้องจับหญา	ตาแลดูไป
	ระวิงทุกตัว	หุสรรพตรับไว้	ระวิงทุกตัว
เหงาเจียบสัจด์	๑ <sup>328</sup> ทุกข์ด้วยโพธิสัตว์	เจียบเหงาสัจด์	๑ <sup>322</sup> ทุกข์ด้วยโพธิสัตว์
ลืมนลืมนฐาน	ชบเซาเมามัว	รำคาญทุกข์นั้ก	ชุกเซาเมามัว
ด้วยพระอยู่หัว	รำคาญทุกตัว	ชุกเซาทุกตัว	ด้วยพระอยู่หัว
	นั้ทพันด์ราชา		คอยพระราชา
บ้ำไปใจมาร	๑ <sup>329</sup> บัดนั้นนายพราน	บ้ำไปใจพาล	๑ <sup>323</sup> บัดนั้นนายพราน
เป็นคนมีดมน	จิงทาลริษยา	เป็นคนมีดมน	จิงทาลริษยา
ตั้งจิตจะฆ่า	อันชพาลหนักหนา	ตั้งจิตคิดว่า	อดทนหนักหนา
	เอางาพระองค์		จักฆ่าพระองค์
ตรัสแก่สรรเพชญ์	๑ <sup>330</sup> ไม่ว่าสมเด็จ	จะตรัสเป็นสรรเพชญ์	๑ <sup>324</sup> ไม่ว่าจะสมเด็จ
	ลูโดยจำนง		ลูธรรมโดยจง

ฉบับวัดบ้านแลง		ฉบับวัดบ้านนา	
ในภายภาคหน้า จำนวนจวงองค์	วิญญาประสงค์ จะโปรดสัตว์ทั้งหลาย	ในภายภาคหน้า เอหิพระสงฆ์	ท้าวเธอจะปลง โปรดสัตว์ทั้งหลาย
ถึงฝั่งนิรพาน จะตรัสเทศนา โปรดสัตว์ทั้งหลาย	๑ <sup>331</sup> ให้พ้นสงสาร ไม่มีภัยกราย สรรเพชญ์ฤๅสาย เข้าสู่นิรพาน	ถึงฝั่งนิรพาน จะเทศนาเสร็จ โปรดสัตว์ทั้งหลาย	๑ <sup>325</sup> ให้พ้นสงสาร ไม่มีอันระราย สรรเพชญ์ฤๅสาย เข้าสู่นิรพาน
ใจร้ายยุ่งยาบ เที่ยวเข็ญเร้นมอง หน่อเนื้อโพธิญาณ	๑ <sup>332</sup> มั่นคนใจบาป บ้าไปใจมาร จะจ้องล้างผลาญ คชสารฉัททันต์	สิ่งยุ่งงหายาบ เที่ยวเข็ญเร้นซ่อน หน่อพระศาสดาจารย์	๑ <sup>326</sup> มั่นคนใจบาป บ้าไปใจพาล นอนคอยล้างผลาญ คชสารฉัททันต์
บริวารค้อยค้อย สังัดเสงี่ยม ยังแต่ฉัททันต์	๑ <sup>333</sup> มั่นช่างนั่งค้อย เข้าสู่หิมวันต์ รอบทั่วไพโรสรร องค์เดียวเอกา	บริวารถดถอย สังัดเพียบพร้อม ยังแต่ฉัททันต์	๑ <sup>327</sup> มั่นนั่งตั้งค้อย ไปสู่หิมวันต์ รอบทั่วสพสรรพ์ องค์เดียวเอกา
ชักสายพาดไถ ลำทับจับจอง ตรงพระราช	๑ <sup>334</sup> จิ้งกงหน้าไม้ ใส่ลูกปืนยา ตามช่องขึ้นมา ลัดแล่งแผลงไป	ชักสายใส่ไถ ประกบทับส่อง ตรงพระราช	๑ <sup>328</sup> เห็นสมดังใจ ... ตามช่องลงดา ประแผลงแปลงไป
ทะลุรูปปลง ถูกที่สำคัญ ลินลาบได้	๑ <sup>335</sup> ถูกท่ามกลางองค์ โลหิตหลามไหล เสียวสารหัวใจ จะใกล้สถาน	ทะลุรูปโปร่ง ถูกถนัดสำคัญ ลินลาบได้	๑ <sup>329</sup> ถูกท่ามกลางองค์ โลหิตหลามไหล เสียวสันหัวใจ แทบจะใกล้ถึงกาล
ฉบับ 16 ชบง		ฉบับ 16	
๑ <sup>336</sup> บัดนั้นพวกพลบริวาร ก็ได้ยินเสียงฉัททันต์	๑ <sup>336</sup> บัดนั้นพวกพลบริวาร อยู่ไกลในสถาน ก็ได้ยินเสียงฉัททันต์	๑ <sup>330</sup> บัดนั้นพวกพลบริวาร อยู่ในสถาน ก็ได้ยินเสียงฉัททันต์	
๑ <sup>337</sup> ดึงวงประเพรียกรเรียกกัน บัดเดียวก็วิ่งเข้ามา	๑ <sup>337</sup> ดึงวงประเพรียกรเรียกกัน ที่ในไพรสัน บัดเดียวก็วิ่งเข้ามา	๑ <sup>331</sup> ดึงวงประเพรียกรเรียกกัน มีในไพรวัน บัดคลก็เคลื่อนกล่นมา	
๑ <sup>338</sup> โกรกรากโสกสากทั้งป่า โค้งผางวางมา ดั่งป่าจะแตกทำลาย	๑ <sup>338</sup> โกรกรากโสกสากทั้งป่า โค้งผางวางมา ดั่งป่าจะแตกทำลาย	๑ <sup>332</sup> โกรกรากโสกสากทั้งป่า โค้งผางวางมา พระศุทธาจะทรุดทำลาย	

ฉบับวัดบ้านแดง	ฉบับวัดบ้านนา
๑ <sup>339</sup> ร้องเป็นอยู่วุ่นวาย ให้โหยโหยกาย อิงคิ่งไปทั่วไพรสมณฑ์	๑ <sup>333</sup> ร้องเป็นเล่นมาวุ่นวาย อ้ออิงมากมาย ก็วิ่งไปทั้งไพรสมณฑ์
๑ <sup>340</sup> แปรรื่นแปร้นเล่นนุกทุกตำบล อัดแอแจจล ไพรสนก็เป็นผงคลี	๑ <sup>334</sup> ประแปร้นเล่นมาทุกตำบล อัดแอแจจล ไพรสนก็เป็นธูลี
๑ <sup>341</sup> กีกก้องทั่วท้องพงพิ ผางผิงอิงมี สู่ที่สำนักฉัททันต์	๑ <sup>335</sup> กีกก้องทั่วท้องพงพิ ไคลคลามาที่ สำนักพญาฉัททันต์
๑ <sup>342</sup> นางสุพัทธราเมียวัญ แลเห็นด้วยพลัน ยกวงเข้าอุ้มพระองค์	๑ <sup>336</sup> นางมหาสุพัทธราเมียวัญ เล่นมาถึงพลัน ยกวงเข้าอุ้มพระองค์
๑ <sup>343</sup> น้ำตานางพญาไหลลง ของวงพระองค์ ขึ้นทูลไว้เหนือเกศี	๑ <sup>337</sup> น้ำตานางพญาไหลลง ยกวงพระองค์ ขึ้นทูลไว้เหนือเกศี
๑ <sup>344</sup> เป็นกรรมแล้วเมียแก้วเทวี จรรจรวันนี้ เทวีก็...	๑ <sup>338</sup> กรรมแล้วพระแก้วภูมิ มาทันวันนี้ เทวีเจ้าให้รำไร
๑ <sup>345</sup> ศัตรุมันอยู่ที่ไหน ยิ่งพระองค์ไซร์ มันแกลิ่งจะให้มรณา	๑ <sup>339</sup> ศัตรุมันอยู่ที่ไหน ยิ่งพระองค์ไซร์ มันแกลิ่งจักให้มรณา
๑ <sup>346</sup> ฤาหมันมาบนเวหา ยักขาฤาเทวา มาฆ่าให้พระม้วยมรณ	๑ <sup>340</sup> หรือว่ามันมาเวหา ยักขาหรือเทวา มาฆ่าให้พระม้วยมรณ
๑ <sup>347</sup> หรือว่าพรานป่าจจร ทำเชิญเร็นช่อน ดั่งนี้ก็ผิดที่ไป	๑ <sup>341</sup> หรือหนึ่งพรานไพรโคจร ทำเชิญเร็นช่อน ดั่งนี้ก็ผิดที่ไป
๑ <sup>348</sup> ดันดงเข้ามาหนใด บังเลียมเป็นไฉน จึงไม่ได้เห็นตัวมัน	๑ <sup>342</sup> ดลค้าวเข้ามาแต่ไหน บริวารแน่นไป ไยไม่ได้เห็นตัวมัน
๑ <sup>349</sup> ฝ่ายว่าเจ้าพญาฉัททันต์ พรานอยู่ได้นั้น พระเจ้าก็รู้ที่อยู่เต็มใจ	๑ <sup>343</sup> ส่วนว่าพระญาฉัททันต์ พรานอยู่ได้นั้น พระองค์ก็รู้ที่อยู่เต็มใจ
๑ <sup>350</sup> เอาเท้าเหยียบมองช่องไว้ กลัวว่าใครใคร แลไปก็เปลี่ยนเปล้าตา	๑ <sup>344</sup> เอาเท้าเหยียบมองช่องไว้ กลือกกว่าใครใคร แลไปจักเห็นเปลกตา
๑ <sup>351</sup> ตั้งใจใครเป็นศาสดา ตัดความโกรธา ไม่คิดว่าทำตอบมัน	๑ <sup>345</sup> ตั้งใจใครเป็นศาสดา ดับความโทธา ไม่อาจจะทำตอบมัน
๑ <sup>352</sup> ถ้าว่ากูจะบอกแก่เมียวัญ ที่อยู่แห่งมัน นำที่จะม้วยเป็นผี	๑ <sup>346</sup> ถ้าว่ากูบอกเมียวัญ ที่ไหนชีวิตมัน นำที่จะม้วยเป็นผี
๑ <sup>353</sup> กูจะลุกขึ้นมาฟาดตี เหยียบยับกับที่	๑ <sup>347</sup> เจ้าจะลุกขึ้นมาฟัดตี เหยียบยับยับยี่

ฉบับวัดบ้านแลง	ฉบับวัดบ้านนา
ขี้ขี้ยาบัดเดียว	ขี้ขี้ยาแหลกพลัน
๑ <sup>354</sup> ควรกูเอ็นคูแถมัน จะช่วยป้องกัน บอกว่ามันมาแต่เมืองบน	๑ <sup>348</sup> ควรกูเอ็นคูแถมัน จักช่วยป้องกัน บอกว่ามันมาเวหา
๑ <sup>355</sup> เศษตรีสเป็นทศพล คิดแล้วบัตดล ก็บอกแก่นางทั้งหลาย	๑ <sup>349</sup> กูจักได้ตรีสเป็นศาสดา โปรคสัตว์นানা จึงบอกแก่ช่างทั้งหลาย
๑ <sup>356</sup> ศัตรูกูรู้โดยหมาย มันนี่ดีร้าย มาแต่ในเวหา	๑ <sup>350</sup> ศัตรูดังกุกิดหมาย มันนี่ดีร้าย มาแต่บนเวหา
๑ <sup>357</sup> จงเข้ามาหาสุพัตรา ชวนกันตามหา จับตัวให้ได้จงเร็วพลัน	๑ <sup>351</sup> จงเข้ามาหาสุพัตรา ช่วยกันตามหา จับตัวให้ได้จงพลัน
๑ <sup>358</sup> เขียบอย่าให้ม้วยอาสัญ อย่าได้ไว้มัน ใครใช้ให้มายิงกู	๑ <sup>352</sup> เขียบเสียให้ม้วยอาสัญ อย่าได้ไว้มัน ใครใช้ให้มายิงกู
๑ <sup>359</sup> บริวารนั้นเล่าพรั่งพรู เทียวหาศัตรู บ้างกรูเข้ายังหิมวันต์	๑ <sup>353</sup> บริวารทั้งหลายพรั่งพรู วิ่งหาศัตรู บ้างเข้าไปในหิมวา
๑ <sup>360</sup> ลางหมู่ขึ้นสู่เวหา คูลิตยามา ไม่พบก็หลบเทียวไป	๑ <sup>354</sup> ลางหมู่ขึ้นสู่เวหา คูลิตยามา ไม่พบก็หลบเทียวไป
๑ <sup>361</sup> แต่สวรรค์ชั้นบนจนได้ ปฐพีเล่าไชรี้ พิภพก็จบทุกสถาน	๑ <sup>355</sup> ในสวรรค์ชั้นบนบรรพตัย ปฐพีเล่าไชรี้ พิภพก็จบทุกสถาน
๑ <sup>362</sup> แห่งห้องทั่วห้องหิมพานต์ เลือกสนลนลาน พรวล่านทะยานเทียวหา	๑ <sup>356</sup> แห่งห้องทั่วหิมพานต์ เลือกสนลนลาน เทียวทะยานไปจบเวหา
๑ <sup>363</sup> สงัดจังหวัดลัดมา โกรธเกรียวเทียวหา ถ้าพบจะตบด้วยตีน	๑ <sup>357</sup> สกัดจังหวัดแหล่งหล้า โกรธเกรียวเทียวหา ถ้าพบก็จะตบด้วยตีน
๑ <sup>364</sup> ให้จมถล่มแผ่นดิน ย่อยยับกับดิน มิให้มันเหยียดกาย	๑ <sup>358</sup> ถีบหัวให้ทะเลจมดินอย่าให้ตายสิ้น หมิ่นให้มันพริบตา
๑ <sup>365</sup> ถ้าได้ในบนเวหา จะสลัดลงมา กายาให้ยับเป็นผง	๑ <sup>359</sup> ถ้าพบมันบนเวหา จะฉัดลงมา กายาให้แหลกเป็นผง
๑ <sup>366</sup> อย่าให้มันเป็นคินคง พบไหนให้ปลง ชีวิตให้ม้วยมรณา	๑ <sup>360</sup> อย่าให้มันเป็นคินคง พบไหนเร่งปลง ชีวิตให้มันมรณา
๑ <sup>367</sup> ว่าพลงทางโกรธโกรธา บ้างโสโกโสกา น้ำตาก็ลงอาบวง	๑ <sup>361</sup> ว่าพลงทางโกรธโกรธา บ้างโสโกโสกา น้ำตามาไหลอาบวง

ฉบับวัดบ้านแลง	ฉบับวัดบ้านนา
๑ <sup>368</sup> บ้างไปหายใจยื่นวง ชลเนตรไหลร่วง เป็นห่วงด้วยพระฉัททันต์	๑ <sup>362</sup> บ้างไปใจจิตคิดหน่วง ชลเนตรอาบวง เป็นห่วงด้วยพระฉัททันต์
๑ <sup>369</sup> ปาละนี้จะสิ้นอาสัณฺฑ์ กลับไปไม่ทัน ที่ไหนเราจะได้เห็นใจ	๑ <sup>363</sup> ปาละนี้พระจะสิ้นอาสัณฺฑ์ กลับไปไม่ทัน ที่เราจักได้เห็นใจ
๑ <sup>370</sup> เอาแต่ศัตรูให้ได้ เจ้าเราตายไป มิใช่จะเป็นคืนมา	๑ <sup>364</sup> เอาแต่ศัตรูให้ได้ พระเจ้าเราตาย มิได้จะเป็นคืนมา
๑ <sup>371</sup> ส่วนเจ้านางสุพัตรา กอดบาทบาทา แห่งเจ้าพญาฉัททันต์	๑ <sup>365</sup> ส่วนเจ้ามหาสุพัตรา ชบกับบาทา แห่งเจ้าพญาฉัททันต์
๑ <sup>372</sup> แลเห็นโลหิตแดงฉัน ปลื้มจะม้วยอาสัณฺฑ์ เวรามาทันชื่อไร	๑ <sup>366</sup> แลเห็น โลหิตแดงฉัน ปลื้มจะม้วยอาสัณฺฑ์ เวรามาทันหรือไร
๑ <sup>373</sup> เป็นกรรมพระเจ้านั้นเท่าใด ก่อนเก่าเล่าไซ้ จึงให้พระมาทุกข์ทน	๑ <sup>367</sup> เวนกรรมพระทำไฉน ก่อนเก่าเล่าไซ้ จึงให้พระบาททุกข์ทน
๑ <sup>374</sup> โภธิสัตว์ตรัสเห็นเวียนวน จะใคร่ให้พ้น จะเอานายพรานขึ้นมา	๑ <sup>368</sup> โภธิสัตว์เห็นนางเวียนวน จะให้นางไปพ้น จะเอานายพรานขึ้นมา
๑ <sup>375</sup> ถามดูให้รู้เหตุว่า มันจะปรารถนา สิ่งใดที่ในดวง	๑ <sup>369</sup> ถามดูให้รู้เหตุหนา ว่ามันปรารถนา สิ่งใดที่ในดวง
๑ <sup>376</sup> ประหลาดนักเราจักใคร่รู้ เหตุไฉน ถ้ารู้แล้วจะให้แก่มัน	๑ <sup>370</sup> หลาดนักเราจักใคร่รู้ เหตุไฉน ถ้ารู้จะให้แก่มัน
๑ <sup>377</sup> ...สุพัตราเมียขวัญ ถ้าว่าเห็นมัน ชีวิตจักม้วยเป็นผี	๑ <sup>371</sup> พิศดูสุพัตราเมียขวัญ ถ้านางเห็นมัน ชีวิตจักม้วยเป็นผี
๑ <sup>378</sup> นางนั้นจะเหยียบย่ำพิดดี เหยียบคว่ำย่ำยี่ ขยี้ขยี้มันให้ตาย	๑ <sup>372</sup> นางเหยียบนางฉัดพิดดี พลิกคว่ำย่ำยี่ ขยี้ขยี้มันจักตาย
๑ <sup>379</sup> กูจักสอดแค้นโดยหมาย สรรเพชญ์ฤาสา บารมีจะถอยน้อยไป	๑ <sup>373</sup> กูจักคลาดแค้นโดยหมาย สรรเพชญ์ฤาสา บารมีถอยน้อยไป
๑ <sup>380</sup> อย่าเลยกูจะจับนางไป จรลีให้ไป ไปเสียให้พ้นลับตา	๑ <sup>374</sup> อย่าเลยกูจักจับนางให้ จรลีหนีไกล ไปเสียให้พ้นลับตา
๑ <sup>381</sup> คิดแล้วว่าแก้วสุพัตรา เจ้าฟ้าโศกา ไซ้ว่าจะได้ศัตรู	๑ <sup>375</sup> คิดแล้วจึงว่าสุพัตรา เจ้าอย่าโศกา ไซ้ว่าจะได้ศัตรู
๑ <sup>382</sup> ไปช่วยกันคว่ำหาดู ที่มันยังกู	๑ <sup>376</sup> เข้าไปค้นคว่ำหาดู คนที่มันยังกู

ฉบับวัดบ้านแลง	ฉบับวัดบ้านนา
ให้รู้ว่าไปแห่งไร	ให้รู้ว่าไปแห่งใด
๑ <sup>383</sup> นางข้างกราบทูลตรอมใจ ถ้าเข้าไปไกล ท้าวไทจะอยู่เอกา	๑ <sup>377</sup> นางข้างกราบทูลฉลองใจ ข้าพระเจ้าไป ท้าวไทจะอยู่เอกา
๑ <sup>384</sup> องค์เดียวเปล่าเปลี่ยวนักหนา คิดได้จึงไม่คลา โปรดข้างทราบบาทา	๑ <sup>378</sup> องค์เดียวเปล่าเปลี่ยวนักหนา คิดได้ไม่คลา โปรดข้างทราบพระญาณ
๑ <sup>385</sup> โพธิสัตว์แกลิ่งโกรธนางคราญ ลำเภายาวมาลัย ดั่งฤเจ้าไม่นำพา	๑ <sup>379</sup> โพธิสัตว์แกลิ่งโกรธนางคราญ คูรายาวมาลัย ดั่งหรือเจ้าไม่นำพา
๑ <sup>386</sup> ความพิริกเจ้าเป็นหนักหนา ร้องครางไปมา น้ำตาไหลอาบพระองค์	๑ <sup>380</sup> ความเจ็บของพี่เป็นหนักหนา ร้องครางไปมา น้ำตาที่ไหลอาบลง
๑ <sup>387</sup> หึงไซร์น้ำใจมิตรตรง ตั้งจิตคิดปลง น้อยฤไม่ซื้อต่อชาย	๑ <sup>381</sup> หึงนี้ น้ำใจมิตรตรง ตั้งจิตคิดปลง ควรหรือไม่ซื้อต่อชาย
๑ <sup>388</sup> ตัวเจ็บแทบเพียงปางตาย ดั่งฤโถมฉาย มาสุขสบายสำราญ	๑ <sup>382</sup> ตัวเจ็บปลื้มเพียงปางตาย ดั่งหรือโถมฉาย นั่งได้ช่างไม่นำพา
๑ <sup>389</sup> ขึ้นชื่อว่าหึงใจมาร ใ้อชาติกันดาร ไม่เหมือนดั่งเจ้าสุพัตรา	
๑ <sup>390</sup> ทั้งนั้นเขาไปเที่ยวหา บรวารานา ต่างคนต่างไปทุกสถาน	
๑ <sup>391</sup> แต่เจ้าอยู่เฝ้าสำราญ พาหึงหน้าด่าน น้ำใจไม่ปราณีตัว	
๑ <sup>392</sup> เร่งคิดคำนึงถึงตัว พาหึงใจชั่ว ตัวกูเร่งคิดเถิดรา	
๑ <sup>393</sup> นางข้างกราบทูลกลางมา โปรดเกล้าเกศา คิดว่าจะเฝ้าพระองค์	
๑ <sup>394</sup> ที่ว่ามันจะฆ่าแทงลง โทษเอาพระองค์ ใครเลยจะเห็นพระองค์	
๑ <sup>395</sup> อยู่เฝ้ารักษารวงรัง ชอบผิดคิดบัง พระองค์จึ่งโปรดเกศา	
๑ <sup>396</sup> คำเมียบเมียไม่โกรธา ยกใส่เกศา เมียรักก็ไม่คลาไคล	

ฉบับวัดบ้านแดง	ฉบับวัดบ้านนา
๑ <sup>397</sup> โภธิสัตว์เห็นนางไม่ไป คับเจ้าเท่าใด นางไซร์ก็ไม่นำพา	
๑ <sup>398</sup> รู้ว่านางรักหนักหนา น้ำใจของฉายา มาซื้อต่อผัวจริงจริง	
๑ <sup>399</sup> นี่เหลือสตรีผู้หญิง ซื้อต่อผัวจริง ไม่เหมือนดังหญิงทั้งหลาย	
๑ <sup>400</sup> ผิดชอบนางอยู่ผู้ตาย กราบกับดินชาย ...องค์พญานัททันต์	
๑ <sup>401</sup> พระราพิงพิไรราพรรณ นางไม่ไหวหวั่น จะโกรธสักเท่าเกศี	
๑ <sup>402</sup> จึงเอาความอันมีดี ว่าเล่าเจ้าพี่ แต่ก่อนเจ้าเป็นคนตรง	
๑ <sup>403</sup> กูรู้น้ำใจโหมยง บัดนี้ไม่ตรง เสียแรงพี่เลี้ยงเข้ามา	
๑ <sup>404</sup> เพื่อนร้อนมานอนดูข้า ตั้งไว้ใหญ่กว่า เป็นเอกกว่านางทั้งหลาย	
๑ <sup>405</sup> ล้าเลิศเอกรีกมากมาย เล่ห์เพทุบาย หวังว่าจะให้ออดสู	
๑ <sup>406</sup> วันนี้ที่มันยิ่งกู กูราพิงกู มิใช่จะมาแต่ไหน	
๑ <sup>407</sup> มิรู้ว่าเมียกูใจ ลักออกนอกใจ แกลิ่งให้มันมายิ่งกู	
๑ <sup>408</sup> สมคบกันมาเล่นซู้ เร็นช่อนนอนอยู่ ยิ่งกูให้ม้วยมรณา	
๑ <sup>409</sup> คิดว่าศัตรูอื่นมา ผัวเจ้าสุพัตรา เข้าพา...มาเอง	
๑ <sup>410</sup> ใจหญิงนี้หนอหมอเพลง หน้าผัวเสียเอง ใครเลยจะเหมือนนงคราญ	
๑ <sup>411</sup> นางจึงกราบทูลตลอดสาร ชลเนตรไหลพล่าน	

ฉบับวัดบ้านแลง	ฉบับวัดบ้านนา
กราบกรานกับบาทบาท	
๑ <sup>412</sup> ... เมียรักจักรรี น้ำตาไหลลงพราวพราว	
๑ <sup>413</sup> เห็นผัวตัวสั้นอยู่เทาเทา น้ำตาไหลพราว มิใคร่จะไปเลยนา	
๑ <sup>414</sup> กราบกรานจนถึงสามลา จึงได้ไคลคลา บ่ายหน้าก็เหาะขึ้นไป	๑ <sup>383</sup> นงคราญกราบแล้วสามครา เจ้าค้อยลินลา บ่ายหน้าเจ้าเหาะระเห็จไป
๑ <sup>415</sup> คินคู่เวหาคลาไคล ค้อยคลกลับกลับไป บัดใจก็สุดลูกตา	๑ <sup>384</sup> ถึงบนเวหาคลาไคล รีบเร็วฉับไว บัดใจก็ไปลับตา
๑ <sup>416</sup> ยังแต่โพธิสัตว์ราชา องค์เดียวเอกา ส่งไปทิ้งพงไพร	๑ <sup>385</sup> ยังแต่โพธิสัตว์ราชา องค์เดียวเอกา ส่งไปทิ้งพงไพร
๑ <sup>417</sup> ไม่ได้ยินเสียงอันใด ทิศเหนือทิศใต้ ก็เงียบไปทั่วหิมพานต์	๑ <sup>386</sup> ไม่ได้ยินเสียงแห่งใด ทิศเหนือทิศใต้ ก็เงียบทั่วในหิมพานต์
๑ <sup>418</sup> จึงเอาเท้าวัดคินดาน ว่าจะเอานายพราน ขึ้นมาจะถามมันดู	๑ <sup>387</sup> ทำวจึงเอาเท้าวัดกระดาน จะจับตัวพราน ขึ้นมาจะถามมันดู
๑ <sup>419</sup> พรานเผ่ากอดเข้าจุนจู่ นั่งอยู่ในรู มีรูที่ว่าจะหลีกหนี	๑ <sup>388</sup> พรานเผ่ากอดเข้าจุนจู่ ทำหน้าคือหนู มีรูที่จะหลบหลีกหนี
๑ <sup>420</sup> จนใจร้องไห้ยู่จื่อจื่อ ดังว่าขุมหลุมผี ศิร้ายมันยอมจะหลอกหลอน	๑ <sup>389</sup> จนใจร้องอยู่จื่อ เหมือนหนึ่งดังนี้ ที่ร้ายมันยอมเหล่าคน
๑ <sup>421</sup> เหลียวหน้าขึ้นมาเบื่องบน เห็นจะตายวายชนม์ พื้นที่จะคิดผ่อนผัน	๑ <sup>390</sup> เหลียวหน้าขึ้นมาเบื่องบน บ่ล่อตัวตน พื้นที่จะคิดผ่อนผัน
๑ <sup>422</sup> เพราะว่าเห็นพระฉัททันต์ ดังภูเขากัน ตัวมันก็สั้นอยู่ร่ำร่ำ	๑ <sup>391</sup> เพราะว่าเห็นพญาฉัททันต์ ดังภูเขากัน ตัวมันก็สั้นอยู่ร่ำร่ำ
๑ <sup>423</sup> วันนี้ความตายมาถึงตัว ออกสั้นระร่ำ ร้องให้สะอื้นอยู่ไปมา	๑ <sup>392</sup> ... .. ร้องให้ครวญครางอกกรรม
๑ <sup>424</sup> จะเอาผีมาถึงเสียในป่า ว่ามีแลนา ที่ไหนจะรอดตัวคิน	๑ <sup>393</sup> ว่ากูเอาตัวมาจมน มาปารามภ์ ที่ไหนจะเอาตัวคิน
๑ <sup>425</sup> ร้องให้พื้นที่จะสะอื้น ว่าโอโพรานป็น ที่นี้ข้างกินพอแรง	๑ <sup>394</sup> คิดสะอึกก็โอดสะอื้น โอโพรานป็น เพราะนี้ชอบกินรางวัล



ฉบับวัดบ้านแลง	ฉบับวัดบ้านนา
๑ <sup>426</sup> ... .. ...	๑ <sup>395</sup> ความโลภมิ่งนี้กวอดขัน จะใคร่ได้รางวัล ที่นี้ก็เพราะแรงมิ่ง
๑ <sup>427</sup> อย่าสงสัยเลยว่าจะถึง แต่ผีสามมิ่ง จะเข้าไปเห็นหน้าเมีย	๑ <sup>396</sup> อย่าสงสัยว่าจะได้ไปถึง แต่ซากผีมิ่ง ก็ไม่ไปเห็นหน้าเมีย
๑ <sup>428</sup> เอาตัวมาถึงหน้าเสี้ย เอ็นคูนางเมีย เจ้าเล่าจะทวงพายหลัง	๑ <sup>397</sup> ภูเอาตัวมาข้างเสี้ย เอ็นคูนางเมีย เจ้าเล่าจะเตือนภายหลัง
๑ <sup>429</sup> โอโอเร่งคิดอนิจจัง เคว้งกว้างข้างหลัง เจ้าเล่าเขายังสาละวน	๑ <sup>398</sup> ตัวกูเร่งคิดอนิจจัง ผิดพลั้งข้างหลัง เมียนั้นจะ โศกสาละวน
๑ <sup>430</sup> ภูนั้นอยู่ในไพรสน ถึงสู่ยุบล ปู่เข้าพญาเขาหลวง	๑ <sup>399</sup> ภูตายอยู่ในไพรสน ถึงสู่อยู่บน เป็นเจ้าป่าใหญ่เขาหลวง
๑ <sup>431</sup> มาร้างความรักทั้งปวง เจ้าไปดงหลวง ในห้วงพญาสิงขร	๑ <sup>400</sup> ในไพรพญาทั้งปวง เจ้าไปดงหลวง ครันคร้ามไปเจ้าสิงขร
๑ <sup>432</sup> ยกมือขึ้นไหว้วิงวอน ขอโทษกูธร พอได้ไปเห็นหน้าเมีย	๑ <sup>401</sup> ยกมือขึ้นไหว้วิงวอน กลัวจักม้วยมรณ์ ก็ร้องขอโทษไปมา
จบหน้าคั่น	
	๑ <sup>402</sup> พระองค์งโปรดเกศา ไว้ชีวิตข้า แต่พอได้เห็นหน้าเมีย
๑ <sup>433</sup> เกล้าผมมาจมนตายเสี้ย ความยากด้วยเมีย เอ็นคูน้าเจ้าเถิดรา	๑ <sup>403</sup> กระทบถ้ำลุ่มตายเสี้ย ความยากอยู่เมีย เอ็นคูน้าเจ้าเถิดหนา
๑ <sup>434</sup> หนี่นลินติดพันเป็นหนักหนา เจ้าเล่าจะมา ยื้อฆ่าซึ่งเมียแห่งตน	๑ <sup>404</sup> เจ้าลีนเต่ามากหนักหนา ตายแล้วเข้ามา ยื้อคร่าซึ่งเมียแห่งตน
(ยานี 11)	(ยานี 11)
๑ <sup>435</sup> บัดนั้นโพธิสัตว์ อันจะตรัสเป็นทศพล เห็นพรานแสร้งอรน พระทศพลคิดสงสาร	๑ <sup>405</sup> เมื่อนั้นโพธิสัตว์ กูจักตรัสเป็นทศพล เห็นพรานทุเรศวรณ กลัวความตายเป็นหนักหนา
๑ <sup>436</sup> เองวงเล็กกระดาน ซึ่งนายพรานบังอาดมา พอแลเห็นแจ้งตา จึงลวยคว่ำเอาต้นตอ	๑ <sup>406</sup> เองวงเล็กกระดาน ที่นายพรานบ้องอาดมา พอแลเห็นแจ้งตา จึงลวยคว่ำเอาต้นตอ
๑ <sup>437</sup> นุดลากเอาขึ้นมา แลดูตาหนาปอลอ มิ่งเอาผ้าเหลืองหุ้มห่อ ทยอมสบงแลจีวร	๑ <sup>407</sup> นุดลากมันขึ้นมา แลดูหน้าตามอซอ มีเครื่องผ้าเหลืองห่อ ทำปปลอมสงฆ์ทรงศีลา
๑ <sup>438</sup> เห็นเป็นตาชีป่า นุงกาสาเที่ยวโคจร	

ฉบับวัดบ้านแลง		ฉบับวัดบ้านนา	
<b>อลุ่มปุมจีวร</b>	<b>ทำยังสงฆ์ทรงศีลา</b>		
๑ <sup>439</sup> จะถามให้แจ้งใจ ยิงกูด้วยปinya	คือใครใช้ให้เอ็งมา มากลัดกลุ่มคลุมพระทัย	๑ <sup>408</sup> จักถามให้แจ้งใจ พ่นพิษด้วยปinya	หรือใครใช้ให้มึงมา ให้กลัดกลุ่มพระเหตุทัย
๑ <sup>440</sup> พิชปิ่นมากลุ่มจิต ครั้นเห็นผ้าเหลืองไซริ	ทั้งโลहितมาหลามไหล ค่อยคลายใจด้วยสรรณา	๑ <sup>409</sup> พิชปิ่นมันกลุ่มจิต ครั้นเห็นผ้าเหลืองไซริ	ทั้งโลहितก็หลามไหล ค่อยคลายใจด้วยศรัทธา
๑ <sup>441</sup> เหมือนดั่งปัจเจกพระโพธิ ผู้สัน โยตรัสเทศนา จะถามให้รู้ว่า	มาเกรงอยู่ด้วยผ้าเหลือง	๑ <sup>410</sup> เห็นเหมือนเจกพระโพธิ อันสัน โดยตัดรคา จักถามให้รู้ว่า	มาเกรงนักแต่ผ้าเหลือง
๑ <sup>442</sup> จึงเอาอ้ายพรานป่า ของวงไหวผ้าเหลือง	นั่งปลายงาตาชำเลื่อง ว่าไอ้พรานอย่ากลัวตาย	๑ <sup>411</sup> จึงยกนายพรานป่า ขงวงไหวผ้าเหลือง	นั่งปลายงาตามองเชื่อง เหวยนายพรานอย่ากลัวตาย
๑ <sup>443</sup> เต่าพรานก็ตกใจ ความกลัวตัวจะตาย	รำร้องให้มึงขวัญหาย ก็ร้องว่าพ่อเจ้าเอ๋ย	๑ <sup>412</sup> เต่าพรานแรงตกใจ ความกลัวตัวจะตาย	ร้องให้เพียงขวัญหาย ก็ร้องว่าเจ้าคุณเอ๋ย
๑ <sup>444</sup> กลัวว่าจะตายไป ...งานะพระเอย	ข้าเจ้าไม่ไว้ใจเลย ขอพระองค์จงโปรดปราน	๑ <sup>413</sup> พระว่าไม่ตายไซริ อยู่บนงานะพระเอย	ข้าเจ้าไม่ไว้ใจเลย ขอพระ โปรดอย่าถือความ
๑ <sup>445</sup> โพธิสัตว์จึงโลมเล้า กูไซริไม่รู้ว่า	ว่าตาพรานอย่าบุ่มบ่าม กูจักถามให้แจ้งใจ	๑ <sup>414</sup> โพธิสัตว์จึงโลมเล้า กูไซริไม่ถือความ	ว่าตาเต่าอย่าบุ่มบ่าม เราจักถามให้แจ้งใจ
๑ <sup>446</sup> กูจะวางมึงไว้ต่ำ เพราะมึงคลุมผ้าเหลืองไว้	กลัวเป็นกรรมกูสืบไป กูแจ้งใจ ไม่บังควร	๑ <sup>415</sup> กูวางเองไว้ต่ำ ด้วยคลุมผ้าเหลืองไซริ	จะเป็นกรรมกูเสียไป เอาแจ้งใจ ไม่บังควร
๑ <sup>447</sup> มึงเร่งบอกกูไป เร่งบอกแต่โดยควร	อย่าอำไว้ให้แปรปรวน กูจะให้ตามปรารณา	๑ <sup>416</sup> เอ็งเร่งบอกกูไป เร่งบอกอย่าแปรปรวน	อย่าบังไว้ไม่สมควร เราจักให้ตามปรารณา
๑ <sup>448</sup> ฤาหนึ่งจะเอาเนื้อ ฤามึงจะเอางา	เอ็งมาถือเอาเถิดหนา กูจักเลื้อยให้เป็นทาน	๑ <sup>417</sup> หรือหนึ่งจะเอาเนื้อ หรือเอ็งจะเอางา	เร่งมาถือเอาเถิดหนา เราจะให้เพื่อเป็นทาน
๑ <sup>449</sup> มึงแกล้งมาเองไซริ ยิงกูให้มรณา	ฤาใครใช้ให้เอ็งมา จงท้าวพรานบอกแก่เรา	๑ <sup>418</sup> หรือแกล้งมาเองไซริ ยิงเราให้ถึงกาย	หรือใครใช้นะตาพราน ตาพรานเร่งบอกจงปล้น
๑ <sup>450</sup> พรานเต่าจึงเล่าไป ใช้ข้าแกล้งจรจรัด	แรกเคิมไซริจะจอมธรรม ขัดมิได้ด้วยอาญา	๑ <sup>419</sup> พรานเต่าจึงเล่าไป ใช้ข้าให้จรจรัด	แรกเริ่มไซริจะจอมธรรม ขัดมิได้หนาราชา
๑ <sup>451</sup> ชื่อว่าท้าวพรหมทัต ลูกสาวของพญา	ครองสมบัติเมืองพารา อายุได้สิบห้าปี	๑ <sup>420</sup> ชื่อว่าท้าวพรหมทัต ลูกสาวแห่งพญา	ครองสมบัติเมืองพารา อายุเข้าสิบห้าปี
๑ <sup>452</sup> ชื่อนางจตุสุพัตรา เป็นลูกพระภูมิ	<b>โถมโสภางามมีศรี</b> ท้าวพรหมทัตเจ้าพารา	๑ <sup>421</sup> ชื่อจตุสุพัตรา เป็นลูกพระภูมิ	โถมโสภางามมีศรี ท้าวพรหมทัตเจ้าพารา

ฉบับวัดบ้านแลง	ฉบับวัดบ้านนา
๑ <sup>453</sup> โฉมเจ้านวลบังอร จักไคร่นอนซึ่งแท่นงา โดยใหญ่ได้ประมาณ เท่าเตียงท้าวเจ้าบรรทม	๑ <sup>422</sup> โฉมเจ้านางบังอร จักไคร่นอนซึ่งแท่นงา ข้างใหญ่ที่ในป่า แท่นฉายาเจ้าบรรทม
๑ <sup>454</sup> แท่งเดียวบ่ได้ต่อ พระเจ้าพ่อเร่งปรารมภ์ จึงใช้ให้เกล้าผม ขัฒมิได้ผมจึงมา	๑ <sup>423</sup> แท่นเดียวไม่พึดต่อ แลพ่อเจ้าตามอารมภ์ จึงใช้ให้เกล้าผม ขัฒมิได้ข้าจึงมา
๑ <sup>455</sup> ไซ้ว่าจักแกล้งผลาญ ชีวิตท่านให้มรณา ความกลัวพระราชา ขัฒมิได้ก็จำเป็น	๑ <sup>424</sup> ไซ้ข้ามาแกล้งผลาญ ชีวิตท่านให้มรณา ความกลัวพระอาชญา ขัฒมิได้ข้าจำเป็น
(สุรางคนางค์ 28)	(สุรางคนางค์ 28)
	๑ <sup>425</sup> เจ็บหลังนั่งเขียน อุตสาห์นั่งเพียร
มีงบอกอาการ กูรู้อยู่แล้ว ให้เกิดความเข็ญ	๑ <sup>426</sup> คูรนายพราน เอ็งเล่าอาการ กูรู้แล้วหนา ให้เกิดความเข็ญ
๑ <sup>456</sup> คูรนายพราน แจ้งคือตาเห็น มีกรรมจำเป็น เพราะแต่หลังมา	๑ <sup>427</sup> ตัวนางนั้นไซ้ คือจุลสุพัตรา ผูกกรรมเวร เพราะตัวเราเอง
๑ <sup>457</sup> ตัวนางนั้นไซ้ คือจุลสุพัตรา ผูกกรรมเวร	๑ <sup>428</sup> เมียกูเที่ยงแท้ จงตั้งใจฟัง ผูกโทษแต่หลัง ผลาญกูให้ตาย
๑ <sup>458</sup> นางขึงนางโกรธ	๑ <sup>429</sup> เมื่อนั้นนั้นหนา เป็นช่างโฉมฉาย เล่นไพรสบาย เก้าหมั้นเก้าพัน
	๑ <sup>430</sup> วันหนึ่งชมเชื้อ แจกให้กินกัน เจ้าโกรธผัวขวัญ ให้รังมดแดง
๑ <sup>458</sup> นางขึงนางโกรธ	๑ <sup>431</sup> นางขึงนางโกรธ

ฉบับวัดบ้านแลง		ฉบับวัดบ้านนา	
มุ้งร้ายหมายโทษ	ร้องด้วยเสียงแจ้	นางผูกความโทษ	ร้องด้วยเสียงแจ้
นางจิ้งนางโกรธ	ว่าให้มดแดง	นางโกรธนางเคียด	ด่าเปรียบเขาะแยง
นางค่านางแข่ง	ผูกกรรมเวรา	นางค่านางแข่ง	ผูกกรรมเวรา
ม้วยชาติฉิบหาย	๑ <sup>459</sup> นางกลั่นใจตาย เป็นลูกท้าวไท	มอดม้วยฉิบหาย	๑ <sup>432</sup> นางกลั่นใจตาย สิ้นชีพมรณา
มิ่งมายิงกู	ให้ม้วยมรณา	นางจิ้งไปเกิด	เป็นลูกพญา
ว่าจักเอางา	หวังจะฆ่ากูเสีย	จิ้งใช้เองมา	ให้ฆ่ากูเสีย
คือจุลพัทธา	๑ <sup>460</sup> ใช้อื่นเลยหนา นางผู้เป็นเมีย	คือจุลพัทธา	๑ <sup>433</sup> ใช้อื่นเลยหนา นางผู้เป็นเมีย
ผูกเวรเท่านั้น	ให้ฆ่าตัวเสีย	ผูกเวรเท่านั้น	ให้ฆ่าตัวเสีย
โอโง้อใจเมีย	ควรไม่ปราณี	โอโง้อนางเมีย	คนไม่ปราณี
มิ่งบอกแก่เจ้า	๑ <sup>461</sup> ดูราพรานเต่า ให้รู้คดี	เอ็งบอกแก่เจ้า	๑ <sup>334</sup> ดูราพรานเต่า ให้รู้คดี
ว่าเจ้าเป็นเมีย	อยู่ในพงพี	ว่าเจ้าเป็นเมีย	อยู่ในพงพี
ผูกเวรเท่านั้น	ฆ่าให้กูตาย	ผูกเวรเท่านั้น	ให้ฆ่ากูตาย
สุดแดงเรือ	๑ <sup>462</sup> เป็นเหตุด้วยมะเคื่อ หักให้นาง		
เท่านั้นดาพราน	กูกรังมดแดง		
นางค่านางแข่ง	ผูกกรรมเวรา		
ชีวิตกูเอง	๑ <sup>463</sup> กูไม่กลัวเกรง จักม้วยฉิบหาย	ชีวิตกูเอง	๑ <sup>435</sup> กูไม่กลัวเกรง จะม้วยฉิบหาย
กูต้องปิ่นแล้ว	จักกัมน้ำตาย	กูจะปิ่นแล้ว	จักกัมน้ำตาย
ให้นางสบาย	นอนแท่นงากู	ให้นางได้สบาย	นอนแท่นงากู
กุ่มมั่งใจ	๑ <sup>464</sup> ทุกวันเล่าไชรั เป็นพระสัพพัญญู	กุ่มมั่งใจ	๑ <sup>436</sup> ทุกวันนี้ไชรั เป็นสัพพัญญู
แม่นใครผู้ใด	จะขอเนื้อกู	แม่นใครผู้ใด	จะขอเนื้อกู
วงงาตาหู	จักให้เป็นทาน	วงงาหางหู	จักให้ตามใจ
จะขอเอางา	๑ <sup>465</sup> แม้นภูมิมา ขอตัดขอไต	จะขอเอาตา	๑ <sup>437</sup> ถ้ามีผู้ใด ขอตัดขอไต

ฉบับวัดบ้านแดง		ฉบับวัดบ้านนา	
ฤาจะเอาทั้งเนื้อ กูจะแหะให้	เลือดในสมอง ตามใจปรารถนา	หรือจะขอเนื้อ เราจักแจกให้	ทั้งเลือดสมองใน ตามแต่ปรารถนา
จะใคร่เป็นพระ ไม่รักชีวิต แต่แรกมีงมา	๑ <sup>466</sup> ใจกูสละ ตั้งต่อศรัทธา กูแล้วแลนา จักให้เป็นทาน		
ยิ่งด้วยปิ่นยา ทำให้กูยาก กูจักลาตาย	๑ <sup>467</sup> ควรฤามีงมา ให้เลือดหลามไหล ลำบากเหลือใจ มีงเอาแต่งา		
มีงบอกกูรา ฆ่าให้วายปราน เอ็นดูทรมวย	๑ <sup>468</sup> แม้นมีงมาขอ จะเอาแต่งา กูก็มหน้าตาย นางน้องนงคราญ		
ตนจกร้าคาญ ในมหาอเวจี อันร้ายยุ่งยาบ	๑ <sup>469</sup> เมื่อกูสิ้นชนม์ คนรอกอยู่นาน เพราะตนทำบาป บาปตามย่ำยี		
ได้ฟังอาการ ว่าตัวกูเอ๋ย ริษยาบ่าบิ่น	๑ <sup>470</sup> เมื่อนั้นนายพราน ใจจิตคิดถวิล เป็นคนทมิฬ ไม่คิดอนิจจา	ได้ฟังโองการ ว่าโอกูเอ๋ย ริษยาบ่าบิ่น	๑ <sup>438</sup> เมื่อนั้นนายพราน ใจจิตคิดถวิล เป็นคนทมิฬ ไม่คิดอนิจจา
ขอโทษท้าวไท ว่าโอโอกูเอ๋ย เป็นคนริษยา	๑ <sup>471</sup> ยกมือขึ้นไหว้ โสกเศร้าหนักหนา เสียแรงเกิดมา ใจกล้าอาธรรม์	ขอให้ท่านท้าว โอโอกูเอ๋ย เป็นคนริษยา	๑ <sup>439</sup> ยกมือขึ้นไหว้ จงได้เมตตา เสียแรงเกิดมา ใจกล้าอาธรรม์
เป็นกรรมกูแล้ว ผิวเมียท่าน โกรธ	๑ <sup>472</sup> อเวจีป่แคล้ว เพราะฆ่าจอมธรรม์ ท่านผูกเวร	แก่กูแม่นแล้ว ผิวเมียท่าน โกรธ	๑ <sup>440</sup> อนิจจาป่แคล้ว เพราะฆ่าจอมธรรม์ ท่านผูกเวรกัน

ฉบับวัดบ้านแลง		ฉบับวัดบ้านนา	
กุมภาพลอยฆ่า	ให้ท้าวบรรลัย	กุมภาพลอยตรัน	ให้ท้าววยชนม์
เนื้อสิ้นทั้งป่า	๑ <sup>473</sup> ถึงกูจักฆ่า ไม่เหมือนจุมพล	เสื่อเนื้อทั้งป่า	๑ <sup>441</sup> ถึงกูจักฆ่า ไม่เท่าจุมพล
ฉัททันต์ราชา	ท่านจะเอามรรคผล	ฉัททันต์ราชา	จักเอามรรคผล
ตรัสเป็นทศพล	โปรดสัตว์ทั้งหลาย	ตรัสเป็นทศพล	โปรดสัตว์ทั้งหลาย
		จบหน้าคั่น	
		พระธรรมเล่มนี้ ข้าเขียนกลางคืน แม่นจีนมีลินดา	๑ <sup>442</sup> สวดให้จงดี เพราะคิหนักหนา ดึกคื่นเวลา มือพาเชือนไป
		หน้ามีดตามัว อย่าได้นินทา นั้นหนาได้ไฟ นี้เป็นหน้าปลาย ไปจี้สักที	๑ <sup>443</sup> อย่าได้ยืมหัว ตกตัวตกไม้ ข้อนว่าโยไฟ ดูแลให้ดี (เจ็บจีเสียแล้ว) เจี้ยไต่ให้ดี แล้วสวดให้ฟัง
เห็นพรานโทรมนัส จึงโน้มน้ำวธรรม เทศนาธิบาย	๑ <sup>474</sup> ส่วนพระโพธิสัตว์ โศกเศร้ามากมาย แจ้งการทั้งหลาย หวังจะให้พราน	เห็นพรานโทรมนัส จึงโน้มน้ำวธรรม เทศนาธิบาย	๑ <sup>444</sup> ส่วนพระโพธิสัตว์ โศกเศร้ามากมาย แจ้งคำทั้งหลาย ให้เฒ่าพรานฟัง
วันนี้ะเจ้า บำรุงจิตไว้ เร่งคิดทุกขัง	๑ <sup>475</sup> ดูราพรานเฒ่า กูจักสอนสั่ง เอ็งตั้งใจฟัง อนิจจังอนัตตา	วันนี้เออเจ้า บำรุงจิตไว้ เร่งคิดทุกขัง	๑ <sup>445</sup> ดูราพรานเฒ่า กูจักสอนสั่ง จงตั้งใจฟัง อนิจจังอนัตตา
เคยเที่ยวล้างผลาญ เท่าฆ่าสัปบุรุษ บาปดั่งนี้หนา	๑ <sup>476</sup> ตัวเองเป็นพราน สัตว์ให้มรณา คนเดียวเอกา จงเฒ่าเข้าใจ	เคยเที่ยวล้างผลาญ ไม่เท่าสัปบุรุษ บาปดั่งนี้หนา	๑ <sup>446</sup> ตัวเองเป็นพราน ให้สัตว์มรณา คนเดียวเอกา จงเฒ่าเข้าใจ
	๑ <sup>477</sup> สัปบุรุษพันหนึ่ง		๑ <sup>447</sup> สัปบุรุษพันหนึ่ง

ฉบับวัดบ้านแลง		ฉบับวัดบ้านนา	
ฆ่าเสียให้ถึง	ชีวิตบรรลัษ	ฆ่าเสียให้ถึง	ชีวิตบรรลัษ
จึงเท่าฆ่าพราหมณ์	ผู้รูวินัย	มิเท่าฆ่าท่าน	ผู้รูวินัย
คนเดียวบรรลัษ	บาปพันคลนา	คนเดียวบรรลัษ	บาปพันคลนา
ฆ่าเสียนะเจ้า	๑ <sup>478</sup> พราหมณ์พันหนึ่งเล่า	ฆ่าเสียนะเจ้า	๑ <sup>448</sup> พราหมณ์พันหนึ่งเล่า
ไม่เท่าสามเณร	ให้ม้วยนิบหาย	มิเท่าฆ่าเณร	ให้ม้วยชีวา
ให้ม้วยมรณา	องค์เดียวเอกา	ให้ม้วยมรณา	คนเดียวเอกา
	จงเต่าเข้าใจ		ลาจากโลกไป
ฆ่าเสียให้ถึง	๑ <sup>479</sup> เณรน้อยพันหนึ่ง	ฆ่าเสียให้ถึง	๑ <sup>449</sup> เณรน้อยพันหนึ่ง
เท่าฆ่าภิกขุ	ชีวิตบรรลัษ	เท่าฆ่าภิกขุ	ชีวิตบรรลัษ
แต่องค์เดียวไซริ	ผู้ครองวินัย	แต่องค์เดียวไซริ	ผู้ครองวินัย
	บาปได้เสมอกัน		บาปได้เท่ากัน
ฆ่าเสียให้ถึง	๑ <sup>480</sup> ภิกขุพันหนึ่ง	ฆ่าเสียให้ถึง	๑ <sup>450</sup> ภิกขุพันหนึ่ง
ฆ่าเจ้าอาราม	สิ้นแก้้อาศัญ	ฆ่าเจ้าอาราม	สิ้นแก้้อาศัญ
แต่องค์เดียวนั้น	ผู้ทรงพรตนั้น	ตาแต่ารู้ปลัน	แต่องค์เดียวนั้น
	บาปดั่งนี้มา		เหมือนกันแลหนา
กูปอกแต่ตาม	๑ <sup>481</sup> ฆ่าเจ้าอาราม	เรากอกแต่ตาม	๑ <sup>451</sup> ฆ่าชีตีพราหมณ์
ถึงพันหนึ่งเล่า	เป็นความสังจา	ถึงพันหนึ่งเล่า	แต่ตามสังจา
เสมือนหนึ่งฆ่า	เท่าถึงมรณา	ไม่เท่าตนฆ่า	ให้ม้วยมรณา
	นักปราชญ์คนเดียว		นักปราชญ์ผู้เดียว
ตัวกูนี้เล่า	๑ <sup>482</sup> คุราพรานเต่า	เที่ยวไปเที่ยวมา	๑ <sup>452</sup> คุหราชตัวข้า
เองชอกซอนมา	อยู่ในไพรเจียว	เออเต่าชอกซอน	อยู่ในไพรเจียว
กูดอยู่ไพรเจียว	ออกมาคนเดียว	กูดอยู่ในไพรเจียว	ออกมาคนเดียว
	ฆ่าให้มรณา		ฆ่าให้มรณา
กูดเสียดาย	๑ <sup>483</sup> ตัวกูดจะตาย	เรากูดเสียดาย	๑ <sup>453</sup> ถึงเราจะตาย
กูดสอนหมู่ช้าง	แต่พระธรรมา	กูดสอนนางช้าง	แต่พระธรรมา
ทุกวันอตรา	ให้ภาวนา	คำเข้าเพลลา	ให้ภาวนา
	คำเข้าเพราราย		จนกว่าสิ้นใจ
กูดยอมตั้งใจ	๑ <sup>484</sup> วันพระน้อยใหญ่	เหล่าช้างคืนมา	๑ <sup>454</sup> กำหนดจิตทำ
	กำหนดกฎหมาย		ได้สอนสั่งไว้

ฉบับวัดบ้านแลง		ฉบับวัดบ้านนา	
สั่งสอนบริวาร	นางช่างทั้งหลาย	ถึงกาลกำหนด	หมดยุขัย
ตั้งจิตคิดหมาย	หลังจะเอานิรพาน	จักลาเข้าไป	เข้าสู่นิรพาน
กูบอกให้ดี	๑ <sup>485</sup> กูตายวันนี้	เรบอกถ้วนดี	๑ <sup>455</sup> จักตายวันนี้
เสียดธรรมพระเจ้า	จงแจ้งใจพราณ	เสียดธรรมพระเจ้า	ให้แจ้งใจพราณ
พวกพลบริวาร	เสียดทั้งศีลทาน	เหล่าหมู่บริวาร	ทั้งศีลาจารย์
	จะชวดฟังธรรม		ชักชวนฟังธรรม
ฟังธรรมแจ้วแจ้ว	๑ <sup>486</sup> นายพราณใจแก่แล้ว	ฟังธรรมแจ้วแจ้ว	๑ <sup>456</sup> นายพราณใจแป้ว
เร่งคิดถึงตัว	เร่งคิดโศกศัลย์	เร่งคิดถึงตัว	เร่งคิดโศกศัลย์
ระริ้วตัวสั้น	กลัวไฟนรกกาล	ระริ้วตัวสั้น	กลัวตกรนรกพลัน
	ประพรั้นหนักหนา		พรั้นใจหนักหนา
กับบาทท้าวไท	๑ <sup>487</sup> ชบหัวลงไหว	กับบาทท้าวไท	๑ <sup>457</sup> ชบหัวลงไว
เอ็นดูข้าเจ้า	ร้องขอสมา	เอ็นดูข้าเจ้า	ร้องขอสมา
ข้าไม่เอางา	โปรดเกล้าเกศา	ข้าไม่เอางา	โปรดเกล้าเกศา
	ไปแล้วพันปี		ไปแล้วพันปี
จะลงอาญา	๑ <sup>488</sup> พรหมทัตตราชา	จักลงอาชญา	๑ <sup>458</sup> พรหมทัตตราชา
ผิดแล้วหนักหนา	ให้สิ้นชีวี	ผิดชอบก้มหน้า	ให้สิ้นชีวี
ความผิดข้านี้	ไปยังเมืองผี	ความผิดข้านี้	ตายไปเมืองผี
	พื้นที่จะประมาณ		พื้นที่คลณา
ครั้นเห็นพราณเฒ่า	๑ <sup>489</sup> พระโพธิสัตว์เจ้า	ครั้นเห็นพราณเฒ่า	๑ <sup>459</sup> พระโพธิสัตว์เจ้า
กลัวบาปตนทำ	โศกเศร้าหนักหนา	กลัวบาปตนทำ	โศกเศร้าหนักหนา
คิดเห็นโทษา	กลัวกรรมเวรา	คิดเห็นโทษา	กลัวกรรมเวรา
	ไม่เอางาไป		ไม่เอางาไป
ถ่อกายกาย	๑ <sup>490</sup> เสียแรงมึงมา	เสียแรงมาเล่า	๑ <sup>460</sup> คูหราพราณเฒ่า
วันนี้เห็นว่า	มาถึงพงไพร	วันนี้เห็นว่า	ถึงป่าพงไพร
งากูเล่าไซริ	กูจักบรรลย์	งากูเล่าไซริ	กูจะบรรลย์
	กูจะให้ปันทาน		จะให้แกมึง
ไพร	๑ <sup>491</sup> อุตส่าห์เถิดนะพราณ	ตาเฒ่าพราณไพร	๑ <sup>461</sup> อุตส่าห์เอาไป
เอางากูไป	ให้ได้ไปถึง	ถวายเป็นพรหมทัต	เอาไปให้ถึง
			เจ้านายของมึง



ฉบับวัดบ้านแลง		ฉบับวัดบ้านนา	
ถวายท้าวพรหมทัต ท้าวเธอจะถึง	เจ้านายของมิ่ง ใจมิ่งหนักหนา	ท้าวเธอจะถึง	ใจมิ่งหนักหนา
จักให้รางวัล ให้นางน้องแก้ว แม่อนแทนงา	๑ <sup>492</sup> ผ้าผ่อนแพรพรรณ เงินทองเสื้อผ้า เจ้าจตุสุพัตรา ต่างหน้าผัวขวัญ	จักให้รางวัล ให้นางน้องแก้ว แนบชิดนิทรา	๑ <sup>462</sup> ผ้าผ่อนแพรพรรณ เงินทองเหลือตรา เจ้านอนแทนงา ต่างตัวผัวขวัญ
กราบทูลไปเล่า บุญคุณที่ล้น จะให้ไปนั้น	๑ <sup>493</sup> เมื่อนั้นพรานเต่า เข้าเจ้าจอมธรรม์ พื้นที่จะพรรณนา ยกใส่เกศา	กราบทูลไปเล่า บุญคุณที่ล้น จะให้ทานนั้น	๑ <sup>463</sup> เมื่อนั้นพรานเต่า แก่เจ้าจอมธรรม์ ไม่มีใครทัน ยกใส่เกศา
เมื่อใดหลุดดอน วันนี้พระเจ้า ครั้นจะอยู่ช้า	๑ <sup>494</sup> จะลาไปก่อน จะกลับคืนมา ยังไม่มรณา กลัวข้างทั้งหลาย	เมื่อใดหลุดดอน วันนี้พระเจ้า ครั้นจักอย่าถ้า	๑ <sup>464</sup> ขอลาไปก่อน จักกลับคืนมา ยังไม่มรณา กลัวข้างทั้งหลาย
จะกลับคืนมา ไม่สมความคิด นางข้างทั้งหลาย	๑ <sup>495</sup> คูราพรานป่า ต่อเมื่อกูตาย ดั่งจิตมิ่งหมาย ยังจะตามไปพราน	เอ็งจักกลับมา ไม่สมความคิด ฝูงข้างทั้งหลาย	๑ <sup>465</sup> คูหาพรานป่า ต่อเมื่อกูตาย ดั่งจิตกุหมาย ไม่ตามใจพราน
โกรธว่าทำ ชีวิตแห่งมิ่ง เปล่าแล้วนายพราน	๑ <sup>496</sup> เขาจะเหยียบขี้ ให้ถวายปราช จะถึงแก่กาล จะได้งาไป	โกรธว่าเอ็งทำ ชีวิตแห่งมิ่ง เปล่าแล้วตาพราน	๑ <sup>466</sup> จักเข้าเหยียบขี้ กูให้วายปราช จักถึงแก่กาล ที่จะได้งา
ครั้นว่ากูตาย เผาศพกุเสีย ทั่วทั้งอาตมา	๑ <sup>497</sup> บริวารทั้งหลาย จักชวนกันมา มิ่งอย่าโสกา งวงงาบวร	ครั้นเห็นกูตาย เผาศพกุเสีย สิ้นทั้งอาตมา	๑ <sup>467</sup> บริวารทั้งหลาย จักชวนกันมา เอ็งอย่าสงกา งวงงเป็นอวล
ตรัสบอกเหตุว่า ถ้าว่าช้าอยู่	๑ <sup>498</sup> โปรดเกล้าเกศา เข้าเต่าเห็นควร พอรุ่มาจวน	ตรัสบอกเหตุมา ข้าน้อยจักอยู่	๑ <sup>468</sup> โปรดเกล้าเกศา เข้าเต่าเห็นควร พอรุ่มาจวน

ฉบับวัดบ้านแลง		ฉบับวัดบ้านนา	
โปรดเกล้าเห็นควร	ยิ่งล้นคณา	โปรดเกล้าพอดควร	กลัวพันปัญญา
ตั้งใจบริสุทธี	๑ <sup>499</sup> คุราสัปปุรุษ	ตั้งใจบริสุทธี	๑ <sup>469</sup> คุุหราชัปปุรุษ
ในเมื่อโพธิสัตว์	พึงพระเทศนา	เมื่อนั้นโพธิสัตว์	พึงพระเทศนา
ตั้งใจปรารถนา	จักให้ทานงา	จากปรารถนา	จักให้ทานงา
	จะเป็นทศพล		เป็นพระทศพล
ไหว้เทวดาเจ้า	๑ <sup>500</sup> ของวงใส่เกล้า	ไหว้พระเทพท้าว	๑ <sup>470</sup> ของวงใส่เกล้า
อีกทั้งเทวา	ทั่วทั้งไพรสน	อีกทั้งเทวา	ทั่วทั้งไพรสน
อีกเจ้าไพชยนต์	อันอยู่เมืองบน	อีกเจ้าไพชยนต์	อันอยู่เมืองบน
	จนถึงพรหมา		จนถึงพรหมา
จะพิศฐานเอา	๑ <sup>501</sup> วันนี้ข้าพเจ้า	จะปรารถนาเล่า	๑ <sup>471</sup> วันนี้ข้าพเจ้า
แม่นยำจะได้	ตั้งความปรารถนา	แม่นยำได้ตรีศ	ตั้งความสัจจา
ขอท่านจงมา	ตรัสเป็นศาสดา	ขอพระจงมา	เป็นพระศาสดา
	ช่วยข้าด้วยพลัน		ช่วยข้าด้วยพลัน
ให้เลื้อยลงมา	๑ <sup>502</sup> ขอเทพยดา	ส่งพระเนตรมา	๑ <sup>472</sup> จงฝูงเทวา
เดชะบารมี	แต่บนสวรรค์	เดชะบารมี	แต่ไตรตรีงษ์สวรรค์
เทวาในสวรรค์	สร้างแล้วแสนกัลป์	เทวาในสวรรค์	สร้างแล้วแสนกัลป์
	ช่วยข้าอย่างนาน		ช่วยข้าอย่างนาน
แห่งหน่อชินศรี	๑ <sup>503</sup> เดชะบารมี	แห่งหน่อชินศรี	๑ <sup>473</sup> เดชะบารมี
จึงร้อนขึ้นไป	จักข้ามสงสาร	จึงร้อนขึ้นไป	จักข้ามสงสาร
อินทร์เจ้าวิมาน	ถึงท้าวมัจฉาน	อินทร์เจ้าวิมาน	ถึงท้าวมัจฉาน
	ทอดพระเนตรลงมา		ทอดพระเนตรลงมา
ต้องปิ่นยาขัด	๑ <sup>504</sup> รู้ว่าโพธิสัตว์	ต้องปิ่นถนัด	๑ <sup>474</sup> รู้ว่าโพธิสัตว์
มันยังเจ็บแล้ว	จักถึงมรณา	ถูกปิ่นล้มแล้ว	จะถึงมรณา
คิดจักเลื้อยงา	ยังไม่โกรธา	เธอจะเลื้อยงา	พระไม่โกรธา
	ออกให้เป็นทาน		ให้ทานแก่มัน
ไม่มีผู้ใด	๑ <sup>505</sup> โอโณน้ำใจ	จะมีผู้ใด	๑ <sup>475</sup> โอโณน้ำใจ
อย่าเลยมากู	จะเปรียบเทียบทัน	อย่าเลยมากู	จักเปรียบเทียบนั้น
ให้เจ้ากุนั้น	จะช่วยด้วยพลัน	ให้พระเจ้านั้น	จะช่วยจอมธรรม
	ลุถึงศาสดา		ลุเป็นศาสดา

ฉบับวัดบ้านแลง	ฉบับวัดบ้านนา
<p>๑<sup>506</sup> พระอินทร์เจ้าคิด          บัดเดียวเนรมิต          ให้โพธิสัตว์          จึงยกวงงา</p>	<p>๑<sup>476</sup> อินทร์เจ้าตรีงษ์ไทร          คิดแล้วบัดใจ          ให้โพธิสัตว์          พระเอี่ยมวงงา</p>
<p>๑<sup>507</sup> ชูขึ้นเหนือเกล้า          ร้องประกาศทั่วท้าว          ทึ่งเทพสิงสู่          ช่วยข้าด้วยพลัน</p>	<p>๑<sup>477</sup> ชูไว้เหนือเกล้า          ประกาศร้องป่าว          ทึ่งเทพสิงสู่          ฟังข้าเจ้าพลัน</p>
<p>๑<sup>508</sup> วันนี้ตัวข้า          จักเลื่อยซึ่งงา          ไข่ข่าปรารณา          อินทร์พรหมยมการ</p>	<p>๑<sup>478</sup> วันนี้ตัวข้า          จะขอเลื่อยงา          ไข่ปรารณา          อินทร์พรหมยมการ</p>
<p>๑<sup>509</sup> ถัดนั้นไปเล่า          ไข่ข่าเจ้า          เป็นพระเจกโพธิ          เทเวศเทวา</p>	<p>๑<sup>479</sup> ถัดนั้นไปเล่า          ไข่ข่าเจ้า          เป็นโพธิสัตว์          เทเวศเทวา</p>
<p>๑<sup>510</sup> บารมีนี้ไชรั          ข้าของได้          จะช่วยฝูงสัตว์          ถึงฝั่งนิรพาน</p>	<p>๑<sup>480</sup> บารมีนี้ไชรั          ข้าของได้          เทวาทั้งหลาย          อย่าให้มารผจญ</p>
<p></p>	<p>๑<sup>481</sup> ขອງลุเสรีจ          ตรีสเป็นสรรเพชญ์          จะข้างฝูงสัตว์          ตับชาติสงสาร</p>
<p>๑<sup>511</sup> ครั้นพิศฐานแล้ว          บัดนั้นพระแก้ว          ว่าหวยพรานเฒ่า          ช่วยกันเลื่อยงา</p>	<p>๑<sup>482</sup> ครั้นชัชฐานแล้ว          บัดเดียวพระแก้ว          ว่าหวยเฒ่าพราน          ช่วยกันเลื่อยงา</p>
<p>๑<sup>512</sup> พรานเฒ่าดีใจ</p>	<p>๑<sup>483</sup> พรานเฒ่าดีใจ</p>

ฉบับวัดบ้านแลง		ฉบับวัดบ้านนา	
จึงเดินเข้าไป	จับเลื่อยยืนกราน	จึงเดินเข้าไป	จับเลื่อยยืนกราน
ยื่นชกโกรกกราก	ฉลาดฉลาดนาน	ยื่นชกโกรกกราก	ฉลาดฉลาดนาน
ให้สะเทือนสะท้าน	เจ็บยิ่งหนักหนา	สะเทือนสะท้าน	เจ็บยิ่งหนักหนา
ซ้าลงเป็นสอง	๑ <sup>513</sup> ปวดถึงสมอง	ซ้าลงเป็นสอง	๑ <sup>484</sup> เจ็บถึงสมอง
พื้นที่จะกลั่น	ทั้งพิษป็นยา	พื้นที่จะกลั่น	ทั้งพิษป็นยา
เอ็นคูนักหนา	เสียวสั่นกายา	เอ็นคูนักหนา	ตัวสั่นไปมา
	ด้วยพญานัททันต์		ถึงพระยาฉัททันต์
ชลเนตรหลามไหล	๑ <sup>514</sup> วางเลื่อยลงไว้	ชลเนตรหลามไหล	๑ <sup>485</sup> วางเลื่อยลงไว้
โอดอกูอา	รำให้โสกศัลย์	โอดอกูอา	รำโรยโสกศัลย์
ดั่งฤาจะกลั่น	เจ้าพญานัททันต์	ดั่งหรือจักกลั่น	พระยาฉัททันต์
	ได้เป็นศาสดา		เป็นพระศาสดา
ประเวณีพระเจ้า	๑ <sup>515</sup> พระองค์จึงเอา	ประเวณีพระเจ้า	๑ <sup>486</sup> ท่านท้าวจึงเอา
ว่าท่านแต่ก่อน	มาสอนอาตมา	ว่าพระแต่ก่อน	มาสอนอาตมา
บริวารทั้งห้า	ยอมปรารธนา	บริวารคตัมหา	พระเจ้าปรารธนา
	แต่ล้วนภายใน		แต่ล้วนภายใน
ท่านยอมสละ	๑ <sup>516</sup> จึงได้เป็นพระ	ท่านยอมสละ	๑ <sup>487</sup> จึงได้เป็นพระ
โทโสโมโห	อดจิตอดใจ	อดทั้งโมโห	อดจิตอดใจ
ลำบากยากใจ	โลโกลงไหล	ลำบากยากใจ	โทโสหลงไหล
	...		ทนเวทนากรรม
จะใคร่เป็นพระเจ้า	๑ <sup>517</sup> ตัวกูนี้เล่า	ใคร่เป็นศาสดา	๑ <sup>488</sup> ตัวกูนี้หนา
รำลึกถึงคุณ	เทศนาแจ้งทำ	ยอมทนวิบาก	รำลึกถึงคำ
โนมเนาเอาทำ	ตามบุญตามกรรม	พระเจ้านี้กรรม	ยอมยากด้วยกรรม
	มาสอนตัวเอง		ตั้งสอนตัวเอง
ตั้งจิตตั้งใจ	๑ <sup>518</sup> ยกเลื่อยขึ้นได้	ตั้งจิตตั้งใจ	๑ <sup>489</sup> ยกเลื่อยขึ้นได้
หักด้วยปัญญา	บ่ได้กลัวเกรง	หักด้วยปัญญา	บ่ได้กลัวเกรง
ความเจ็บบ่เกรง	แห่งพระองค์เอง	ความเจ็บบ่เกรง	แห่งพระองค์เอง
	เพราะจะใคร่ให้ท่าน		พระจักให้ท่าน
บัดเดียวก็ขาด	๑ <sup>519</sup> ชกเลื่อยฉลาด	บัดเดียวกระบัด	๑ <sup>490</sup> ชกเลื่อยฉัดฉัด
	ตกลงมีนาน		ก็ขาดบ่นาน

ฉบับวัดบ้านแลง		ฉบับวัดบ้านนา	
ยกขึ้นทูนเกล้า	แล้วยื่นให้พราน	ยกทูนเหนือเกล้า	เจ้ายื่นให้ทาน
เดชะสมภาร	ขอเป็นศาสดา	เดชะผลทาน	ขอเป็นศาสดา
(ฉบับ 16) ชบง		(ฉบับ 16)	
๑ <sup>520</sup> ในเมื่อท่านท้าวให้ทาน อัจจรรยบัณฑิต ทั่วทุกทิศาโกลาหล		๑ <sup>491</sup> ปางเมื่อท่านท้าวให้ทาน อัจจรรยบัณฑิต ทั่วทั้งสถานกุลาหล	
๑ <sup>521</sup> อึ่งคะนึ่งทั่วทุกตำบล อลเวงอลวน สุธาคลจะแตกทำลาย		๑ <sup>492</sup> อึ่งคะนึ่งทั่วทุกตำบล โอนเอนอลวน แผ่นสุธาคลปลิมทำลาย	
๑ <sup>522</sup> พระสุเมรุเอนอ่อนดั่งยอดหวาย ดังบุรุษชาย ลนไฟก็อ่อนอยู่ระทด		๑ <sup>493</sup> พระสุเมรุเอนอนบนยอดหวาย ดังองคชาติชาย ลนไฟให้อ่อนอยู่ระทด	
๑ <sup>523</sup> ดินคลจนจบมหาพรหม มหาพรหม โสฬส ปรากฏทั่วทุกเมืองสวรรค์		๑ <sup>494</sup> แต่แผ่นดินคลจนจด ถึงพรหม โสฬส เทวาปรากฏทุกสถาน	
๑ <sup>524</sup> มานั่งแทบประตวิมาน ตบพระหัตถ์จัดฉาน ร้องสาธุการทั้งเมืองสวรรค์		๑ <sup>495</sup> นั่งลงยังพื้นพระวิมาน ตบพระหัตถ์จัดฉาน ร้องสาธุการในสวรรค์	
		๑ <sup>496</sup> ขอท่านได้เป็นพระพลัน อินทร์โอยพรนั้น ถึงพันตั้งเป็นศาสดา	
๑ <sup>525</sup> โปรดสัตว์ทั่วโลกอุดร อินทร์เจ้าอวยพร พันทุกเจ้าสุนิรพาน		๑ <sup>497</sup> จงโปรดฝูงสัตว์โลกา อินทร์พรหมเทวา ให้พ้นจากทุกขนิรพาน	
๑ <sup>526</sup> เมื่อนั้น โออุดรนายพราน ดีใจใครจะปาน เพื่อนแต่งหาบคานวุ่นวาย		๑ <sup>498</sup> บัดนั้นสู่อุดรนายพราน ดีใจใครจะปาน แต่งหาบแต่งคานวุ่นวาย	
๑ <sup>527</sup> คิดแล้วเผ่ากลัวความตาย กลัวซ่างทั้งหลาย พบเข้าที่ในไพรสน		๑ <sup>499</sup> คิดแล้วเผ่ากลัวความตาย กลัวซ่างทั้งหลาย พบเข้าจะตายเสียกลางหน	
๑ <sup>528</sup> เอ็นคูช่วยข้าให้พ้น เล็ดลอดสอดคน คลตันให้ถึงเคหา			
๑ <sup>529</sup> จะได้ไปเห็นหน้าพิริยา แม่...จะคอยหา ลูกน้อยของข้าจะร้องไห้		๑ <sup>500</sup> มิได้ไปเห็นเมียตน แม่ไ้อ์หนูจะบ่น ลูกน้อยจะให้รำไร	
๑ <sup>530</sup> พระเจ้าว่าแหวยไ้อ์พราน ไพร มนต์กุติไซร์ จะส่งให้ถึงพารา		๑ <sup>501</sup> พระจึงว่าแหวยพราน ไพร มนต์เรานี้ไซร์ จะช่วยส่งถึงพารา	
๑ <sup>531</sup> กลุ่มกัลดักด้วยปinya จะดำรงค้อตมา ลำบากนักหนาให้โหยหน		๑ <sup>502</sup> กลุ่มกัลดักด้วยพิษปinya จักทรงอาตมา ลำบากภูไหรฝืนทน	

ฉบับวัดบ้านแลง	ฉบับวัดบ้านนา
๑ <sup>532</sup> วันนี้ความตายมาจวนตน เห็นชีวิตจะวายชนม์ เห็นว่ามิพ้นมรณา	๑ <sup>503</sup> วันนี้ความตายถึงตน กูจักวายชนม์ วันนี้ไม่พ้นมรณา
๑ <sup>533</sup> เอ็งเอ๊ยมาเอาคาถา เรียนไปภาวนา กันข้างในป่าเอ็งอย่ากลัว	๑ <sup>504</sup> เออเต๋ามาเอาคาถา เรียนไว้ภาวนา กันข้างในป่าเอ็งอย่ากลัว
๑ <sup>534</sup> พรานเต๋มาจับเท้าใส่หัว เห็นจะรอดตัว ลาพระอยู่หัวคทาไคล	๑ <sup>505</sup> พรานเต๋มาจับเท้าใส่หัว ทีนี้กูรอดตัว ลาพระอยู่หัวไคลคทา
๑ <sup>535</sup> เต็มใจด้วยพระคาถา เดินพลางภาวนา เดชะคาถาก็ปลอดปลง	๑ <sup>506</sup> เต็มใจด้วยพระคาถา มันเดินภาวนา เดชะคาถาก็ปลอดปลง
๑ <sup>536</sup> เต๋มาเดินเล็ดตลอดตลอดคง บทจร โดยจง ตั้งหน้าจำหนงภาวนา	๑ <sup>507</sup> เดินตัดคัดไพรในคง บทจร โดยจง ตั้งหน้าจำหนงภาวนา
๑ <sup>537</sup> ส่วนพระฉัททันต์อยู่เอกา ทนเวทนา ชลเนตรธารามาไหลลง	๑ <sup>508</sup> ส่วนพระฉัททันต์อยู่เอกา ทูรนไปมา พระชลนาธาราไหลถั่ง
๑ <sup>538</sup> รู้ว่าสิ้นชีวัง โลहितอาบลง พื้นที่จะทรงกายา	๑ <sup>509</sup> พระแก้วรู้ว่าจะสิ้นชีวัง โลहितไหลถั่ง ก็อาบทั่วกายา
๑ <sup>539</sup> จึงเรียกเจ้าสุพัตรา อยู่แห่งใดหนา ช่วยพี่ด้วยนางเม็ชวัญ	
๑ <sup>540</sup> ท้าวร้องก้องท้าวหิมวันต์ สุพัตราเม็ชวัญ กอดบาทก็ร้องรำไร	๑ <sup>510</sup> ท้าวร้องก้องท้าวหิมวา สุพัตราพลันมา กอดบาทผัวชวัญรำไร
๑ <sup>541</sup> แลดูซึ่งงาหายไป ...มิยังจะขาดใจ เห็นเลือดท้าวไหลดั่งชลธาร	๑ <sup>511</sup> แลดูซึ่งงาหายไป ปล้มจะขาดใจ เห็นเลือดดงคือชลธาร
๑ <sup>542</sup> จึงร้องเรียกหาบรivar ก๊กก้องหิมพานต์ บรivarก็มาครมครัน	๑ <sup>512</sup> ยกงวงร้องเรียกบรivar ก๊กก้องหิมพานต์ บรivarก็แล่นมาพลัน
๑ <sup>543</sup> สิ้นทั้งเก้าหมื่นเก้าพัน อัดแอแจจัน ดูพระฉัททันต์ไม่เห็นงา	๑ <sup>513</sup> สิ้นทั้งเก้าหมื่นเก้าพัน อัดแอแจจัน ดูพระฉัททันต์ไม่เห็นงา
๑ <sup>544</sup> หมูข้างเสร์ราโศกโศกา แก้วเกศสุพัตรา ก็ฟายน้ำตาหลามไหล	๑ <sup>514</sup> หมูข้างเห็นแล้วก็โศกา แก้วเกศสุพัตรา วงฟายน้ำตารำไร
(สุรางคนางค์ 28) พิลาบ	(พิลาบ)
ดิงวงฝิ่งฝาง	ดิงวงฝางฝาง
๑ <sup>545</sup> เมื่อนั้นนางข้าง ร้องให้รำไร	๑ <sup>515</sup> เมื่อนั้นนางข้าง ร้องให้รำไป

ฉบับวัดบ้านแลง		ฉบับวัดบ้านนา	
โอโอมิกรรม จึงมาซัดให้	พระเจ้าทำชื่อไร พระเจ้าทุกข์ทน	โอโอมิกรรม จึงมาซัดให้	กระทำเมื่อใด พระได้ทุกข์ทน
น้ำตาไหลตก กรรมเวรสิ่งไร กลิ้งเกลือกเสือกตน	๑ <sup>546</sup> ยกงวงต็อก ร้องก้องไพโรสน ให้พระทุกข์ทน ที่ในหิมวันต์	๑ <sup>516</sup> ยกงวงต็อก น้ำตาไหลตก กรรมอันสิ่งใด เวราผจญ	๑ <sup>516</sup> ยกงวงต็อก ร้องก้องไพโรสน ให้พระทุกข์ทน นะพระจอมขวัญ
บาปชื่อใดเลย เคยกินเคยอยู่ บาปใดมาทัน	๑ <sup>547</sup> โอพระเจ้าเอย จึงมาตามทัน สมสู่ทุกวัน ถึงพระอยู่หัว	บาปสิ่งใดเลย เคยกินเคยอยู่ บาปใดมาทัน	๑ <sup>517</sup> โอพระเจ้าเอย จึงมาตามทัน แสนสนุกทุกวัน ถึงพระข้าเอย
...อยู่ดี ในคงพงไพร บาปใดถึงตัว	๑ <sup>548</sup> ร้อยวันพันปี แสนสนุกชมชัว เราไม่ได้กลัว ทูนหัวเมียเอย	เราขอมอยู่ดี ในคงพงไพร บาปใดมาทัน	๑ <sup>518</sup> ร้อยวันพันปี เป็นสุขทุกวัน ป่าไม้คงรัง อยู่หัวข้าเอย
กอดบาทบาทา ที่นี้กรรมแล้ว เมียจะพึงใครเลย	๑ <sup>549</sup> นางสุพัตรา ร้องให้ไม่เสบาย พ่อแก้วเมียเอย ในป่าดงคอน	เล่นชตชตาลัย ห้วยละหารธารเขา แต่นี้ใครเลย	๑ <sup>519</sup> พระพามียไป แสนสนุกชมเชย พระเจ้าย่อมเคย จะพายังสถาน
มาสิ้นบุญบุญ มาทิ้งเมียไว้ โอโอนิจจา	๑ <sup>550</sup> พ่อเจ้าประคุณ ครั้งนี้แสนา ให้อยู่เอกา มาม้วยอาสัญ		
มาสลดซัดให้ เป็นกรรมจำจาก ที่นี้ทรมเชย	๑ <sup>551</sup> กรรมจริงสิ่งไร พระเจ้าของเมียเอย พลัดพรากไม่เสบาย จะหนีเมียไป		
ใครจะพามียไป ชมไม้ในป่า	๑ <sup>552</sup> นับวันแต่จะใกล้ เข้าในหิมวา งอกงามอยู่ไสว		

ฉบับวัดบ้านแลง		ฉบับวัดบ้านนา
ร่มรื่นชื่นใจ	ที่ในหิมวา	
รสสุคนธ์หอมหวาน	๑ <sup>553</sup> ชมดอกกล้าควน	
กระหลบฟุ้งเฟื่อง	ยียวนเอาใจ	
ฟุ้งจรไป	หอมทั่วพงไพร	
	ที่ในหิมวา	
มะทรงมะปรางเทศ	๑ <sup>554</sup> ชมดอกการเกษ	
พระร่มโพธิ์แก้ว	วิเศษนานา	
โอหน่อนิจจา	ลองแล้วแลนา	
	กำพร้าวเมี้ยเอย	
เล่นน้ำสระใหญ่	๑ <sup>555</sup> เคยพามียไป	
ชมปลาชมบัว	ที่ในหิมวันต์	
ระรื่นชื่นบาน	ทั่วท้องชลธาร	
	สำราญพระทัย	
พ่อเจ้าประคุณ	๑ <sup>556</sup> ที่นี้จะสิ้นบุญ	
ใครจะพามียไป	ทูนหัวเมี้ยอา	
ชมสัตว์นานา	เที่ยวในหิมวา	
ระรื่นชื่นใจ	ในป่าพงไพร	
	ในป่าดงดอน	
พระพามียไป	๑ <sup>557</sup> หล้าปล้องโพธิ์ไทร	๑ <sup>520</sup> ละเมาะหล้าปล้อง
บันเทิงเริ่งรื่น	กินในหิมวันต์	พระย่อมพาน้อง
ในพงดงดาน	ด้วยหมู่บริวาร	ไปกินสำราญ
	ราวป่าพนาสน	อ้อมแล้วไปเที่ยวทุกสถาน
		ในป่าหิมพานต์
		ไปเที่ยวทุกสถาน
		ที่ในไพรสน
ศัตรูมาทำ	๑ <sup>558</sup> ที่นี้เป็นกรรม	๑ <sup>521</sup> ชรอยเป็นกรรม
จึงมาตายไป	ให้ล่าบากตน	ให้ล่าบากตน
โอพระจุมพล	ให้ได้ทุกข์ทน	เวทนาทุกข์ทน
	เป็นฉันไคนา	โอพระจุมพล
		เป็นฉันไคหนา
ยังแต่เมี้ยแก้ว	๑ <sup>559</sup> ทั้งหลายไปแล้ว	๑ <sup>522</sup> ซ้างหลายไปแล้ว
	อยู่เฝ้ารักษา	ยังแต่เมี้ยแก้ว
		อยู่เฝ้ารักษา



ฉบับวัดบ้านแลง		ฉบับวัดบ้านนา	
เมื่อยุ้มเมือชู	อยู่ด้วยราชา	เมื่อย่อมอุ้มชู	อยู่ด้วยราชา
พระโกธรโทษซ้ำ	จับเมือเสียดไกล	ท้าวโกธรโทษซ้ำ	จับเมือให้ไป
เห็นพระลำบาก	๑ <sup>560</sup> เมือมิใคร่จาก น้ำตาหลังไหล	เห็นพระลำบาก	๑ <sup>523</sup> เมือมิใคร่จาก น้ำตาหลามไหล
พระชิงพระโกธร	จับเมือเสียดไกล	พระเจ้าชิงโกธร	จับเมือเสียดไกล
ไม่รู้ว่าภัย	จะมาภายหลัง	ไม่รู้ว่าภัย	จักมาภายหลัง
มีรู้ว่าภัย	๑ <sup>561</sup> เมือจึงละไว้ ว่าศัตรูยัง	ไม่รู้ว่าภัยใน	๑ <sup>524</sup> โอพระจอมไตร ว่าศัตรูยัง
พระอยู่องค์เดียว	เปล่าเปลี่ยวภายหลัง	พระอยู่องค์เดียว	เปล่าเปลี่ยวภายหลัง
มีรู้ว่ายัง	ตัดเองาไป	โอศัตรูยัง	ตัดเองาไป
ยิ่งคิดเร่งหลง	๑ <sup>562</sup> ใจเมือพิศวง ชลเนตรหลามไหล	คิดคิดไม่ปลง	๑ <sup>525</sup> ใจเมือพิศวง น้ำตาหลามไหล
ยิ่งร้ายกว่าเก่า	อีกเล่าจอมไตร	เมือร้องว่าเล่า	พระเจ้าจอมไตร
มันตัดเองาไป	จากเมือภายหลัง	มันตัดงาไป	จากเมื่อภายหลัง
เมือเกรงเมือกกลัว	๑ <sup>563</sup> โอพระอยู่หัว ว่าศัตรูยัง	เมือยอมคิดกลัว	๑ <sup>526</sup> โอพระอยู่หัว ว่าศัตรูยัง
เมือรักจักเฝ้า	พระเจ้าอยู่ภายหลัง	เมือรักอยู่เฝ้า	พ่อเจ้ามิฟัง
พระเจ้ามิฟัง	เสียดวงเสียดงา	พระอยู่ภาคหลัง	เสียดวงเสียดงา
สุดกำลังแล้ว	๑ <sup>564</sup> ที่นี้เมือแก้ว แต่ฝายน้ำตา	สุดกำลังแล้ว	๑ <sup>527</sup> ครานี้เมือแก้ว แต่จะฝายน้ำตา
ลำบากยากแล้ว	นะแก้วเมืออา	ลำบากยากใจ	พ่อเจ้าแม่อา
เมือฝายน้ำตา	บรู๋แห่งหน	เมือกินน้ำตา	ไม่รู้แห่งหน
เมือไม่เป็นตัว	๑ <sup>565</sup> โอพระอยู่หัว ด้วยพระจุมพล	เมือจะตายตาม	๑ <sup>528</sup> โอพระโถมงาม พระเจ้าจุมพล
จะอยู่ไปไย	กำพร้าผัวตน	จักอยู่ไปไย	กำพร้าผัวตน
ตายด้วยจุมพล	ให้ม้วยอาสัญ	ตายตามจุมพล	ไปยังเมืองหวัน
เป็นเพื่อนผัวแก้ว	๑ <sup>566</sup> ตายเสียดยังแล้ว ร่วมวิมานเดียวกัน	ตายตามผัวแก้ว	๑ <sup>529</sup> ขอตายยังแล้ว ร่วมวิมานกัน
จักอยู่ไปไย	ในไพรหิมวันต์	จักอยู่ไปไย	ในป่าหิมวันต์

ฉบับวัดบ้านแลง		ฉบับวัดบ้านนา	
พลัดพรากผัวขวัญ	อยู่วังเวงใจ	จากพรากผัวขวัญ	อยู่วังเวงใจ
ศัตรูชวานอก	๑ <sup>567</sup> ขอพระจงบอก หรือเชื้อชวานใน	ศัตรูชวานอก	๑ <sup>530</sup> ขอพระเจ้าบอก หรือว่าชวานใน
ฤว่าพรานป่า	ตัดเองาไป	ผีเสื้อเนื้อยักษ์	ชักเองาไป
ที่ในพงไพร	จากเมียแห่งตน	หรือว่าพรานไพร	ที่ในไพรสน
บอกให้เข้าใจ	๑ <sup>568</sup> มันทมาแต่ไหน เมียแก้วบัดคล	บอกให้เข้าใจ	๑ <sup>531</sup> มันทมาแต่ไหน เมียแก้วกับตน
มันทมากน้อย	ก็ร้อยก็คน	มันทมากน้อย	ลักก็ร้อยคน
จงบอกตำบล	บ้านเมืองอยู่ไหน	พระบอกตำบล	บ้านเมืองอยู่ไหน
จะตามไปฆ่า	๑ <sup>569</sup> ศัตรูใจกล้า ให้ม้วยบรรลัษ	เมียจกไปฆ่า	๑ <sup>532</sup> ศัตรูใจกล้า ให้มันบรรลัษ
เจ็บด้วยมันมา	ฆ่าพระจอมไตร	แค้นด้วยมันมา	ฆ่าพระจอมไตร
เมียจะตามไป	ฆ่าให้มันตาย	เมียจะตามไป	ฆ่าให้มันตาย
บ่มีความทุกข์	๑ <sup>570</sup> เราเคยอยู่สุข อยู่ไพรสบาย	บ่มีความทุกข์	๑ <sup>533</sup> เราเคยสนุก ในไพรสบาย
ร้อยวันพันปี	บ่มีภัยกราย	ร้อยวันพันปี	ไม่มีระคาย
โอพระโหมฉาย	จงบอกเมียร	โอพระโหมฉาย	จงบอกเมียร
เมียจะกลั่นใจตาย	๑ <sup>571</sup> แม้นพระบังไว้ ให้สิ้นชีรา	เมียจะกลั่นใจตาย	๑ <sup>534</sup> แม้นว่านิงไว้ ให้สิ้นเวรา
เร่งบอกเมียร	ที่ศัตรูมา	เร่งบอกเมียแก้ว	ที่ศัตรูมา
ยิงพระราชา	ให้ม้วยบรรลัษ	ยิงพระราชา	ให้ม้วยบรรลัษ
ให้ม้วยมรณา	๑ <sup>572</sup> จักตามไปฆ่า ตามพระจอมไตร	ให้ม้วยมรณา	๑ <sup>535</sup> เมียรักจักฆ่า ตามพระจอมไตร
แม้นเมียรนี้รู้	อยู่บ้านเมืองใด	แม้นว่ามันอยู่	บ้านเมืองแห่งใด
จักฆ่าเหยียบให้	บรรลัษทั้งเมือง	จักฆ่าเหยียบให้	บรรลัษทั้งเพ
เกลือกกลิ้งนึ่งไป	๑ <sup>573</sup> ทอดตนร้องไห้ จิตใจขวนขวาย	ปล้มจักบรรลัษ	๑ <sup>536</sup> นางถอนต้นไม้ จิตใจสนเท่ห์
นางร้องเสือกตน	ทุนทุราย	กลิ้งเกลือกเสือกกาย	ทุนทุเร
ประพจน์ขวัญหาย	จักม้วยมรณา	หมดสิ้นทั้งเพ	จะม้วยมรณา

ฉบับวัดบ้านแลง	ฉบับวัดบ้านนา
<p>เห็นพวกบริวาร บ้างจึงบ้างโกรธ จะตามไปฆ่า</p> <p>๑<sup>574</sup> ฝ่ายพระโพธิญาณ โสภเสร์้าโสกา บ้างคุมโทสา พรานป่าให้ตาย</p>	<p>๑<sup>537</sup> ส่วนพญาคชสาร โสภเสร์้านักหนา คุมโทษาโทสา พรานป่าให้ตาย</p> <p>เห็นพวกบริวาร บ้างจึงบ้างโกรธ จักตามไปฆ่า</p>
<p>ถ้าถูปลงใจ ให้ตามไปฆ่า ตั้งจิตกุหมาย</p> <p>๑<sup>575</sup> พระตริกนิกไป ด้วยนางทั้งหลาย พรานป่าให้ตาย จักแคล้วนิรพาน</p>	<p>๑<sup>538</sup> พระตริกนิกใน ด้วยช่างทั้งหลาย พรานป่าให้ตาย จักแคล้วนิพพาน</p> <p>แม่น้คูร่วมใจ ให้ตามไปฆ่า ตั้งจิตกุหมาย</p>
<p>เพราะกรรมภูมิ นางผูกเวรไว้ ให้มาล้างผลาญ</p> <p>๑<sup>576</sup> กูตายวันนี้ กับนางนงคราญ จึงใช้นายพราน ยิงกูให้ตาย</p>	<p>๑<sup>539</sup> กูตายวันนี้ กับนางนงคราญ จึงใช้นายพราน ยิงกูให้ตาย</p> <p>เพราะเวรภูมิ นางผูกเวรนี้ ให้มาล้างผลาญ</p>
<p>ตรัส...สรรเพชญ จึงห้ามนางช่าง วันนี้กูตาย</p> <p>๑<sup>577</sup> เดชะสมเด็จ เป็นพระฤาษาย ว่านางทั้งหลาย เพราะกรรมเวรา</p>	<p>๑<sup>540</sup> ท้าวผู้สำเสร็จ ผู้สิ้นฤาษาย ว่าเจ้าทั้งหลาย เพราะกรรมเวรา</p> <p>ตรัสเป็นสรรเพชญ จึงบอกนางช่าง วันนี้กูตาย</p>
<p>อื่นไกลใครมี เพราะลูกมะเดื่อ นางโกรธพี่ว่า</p> <p>๑<sup>578</sup> มันยังกูวันนี้ คือจูลพัตรา จึงผูกเวรา ให้รังมดแดง</p>	<p>๑<sup>541</sup> ยิงกูวันนี้ คือจูลพัตรา เจ้าผูกเวรา ให้รังมดแดง</p> <p>อื่นไกลใครมี เพราะว่าลูกเคื่อ นางโกรธโทษว่า</p>
<p>ม้วยชาติฉิบหาย มาค่าตัดพ้อ ให้รังมดแดง</p> <p>๑<sup>579</sup> นางกลั่นใจตาย ด้วยบาปกรรมแรง ว่าพีนี่แกล้ง กลั่นใจมรณา</p>	<p>๑<sup>542</sup> นางกลั่นใจตาย เวรทำกรรมแต่ง ว่าพีนี่แกล้ง เขาม้วยมรณา</p> <p>ม้วยชีพฉิบหาย นางด่านางชี้ ให้รังมดแดง</p>
<p>เป็นลูกท้าวไท ให้พรานมายิง ว่าจะเอางา</p> <p>๑<sup>580</sup> ตายจากพี่ไป พรหมทัตราชา ให้พี่มรณา หวังจะฆ่าพี่เสีย</p>	<p>๑<sup>543</sup> ตายจากพี่ไป พรหมทัตราชา ให้พี่มรณา ให้พี่ตายเสีย เจ้มาล้างผลาญ</p> <p>เป็นลูกท้าวไท ให้พรานมายิง หวังจะเอางา คือนางผู้เมีย</p>

ฉบับวัดบ้านแลง	ฉบับวัดบ้านนา
<p>อื่นไกลใครมี ผูกเวรเท่านี้ คือนางผู้เมีย</p>	<p>๑<sup>581</sup> ยิ่งกว่านี้ คือนางผู้เมีย ให้ฆ่าผัวเสีย จำนงจงผลาญ</p>
<p>อย่าโกรธโกรธา เวรกรรมทั้งนี้ ใช้งานใ้การ</p>	<p>๑<sup>582</sup> ชาวเจ้าถั่วหน้า ว่าจะฆ่านายพราน กูกับนางคราญ จะพลอยจรดล</p>
<p>อันนี้จักไป ถ้าตามไปฆ่า บาปกรรมบ่พ้น</p>	<p>๑<sup>544</sup> ชาวเจ้าถั่วหน้า จะไปฆ่าพราน กูกับนางคราญ ของท่านทุกคน</p>
<p>อันนี้จักไป ถ้าตามไปฆ่า บาปกรรมบ่พ้น</p>	<p>๑<sup>583</sup> กรรมเราเองไซ้ จงรู้ทุกคน พรานป่าวยชนม์ ได้แต่กูผู้เดียว</p>
<p>ฟังกรรมจำเอา ก้มหน้าใ้กรรม ตายจากไพร่เขี้ยว</p>	<p>๑<sup>545</sup> กรรมของเราไซ้ วันนี้แจ้งใจ ใครตามไปฆ่า บาปกรรมไม่พ้น</p>
<p>ฟังกรรมจำเอา ก้มหน้าใ้กรรม ตายจากไพร่เขี้ยว</p>	<p>๑<sup>584</sup> วันนี้ชาวเจ้า เถิดนางทรมเปลี่ยว แต่กูผู้เดียว จักได้ไปสวรรค์</p>
<p>ถ้าคิดถึงกู รักษาศีลพระ ทุกเมื่อเชือวัน</p>	<p>๑<sup>546</sup> วันนี้ชาวเจ้า เถิดหนาทรมเปลี่ยว แต่พี่คนเดียว จักได้ไปสวรรค์</p>
<p>ถ้าคิดถึงกู รักษาศีลพระ ทุกเมื่อเชือวัน</p>	<p>๑<sup>585</sup> พากันคอยอยู่ อย่าเสียทางธรรม เป็นนิจกาล กว่าจะม้วยมรณา</p>
<p>ทำตามโอวาท กำหนดรักษา จักได้ไปสวรรค์ เราจะลาตาย</p>	<p>๑<sup>547</sup> ชวนกันคอยอยู่ อย่าเสียทางธรรม ศีลพระนรินทร์ กระหวาจะมรณา</p>
<p>ทำตามโอวาท กำหนดรักษา จักได้ไปสวรรค์ เราจะลาตาย</p>	<p>๑<sup>586</sup> อย่าได้ประมาท วันพระแปดคำ เมตตากาวนา ด้วยกรรมทั้งหลาย วันนี้แลนา</p>
	<p>๑<sup>548</sup> เจ้าอย่าประมาท แห่งกูอย่าคลา กำหนดรักษา จักได้ไปสวรรค์</p>
	<p>๑<sup>549</sup> พี่จักตายจาก ที่ในหิมวันต์ จะแคว่ทางสวรรค์ เมียรักทั้งหลาย</p>

ฉบับวัดบ้านแดง	ฉบับวัดบ้านนา
	<p>๑<sup>550</sup> ครั้นพระสั่งแล้ว          บัดเดียวพระแก้ว          ชลเนตรไหลถั่ง          เราจะลาตาย          ล้มทอคยัดกาย          ตั้งช้างทั้งหลาย          วันนี้แลหนา</p>
<p>จักสิ้นชีวิต          พี่จักลาก่อนแล้ว          บัดเดียวราชา</p>	<p>๑<sup>551</sup> มีคคุ่มคุ่มจิต          จะสิ้นชีวิต          พี่จะลาแล้ว          บัดเดียวราชา</p>
<p>๑<sup>587</sup> มีคคุ่มคุ่มจิต          ด้วยพิษปืนยา          แก้วเกษสุพัตรา          สิ้นชีพชีวัง</p>	<p>๑<sup>551</sup> มีคคุ่มคุ่มจิต          ด้วยพิษปืนยา          แก้วเกษสุพัตรา          ก็สิ้นชีวัง</p>
<p>๑<sup>588</sup> ดับจิตพิศวาส          พร้อมสิ้นทั้งองค์          ที่ในป่าพนาสน          จุติไปสวรรค</p>	<p>๑<sup>552</sup> ดับปลฐูวือาไป          พร้อมสิ้นทั้งองค์          ที่ป่าไพรพรง          ก็สิ้นชีวัง</p>
<p>๑<sup>589</sup> เป็นเทพบุตร          ในไตรตรึงสวรรค          เก้าหมื่นเก้าพัน          บำเรอรักษา</p>	<p>๑<sup>553</sup> ได้เป็นเทพบุตร          ในไตรตรึงษ์พลัน          เก้าหมื่นเก้าพัน          บำเพ็ญรักษา</p>
<p>๑<sup>590</sup> หมูช้างทั้งหลาย          สิ้นชีพชีวา          พิโรนั๊กหนา          แห่งองค์ทนต์</p>	<p>๑<sup>554</sup> นางช้างทั้งหลาย          สิ้นชีพชีวา          พิโรไปมา          ของข้าชื่อไร</p>
<p>๑<sup>591</sup> โอ้แต่นี้เล่า          ใครจะพาเรา          พระสลดเราไว้          โอ้แต่นี้ไป</p>	<p>๑<sup>555</sup> โอ้แต่นี้เล่า          ใครจะนำเรา          พระพลัดเราเสีย          โอ้แต่นี้ไป</p>
<p>๑<sup>592</sup> ของวงตือก          ร้องไห้ไม่สบาย          เจ้าพระคุณของเมียเอ๋ย          จะฟังบุญใคร</p>	<p>๑<sup>556</sup> ขกวงตือก          ร้องอยู่เปียเปีย          พระคุณลูกเอ๋ย          ไม่เห็นภูมิ</p>
<p>๑<sup>593</sup> เห็นแต่พระเจ้า</p>	<p>๑<sup>557</sup> แต่นี้พระเจ้า</p>

ฉบับวัดบ้านแลง		ฉบับวัดบ้านนา	
พระเคยปกเกล้า ตีกองฝางฝิง เหมือนพระพันปี	พาเข้าพงไพร จะฟังใครมี ฉันทันตราชา	พระเคยปกเกล้า ตีกองฝางฝาง เหมือนหน่อชินศรี	พาเข้าพงพี ใครจะเหมือนภูมิ ฉันทันตราชา
เราเคยอยู่สุข ดั่งฤๅวันนี้ เพราะไอ้พรานป่า	๑ <sup>594</sup> ไอ้พระเพื่อนทุกข์ ที่ในหิมวา มาม้วยมรณา มันมาของผลาญ	๑ <sup>558</sup> ไอ้พระเพื่อนทุกข์ พระเคยอยู่สุข ดั่งหรือวันนี้ เพราะไอ้พรานป่า	๑ <sup>558</sup> ไอ้พระเพื่อนทุกข์ ในป่าหิมวา มาม้วยมรณา มันมาของผลาญ
ฆ่าให้บรรลัย น้ำใจพระเจ้า พระปราณีพราน	๑ <sup>595</sup> เราจักตามไป พระห้ามบ่ปาน ไม่มีใครปาน รำสั่งทั้งหลาย	ฆ่าให้บรรลัย น้ำใจพระเจ้า พระปราณีพราน	๑ <sup>559</sup> เมียจักตามไป พระห้ามบ่ปาน ใครเลยปาน สั่งเราทั้งหลาย
... กูจักสอดเกล้า สั่งเราทั้งหลาย	๑ <sup>596</sup> สั่งว่าอย่าไป ตามฆ่ามันตาย ... ดั่งนี้แลเนา	... ไอ้พรานใจมาร กลัวจักคลาดเกล้า สั่งเราทั้งหลาย	๑ <sup>560</sup> ว่าอย่าตามผลาญ ทำมันให้ตาย สรรเพชญฤๅสาย ว่าดั่งนี้หนา
เพราะอีกระลี มันใช้ย้ายพราน ให้ม้วยชีวา	๑ <sup>597</sup> พระตายวันนี้ อีจตุสัพัตรา ยิงพระราช อีหญิงใจมาร	เพราะอีกระลี มันใช้ให้พราน ไอ้อันใจ มันสมคบพราน	๑ <sup>561</sup> พระตายวันนี้ อีจตุสัพัตรา มายิงราชา อีหญิงใจพาล ย่อมลงอวีจี
ควรผูกไพบรี นรกบ่เกล้า คบกับนายพราน	๑ <sup>598</sup> ความผิดเท่านี้ ฆ่าให้ว้ายปราณ พาหญิงสามานย์ ตกในอเวจี		
มาตายลำบาก มันใช้ย้ายพรานป่า เราอยู่พงพี	๑ <sup>599</sup> ไอ้พระเพื่อนยาก ด้วยอีกระลี มายิงพระพันปี ควรฤๅมาผลาญ	มาตายลำบาก ใช้ให้นายพราน เราอยู่พงพี	๑ <sup>562</sup> ไอ้พระเพื่อนยาก ด้วยอีกระลี มายิงชินศรี ควรหรือมาผลาญ
	๑ <sup>600</sup> ยิงพระตายแล้ว		๑ <sup>563</sup> ยิงพระตายแล้ว

ฉบับวัดบ้านแดง		ฉบับวัดบ้านนา	
ตั้งแต่เมียแก้ว ไว้โยมยิง พวกพันบริวาร	กับหมูปริวาร ให้สิ้นสุคปราณ ม้วยด้วยพระองค์	ตั้งแต่เมียแก้ว ไว้โยมยิง พลายพันบริวาร	กับหมูปริวาร ให้สิ้นทั้งปราณ ไปตามพระองค์
วังเวงในป่า ทิ้งดูข้าไว้ แต่จะให้หลง	๑ <sup>601</sup> ให้เป็นกำพรว้า เคว้งคว้างกลางดง เสด็จไปแต่องค์ ถิ่นฐานราญรอน		
แต่ยังเมียแก้ว พวกพลพระเจ้า คุดคั่งภูธร	๑ <sup>602</sup> ถิ่นบุญพระแล้ว ใครจักพาจร เข้าในดงดอน ฉัททันต์ราชา	แต่นี้เมียแก้ว พวกพลพระเจ้า ไม่เหมือนดังองค์	๑ <sup>604</sup> ถิ่นบุญพระแล้ว จะหายโหยองค์ จะเข้าในดง ฉัททันต์ราชา
		พระพาเมียไป โอโอแต่นี้ คุดคั่งเจ้าฟ้า	๑ <sup>605</sup> หล้าปล้องโพธิ์ไทร กินในหิมวา ไม่เห็นใครหนา ฉัททันต์พันปี
บริวารเล็มลา ในดงพงป่า พระจรรี	๑ <sup>603</sup> พระข้อมเคยพา อาหารคองดง ลำธารพงพี ข้อมพาจรจรัด	เที่ยวหาอาหาร ห้วยละหารธารเขา บึงบางอันมี	๑ <sup>606</sup> เคยพาบริวาร ในดงพงพี พระเจ้าจรดี ข้อมพาจรจรัด
ใครจักพาเรา คุดคั่งพระเจ้า แต่นี้หิมวันต์	๑ <sup>604</sup> โออแต่นี้เล่า เข้าในหิมวันต์ ผ่านเกล้าจอมธรรม์ จักเสร้างมองสิ้น	ใครจักพาเรา เหมือนดังพระเจ้า แต่นี้หิมวันต์	๑ <sup>607</sup> โอแต่นี้เล่า เข้าสู่หิมวันต์ ผ่านเกล้าจอมธรรม์ จักเขียนหนักหนา
กับเมียสงสาร ใครจักปกป้อง พวกพลนানা	๑ <sup>605</sup> ยังแต่บริวาร แก้วเกศสุพัตรา ครองเกล้าเกศา ที่ป่าพงไพร	กับเมียสงสาร ใครจักปกครอง พวกพ้องนানা	๑ <sup>608</sup> ยังแต่บริวาร แก้วเกศสุพัตรา ป้องเกล้าเกศา ที่ป่าพงไพร
บริวารทั้งผอง	๑ <sup>606</sup> พระเคยปกครอง คือร่มโพธิ์ไทร	ตัวเราทั้งผอง	๑ <sup>609</sup> พระเจ้าปกป้อง คือร่มโพธิ์ไทร

ฉบับวัดบ้านแดง		ฉบับวัดบ้านนา	
เขียนเกล้าเกศี โอยนี้จะไกล	ไม่มีโพยกัย จักร้อนหนักหนา	เขียนเกล้าเกศี แต่นี้จะไกล	ไม่มีโพยกัย นัทพันต์ราชา
กลิ้งเกลือกเลือกไป ซ้างทอดตัวลง แทบบาทบาทา	๑ <sup>607</sup> ต่างตัวต่างร้องไห้ จะม้วยมรณา ทรงโสกโสกา แห่งพระโพธิญาณ	น้ำตาหลามไหล นางทอดตัวลง แทบบาทบาทา	๑ <sup>570</sup> ครวญคร่ำรำไห้ ปลื้มจักมรณา กลิ้งเกลือกไปมา ของพระภูบาล
สุพัตราเทวี หาพินไฟป่า กองไว้ในสถาน	๑ <sup>608</sup> ค่อยพินสมประดี พาพวกบริวาร ได้มาบ้านนา จักเผาจอมธรรม	สุพัตราเทวี หาพินไฟป่า กองไว้ในสถาน	๑ <sup>571</sup> ค่อยพินสมประดี พาพวกบริวาร ได้มาบ้านนา จักเผาจอมธรรม
แห่งหน่อชินสีห์ จะเอาอันใด ที่ในบรรลู่	๑ <sup>609</sup> เฉชะบารมี สร้างแล้วแสนกลับ ข้อมได้ครบครัน ดั่งปรารถนา	แห่งหน่อชินสีห์ จักหาสิ่งใด ที่ในหิมวันต์	๑ <sup>572</sup> เฉชะบารมี สร้างแล้วแสนกลับ ข้อมได้ครบครัน ลุดั่งปรารถนา
ครั้นดับเพลิงแล้ว พาพวกบริวาร ประมวลงเข้ามา	๑ <sup>610</sup> เผาศพพระแก้ว แก้วเกศสุพัตรา กวาดกระดูกราชา กองไว้ในสถาน	ครั้นดับเพลิงแล้ว พาพวกบริวาร ประมวลงเข้ามา	๑ <sup>573</sup> นางเผาผัวแก้ว แก้วเกศสุพัตรา กวาดธาตุพระยา กองไว้ในสถาน
หาพรรณดอกไม้ เอามาถวายให้ เป็นนิจกาล	๑ <sup>611</sup> จึงพากันไป มาลัยดวงมาลัย ปักไว้ในสถาน ทุกวันอัตรา	หักพันธุ์ดอกไม้ มาถวายพระธาตุ ปักไว้ในสถาน	๑ <sup>574</sup> แล้วพากันไป ในไพรหิมพานต์ พญาคชสาร บูชาพระองค์
		ต่างมาบูชา लगงมาวันทา ขอพระเจ้าจง	๑ <sup>575</sup> ครั้นค่าเวลา พระธาตุโหมยง ขอสมมาพระองค์ อดโทษทั้งหลาย
		ทำตามราชา สั่งสอนสิ่งใด	๑ <sup>576</sup> ลางตัวภาวนา พระเจ้าฤาษาย มิให้เคลื่อนคลาย



ฉบับวัดบ้านแลง	ฉบับวัดบ้านนา
	กำหนดกฎหมาย มิให้ลืมหิ้ว
	๑ <sup>577</sup> ครั้นเวลาเช้า ลาธาคูพระเจ้า บางบึงไหนดมี ในไพรตำบล เข้าในไพรสน ที่เคจรดล แห่งหิมพานต์
	๑ <sup>578</sup> ครั้นเย็นรอนรอน เวลาเคจร นางหัดดอกไม้ ถวายเป็นสถาน กลับมาบ้าน มาลัยบัวบาน ทุกวันอัตรา
	๑ <sup>579</sup> ข้าเขียนกลางคืน ตัวไม่ยั้งยืน กระเดียน้อยกระเดียนใหญ่ ขวินไขว่หนักหนา ด้วยตัวอาตมา เลยหนาท่านอา ไม่ตั้งใจเขียน
	๑ <sup>580</sup> เพราะคิดจะสึก ไม่ตั้งใจเพียร ผู้หนักสวดเล่า ว่าเวลานี้เขียน ข้าอุตส่าห์เขียน อย่าได้ตีเตียน ตัวไม่งามหนา
	๑ <sup>581</sup> ถ้าว้าตั้งใจ ถึงไม่งามไซ้ ด้วยใจข้าไขว่ ด้วยจิตของข้า พอสวดท่านอา ไปทางอื่นหนา ไม่ตั้งใจเลย
๑ยานี	๑ญานี
๑ <sup>612</sup> ฝ่ายเต่าโสอูคร เจ็ดเดือนถึงพารา คอยบทรหาบโคลกลา จึงเอางาไปถวายเป็น	๑ <sup>582</sup> ฝ่ายเต่าโสอูคร เจ็ดเดือนถึงพารา คอยบทรหามโคลกลา จึงเอางาเข้ามาถวายเป็น
๑ <sup>613</sup> วางลงหน้าที่นั่ง คูดุท่านทั้งหลาย พั้นกำลังหนักแทบตาย ยังจะพอทำเตียงนอน	๑ <sup>583</sup> วางลงหน้าที่นั่ง คูดุท่านทั้งหลาย พั้นกำลังหนักแทบตาย ยังพอทำซึ่งเตียงนอน
๑ <sup>614</sup> เมื่อนั้นคนทั้งหลาย ว่าเต่าโสอูคร หญิงแลชายฤาขจร ได้งาช้างมาถวายเป็น	๑ <sup>584</sup> เมื่อนั้นคนทั้งหลาย ว่าเต่าโสอูคร วังมาแลอยู่สลอน ได้งาช้างมาถวายเป็น
๑ <sup>615</sup> แดกตื่นกันซึ่งแซ่ สาวแลแก่มามากมาย	๑ <sup>585</sup> แดกตื่นกันซึ่งแซ่ สาวเฒ่าแก่ต่างตื่นกาย

ฉบับวัดบ้านแลง		ฉบับวัดบ้านนา	
เบียดเสียดกันวุ่นวาย	ว่าจะดูไม่เคยเห็น	เบียดเสียดกันวุ่นวาย	ว่าจะดูไม่เคยเห็น
๑ <sup>616</sup> ผู้เฒ่าห้ามทั้งหลาย	อย่าวุ่นวายใจของเด็ก	๑ <sup>586</sup> บ้างห้ามคนทั้งหลาย	อย่าวุ่นวายใจของเด็ก
บ้างว่าไม่เคยเห็น	จะดูเล่นจะเป็นไร	บ้างว่าไม่เคยเห็น	ขอดูแลก่อนเป็นไร
๑ <sup>617</sup> สมเด็จพระภูบาล	เห็นนายพรานก็ดีใจ	๑ <sup>587</sup> สมเด็จพระภูบาล	เห็นนายพรานก็ดีใจ
มันไค้เงาข้างใหญ่	เชอก็ตรัสมาด้วยพลัน	มันไค้เงาข้างใหญ่	เชอตรัสถามลงมาพลัน
๑ <sup>618</sup> ว่าเวียงนายพรานป่า	ภูนี้กว่ามิ่งอาสัญ	๑ <sup>588</sup> ว่าเวียงนายพรานป่า	ภูนี้กว่ามิ่งอาสัญ
ตายเสียในหิมวันต์	พรั้นถึงมิ่งเป็นหนักหนา	เอ็งไค้เงาถ้ทนต์	ดั่งปรารณานางโคมฉาย
๑ <sup>619</sup> เอ็งไปนานจำหนับ	ภูนี้นับทุกเวลา	๑ <sup>589</sup> ช้านานเป็นหนักหนาจะนับมาได้ปีปลาย	หาไม่ลูกกูตาย
ปีเดือนบ่เคลื่อนคลา	จนกลับมาเจ็ดปีปลาย		เหมือนมิ่งให้ชีวิตนาง
๑ <sup>620</sup> วันนี้อ็งไค้เงา	ดั่งปรารณานางโคมฉาย		เหมือนเอ็งให้ชีวิตนาง
หาไม่ลูกกูตาย			
๑ <sup>621</sup> ยากง่ายเอ็งเป็นไหน	เรื่องราวไปในหนทาง	๑ <sup>590</sup> ยากง่ายเอ็งเป็นจันใดเล่า	เรื่องไปในหนทาง
จนถึงไค้เงาข้าง	เอ็งเล่าไปให้กูฟัง	จนถึงไค้เงาข้าง	เอ็งเล่าไปกูจะฟัง
๑ <sup>622</sup> ส่วนนางข้างเล่าไซรี	กูเห็นใหญ่พันกำลัง	๑ <sup>591</sup> ส่วนนางข้างเล่าไซรี	กูเห็นใหญ่พันกำลัง
ตรัสพลางสั่งชาววัง	แต่งสำหรับมาให้มัน	ตรัสพลางสั่งชาววัง	แต่งสำหรับมาให้มัน
๑ <sup>623</sup> ตักน้ำให้มันอาบ	สองสามหาบใส่แม่ขัน	๑ <sup>592</sup> ตักน้ำให้มันอาบ	สองสามหาบใส่แม่ขัน
วันนี้ทำขวัญมัน	พรานเฒ่าเสียดก็เป็นไว	วันนี้กูทำขวัญ	นายพรานเสียดก็เป็นไร
๑ <sup>624</sup> ท้าวให้เสื้อผ้าผ่อน	ฟูกแลหมอนมากเหลือใจ	๑ <sup>593</sup> ท้าวให้เสื้อผ้าผ่อน	ฟูกแลหมอนมากเหลือใจ
เงินทองกองโกยให้	อ้ายเฒ่าพรานมากหนักหนา	เงินทองกองโกยให้	แก่เฒ่าพรานมากหนักหนา
๑ <sup>625</sup> อิกทั้งนางสาวสนม	นำเซชมคือเทวา	๑ <sup>594</sup> อิกทั้งนางสาวสนม	นำขึ้นชมดั่งนางฟ้า
ประทานนายพรานป่า	ยี่สิบห้าข้อมเลือกสรร	ประทานให้พรานป่า	สิบห้าข้อมเลือกสรร
๑ <sup>626</sup> ชาววังยกสำหรับ	ข้อมเสร็จสรรพสารพัน	๑ <sup>595</sup> ชาววังยกสำหรับ	ข้อมล้วนสรรพทุกสิ่งอัน
แกงคัมขนมมัน	แต่งให้พรานตามตรัสไว้	แกงคัมขนมมัน	เอาพลันตามตรัสไป
๑ <sup>627</sup> เฒ่าเห็นล้วนขนม	โปรดเกล้าขอกไว้	๑ <sup>596</sup> เฒ่าเห็นแต่ล้วนขนม	โปรดเกล้าขอมขอกไว้
สักอันนั้นจะดีใจ	กับแกงไก่เห็นชอบกิน	สักทะนานก็เป็นไร	กับแกงไก่เห็นชอบกล
๑ <sup>628</sup> ตามใจอ้ายพรานป่า	เบิกสุราสักสองทะน	๑ <sup>597</sup> ตามใจไอพรานป่า	แบกสุรามาบัดคด
เมาราบัดเคี้ยววน	ให้กินตามปรารณา	สักสองสามทะน	ให้มันกินตามปรารณา
๑ <sup>629</sup> เฒ่าคัมเข้าสองจอก	พรานบ้านนอกบอกราชา	๑ <sup>598</sup> เฒ่านึกเอาสองจอก	พรานบ้านนอกบอกราชา
เข้าเฒ่าไปเอง	ไค้ถึงป่าหิมวันต์	ควรรหรือไปเอง	ไค้ถึงป่าหิมพานต์

ฉบับวัดบ้านแลง		ฉบับวัดบ้านนา	
๑ <sup>630</sup> เข้าไปแต่ผู้เดียว ทั้งเมืองยังมีพราน	ในไพรเปลี่ยว... ซึ่งดั่งเต่าไสอุคร	๑ <sup>599</sup> ช้างไปแต่คนเดียว ทั้งเมืองยังมีพราน	ในไพรเขียวเกล้าฉิน บ่เหมือนดั่งไสอุคร
๑ <sup>631</sup> ความอยากไม่ใช่ชั่ว แทบว่าไสอุคร	ปี่มตัวตายแล้วภูธร จักมิได้หาพระองค์	๑ <sup>600</sup> ความอยากก็มีชั่ว แทบเพียงไสอุคร	ปี่มตัวตายนะภูธร จะมีเห็นหน้าพระองค์
๑ <sup>632</sup> นางจุลสุพัตรา รู้ข่าวเจ้าเสด็จลง	อรนายาเจ้าโคมยง จากไสยาสน์เจ้าเสด็จมา	๑ <sup>601</sup> นางจุลพัทธา รู้ข่าวเจ้าเสด็จลง	เจ้าฉายาผู้โคมยง จากปรางมาศรีบรมมา
๑ <sup>633</sup> แลเห็นตาพรานเต่า เหลียวแลไปเห็นงา	นั่งกินเหล้าโคลงไปมา นางกัลยาตามทันใจ	๑ <sup>602</sup> ทอดพระเนตรเห็นพรานเต่า แล้วเจ้าแลเห็นงา	นั่งกินเหล้าโคลงไปมา นางกัลยาตรัสตามไป
๑ <sup>634</sup> เว้ยเว้ยตาพรานเต่า เล่าให้ฟังอันได้	เอ็งได้งาไกลฤใกล้ ช้างป่าไหนใหญ่หนักหนา	๑ <sup>603</sup> ว่าเหยยเต่าพรานป่า แดนคงพงอันใด	เอ็งได้งามาแต่ไหน ช้างป่าไหนใหญ่หนักหนา
๑ <sup>635</sup> มิ่งช่างไปชอกซอน เรียวแรงเป็นหนักหนา	เอ็งหาบคอนกระไรมา เอ็งเล่ามาข้าขอฟัง	๑ <sup>604</sup> เรื่องราวเป็นไหน นายพรานกราบทูลว่า	เอ็งจึงได้งาช้างมา เกล้าได้มาจากป่าร้าง
๑ <sup>636</sup> นายพรานจึงทูลเล่า แม่เจ้าจะใคร่ฟัง	อยู่หัวเจ้าพันกำลัง จะพรรณนาถึงเดินไพร	๑ <sup>605</sup> เจ็ดเดือนทนลำบาก แม่เจ้าจักใคร่ฟัง	แสนยากพันกำลัง จักพรรณนาถึงเดินไพร
๑ <sup>637</sup> แต่แรกออกนอก ครั้งถึงกลางพงไพร	ออเต่าพรานเพื่อนคลาไคล ข้าก็ไปหลายราตรี	๑ <sup>606</sup> แต่แรกออกจากบ้าน ครั้นถึงซึ่งพงไพร	เกล้าฉินค้อยคลาไคล ช้านานไปหลายราตรี
๑ <sup>638</sup> ข้าเต่าอยากจ้านับ หนามในไซพอดิ	ปี่มจะยับในพงพี เกล้าเกศพันปัญญา	๑ <sup>607</sup> ข้าเต่ายามจ้านับ หนามไหนไซพอดิ	ปลี่มจะยับตายเป็นผี เกล้าเกศพันปัญญา
๑ <sup>639</sup> ครั้นพบต้นไม้ใหญ่ จนใจอ้ายพรานป่า	ลัดมิได้ขวางมรรคา เอาขวานผ่าคร่าเสียไกล	๑ <sup>608</sup> ครั้นพบต้นไม้ใหญ่ จนใจได้พรานป่า	เดินมิได้ขวางมรรคา เอาขวานผ่าระเฉยเสียไกล
๑ <sup>640</sup> พาพื้นที่หนทาง สี่วจะเคาะกันไป	พื้นที่พรานจักพันได้ แต่พอได้ลอดตัวเดิน	๑ <sup>609</sup> ถ้าจนที่ในขวาน สี่วจะเข้าเล่าไส	พื้นที่พรานจะพันไป แต่พอได้เป็นทางเดิน
๑ <sup>641</sup> แม่เจ้าให้พันปัญญา ข้าเต่าเลื่อนดินเดิน	จากป่าเป็นเชิงเทิน พันเชิงเทินค้อยคลาไคล	๑ <sup>610</sup> แม่เจ้าเอยพันปัญญา หาบคอนก็หนักเกิน	พันจากป่าขึ้นบนเนิน พบทางเดินก็ไคลคลา
๑ <sup>642</sup> เราไปได้เจ็ดเดือน จึงลูถึงหิมวา	บ่คลาดเคลื่อนถือสังจา ข้าก็เห็นเป็นที่แปลงนอน	๑ <sup>611</sup> แต่ไปโดยสามเดือน จึงลูถึงหิมวา	บ่คลาดเคลื่อนถือสังจา ข้าจึงเห็นซึ่งปลักแปลง
๑ <sup>643</sup> ที่นอนพระฉัททันต์ มากมายเป็นหลายแห่ง	ช้างสำคัญเป็นปลักแปลง ยอมล่วนที่หมูปริวาร	๑ <sup>612</sup> ที่นอนพระฉัททันต์ มากมายเป็นหลายแห่ง	เห็นสำคัญเป็นหลักแหล่ง ยอมล่วนหมูปริวาร
๑ <sup>644</sup> ข้าเต่าไสอุคร	หักรังนอนอยู่สำราญ	๑ <sup>613</sup> ข้าเต่าไสอุคร	หักรังนอนดูอาการ

ฉบับวัดบ้านแลง		ฉบับวัดบ้านนา	
คอยอยู่คู่อากา	ช่างมานอนหมายสำคัญ	เชอนอนในสถาน	ข้าหมายไว้เป็นสำคัญ
๑ <sup>645</sup> ครั้นเช้าช่างเข้าดง	ข้าก็ลงจากรังพลัน	๑ <sup>614</sup> ครั้นรุ่งเธอเข้าดง	ข้าก็ลงจากห้างพลัน
ขุดคูโหมงคัลงใต้มัน	ก็นอนคอยมอชิง	ขุดหลุมลงใต้นั้น	ข้านอนคอยจนหวั่นบ้าย
๑ <sup>646</sup> ช่างนั้นครั้นเข้ามา	ไม่เห็นข้าเที่ยงแท้จริง	๑ <sup>615</sup> ครั้นเธอกลับเข้ามา	ไม่เห็นข้านะโหมฉาย
บัดเดียวข้าก็ยิง	ถูกตลอดไปเบื้องหลัง	ข้าแต่ยิงตลอดไป	ถูกหลอกล่อไปถึงหลัง
๑ <sup>647</sup> ครานั้นหมูปริวาร	โกรธทะยานวิ่งเสียดัง	๑ <sup>616</sup> ครานั้นหมูปริวาร	โกรธทะยานร้องเสียดัง
ตั้งวงดั่งพรูพรั่ง	ตัวข้าสั้นครือไปมา	ตั้งวงอยู่หลุงผลัง	ตัวข้าสั้นอยู่ไปมา
๑ <sup>648</sup> ฝ่ายองค์พระฉัททันต์	เจ้ากุนั้นทรงกรุณา	๑ <sup>617</sup> ส่วนว่าพระฉัททันต์	เจ้ากุนั้นเจ็บนักหนา
รู้แล้วว่าตัวข้า	เข้าเรือนอยู่ใต้ที่นอน	พระรู้ว่าตัวข้า	เรือนอยู่ในใต้ที่นอน
๑ <sup>649</sup> แกล้งขับให้ปริวาร	วิ่งผายผันเข้าดงดอน	๑ <sup>618</sup> เธอแกล้งขับปริวาร	วิ่งลนลานเข้าดงดอน
สมเด็จพะภูธร	ยกขึ้นนั่งบนปลายงา	ยังแต่พระภูธร	เอาข้าขึ้นนั่งปลายงา
๑ <sup>650</sup> เห็นสบงทรงจีวร	โสอูครไม่มรณา	๑ <sup>619</sup> นุ่งสบงทรงจีวร	สุอูครไม่มรณา
ท้าวเธอเห็นกาษา	ปราณีข้าเป็นพันใจ	ท้าวเธอเห็นผ้ากาษา	เอ็นดูข้าเป็นพันใจ
๑ <sup>651</sup> ยองวงขึ้นเหนือเกล้า	ถามข้าเจ้ามาแต่ไหน	๑ <sup>620</sup> ยองวงขึ้นเหนือเกล้า	ถามข้าแต่มาแต่ไหน
ยิงกูให้บรรลัย	คือใครใช้ให้มิงมา	ยิงกูให้บรรลัย	หรือใครใช้ให้หนึ่งมา
๑ <sup>652</sup> ข้าแต่จึงเล่าไป	ว่าอรทัยนางฉายา	๑ <sup>621</sup> ข้าแต่จึงเล่าไป	ว่าอรไทเจ้ากัลยา
ชื่อเจ้าจุลสุภัตรา	จะเอางาทำเตียงนอน	ชื่อจุลพัตรา	จักเอางาทำแท่นนอน
๑ <sup>653</sup> ตัวข้าขัดมิได้	กลัวโทษภัยจึงขจร	๑ <sup>622</sup> ว่าข้าขัดมิได้	ความจนใจจึงขจร
ตัวข้าโสอูคร	ตรัสจางทราบในพระทัย	พระฟังสุอูคร	ตรัสว่าทราบน้ำพระทัย
๑ <sup>654</sup> ครั้นเธอได้ฟังข่าว	ถึงแม่เจ้าน้ำตาไหล	๑ <sup>623</sup> พระได้ฟังข่าวเล่า	ถึงแม่เจ้าน้ำตาไหล
เอ็งเล่ากูเข้าใจ	แจ้งจริงไซร์คือตาเห็น	เองบอกกูเข้าใจ	แจ้งจริงไซร์เหมือนตาเห็น
๑ <sup>655</sup> ท้าวเธอจึงเล่าไป	ว่าเจ้าไซร์แต่ก่อนเป็น	๑ <sup>624</sup> ท้าวเธอจึงบอกไป	ว่าเจ้าไซร์แต่ก่อนเป็น
นางช่างพาเที่ยวเล่น	กับปริวารในดงดอน	เมียกูไปเที่ยวเล่น	กับปริวารในดงดอน
๑ <sup>656</sup> วันหนึ่งพบมะเดื่อ	ลูกแดงเรื่องามบวร	๑ <sup>625</sup> วันนั้นพบมะเดื่อ	ลูกแดงเครื่องามบวร
หักให้ทั้งหลายก่อน	ครั้นถึงเจ้าพมดแดง	หักให้ทั้งหลายก่อน	ครั้นถึงเจ้ารังมดแดง
๑ <sup>657</sup> ว่าแม่เจ้ามาชิง โกรธ	คุมความโทษก็ค่าแข่ง	๑ <sup>626</sup> ว่าเจ้าแรงมานึก โกรธ	ผูกความโทษพลางค่าแข่ง
แกล้งหักรังมดแดง	ผูกเวรไว้กัณใจตาย	ว่าแกล้งให้มดแดง	ผูกเวรไว้กัณใจตาย
๑ <sup>658</sup> สิ้นชีพจากนางช่าง	พระจอมปรางค์ผู้โหมฉาย	๑ <sup>627</sup> สิ้นชาติจากนางช่าง	พระโหมปรางผู้ฤาษาย
เป็นลูกพระฤาษาย	จึงใช้มิงมายิงกู	เป็นลูกพระโหมฉาย	จึงใช้มิงมายิงกู

ฉบับวัดบ้านแลง	ฉบับวัดบ้านนา
๑ <sup>659</sup> ว่าสั่งแล้วเธอสั่งเรา ให้บอกเจ้าได้เอ็นดู บอกแก่พระ โนมตรู นอนแท่นงาต่างผัวขวัญ	๑ <sup>628</sup> บอกแล้วเธอสั่งเล่า ว่าพรานเฒ่าได้เอ็นดู บอกแก่นาง โนมตรู ให้ชมแท่นต่างผัวขวัญ
๑ <sup>660</sup> สั่งแล้วเธอสั่งเรา ให้บอกเจ้าว่าฉันทันต์ จะลาพระจอมขวัญ ตายวันนี้สั่งหนักหนา	๑ <sup>629</sup> สั่งแล้วเธอสั่งเล่า ให้บอกเจ้าว่าฉันทันต์ จักลานางจอมขวัญ ตายวันนั้นสั่งหนักหนา
๑ <sup>661</sup> ว่านางอรเทวี อยู่จงดีพี่จะขอลา แม่จนอนแท่นงา ชมต่างหน้าเถิดมารศรี	๑ <sup>630</sup> ว่าเจ้าพระเทวี อยู่จงดีพี่ขอลา แม่จนอนแท่นงา ชมต่างหน้าเถิดมารศรี
๑ <sup>662</sup> นางนาถพิงพรานเฒ่า ตาแก่เล่าเป็นถั่วถั่ว แจ้งใจนางเทวี ถึงฉันทันต์อันเป็นผัว	๑ <sup>631</sup> นางนาถพิงพรานเฒ่า ตาแก่เล่าเป็นถั่วถั่ว แจ้งใจพระเทวี ถึงฉันทันต์อันเป็นผัว
๑ <sup>663</sup> เว้ยเว้ยไอ้พรานป่า มึงกระไรนาไปมีดมีว เธอบอกว่าเป็นผัว แล้วควรวมาให้บรรลัษ	๑ <sup>632</sup> ว่ามึงแกล้งทำกรรม พระฉันทันต์ในพงไพร แม่นว่าพระพ่อใช้ ช้างป่าอื่นไม่มีหรือ
๑ <sup>664</sup> มึงไซ้ไรแกล้งไปผลาญ พระฉันทันต์ในพงไพร ถึงว่าพระพ่อใช้ ช้างป่าอื่นไม่มีฤ	๑ <sup>633</sup> เธอบอกว่าผัวกู มึงไม่รู้กูไม่ถ้อ ช้างอื่นไม่มีหรือ ให้ราชาท้าวมาตาย
๑ <sup>665</sup> บอกว่าเป็นผัวกู มึงไม่รู้กูไม่ถ้อ รู้แล้วจะนี่ฤ มาควรวมาให้บรรลัษ	
๑ <sup>666</sup> พรานป่าจึงทูลเล่า จงโปรดเกล้าข้าพรานไพร เธอบอกเมื่อจะตาย ยิงต้องแล้วพระเทวี	๑ <sup>634</sup> พรานป่าจึงทูลเล่า แม่โปรดเกล้าพระ โนมฉาย ท้าวบอกเมื่อจักตาย ยิงถูกแล้วนะเทวี
๑ <sup>667</sup> ถ้าข้ารู้แล้วจริง ข้าจะยิงท่าน ไยมี จงโปรดเกล้าเกศี พระอาญาไม่พินตัว	๑ <sup>635</sup> ข้าไม่รู้จริงจริง ข้าจะยิงท้าว ไยมี จงโปรดเกล้าเกศี พระอาญาไม่พินตัว
๑ <sup>668</sup> เอ็นดูพระฉันทันต์ ตายวันนั้นพระอยู่หัว ความเจ็บเป็นพินตัว อนิจจนาสงสาร	๑ <sup>636</sup> เอ็นดูพระฉันทันต์ ตายวันนั้นแม่อยู่หัว ความเจ็บเป็นพินตัว อนิจจนาสงสาร
๑ <sup>669</sup> กลิ้งเกลือกเลือกไปมา ร้องเรียกหาแม่พราน น้ำใจใครจะปาน ท้าวไมโครชข้าเลย นา	๑ <sup>637</sup> กลิ้งเกลือกกลร้องให้ เรียกได้ใจหานายพราน น้ำใจใครจะปาน ท้าวไมโครชข้าเลยหนา
๑ <sup>670</sup> ท้าวตั้งจะเป็นพระ เสียดสะซึ่งเวรา ควรฤากกุกข้า มาควรวมาพระบรรลัษ	๑ <sup>638</sup> เธอว่าจะจะเป็นพระ ขอละเสียดซึ่งเวรา ข้าเฒ่าช้วนักหนา มิควรวมาท้าวบรรลัษ
๑ <sup>671</sup> ผัวเมียท่านผูกกรรม เขาจะทำกันมากไป กูนี่คนจัญไร พลอยตกนรกไม่แคล้วเลย	๑ <sup>639</sup> ผัวเมียเขาผิดกัน เราพลอยเป็นบาปใหญ่ ข้าเฒ่าคนจิงไร ตกนรกไม่แคล้วเลย
๑ <sup>672</sup> ผิดมาแต่ก่อนเก่า พระแม่เจ้าอยู่หัวเอย บ่เหมือนครั้งนี้เลย อเวจีแล้วแลหนา	๑ <sup>640</sup> ผิดมาแต่ก่อนเก่า โอพระเจ้าอยู่หัวเอย ไม่เหมือนครั้งนี้เลย อเวจีแล้วแลหนา

ฉบับวัดบ้านแลง	ฉบับวัดบ้านนา
๑ <sup>673</sup> นางฟังคำพรานเฒ่า ตาแก่เล่าถึงราชา คือเพลิงไหม้กายา เพียงชีวาจะวายชนม์	๑ <sup>641</sup> นางฟังคำพรานเฒ่า ตาแก่เล่าถึงราชา ดังเพลิงไหม้อาตมา เพียงชีวาจักวายชนม์
๑ <sup>674</sup> พ่อเจ้าแก่เมียเอ๋ย บาบใดเคยมาตามทัน แม้รู้ว่าจอมธรรม์ เมียจะใช้พรานไปโย	๑ <sup>642</sup> พ่อเจ้าของเมียเอ๋ย บาบใดเคยให้มิดม่น แม้รู้ว่าจอมพล เมียจะใช้ให้ไปโย
๑ <sup>675</sup> เมียไม่รู้จึงใช้ไป ยิงท่านท้าวให้บรรลัย ชีวิตจะอยู่โย เมียจักตายตามราชา	๑ <sup>643</sup> เมียไม่รู้จริงจริง ว่าไปยังซึ่งท้าวไท ชีวิตจักอยู่โย เมียจะตายตามราชา
๑ <sup>676</sup> สวมกอดงาเข้าไว้ ชลเนตรไหลคือธรรมา ทอดองค์ลงกับงา พิไรรำถึงฉันทันต์	๑ <sup>644</sup> สวมกอดงาเข้าไว้ ชลเนตรไหลคือธรรมา ทอดองค์ลงกับงา พิไรด้วยรักครัน
๑พิลาป 28	๑ <sup>645</sup> นางตั้งปรารถนา ด้วยเจ้าฟ้าผู้ผัวขวัญ มาเกิดไหนไปเกิดกัน ทนทุกชาตินึ่งปรารถนา
กอดงาพระองค์ พ่อเจ้าของเมียเอ๋ย ให้พระจอมขวัญ	๑ <sup>677</sup> สุพิศราโฉมยง รำให้โศกศัลย์ بابได้มาทัน ตายจากเมียไป
๑ <sup>678</sup> เมียไม่เห็นหน้า แห่งพระจอมไตร เมียแก้วอยู่โย อยู่โยเล่าณา	๑ <sup>646</sup> ถ้าท้าวเป็นพระอินทร์ เมียเพื่อนกินเป็นสุชาดา จักตามพระงามข้า ทุกชาติพาอย่าคลาดไกล
เมียเห็นแต่เงา พระเจ้าตายแล้ว ตายด้วยท้าวไท	๑ <sup>647</sup> พระบรมเป็นพรหมทัต นื่องขนัดเป็นนางใน ให้ท้าวเจ้าอาศัย สำราญใจในปรางศรี
๑ <sup>679</sup> โอ้พระโหมยง เพราะกรรมเวร แกลิ่งผลาญราชา ไปฆ่าพระองค์	๑ <sup>648</sup> พระใจดีเป็นอิศวร นางคู่ควรอุมาเทวี ความรักพระจักรี อยู่ร่วมที่ศิवालย์
๑ <sup>680</sup> เมียได้ทำผิด แล้วนาโหมยง ตายตามพระองค์ ด้วยพระราชา	๑ <sup>649</sup> ท้าวเป็นพระอาทิตย์ เมียร่วมจิตเป็นรถชัย นางหวังตั้งใจไป ให้จอมไตรทรงลินลา
๑ <sup>681</sup> เมียขอตามเจ้า ร่วมรักเสน่หา ขอท่านราชา	๑ <sup>650</sup> พระใจบุญเป็นอุณรุท ข้านงนุชเป็นอุษา จักตามพระงามข้า ทุกชาติพาอย่าแคล้วกัน

ฉบับวัดบ้านแลง		ฉบับวัดบ้านนา	
คู่ไตรตรีงศา	ร่วมวิมานกัน		
เมียรักแนบข้าง ให้พระอาศัย เมียรักจอมขวัญ	๑ <sup>682</sup> แม้นพระเป็นข้าง เป็นพนาสันต์ เย็นใจทรงธรรม์ ขอเลี้ยงรักษา	๑ <sup>651</sup> พระรูปโอ้เป็นโสร้ง นางปองนัคเป็นนางนั้น ประทุมอาอย่าไกลกัน ทันโถมตรูร์รักษา	
เมียรักแนบกับอก ทรงผลต่างต่าง ให้พระราช	๑ <sup>683</sup> แม้นพระเป็นโนรี เป็นไพรพฤกษา แก่อ่อนน่านา พ่อยู่สำราญ	๑ <sup>652</sup> พระโถมตรูเป็นสุชน เมียจุมพลเป็นมโนห์รา เมียงามตามรักษา พระราเมียมหมองศรี	
เมียรักนั้นนา ให้พระอาศัย ขอเชิญภูบาล	๑ <sup>684</sup> แม้นพระเป็นปลา ขอเป็นชลธาร เย็นใจสำราญ เสด็จอยู่อาศัย	๑ <sup>653</sup> พระทรงพุทเป็นครุฑราช ข้าน้อยนาคเป็นลิมพลิ เมียวหวังตั้งภักดี ให้ภูมีอยู่สำราญ	
มิควรปิ่นเกล้า เป็นชะนีผีโป่ง เมียจักตามไป	๑ <sup>685</sup> แม้นถอยไปเล่า ลิ่งค่างบ่างใน เสื่อโคร่งในไพร รักษาภูธร	๑ <sup>654</sup> พระยอดรักเป็นปักยี่ ข้าเทวีเป็นหิมพานต์ ให้ท้าวอยู่สำราญ ใจโอพารพระราช	
ตัวข้าพระองค์ ให้พระลงเล่น ที่ในสาคร	๑ <sup>686</sup> แม้นเป็นพญาหงส์ ขอเป็นสาคร เย็นใจภูธร คงคาน้ำไหล	๑ <sup>655</sup> แม้นท้าวเป็นปลาทอง เมียร่วมห้องเป็นองคา พระทองล่องไปมา แหวกคงคาสำราญใจ	
ตัวน้องเทวี เป็นศิลาอาสน์ บัลลังก์ท้าวไทย	๑ <sup>687</sup> แม้นเป็นราชสีห์ ขอเป็นพงไพร สีหราชอาศัย ที่ในภูผา	๑ <sup>656</sup> นางนาคตั้งปรารถนา ตัวฉัททันต์พระจอมไตร กราบเท่าสุราลัย จนท้าวไทเข้านิฤพาน	
		๑ <sup>657</sup> สงสารแก้วกานดา รำพรรณนาทุกประการ สลบชบนั้นนาน ฟืนองค์ได้ฟายน้ำตา	
		สุรางคนางค์	
	๑ <sup>688</sup> โอ้พระร่มโพธิ์		๑ <sup>658</sup> โอ้พระร่มโพธิ์

ฉบับวัดบ้านแลง		ฉบับวัดบ้านนา	
ท้าวไม่โทโส พรานบอกว่าเมีย รู้แล้วว่าข้า	เมียรักหนักหนา ให้ยิงเอาราช พระไม่ถือความ	ท้าวไม่โทโส พรานบอกว่าเมีย ท้าวรู้ว่าข้า	เมียรักหนักหนา ให้ยิงเอาราช พระไม่ถือความ
ว่าเอ็งไปเล่า ว่าพี่รู้แล้ว เวรามาตาม	๑ <sup>689</sup> พระสั่งพรานเล่า แก่เจ้าโหมงาม น้องแก้วผูกความ ไม่ถือนางเลย	เอ็งไปบอกเล่า ว่ารู้แล้ว เวรามาตาม	๑ <sup>659</sup> พระสั่งพรานเล่า แก่นางโหมงาม น้องแก้วผูกความ ไม่ถือน้องเลย
ดาพรานเอามา ความพระอดโทษ โอยพระทรมาน	๑ <sup>690</sup> เมียเห็นแต่เงา พ่อเจ้าเมียเอ๋ย ไม่โกรธเมียเลย เมียหากทรชน	แต่พรานบอกเล่า ความพระอดโทษ โอยพระทรมาน	๑ <sup>660</sup> น้อยไม่เห็นท้าว พ่อเจ้าเมียเอ๋ย ไม่โกรธเมียเลย น้องหากทรชน
เมียรักแนบข้าง ไม่รู้ว่าเจ้า ใช้พรานจรด	๑ <sup>691</sup> พระยังเป็นข้าง มาเกิดเป็นคน อยู่ในไพรสน ไปยังราชา	เมียรักแนบข้าง ไม่รู้ว่าท้าว ใช้พรานจรด	๑ <sup>661</sup> พระยังเป็นข้าง มาเกิดเป็นคน อยู่ในไพรสน ยิงท้าวมรณา
ผูกเวรพระแล้ว สิ้นชีพบรรลัย โอยพระราชา	๑ <sup>692</sup> กรรมของเมียแก้ว บ่แคล้วเลยนา ไปยังจัดศูรา โปรดเมียพระองค์	ผูกเวรพระแล้ว สิ้นชีพบรรลัย โอยพระราชา	๑ <sup>662</sup> กรรมของเมียแก้ว ไม่แคล้วเลยนา ไปยังจัดศูรา โปรดเมียคนหลง
ขอโทษพระแก้ว โปรดให้รอดชั่ว ขอโทษพระองค์	๑ <sup>693</sup> เมียได้ผิดแล้ว ตั้งใจจำนง ตัวน้องคนหลง อย่ามีเวรา	ขอโทษพระแก้ว โปรดเมียให้รอด เม็นเป็นคนหลง	๑ <sup>663</sup> เมียรักผิดแล้ว ดั่งข้าจำนง ตลอดโดยจง เพราะกรรมเวรา
รักเมียจอมขวัญ ในพื้นปฐพี เหมือนพระราชา	๑ <sup>694</sup> โอ้พระฉัททันต์ พื้นที่จะคลณา ไม่มีใครมา ไม่มีถึงสอง	รักเมียจอมขวัญ ในพระธรณี เหมือนพระราชา	๑ <sup>664</sup> โอ้พระฉัททันต์ พื้นที่คลณา ไม่มีเลยหนา ไม่มีถึงสอง
เที่ยวดงพงไพร	๑ <sup>695</sup> เมียรักจักไป ให้พบพระองค์	ดั้นดงพงไพร	๑ <sup>665</sup> เมียรักจักเที่ยวไป ให้พบพรทอง



ฉบับวัดบ้านแดง		ฉบับวัดบ้านนา	
ด้วยหาพระทอง อยู่ในไพรพง	ปกเกล้าทั้งผอง ที่แห่งหนใด	จะพึงพระเจ้า อยู่ไหนให้น้อง	ปกเกล้าทั้งผอง ขอพบพระองค์
ไม่เห็นพระแล้ว ชาติหน้าขอสบ ขอพระเจ้าจง	๑ <sup>696</sup> ชาตินี้เมียแก้ว คังใจจางง ได้พบพระองค์ โปรดเมียด้วยนา	ไม่เห็นพระแล้ว ชาติหน้าขอสบ ขอพระเจ้าจง	๑ <sup>666</sup> ชาตินี้เมียแก้ว ตั้งใจจางง ให้พบพระองค์ ปกเกล้าเกศา
พระอดโทษน้อง หาไหนจะได้ ทั่วทั้งท่อนี้	๑ <sup>697</sup> พระสมมโพธิ์ทอง ไม่ผูกไพรรี เหมือนพระพันปี บ่เทียบราชา		
เมียจักตามไป ฟังโพธิ์สมภาร ปรนนิบัติราชา	๑ <sup>698</sup> พระเป็นสิ่งไร เป็นบาทบริจา พยายามรักษา คำเช่าพร่างาย	๑ <sup>667</sup> พระเป็นสิ่งใด เป็นบาทบริจา ฟังพระโพธิ์ญาณ ปรนนิบัติรักษา	๑ <sup>667</sup> พระเป็นสิ่งใด เป็นบาทบริจา สมภารราชา คำเช่าพร่างาย
เลือดตาหลังไหล พระแก้วเมียเอย ตามพระฤๅสาย	๑ <sup>699</sup> เมียจักตามไป ไม่พบฤๅสาย เมียจะกลั่นใจตาย ปิ่นเกล้าเกศี	๑ <sup>668</sup> เมียร่าร้องไห้ ไม่พบฤๅสาย พระแก้วเมียเอย ตามพระฤๅสาย	๑ <sup>668</sup> เมียร่าร้องไห้ ไม่พบฤๅสาย เมียจะกลั่นใจตาย ปิ่นเกล้าเกศี
พระอดโทษน้อง หาไหนเหมือนองค์ ทั่วทั้งธรณี	๑ <sup>700</sup> พระรุ่มโพธิ์ทอง ไม่ผูกไพรรี ทรงธรรมพันปี บ่เทียบถึงสอง	๑ <sup>669</sup> พระรุ่มโพธิ์ทอง เลือดตาหลามไหล กรรมของน้องแล้ว ชาติหน้าอย่าคลาย	๑ <sup>669</sup> พระรุ่มโพธิ์ทอง ไม่พบฤๅสาย แคล้วพระทราบศดา ปิ่นเกล้าธรณี
รูปเทียนกราบไหว้ โทษทัณฑ์สิ่งใด กราบงาพระทอง	๑ <sup>701</sup> น้องเอาดอกไม้ น้องขอสมมาพระทอง ได้ออดโทษน้อง ขอสมมาพระองค์	รูปเทียนกราบไหว้ กฤษณาจองจันทน์ กราบไหว้ซึ่งงา	๑ <sup>670</sup> นางแต่งดอกไม้ คิ้วต่อขอสมมา สารพันนานา ขอสมมาพระองค์
ทรชนคนโหด เมียรักขอสมมา	๑ <sup>702</sup> พระอย่าถือโทษ แล้วนาโถมยง ซึ่งงาพระองค์	ทรชนคนโหด เมียขอสมมา	๑ <sup>671</sup> พระอย่าถือโทษ นะพระโถมยง ซึ่งงาพระองค์

ฉบับวัดบ้านแดง		ฉบับวัดบ้านนา	
ขอพระเจ้าจง	โปรดเกล้าเมียร่า	ขอพระเจ้าจง	โปรดเมียร่าเถิดหนา
		เมียร่าขอตายตาม ขอบุญพระเจ้า โอพระราชา	๑ <sup>672</sup> พระอย่าถือความ ด้วยพระราชา ปกเกล้าเสาศา กรรมเมียร่าชื่อไร
		เมียร่ากราบทูลแล้ว ทำบุญขอสบ ปิ่นเกล้าภพไตร	๑ <sup>673</sup> วิบากเมียร่าแก้ว ปริมเม็ดดอกลี ให้พบท้าวไท ฉันทันต์ราชา
โอพระจอมธรรม นางทอดพระองค์ น้ำใจฉายา	๑ <sup>703</sup> นางร้องไห้รำ เมียร่าจะม้วยมรณา กลิ้งลงกับงา จะม้วยวายชนม์	โอพระทรงศักดิ์ นางทอดพระองค์ พระทัยฉายา	๑ <sup>674</sup> นางร้องรำรัก เมียร่ารักมรณา กลิ้งเกลือกกับงา จักม้วยวายชนม์
ม้วยมอดดอควาย ชาตินี้มีกรรม จะอยู่เป็นคน	๑ <sup>704</sup> นางกลั่นใจตาย ไม่อยู่เป็นคน มาทำจุมพล เยี่ยงไรระอกอา	ม้วยชีพลิบหาย ชาตินี้มีกรรม จะอยู่เป็นคน	๑ <sup>675</sup> จักกลั่นใจตาย ไปอยู่เป็นคน มาทำจุมพล ไปไขออกอา
สิ้นชีพบรรลัย นอนนิ่งแนไป ดับจิตอาตมา	๑ <sup>705</sup> นางจึงกลั่นใจ ถึงแก่มรณา ไม่พิน गया ไปสู่เมืองผี	สิ้นชีพบรรลัย นอนกลิ้งนิ่งไป ดับจิตอาตมา	๑ <sup>676</sup> นางจึงกลั่นใจ ถึงแก่มรณา ไม่พิน गया ไปยังเมืองผี
อยู่ในนรก ฝูงยมบาล ว่าหญิงกระลี	๑ <sup>706</sup> บัดเดียวไปตก โลหกุมภี รุมรันโบที ไม่ปราณีหัว	อยู่ในนรก หมู่ยมบาล ว่าหญิงกระลี	๑ <sup>677</sup> บัดเดียวไปตก โลหะกระกุมภี รุมกันทุบตี ไม่ปราณีหัว
ใจไม่สุภาพ สมคบไอ้พราน ไม่คิดถึงตัว	๑ <sup>707</sup> พาหญิงใจบาป โมโหหมาง ให้ไปฆ่าหัว ว่าจักเป็นกรรม	ใจไม่สุภาพ มันคบกับพราน มันไม่คิดกลัว	๑ <sup>678</sup> ถ้ามหญิงใจบาป โทโสมีดฆา ให้ไปฆ่าหัว ว่าจักเป็นกรรม

ฉบับวัดบ้านแดง	ฉบับวัดบ้านนา	
<p>รู้แต่คำพิ้ว ยมบาลร้องคำ ทั้งนี้ย่อมกรรม</p>	<p>๗๐๘ พาทัญใจชั่ว ว่าไม่เที่ยงธรรม ว่าหึง โกล่า มึงทำไว้เอง</p>	<p>๗๐๙ งามหึงใจชั่ว มึงไม่เที่ยงธรรม เขาจึงร้องคำ ว่าหึง โกล่า เพราะบาปเพราะกรรม มึงทำไว้เอง</p>
<p>ว่าหึงใจแข็ง มึงจักโทษใคร เรงกรอกอย่าเกรง</p>	<p>๗๐๙ เอน้ำทองแดง แสนร้ายหอมเพลง ทำใส่ตัวเอง อย่าให้เคยใจ</p>	<p>๗๑๐ งามหึงใจแข็ง ใส่สักหม้อเพลิง ทำใส่ตัวเอง อย่าให้เคยใจ</p>
<p>เรงเอาคิมลาก ปักหัวมันลง พาทัญจ้งไร</p>	<p>๗๑๐ ผ่าอกผ่าปาก ทอดลงในไฟ ให้จ้งหน้าใจ ปากกล้าสามานย์</p>	<p>๗๑๑ ผ่าอกผ่าปาก เอาคิมเหล็กลาก จ้งหัวมันลง พาทัญจ้งไร ทอดเข้าในไฟ ให้สมน้ำใจ ปากกล้าสามานย์</p>
<p>ใจร้ายอกุศล แสนแ่งแต่คิด จรงฤาใช้พราน</p>	<p>๗๑๑ พาทัญทรชน เล่ห์กลคนพาล ล้วนผิดทุกประการ ไปฆ่าราชา</p>	<p>๗๑๒ งามหึงทรชน ใจร้ายอกุศล มันเรงแต่คิด จรงหรือใช้พราน เล่ห์กลคนพาล ล้วนผิดทุกประการ ไปยิงราชา</p>
<p>รับว่าจรงไซริ ยกมือขึ้นไหว สารภาพโทษา</p>	<p>๗๑๒ นางทนบได้ ได้โปรดเกศา พระยมราชา ท่านก็ไม่ฟัง</p>	<p>๗๑๓ นางทนมิได้ รับคำจรงใจ ยกมือขึ้นไหว สารภาพโทษา ได้โปรดเกศา พระยมราชา ท่านก็ไม่ฟัง</p>
<p>ไม่อดโทโส มึงร้องขอโทษ คนไซริเมื่อยัง</p>	<p>๗๑๓ หึงใจโมโห พาโลโอหัง กูไม่อยากฟัง เป็นคนใจแข็ง</p>	<p>๗๑๔ หึงใจโมโห มักง่ายโทโส มึงร้องขอโทษ เมื่อก่อนภายหลัง พาโลโอหัง กูก็ไม่ฟัง ใจมึงกล้าแข็ง</p>
<p>อันตนได้ทำ ทำลายพิ้วตน เพราะบาปตนแรง</p>	<p>๗๑๔ มึงเรงใช้กรรม ไม่ยำไม่เกรง เป็นคนใจแข็ง ทำแต่โบราณ</p>	<p>๗๑๕ มึงเรงใช้กรรม อันมึงได้ทำ กำราบพิ้วตน เพราะบาปตนแรง มิใช่กูแกล้ง เป็นคนใจแข็ง ทำแต่โบราณ</p>
<p>๗๑๕ สัปบุรุษทั้งหลาย</p>	<p>๗๑๕ สัปบุรุษทั้งหลาย</p>	<p>๗๑๖ สัพพะบุรุษทั้งหลาย</p>

ฉบับวัดบ้านแลง		ฉบับวัดบ้านนา	
ทั่วทั้งหญิงชาย	ตั้งใจขึ้นบาน	ทั่วทั้งหญิงชาย	ตั้งใจขึ้นบาน
ฟังแล้วใส่ใจ	อย่าดูเยี่ยงนาง	ฟังไว้สอนใจ	อย่าเหมือนนางคราญ
ครั้นเมื่อถึงกาล	ไปยังจัดศุราบาย	ครั้นเมื่อสิ้นปราณ	ตกจัดศุราบาย
รู้หลักจักคุณ	๑ <sup>716</sup> ฝ่ายหญิงใจบุญ	ย่อมรู้จักคุณ	๑ <sup>687</sup> ฝ่ายหญิงใจบุญ
เร่งคิดเร่งกลัว	โทษนั้นบางคลาย	เรื่องซึ่งหึงผัว	โทษทัณฑ์ทั้งหลาย
โทษภัยทั้งหลาย	คิดกลัวเมื่อตาย	โทษทัณฑ์ทั้งหลาย	กลัวภัยเมื่อตาย
	ได้แก่อาตมา		ได้แก่อาตมา
รักท่านรักตน	๑ <sup>717</sup> หญิงใจกุศล	รักท่านรักตน	๑ <sup>688</sup> หญิงใจกุศล
ปรนนิบัติพ่อแม่	ไม่มีอุเบกขา	ปรนนิบัติพ่อแม่	ไม่มีอุเบกขา
โนมนเอาตมา	แต่่าแก่ยาดตา	นบนอบภัสดา	อันแก่ชรา
	บ่มีใครชัง		ไม่มีใครชัง
ใจนั้นประกอบ	๑ <sup>718</sup> รู้คิดผิดชอบ	ใจนั้นประกอบ	๑ <sup>689</sup> รู้คิดผิดชอบ
ว่าตนเกิดมา	รำพึงทุกขัง	ว่าตนเกิดมา	รำพึงทุกขัง
ใครสอนเร่งฟัง	ย่อมล้วนอนิจัง	ใครสอนเร่งฟัง	ย่อมล้วนอนิจัง
	จำไว้ใส่ใจ		จำไว้ใส่ใจ
ทำตามบัญญัติ	๑ <sup>719</sup> อุตส่าห์ปรนนิบัติ	ทำตามบัญญัติ	๑ <sup>690</sup> อุตส่าห์ปรนนิบัติ
พระเจ้าเทศนา	คำพระวินัย	พระเจ้าเทศนา	พระธรรมวินัย
ทำดังนี้ไซ้	ว่าบุคคลผู้ใด	ทำดังนี้ไซ้	ว่าคนผู้ใด
	บ่แคล้วนิรพาน		บ่แคล้วนิรพาน
จักได้เสวยสุข	๑ <sup>720</sup> ยังมีพันทุกข์	จะได้เสวยสุข	๑ <sup>691</sup> ยังไม่พ้นทุกข์
แม้ตายจะได้	ในวิภูสงสาร	จะได้ไปสวรรค์	ที่ในสงสาร
หัวหน้าพระศรีอารีย์	ยังสววรรคนิพพาน	เกิดทันพระศรีอารีย์	อยู่ชั้นวิมาน
	เที่ยงแท้แลนา		เที่ยงแท้แลนา
อันเที่ยวชอกซอน	๑ <sup>721</sup> เฒ่าโสอุตร	อันเที่ยวชอกซอน	๑ <sup>692</sup> เฒ่าโสอุตร
กลับถึงบ้านเมือง	ตามยงราชา	กลับไปบ้านเรือน	ตามยงราชา
ความแก่ชรา	บาปนั้นมาเดือน	ความแก่ชรา	บาปเดือนอาตมา
	แต่่าถึงแก่กาล		มาถึงแก่กาล
อยู่ในนรก	๑ <sup>722</sup> บัดเดียวไปตก	อยู่ในนรก	๑ <sup>693</sup> บัดเดียวไปตก
	เป็นบ้าหั่งนาน		เป็นบ้าหั่งนาน

ฉบับวัดบ้านแลง		ฉบับวัดบ้านนา	
สิ้นชีพบรรลัษ ทุกเมื่อเชือวัน	อยู่เป็นนาน บ่ได้เคลื่อนคลา	ไฟใหม่ันรันตร์ อยู่ในไฟนาน	ทุกวันนิจกาล มิได้เคลื่อนคลา
อันครองสมบัติ บาปตนใช้พราน ครั้นเมื่อมรณา	๑ <sup>723</sup> ฝ่ายท้าวพรหมทัต ในเมืองพารา ให้ไปยิงราชา ไปย้งอบาย	อันครองสมบัติ บาปตนใช้พราน ครั้นม้วยมรณา	๑ <sup>694</sup> ท่านท้าวพรหมทัต ในเมืองพารา ไปยิงราชา ไปตกอบาย
ไม่มีความสุข ใครทำดังนี้ ครั้นม้วยวอดวาย	๑ <sup>724</sup> หมกใหม่ได้ทุกข์ เลยท่านทั้งหลาย ท้าวทั้งหญิงชาย ยอมได้ทุกข์ทน	ไม่มีความสุข ใครทำดังนี้ ครั้นม้วยวอดวาย	๑ <sup>695</sup> หมกใหม่ได้ทุกข์ นะท่านทั้งหลาย ท้าวทุกหญิงชาย ได้ไปทุกข์ทน
ว่ากรรมเวรา ทำบาปได้บาป เพราะสร้างกุศล	๑ <sup>725</sup> พระเจ้าเทศนา ตามเบียดเบียนตน ทำบุญได้ผล ตามเลียงอาตมา	ว่ากรรมเวรา ทำบาปได้บาป เพราะกรรมกุศล	๑ <sup>696</sup> พระเจ้าเทศนา ตามมาเบียดตน ทำบุญได้ผล ตามเลียงอาตมา
บัดนั้นสรรเพชร ฝูงคนทั้งหลาย ฟังแล้วจงมา	๑ <sup>726</sup> ครึ่งเทศนาเสร็จ ชักชาติประมวลมา หญิงชายนานา จำไว้ใส่ใจ	ล้วนองค์สรรเพชร ฝูงคนทั้งหลาย ฟังแล้วธรรมมา	๑ <sup>697</sup> ครึ่งเทศนาเสร็จ ประมวลธรรมมา หญิงชายนานา ควรจำใส่ใจ
			๑ <sup>698</sup> เสียงแห่งเสียงแล้ว บ่าวปรางนางแก้ว ถ้ามีน้ำตาล สวดให้เพราะเพรียง เสียงดีกว่าเก่า
๑ญาติ		๑ญาติ	
๑ <sup>727</sup> พรานเต่าไสอุดร กลับชาติใช้อื่นไกล	อันเทียวจรยิงท้าวไทย คือว่าองค์พระมหาเถร	๑ <sup>699</sup> พรานเต่าไสอุดร กลับชาติใช้อื่นไกล	อันเทียวจรยิงท้าวไทย คือว่าองค์พระมหาเถร
๑ <sup>728</sup> คือองค์พระเทวทัต ได้เป็นมหาเถร	พระเจ้าตรัสในบริเวณ ยอมชิงชัยแก่ศาสดา	๑ <sup>700</sup> ชื่อว่าเทวทัต คือองค์มหาเถร	พระเจ้าตรัสว่ามีเวร ยอมชิงชัยในศาสนา
๑ <sup>729</sup> อันว่าท้าวพรหมทัต ก็ได้เป็นพญา	เมื่อกระวัดกลับชาติมา ชื่อชาติศัตรู	๑ <sup>701</sup> ส่วนว่าท้าวพรหมทัต เธอได้เป็นพระยา	พระเจ้าตรัสกลับชาติมา ชื่อชาติศัตรู

ฉบับวัดบ้านแดง	ฉบับวัดบ้านนา
๑ <sup>730</sup> อ่อน โจนนางหนุ่มเหน้า ชื่อว่าเจ้าจุลพัทธรา เมื่อกระวัดกลับชาติมา ว่าได้เป็นจิณฺจมาณวิกา	๑ <sup>702</sup> อ่อน โจนนางหนุ่มเหน้า ชื่อว่าเจ้ามารวิกา ทำลายพระศาสดา เห็นพระเจ้าเป็นทรชน
๑ <sup>731</sup> นางมหาสุพัทธรา เมื่อราชาเป็นทศพล เกิดมานางได้ผล คือพิมพ์นางเทวี	๑ <sup>703</sup> นางมหาสุพัทธรา เมื่อศาสนาพระชินศรี โจนเจ้าอรเทวี ชื่อว่านางวิสาขา
๑ <sup>732</sup> นางแก้วสุพัทธรา เมื่อราชาเป็นชินสีห์ โจนนางอรเทวี ชื่อว่านางวิสาขา	
๑ <sup>733</sup> เป็น โยมพระพุทธรเจ้า นางหนุ่มเหน้าเจ้าศรัทธา ยินดีในศาสนา บ่ได้มาลิมกุศล	๑ <sup>704</sup> เป็น โยมพระพุทธรเจ้า นางหนุ่มเหน้าเจ้าศรัทธา ยินดีในศาสนา เจ้ามิได้ลิมกุศล
๑ <sup>734</sup> นางเกศสุพัทธรา เมื่อศาสนาพระทศพล เกิดมานางได้ผล คืออุบลวรรณา	๑ <sup>705</sup> นางเกศสุพัทธรา เมื่อศาสนาพระทศพล นางได้มรรคและผล คืออุบลวรรณา
๑ <sup>735</sup> นางทั้งสามองค์ไชรี เดชะได้เพิ่มพูนมา ครั้งดับชีพสังขยา บ่ายหน้าเข้าสู่นิรพาน	๑ <sup>706</sup> นางสามองค์นี้ไชรี เดชะนางได้สร้างมา ครั้งดับสังขยา เจ้าบ่ายหน้าเข้านิรพาน
๑ <sup>736</sup> ส่วนองค์พระฉัททันต์ บารมีนั้นสร้างมานาน แสนกัลป์เป็นประมาณ ก็ได้ตรัสเป็นศาสดา	๑ <sup>707</sup> ส่วนองค์พระฉัททันต์ บารมีนั้นสร้างมานาน แสนกัลป์เป็นประมาณ จึงได้ตรัสเป็นศาสดา
๑ <sup>737</sup> คือองค์พระสัพพัญญู อันเป็นครูทั่วโลก นำเอาพระธรรมมา เทศนาโปรดสัตว์ทั้งหลาย	๑ <sup>708</sup> คือองค์พระสัพพัญญู อันเป็นครูทั่วโลก นำธรรมเทศนา โปรดสัตว์ทั่วทั้งหลาย
๑ <sup>738</sup> สอนสัตว์ให้ได้ดีสุข ให้พ้นทุกข์จตุรบาย โน้มน้าวสัตว์ทั้งหลาย ให้เข้าสู่ยังนิรพาน	๑ <sup>709</sup> สอนซึ่งฝูงสัตว์ ให้พ้นจตุรบาย โน้มน้าวสัตว์ทั้งหลาย ให้บ่ายหน้าเข้านิรพาน
๑ <sup>739</sup> ทั้งเทพเทวา พระเทศนาโปรดบ้าน ให้พ้นจากสงสาร ห่วงบ่วงมารอันผูกพัน	๑ <sup>710</sup> ทั้งเทพเทวา พระศาสดาเจ้าทรมาน ให้พ้นจากสงสาร ตัดบ่วงมารอันผูกพัน
๑ <sup>740</sup> ตัดเสียดด้วยธรรม อันเลิศล้ำดังพระจันทร์ ผู้ร้ายใจจกรรจ์ ก็ให้กลับเป็นอารี	๑ <sup>711</sup> ตัดเสียดด้วยรสคำ อันเลิศล้ำคือพระธรรม์ ใจบาปใจจกรรจ์ ก็ให้กลับเป็นอารี
๑ <sup>741</sup> ครั้นถ้วนพระกำหนด ตถาคตจักจรี จวบจวบครบเดือนปี พระเสด็จเข้าสู่นิรพาน	๑ <sup>712</sup> ครั้นว่าถ้วนกำหนด ตถาคตมาราวี ครั้นแล้วพระชินศรี เสด็จเข้าสู่นิรพาน
๑ <sup>742</sup> จึงไว้พระศาสนา โดยพรรณนาแต่โบราณ บัญญัติเป็นประมาณ ถ้วนห้าพันพระวัสสา	๑ <sup>713</sup> แล้วไว้พระศาสนา สอนสัตว์มาทุกวันวาร บัญญัติทุกประการ ถ้วนห้าพันพระวัสสา
๑ นิพพานังปัจจโย โหตุ นิทานเจ้าพญฉัททันต์ จบแต่เท่านี้แล้วแลนา	๑ นิพพานัง ปัจจโย โหตุ เขียนจบวันเสาร์ แรมสี่ค่ำ เดือนสิบเอ็ด ปีมะเส็ง อัฐศก เขียนจบนิทานแลท่านเอย
๑ หนังสือนี้นางชุนสร้างไว้	สุรางคนาง

ฉบับวัดบ้านแลง	ฉบับวัดบ้านนา
ขอเป็นนิสสัยปัจจัยตามแต่จะประสงค์หน้านั้นเกิด	
๑ เขียนแล้วแต่ ณ วันพฤหัสบดี เดือนธันวาคมเก้าค่ำ จุลศักราชพันร้อยสี่เก้า ปีมะแม นพศก เพลาตะวันตก เขียนแต่หนังสือแล้วสำเร็จศึกษา	๑ <sup>714</sup> ใครขี้มไปอ่าน อย่าทำให้สูญ จงช่วยอนุกุล เพิ่มพระศาสนา
	๑ <sup>715</sup> เอ็บหลังนั่งเขียน ฉันรักหนักหนา ท่านได้กรุณา รักษาให้ดี
	๑ <sup>716</sup> น้ำหมากน้ำลาย เสียตัวมัวศรี ของข้าจงดี น้องที่เอามา
	๑ <sup>717</sup> จะจับจะต้อง ของรักของข้า ให้เป็นทางท่า เหมือนว่าเจ้าของ
	๑ <sup>718</sup> อันตัวข้านี้ ค่อยประคับประคอง ดำเศร้าศรีหมอง มิให้หมองมัว
	๑ <sup>719</sup> พี่น้องทั้งหลาย บารมีถึงตัว มิให้หมองมัว ให้เหมือนแก่นา
	๑ <sup>720</sup> สุดที่จะวิบาก เกสัชเพลลา ใครจะอุประถา ยาข้าสักที

ฉบับวัดบ้านแดง	ฉบับวัดบ้านนา
	<p>๗<sup>21</sup> ไม่เห็นหน้าใคร            เก็บขี้ตังไป            สู้ดสู้อยาก            ถึงเขียนไม่ดี            สร้างพระธรรมไว้            จักมีปัญญา</p>
	<p>๗<sup>22</sup> จึงตั้งความเพียร            ค่อยเพียรค่อยไป            จักข้ามสมุทร            จากห้วงบ่วงมาร</p>
	<p>๗<sup>23</sup> ถ้ามีอชชา            เอาไปไม่ว่า            อย่าให้เศร้าหมอง            เอาไปสวดอ่าน</p>
	<p>๗<sup>24</sup> ไซ้เชื้อเมโธ            เอโกนาถา            อาศัยพึ่งพา            อุปปฏิฐากี่ไม่มี</p>
	<p>๗<sup>25</sup> กุศลคลใจ            ศาสนาชินสีห์            ใญ่ใจอย่ามี            ถึงนิรพาน</p>
	<p>๗ หนังสือห่อนี้ คุณเคลื่อนผู้เขียน คุณจุน ผู้สร้าง ขอท้น            พระผู้สำเร็จเถิด</p>



A large, faint watermark of Lord Ganesha is centered on the page. He is depicted with an elephant head, four arms holding various symbolic objects, and is seated on a lotus flower. Below the figure is a banner with Thai text.

**ภาคผนวก ข.**

ตัวอย่างภาพไมโครฟิล์มคัมภีร์ใบลาน เรื่องฉัททันตชาดก และตัวอย่างบทปรีวรรต  
(ฉัททันตชาดกฉบับวัดสูงเม่น อำเภอสูงเม่น จังหวัดแพร่)

### ตัวอย่างภาพไมโครฟิล์มคัมภีร์ใบลาน เรื่องฉกัณฑ์ตชาดก ฉบับวัดสูงเม่น

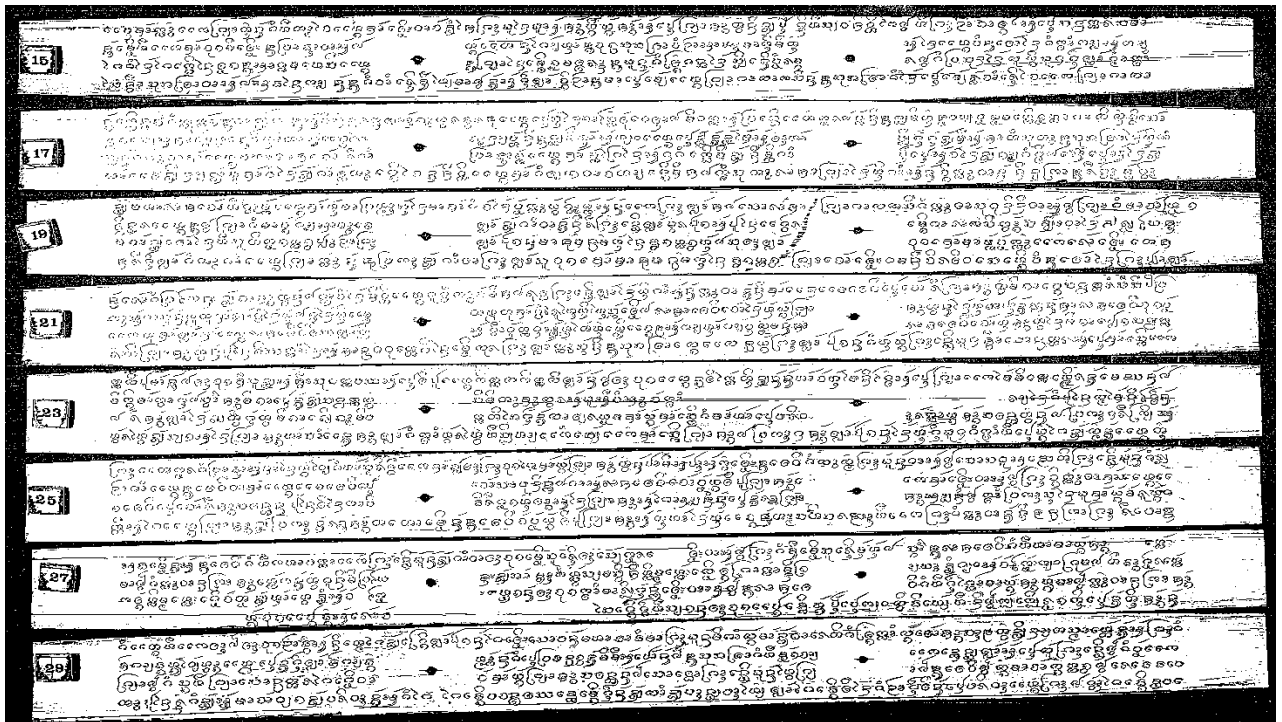

ภาพที่ 14 ตัวอย่าง ไมโครฟิล์ม ฉกัณฑ์ตชาดก ฉบับวัดสูงเม่น

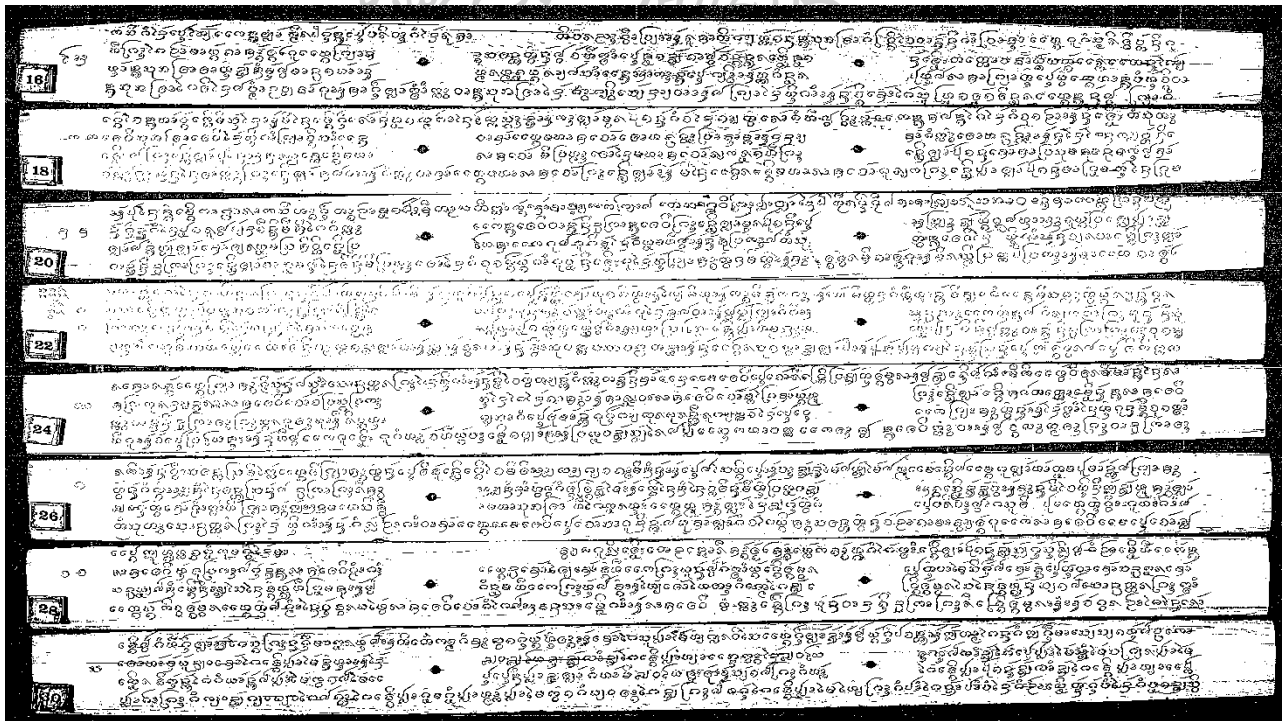

ภาพที่ 15 ตัวอย่าง ไมโครฟิล์ม ฉกัณฑ์ตชาดก ฉบับวัดสูงเม่น

## ตัวอย่างบทปริวรรต ฉันทันตชาดก ฉบับวัดสูงเม่น

คำปริวรรต	คำอ่าน
(1) นเมาตสตุตถอกีนุเขาจสิตติอิทสตุถาวเนนวิ หรรนุเตเอกทหรัภิกขุณิ ยอร์พุกกเถสิ สตุ ถาสพพญญุพทุทเจ้าอยู่สำราญในป่า เชตวนนอารามพรัปรารุขิงภิกขุณิ	(1) นโม ตสตุตถ อภิ นุ โข จสิตติ อิท สตุถา วเนน วิหรรนุเต เอกทหรั ภิกขุณิยั อารพุก กเถสิ สตุถา สัพพญญุพระพทุทเจ้าอยู่สำราญในป่าเชตวัน อารามพระที่ปรารภซึ่งภิกขุณิ
(2) หนุมตุน 1 หนีเป็นเหตุแล้วค้เทศนายังชาดก อันนี้อันกัฎหมายด้วยคาถาบทต้นว่าอภิ นุ โข จสิตติ สตุถาดังนี้แลสา กิริ สาวภูติยั กุริชิตา ฆรวา เสอทินนาวทิสวา ปพพิ	(2) หนุมตุน 1 หนีเป็นเหตุก็เทศนายังชาดกอันนี้ อันกคหมายด้วยคาถาบทต้นว่า อภิ นุ โข จสิตติ สตุถาดังนี้แล สา กิริ สาวภูติยั กุริชิตา ฆรวาเส อทินนาว ทิสวา ปพพิ-
(3) ตวาเอกทิวสัภิกขุณิหิสทิมมสุสปนุนายเตา กิริคังได้ยันิมาสวารนุงภิกขุณิหนุมตุนันได้ เก็ฏเป้นลูกอัยงพรักุลอัน 1 ในเมืองสาวัดถึค้ หันยังโทษในฆรวาสค้อออกไป	(3) -ตวา เอกทิวสั ภิกขุณิหิ สทิมมสุส ปนุนาย โต กิริ คังได้ยันิมาส่วนนางภิกขุณิหนุมตุนัน ได้เกิดเป็นลูกหญิงตระกูลอัน 1 ในเมืองสาวัดถึค้ หันยังโทษในฆรวาสค้อออกไป
(4) บวชเป้นภิกขุณิแลยังมีในวัน 1 ภิกขุณิทล้า ไปเพื่อจักฟังธรรมเทศนาแห่งพรัพทุทเจ้าห้แล ภิกขุณิ ตุนันล้งหันอดท้าวตุนพรัพทุทเจ้า อันสฎฐิตันนั่งอยู่เหินออกทสนันแลเทศนาธม มอันปรกอบด้วยรูปกาย	(4) บวชเป็นภิกขุณิแลยังมีในวัน 1 ภิกขุณิ ทั้งหลายไปเพื่อจักฟังธรรมเทศนาแห่ง พระพรัพทุทเจ้าหันแลภิกขุณิตนนั่งอยู่เหิน้อาสนะ นั้นแลเทศนาธรรมอันประกอบด้วยรูปกาย
คำปริวรรต	คำอ่าน
(1) เป้นอันปรเสฎฐอันเก็ฏแต่บุญพรัพทุทเจ้าอัน หาที่จักปรยบทยมบได้นันนางค้ครึนใจ ว่าคังนี้ตุนข้าอันสรคินวรายในภจเป้นอันได้ห อมหุขบแต่กอรมาเน่นยังได้เป้นบาทบริจาคคค วาเป่น	(1) เป็นอันประเสริฐอันเกิดแต่บุญพระพรัพทุทเจ้า อันหาที่จักเปรียบเทียบบได้นันนางก็ครึนใจว่า คังนี้ตุนข้าอันสรคินเวียน(วัยในภจ) เป้นอันได้ หอมเทียบแต่ก่อนมาเน่นยังได้เป้นบาทบริจาค คือว่าเป็น
(2) เมียแห่งชายผู้นี้ค้วาพรัพทุทเจ้าอันชรขอตถ เมืออันคังอันชาติสรคณญานปรยาอันรู้ชาติพายุห ล้งค้เก็ฏแกลภิกขุณิหนุมตุนันจาคังนี้ไกรใน กาลเมือพรัพทุทเจ้าได้เป้นช้างส-	(2) เมียแห่งชายผู้นี้ค้ว่าพระพรัพทุทเจ้าอันชรหรือ อรรถเมืออันคังอันชาติสรคณญานปัญญาอันรู้ ชาติภายหลังก็เกิดแก่ภิกขุณิหนุมตุนันจาคังนี้ ไกลในกาลเมือพระพรัพทุทเจ้าได้เป้นช้างฉัท-

(3) -ทันทีที่วันนั้นข้าได้เป็นบาทบริจาจากหือเป็นคุณแก่ผู้มีอาชญาไสโรใจเป็นคุณก็มีคายกได้เป็นเมียมแห่งมหาปริสตต้นนั้นยังมีอาชญาไสโรใจหือเป็นคุณแก่ลมหาปริสตนี้เมื่อ	(3) -ทันทีที่วันนั้นข้าได้เป็นบาทบริจาจากหือเป็นคุณแก่ผู้มีอาชญาไสโรใจเป็นคุณก็มีคายกได้เป็นเมียมแห่งมหาปริสตต้นนั้นยังมีอาชญาไสโรใจหือเป็นคุณแก่ลมหาปริสตนี้เมื่อ
(4) เป็นข้างสทันทันอันชวรขรูว่ามีอาชญาไสโรใจหือเป็นคุณอันชวาทิกขุณีหุ่มต้นนั้นอยู่ราพึงไปมากก็รูว่าดังนั้นแก่ข้าปาลุงเมื่อเป็นเมียมมหาปริสตเจ้าต้นนี้วันนั้นก็ได้ตั้งไว้ยังโทษมาตรา	(4) เป็นข้างสทันทันอันชวรขรูว่ามีอาชญาไสโรใจหือเป็นคุณอันชวาทิกขุณีหุ่มต้นนั้นอยู่ราพึงไปมากก็รูว่าดังนั้นแก่ข้าปาลุงเมื่อเป็นเมียมมหาปริสตเจ้าต้นนี้วันนั้นก็ได้ตั้งไว้ยังโทษมาตรา

คำปริวรรต	คำอ่าน
(1) ห้อย 1 ในหัวใจใช้พรานเนื้อผู้ชื่อว่าแสนบุตรหือไปยิงข้างสทันทันอันสูงได้ 80 สอกนับเป็นวาได้ 20 วาด้วยปืนอันชบ่น้ำพิศหือถึงเชิงอันสูงยงชีวิตตายไปวันนั้นแลนางรูว่าอันทุกค้เกิดมีแก่ลิกขุณีหุ่มตน	(1) ห้อย 1 ในหัวใจใช้พรานเนื้อผู้ชื่อว่าแสนบุตรหือไปยิงข้างสทันทันอันสูงได้ 80 สอกนับเป็นวาได้ 20 วาด้วยปืนอันชบ่น้ำพิศหือถึงเชิงอันสูงยงชีวิตตายไปวันนั้นแลนางรูว่าอันทุกค้เกิดมีแก่ลิกขุณีหุ่มตน
(2) นั้นนางก็มีหัวใจอันร้อนป้อจจกทรงคนอยู่ได้อันหอยใจเข้าออกเป็นอันร้อนกระหายมากนักร้องให้ด้วยเสียงอันดังมากนักรั่นแลต้สุตวาทิสวาสดตาพระพุทเจ้าหันลิกขุณีหุ่มต้นนั้นมิใจ	(2) นั้นนางก็มีหัวใจอันร้อนป้อจจกทรงคนอยู่ได้อันหอยใจเข้าออกเป็นอันร้อนกระหายมากนักร้องให้ด้วยเสียงอันดังมากนักรั่นแล ต้ สุตวาทิสวา สดตา พระพุทเจ้าหันลิกขุณีหุ่มต้นนั้นมิใจ
(3) โคร่หัวแลรื่องให้สันนั้นพระพุทเจ้าค้แย้มโคร่หัวหือปรากฏดังอันลิกขุสงฆทัถาหุกถามว่าข้าแต่พระพุทเจ้าอันใดมาเป็นเหตุพระพุทเจ้าก้ทำแย้มโคร่หัวนั้นชวาอันพระพุท	(3) โคร่หัวแลรื่องให้สันนั้นพระพุทเจ้าค้แย้มโคร่หัวหือปรากฏดังอันลิกขุสงฆทัถาหุกถามว่าข้าแต่พระพุทเจ้าอันใดมาเป็นเหตุพระพุทเจ้าแย้มโคร่หัวนั้นชวาอันพระพุท
(4) เจ้ากล่าวว่ลิกขเวคูกรลิกขุทัถาลลิกขุณีหุ่มต้นนี้ระนึกรูยังโทษอันได้กระทำหือในพระตลาคตปาลุงเมื่อได้เป็นข้างสทันทันนั้นคิมค้คำโสถทุกค้แลรื่องให้ว่าอันคายพระพุทเจ้าค้ขอเอามา	(4) เจ้ากล่าวว่ ลิกขเว คูกรลิกขุทัถาลลิกขุณีหุ่มต้นนี้ระนึกรูยังโทษอันได้กระทำหือในพระตลาคตปาลุงเมื่อได้เป็นข้างสทันทันนั้นคิมค้คำโสถทุกค้แลรื่องให้ว่าอันคายพระพุทเจ้าค้ขอเอามา



<p>(3) 1 ราชapurยาช้างตัวนั้นมีหูช้างงูทูล้าได้ 8 พัลตัวเป็นบริวารค้ำผู้ในคูลาคำแลเสปนนสททการรวปน ก้วาหตุธิรียรายรายน้าในทีทำกลางสทนต์อันมีปรหุมาร 12 โยชนะน้นอันว่าน้าอันน้นก็ใสงามเปน</p>	<p>(3) 1 ราชapurยาช้างตัวนั้นมีหูช้างงูทูล้าได้ 8 พัลตัวเป็นบริวารค้ำผู้ในคูลาคำแลเสปนนสททการรวปน ก้วาหตุธิ อันว่าสายรายน้าในทีทำกลางสทนต์อันมีประมาณ 12 โยชนะน้นอันว่าน้าอันน้นใสงามเป็น</p>
<p>(4) ดั่งแก้ววิฑูรย์น้นคมีในสระที่น้นแลทนต์รอกัดแต่น้นอันว่าปลาอุอไม้ฝักคืบสิ่งคยวก็เวายยังน้ำสระน้นกว้างได้โยชนะ 1 คตั้งอยู่แลตทนต์รอกัดน้นปลาอุอนิลลบลเวายปลาอุอฝักคืบกว้างได้โยชนะ 1 ถัดน้นคอุอบล</p>	<p>(4) ดั่งแก้ววิฑูรย์น้นคมีในสระที่น้นแล ทนต์รอกัดแต่น้นอันว่าปลาอุอไม้ฝักคืบสิ่งคยวก็เวายยังน้ำสระน้นกว้างได้โยชนะ 1 ก็ตั้งอยู่แลตทนต์รอกัดน้นปลาอุอนิลลบลเวายปลาอุอฝักคืบกว้างได้โยชนะ 1 ถัดน้นคอุอบล</p>

คำปริวรรต	คำอ่าน
<p>(1) แดงเวายปลาอุอนิลลบลขาวกว้างได้โยชนะ 1 เวายปลาอุอบลแดงก็ได้โยชนะ 1 ปลาอุอนิวขาวกว้างได้โยชนะ 1 ปลาอุอขรมุดกว้างได้โยชนะ 1 เวयरอมกันออกมาแต่ฝูงสระน้นก็ตั้งอยู่หั้นแลมิริสตุสแลฉณปลา</p>	<p>(1) แดงเวายปลาอุอนิลลบลขาวกว้างได้โยชนะ 1 เวายปลาอุอบลแดงก็ได้โยชนะ 1 ปลาอุอขรมุดกว้างได้โยชนะ 1 ปลาอุอขรมุดกว้างได้โยชนะ 1 เวายล้อมกันออกมาแต่ฝูงสระน้นก็ตั้งอยู่หั้นแลมิริสตุสแลฉณปลา</p>
<p>(2) คอทั้งมวลก็เจือกันเป็นต้นว่าคอกฝักคืบคอุอนิลลบลคเวายปลาอุอทุกลาฝูงอื่นก็ตั้งอยู่แลอันได้โยชนะ 1 แลรีปลาเข้าสาสิทธิ์เกิดอยู่ในน้ำปรหุมารพยอแหวแห่งข้างทูล้าอันว่าปลาไม้ทูล้าอันเป็นต้นเปน</p>	<p>(2) คอกทั้งมวลก็เจือกันเป็นต้นว่าคอกฝักคืบคอุอนิลลบลก็เวายปลาอุอทั้งหลายคอกทั้งหลายฝูงอื่นก็ตั้งอยู่แลอันได้โยชนะ 1 แลอันว่าปลาเข้าสาสิทธิ์เกิดอยู่ในน้ำประมาณเพียงแหวแห่งข้างทั้งหลายปลาไม้ทั้งหลายอันเป็นต้นเป็น</p>
<p>(3) กอเปนฟอมไม้อันปรกอบด้วยคอุแลมิคินคณธอันหอมค็ว่าคอุไม้อันเหลึงอันแดงอันขวอันขวาคตั้งอยู่ในทีสุดแห่งน้ำสระน้นแลคอุอไม้ฝูงน้นค้ว้างได้โยชนะสยงแลถัดน้นปลาถ้วถิม</p>	<p>(3) กอเป็นฟอมไม้อันประกอบด้วยคอกแลมิกลันคันธอันหอมค็ว่าคอุไม้อันเหลึงอันแดงอันเขียวอันขวาคตั้งอยู่ในทีสุดแห่งน้ำสระน้นแลคอุอคอุอไม้ฝูงน้นค้ว้างได้โยชนะเสียงแลถัดน้นปลาถ้วถิม</p>



ตัวอย่างคัมภีร์ใบลาน เรื่องฉันทันตชาดก ฉบับหอสมุดแห่งชาติลาว

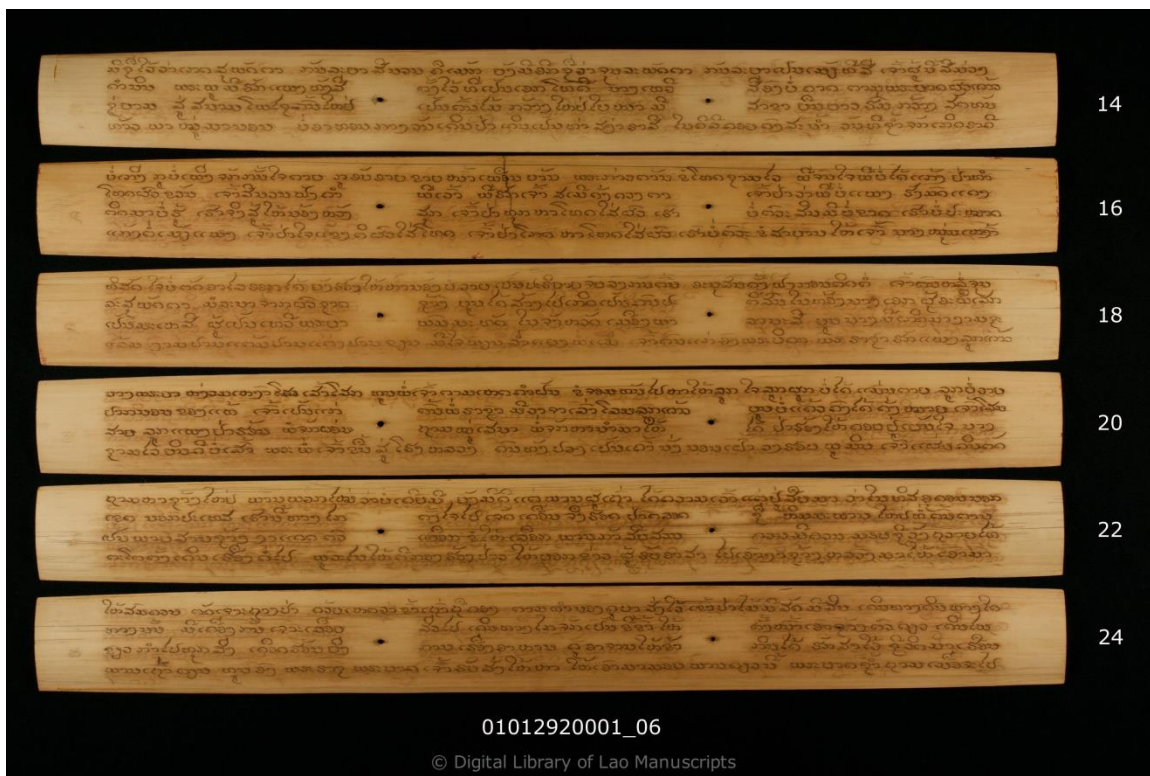

ภาพที่ 16 ตัวอย่างต้นฉบับ ฉันทันตชาดก ฉบับหอสมุดแห่งชาติลาว



ภาพที่ 17 ตัวอย่างต้นฉบับ ฉันทันตชาดก ฉบับหอสมุดแห่งชาติลาว



## ตัวอย่างบทปริวรรต ฉันทันตชาดก ฉบับหอสมุดแห่งชาติลาว

ลาน 1	<p>นิทานพระยาช้างสัตถัน หนังสือนิทานคำกลอนพระยาช้างสัตถันเล่มนี้ ท่านเจ้าคุณพระอุบาลีคุณูปมาจารย์</p> <p>ศิริจัน โท จัน ได้เรียบเรียงรจนามาไว้ซึ่งเป็นหนังสืออ่าน เป็นคติเตือนใจและเพลิดเพลิน เพราะ</p> <p>เป็นเรื่องพระโพธิสัตว์เสวยชาติเป็นพระยาช้างเผือกสัตถัน เป็นที่น่าอ่านน่าฟังนักจึงได้จัดการถ่ายถอดใส่ใบลานไว้ เพื่อรักษาต้นฉบับเดิมไม่ให้เสื่อมสูญไป ผู้ถ่ายถอด จอนบุพศิริ</p>
ลาน 2	<p>โอมสิทธิ์โอมทั้งให้คงให้แล้ว ขอให้แก้วดวงเลิศทั้งสาม เขามีนามศิริจันทะ จำไว้นะลูก ๆ หลาน ๆ เขาใจ</p> <p>บานไหว้คุณพระแก้ว ไหว้พระแล้วขอไหว้ครูบา อุปัชฌายาจารย์พ่อแม่ ไหว้เฒ่าแก่ทั้งเทพย</p> <p>อินทร์พรหม ขอประนมขอมือใส่เกล้า ไหว้พระเจ้าพระธรรมพระสงฆ์ มีจ้านงของคุณทุกแห่ง มาช่วยแต่งช้อย</p> <p>คำช้อยหนุน มาเพิ่มพูนปัญญาแห่งข้า ผู้ใจกล้าอยากแต่งตำนาน แต่งนิทานสัตถันช้างใหญ่ แต่งขึ้น</p>
ลาน 3	<p>ไว้สอนโลกภายหลัง อนิจจังกรรมเวรเวียนกรอบ เวียนมาตบเพราะผูกกรรมเวร เห็นชัดเจน เห็นมาหลายชาติ</p> <p>องค์พระบาทนขอนาโถ องค์พุทธ ไร่ยังเวียนมาเกิด เขากำเนิดเป็น โพธิสัตว์ ในไตรวัตรสร้าง</p> <p>โพธิสมภาร กรรมบันดาลให้เกิดเป็นช้าง มีที่อ้างอยู่ในชาดก อย่าวิตกในห้าสิบชาติ</p> <p>อย่าประมาทการผูกกรรมเวร มันเป็นเช็ญต่อกัน ไปหน้า เสาบช้าขอกล่าวนิทาน ตามตำนาน สัตถันช้างใหญ่</p>
ลาน 4	<p>ท่านกล่าวไว้เป็นนำอัสจรรยั ตัวมะหันใหญ่สูงสะอาด สูงสะอาดสีเผือกงาแดง บุญเพื่อนแรงบันดาลใจ</p> <p>บ่หอนเป็นน้อยในชาติทั้งสอง เป็นทำนองโพธิสัตว์ใช้ชาติ องค์พระบาทพระยาสัตถันเป็น</p> <p>สำคัญยาวางาใหญ่เพื่อกล่าวไว้กำรอบสิบสอง เป็นทำนองสม โดเพ็นใหญ่ อยู่ป่าไม้</p> <p>ขอบเขตหิมพานต์ เป็นสถานอุดมล้ำยิ่ง มีทุกสิ่งสระน้ำอ้งโส มีถมไป...หญ้าปล้องอยู่ในท้องป่าใหญ่</p>

ลาน 5	ดวงหลวง ของทั้งปวงสัมหวานกล้วยอ้อย มีบ่น้อยหาได้ดังหมาย ช้างทั้งหลายนับแสนนับหมื่น มากล้นเหลือ
	เป็นบริวาร พระยาช้างสามเมียหลวงมีสิ่งงามพ่นที่เกิดด้วยสมภาร ตัวประธานเมียหลวงเมียเต่า ชื่อของเจ้ามหาสุภัตรา นางพญาสีชาวพานไข ผงจีนใหญ่เป็นเอกเทวี มเหสีที่สองพระบาทงามสะอาดชื่อแก้วสุพัตรา กัลยาสีแดงคือชาด สีประหลาดเรียกสีชมพู นางบุญชูที่สามเมียไถ่
ลาน 6	มีชื่อไว้ว่าเศศสุพัตรา กัลยาสีนวลคือเมฆ ยังมีอีกชื่อว่าจูละพัตรา กัลยาเป็นเมียที่สี่ เจ้าผู้สี่สีม่วง ดำเนิน พระภูมิมิรักแพงทั้งสี่ ตั้งไว้ที่เป็นเอกโทศรี นางเทวีสี่องค์บ่คลาด ตามพระบาทพ่อแก้วช้อยาม สู่สนามโพธิ์ไทรต้นใหญ่ เป็นต้นไม้กว้างใหญ่โอบหนา มีสาขายื่นยาวร่มกว้าง สดทันทั่วพาหุมนอน บ่ออาทรกลางวันเดินป่า เดินเป็นท่าสง่าราศี ในวิถีดอยดงสระน้ำ วันที่เข้าจักเกิดราศี
ลาน 7	นางเทวีสี่องค์เทียมท้าว เดินสู่ด้าวดอนหมูปริวาร ถึงสถานแห่งต้นหมากเดื่อ สุกแดงเรือแต่ต้นถึงปลาย พระโสม สายหักบันเมียแก้ว บาทชื่อแล้วจูละพัตรา บ่ทันพิจารณาแดงรังน้อย นางผู้สอยรับแล้วรับกิน นางสีนวลแดงกุดปาก เจ็บเส็บมากกุดหูกุดวง นางเอ็นท้วงคำฝัว ทั้งเคียดชายนี้น้อยมันชังชายนี่ถึงใจเลี้ยวใจคด แกล้งเอามดมาให้กัดกัน ชายสำคัญรักเมีย
ลาน 8	บ่ถึงอุบ่ฟังจักกลั่น ใจตาย กู้อบายขายหน้าเพื่อนบ้าน พระกล่าวด้านขอโทษทรมวย พินใจพิบได้แกล้ง อย่าทำ โทษฝ่าขวัญ เจ้าสินอนฟังคำพิเว้า พี่รักเจ้าเสมอตั้งดวงตา เจ้าอย่าว่าพิบแพง รังมดแดง ดิคมบรู๋ เขาจึงสู้ให้ห้องหวังสุข เจ้าอย่าทุกข์หาโทษใส่ฝัว เขาบ่...สินมิบขาด เขาบ่ประมาณ แกล้งต่อเมียแพง เจ้าอย่าใจแข็งดิฝัวใส่โทษ เจ้าอย่าโกรธาหาโทษใส่ฝัว เขาบ่...ขอสาบาน ให้เจ้านางหนุ่มหน้า
ลาน 9	จูละพัตรา บ่ฟังวาจาฝัวแพง เอ็นเว้าใจของเจ้ามันมิดมันคำ ขอผูกกรรมผูกเวรฝัวแก้ว บ่ให้แล้วในชาติภายหลังขอ สมหวังได้ฆ่าฝัวแก้ว นางกล่าวแล้วเลิกกลั่นใจตาย พระโสมสายเสียดายร้องไห้ พระบาทไถ่ให้ว่า พุทช ไรใจโมโหใจหญิงใจน้อย เหตุเล็กน้อยบ่พอกกลั่นใจตาย น่าเสียดายตามหลัง ชูมือเจ้า

	<p>ตอนต่อ</p> <p>ชวนหม่อมบริวาร ฟังนางคราญขุดหลุมกว้างใหญ่ เอาลงใส่กลบเกลื่อนถมดี พาเทวีหมู่ฝูง กลับคืน เจ้าจอมปิ่นหน่อโพ</p>
ลาน 10	<p>ธิด์ตัว ใจบ่ตัดอาศัยออกได้ยังร้องไห้หาบ่วงบวย เป็นปริยายจบลงกันต้น อนุสนตั้งฟังก่อน ดิดต่อ เจ้าตนหล่อจูล</p> <p>สุพัตรา มรณาจากผิวชาติซ้าง บุญได้สร้างไปเกิดเป็นคน ปฏิสนธิในท้องนางเอก ผู้อภิเษก เป็นมเหสี ผู้เป็นเทวีพญาพรหมทัต ในจังหวัดเมืองพาราณสี บุญนางมีเกิดมางามแจ่ม งามปานแต่่มปานแต่งปานเจียน มีใจเพียรล้าแย่งพ่อแม่ เจ้าตนแก่องค์พระบิดา พระราชารัก แพงลูกแก้ว</p>
ลาน 11	<p>รักบ่แล้วเพียงดั่งหัวใจ นางทรมวันใหญ่สูงเมื่อหน้า ได้ลืมห้าเป็นหนุ่มเป็นสาว ... กรรมเวร ร้าย</p> <p>มันเล่นมาทัน นางนอนฝันเป็นน้าสังเวช ฝันวิเศษได้นอนเตียงงาใหญ่ เหลือตาบดิดบ่ต่อ งามปานหล่อเลื้อยถึงเป็นตรง หน้าราบเพียงนอนเย็นกับร้อน นางสะทอนเลขตื่นคร่ำหา ยังติดตาติดใจ เจ้าแม่คิดว่าแนบไ้ใช้ความฝัน เป็นหน้าอัศจรรย์ความฝันปานตื่น ใจบ่ชื่นคิด สอดเตียงงา</p>
ลาน 12	<p>นางพระยา...เสร์้า โศก ทูลพ่อเจ้าตามเหตุคำฝัน ขอจอมท่านไปหาให้ลูก ใจลูกผูกบ่ได้แม่น ตาย ลูกบววย</p> <p>อยากนอนของแท้ เจ้าเป็นแก่นทนพอราชา มีวาจาเล่าโลมลูกแก้ว บุนบ่แคล้วคงได้ดั่งหมาย เจ้าโสม</p> <p>สาย ลูกแพงอย่าฮ้อน พ่อจักผ่อนถามหมู่เสนา พ่อจักหานำมาให้ได้ อย่าร้องไห้คอยอยู่เย็นใจ นาง</p> <p>ทรมวยยินดื่บเสร์้า พระพ่อเจ้าขึ้นสู่โรงหลวง คนทั้งปวงเป็นถ้านั่งนอนเฝ้าวงรอบภูมินทร์ เจ้าแผ่นดินคินคินตรัส</p>
ลาน 13	<p>ถามอำมาตย์ ไผบ่อาจได้ซ้างาสถาน งามประมาณผ้าเป็นเตียงได้ มีอยู่ใกล้หรืออยู่ทางไกล ภูว ไนบอกเหตุลูกแก้ว เขาฮู้แล้วจัก</p> <p>แต่งคนไป พวกข้าไทพากันทูลบาท ข้าพระราชบ่เคยได้ยิน งามสังผ้าเป็นเตียงได้ มีบ่ใ้ฮ้อย่าง ใหญ่เคยเห็น ใหญ่เต็มเกินสี่คำเคยผ่อ ใหญ่กะดั่งต้องถามนายพราน เหตุเข้าหานเข้า ดงป่าไม้ พระบาทไท้เห็นด้วยว่างาม ให้รับตามพรานไพรมาพร้อม มานั่งล้อมเฝ้าเจ้าพระ เมือง พระบุญเรือง</p>
ลาน	<p>ถามหาซ้างใหญ่ พรานพวกใหม่ว่าบ่เคยมี ยังมีดีแต่พรานเฒ่า ได้ความว่าแต่ปู่สืบมา ว่าในทิศ</p>

14	<p>อุครนอก</p> <p>เขต นอกประเทศเฮมีทางไกล ตั้งใจไปเจ็ดเดือนจำฮอด ป่าตลอดชื่อหิมพานต์ ใหญ่ที่ตน          ตาน</p> <p>เป็นพายนาน ช่างงาแดงตัวเผือก ขอให้เลือกพรานกล้าสืบสวน ควรมีควมอบชื้อวังถวายให้          ตะโตตั้งเดิมเรื่องต่อไป ภูวนัยให้ตักลองร้องป่าว ให้บอกข่าวผู้รับอาสา ไปเองาช้างหลวงมา          ให้ เอามา</p>
ลาน 15	<p>ได้จักให้รางวัล ตามใจมันเงินทองเข้าใช้ ภูจักษ์ให้มันมั่งมันมี เป็นเศรษฐีขุนนางก็ได้ จงป่าวให้          รู้ทั่วพระนคร</p> <p>โศอุครฟังเสียงเขาร้อง เอาหูจ้องรู้ง่าวยินดีใจไปรับคำพวงน้อย ตัวของช้อยขอรับอาสา เขา          จึงพา</p> <p>นายพรานเมื่อไปถวายให้ พระบาทได้คนรับอาสา โภมะมามีใจชมชื่น ดีพ่นลั่นถามสิ่งพราน          ปวง</p> <p>พรานสลองขอของที่แห้ว ของกะแฉ่งเข้าตากพริกเกลือ ให้สมเหลือเต็มแรงผู้เฒ่า องค์เป็นเจ้า          หาเลี้ยงสี่ขวาน</p>
ลาน 16	<p>ให้สมควร ตัดเจาะถางป่า ด้วยเหตุว่าเข้าเฝ้าถือของ ตามทำนองครุบาลสั่งไว้ เข้าป่าไม่มีสัตว์มี          สิ้น เดินทางคินทางใด</p> <p>ทางนั้น มีเครื่องกันเจาะเลี้ยง สี่ไปเดินทางไกลจักเป็นจีข้า ให้ตั้งหน้าเอาช่างตัวเดียว เดิน          ไพร</p> <p>เที่ยวกำไปทุกสิ่ง เดือนร้อนยังการเรื่องอาหาร ครูอาจารย์ให้ข้ากินได้ รักษาไว้ชีวิตมาเฮือน          พรานเฒ่าเตรียมทูลองค์พระราชพระบาทเจ้ารับสั่งให้หา ให้เอามามอบพรานเดี่ยวนี่ พระ          บาทชำถามเมื่อจะไป</p>

## ประวัติผู้เขียน

ชื่อ-สกุล	ประติรพ พรหมบุตร
วัน เดือน ปี เกิด	21 กันยายน 2537
สถานที่เกิด	จังหวัดสุรินทร์
วุฒิการศึกษา	พ.ศ. 2560 สำเร็จการศึกษาศิลปศาสตรบัณฑิต วิชาเอกภาษาไทย คณะ โบราณคดี มหาวิทยาลัยศิลปากร เขตพระนคร กรุงเทพมหานคร พ.ศ. 2560 ศึกษาต่อระดับปริญญาโท สาขาวิชาจารึกภาษาไทย และภาษาตะวันออก คณะโบราณคดี มหาวิทยาลัยศิลปากร เขตพระนคร กรุงเทพมหานคร
ที่อยู่ปัจจุบัน	899/304 ม.2 ต.บ้านคลองสวน อ.พระสมุทรเจดีย์ จ.สมุทรปราการ 10290
ผลงานตีพิมพ์	ประติรพ พรหมบุตร และทรงธรรม ปานสกุล. (2563). "อักษรไทยย่อ จาก เรื่องฉันทนตชาดก ฉบับวัดบ้านแลง จังหวัดระยอง : การศึกษาเชิงอักษรวิ ทยา". รายงานการประชุมวิชาการระดับชาติ สาขามนุษยศาสตร์และ สังคมศาสตร์ ครั้งที่ 4 ประจำปี 2563. นครปฐม : มหาวิทยาลัยมหิดล. 128- 141.

