



รูปแบบการจัดการทรัพยากรสิ่งทางปัญญาของคณะพยาบาลศาสตร์ในสถาบันอุดมศึกษาเอกชน



วิทยานิพนธ์นี้เป็นส่วนหนึ่งของการศึกษาตามหลักสูตรปริญญาปรัชญาดุษฎีบัณฑิต

สาขาวิชาการบริหารการศึกษา

ภาควิชาการบริหารการศึกษา

บัณฑิตวิทยาลัย มหาวิทยาลัยศิลปากร

ปีการศึกษา 2558

ลิขสิทธิ์ของบัณฑิตวิทยาลัย มหาวิทยาลัยศิลปากร

รูปแบบการจัดการทรัพยากรสินทางปัญญาของคณะพยาบาลศาสตร์ในสถาบันอุดมศึกษาเอกชน



วิทยานิพนธ์นี้เป็นส่วนหนึ่งของการศึกษาตามหลักสูตรปริญญาปรัชญาดุษฎีบัณฑิต

สาขาวิชาการบริหารการศึกษา

ภาควิชาการบริหารการศึกษา

บัณฑิตวิทยาลัย มหาวิทยาลัยศิลปากร

ปีการศึกษา 2558

ลิขสิทธิ์ของบัณฑิตวิทยาลัย มหาวิทยาลัยศิลปากร

**THE INTELLECTUAL PROPERTY MANAGEMENT MODEL OF FACULTY OF
NURSING IN PRIVATE HIGHER EDUCATIONAL INSTITUTES**



A Thesis Submitted in Partial Fulfillment of the Requirements for the Degree

Doctor of Philosophy Program in Educational Administration

Department of Educational Administration

Graduate School, Silpakorn University

Academic Year 2015

Copyright of Graduate School, Silpakorn University

บัณฑิตวิทยาลัย มหาวิทยาลัยศิลปากร อนุมัติให้วิทยานิพนธ์เรื่อง “รูปแบบการจัดการ
ทรัพยากรทางปัญญาของคณะพยาบาลศาสตร์ในสถาบันอุดมศึกษาเอกชน” เสนอโดย นางสาวศนิกานต์
ศรีมณี เป็นส่วนหนึ่งของการศึกษาตามหลักสูตรปริญญาปรัชญาดุษฎีบัณฑิต สาขาวิชาการบริหาร
การศึกษา

.....
(รองศาสตราจารย์ ดร.ปานใจ ชารทศนวงศ์)

คณบดีบัณฑิตวิทยาลัย

วันที่.....เดือน..... พ.ศ.....

อาจารย์ที่ปรึกษาวิทยานิพนธ์

1. ผู้ช่วยศาสตราจารย์ ดร.ประเสริฐ อินทร์รักษ์
2. ผู้ช่วยศาสตราจารย์ ว่าที่พันตรี ดร.นพดล เจนอักษร

คณะกรรมการตรวจสอบวิทยานิพนธ์

ประธานกรรมการ

(รองศาสตราจารย์ ดร.ศิริชัย ชินะตั้งกูร)

...../...../.....

กรรมการ

กรรมการ

(ผู้ช่วยศาสตราจารย์ พลเรือตรีหญิง ดร.สุภัทรา เอื้อวงศ์) (ผู้ช่วยศาสตราจารย์ ดร.มัทนา ว่างนอมศักดิ์)

...../...../.....

...../...../.....

กรรมการ

กรรมการ

(ผู้ช่วยศาสตราจารย์ ดร.ประเสริฐ อินทร์รักษ์)

(ผู้ช่วยศาสตราจารย์ ว่าที่พันตรี ดร.นพดล เจนอักษร)

...../...../.....

...../...../.....

55252804 : สาขาวิชาการบริหารการศึกษา

คำสำคัญ : การจัดการทรัพยากรสุขภาพของคณะพยาบาลศาสตร์

ศนิกานต์ ศรีมณี : รูปแบบการจัดการทรัพยากรสุขภาพของคณะพยาบาลศาสตร์ในสถาบันอุดมศึกษาเอกชน. อาจารย์ที่ปรึกษาวิทยานิพนธ์ : ผศ.ดร.ประเสริฐ อินทร์รักษ์ และ ผศ.ว่าที่ พ.ต.ดร. นพคุณ เชนอักษร. 350 หน้า.

การวิจัยครั้งนี้มีวัตถุประสงค์เพื่อทราบ 1) องค์ประกอบของการจัดการทรัพยากรสุขภาพของคณะพยาบาลศาสตร์ในสถาบันอุดมศึกษาเอกชน 2) รูปแบบการจัดการทรัพยากรสุขภาพของคณะพยาบาลศาสตร์ในสถาบันอุดมศึกษาเอกชน และ 3) ผลการขึ้นช้ขององค์ประกอบและรูปแบบของการจัดการทรัพยากรสุขภาพของคณะพยาบาลศาสตร์ในสถาบันอุดมศึกษาเอกชน กลุ่มตัวอย่างและเครื่องมือที่ใช้ในการวิจัยประกอบด้วย 1) กลุ่มคณบดีและผู้เชี่ยวชาญ จำนวน 7 คน ใช้แบบสัมภาษณ์กึ่งโครงสร้าง 2) กลุ่มผู้บริหารมหาวิทยาลัย คณบดีคณะพยาบาลศาสตร์ กลุ่มอาจารย์ จำนวน 361 คน ใช้แบบสอบถามความคิดเห็น และ 3) กลุ่มผู้เชี่ยวชาญในการขึ้นช้รูปแบบ จำนวน 7 คน ใช้แบบสัมภาษณ์กึ่งโครงสร้าง การวิเคราะห์ข้อมูลเชิงปริมาณใช้การหาค่ามัชฌิมเลขคณิต ส่วนเบี่ยงเบนมาตรฐาน การวิเคราะห์องค์ประกอบเชิงสำรวจ และการวิเคราะห์ความสัมพันธ์เชิงสาเหตุ การวิเคราะห์ข้อมูลเชิงคุณภาพใช้การหาค่าความถี่ ร้อยละและการวิเคราะห์เนื้อหา

ผลการวิจัยพบว่า

1. องค์ประกอบของการจัดการทรัพยากรสุขภาพของคณะพยาบาลศาสตร์ในสถาบันอุดมศึกษาเอกชน ประกอบด้วย 5 องค์ประกอบ ได้แก่ 1) การมีวิสัยทัศน์เกี่ยวกับทรัพยากรสุขภาพ 2) การจัดองค์การและนโยบายเกี่ยวกับทรัพยากรสุขภาพ 3) การจัดการความรู้เกี่ยวกับทรัพยากรสุขภาพ 4) การพัฒนาทรัพยากรมนุษย์ด้านทรัพยากรสุขภาพ และ 5) ภาวะผู้นำของผู้บริหาร

2. รูปแบบการจัดการทรัพยากรสุขภาพของคณะพยาบาลศาสตร์ในสถาบันอุดมศึกษาเอกชนเป็นพหุองค์ประกอบที่มีความสัมพันธ์กันโดยการมีวิสัยทัศน์เกี่ยวกับทรัพยากรสุขภาพ การจัดองค์การและนโยบายเกี่ยวกับทรัพยากรสุขภาพ การพัฒนาทรัพยากรมนุษย์ด้านทรัพยากรสุขภาพ และภาวะผู้นำของผู้บริหาร ล้วนมีอิทธิพลทางตรงต่อการจัดการความรู้เกี่ยวกับทรัพยากรสุขภาพ นอกจากนี้การมีวิสัยทัศน์เกี่ยวกับทรัพยากรสุขภาพยังมีอิทธิพลทางอ้อมต่อการจัดการความรู้เกี่ยวกับทรัพยากรสุขภาพผ่านการจัดองค์การและนโยบายเกี่ยวกับทรัพยากรสุขภาพและการการพัฒนาทรัพยากรมนุษย์ด้านทรัพยากรสุขภาพ

3. องค์ประกอบและรูปแบบของการจัดการทรัพยากรสุขภาพของคณะพยาบาลศาสตร์ในสถาบันอุดมศึกษาเอกชนมีความเหมาะสม มีความเป็นไปได้ เป็นประโยชน์ และมีความถูกต้องครอบคลุมสอดคล้องกับทฤษฎี หลักการ และแนวคิดตามกรอบของการวิจัย

ภาควิชาการบริหารการศึกษา

บัณฑิตวิทยาลัย มหาวิทยาลัยศิลปากร

ลายมือชื่อนักศึกษา.....

ปีการศึกษา 2558

ลายมือชื่ออาจารย์ที่ปรึกษาวิทยานิพนธ์ 1.....2.....3.....

55252804: MAJOR: EDUCATION ADMINISTRATION

KEY WORD: INTELLECTUAL PROPERTY MANAGEMENT OF FACULTY OF NURSING

SANIKAN SEEMANEE: THE INTELLECTUAL PROPERTY MANAGEMENT MODEL OF FACULTY OF NURSING IN PRIVATE HIGHER EDUCATION INSTITUTES.
THESIS ADVISORS : ASST. PROF. PRASERT INTARAK, Ed. D. AND ASST. PROF. MAJ. NOPADOL CHENAKSARA, RTAR., Ph.D. 350 pp.

The purposes of this study were; 1) to identify the components of intellectual property management of faculty of nursing in private higher education, 2) to propose the intellectual property management model of faculty of nursing in private higher education and 3) to verify the components and the intellectual property management model of faculty of nursing in private higher education. The samples and instruments used in the research included: 1) 7 specialist by semi-structured interviews; 2) 361 administrators, Dean of nursing faculty, staffs of nursing faculty, and supporting staffs by using opinionnaires; and 7 specialist by semi-structured interviews. Quantitative data were analyzed by using the descriptive statistic of arithmetic mean, standard deviation, and the inferential exploratory factor analysis and path analysis. Qualitative data were analyzed by frequency, percentage and content analysis.

The findings of this research were as follows:

1. The components of intellectual property management of faculty of nursing in private higher education include shared vision of intellectual property, organization and policy of intellectual property, knowledge management of intellectual property, human resource development of intellectual property, and leadership
2. The intellectual property management model of faculty of nursing in private higher education that consisted of multi-variables. It showed that components of shared vision of intellectual property, organization and policy of intellectual property, human resource development of intellectual property, and leadership had direct effected to knowledge management of intellectual property. In addition, shared vision of intellectual property had direct effected to knowledge management of intellectual property through organization and policy of intellectual property and human resource development of intellectual property.
3. The components and the intellectual property management model of faculty of nursing in private higher education were found propriety, feasibility, utility and accuracy with the theory, principles and concept of the research.

Department of Educational Administration

Graduate School, Silpakorn University.

Student's signature.....

Academic Year 2015

Thesis Advisors' signatures 1.....2.....3.....

กิตติกรรมประกาศ

วิทยานิพนธ์ฉบับนี้สำเร็จได้ด้วยดี โดยได้รับความกรุณาอย่างสูงยิ่งจาก ผู้ช่วยศาสตราจารย์ ดร.ประเสริฐ อินทร์รักษ์ ประธานกรรมการผู้ควบคุมดุขุณินิพนธ์ ผู้ช่วยศาสตราจารย์ ว่าที่พันตรี ดร.นพดล เจนอักษร และผู้ช่วยศาสตราจารย์ ดร. มัทนา วัฒนอมศักดิ์ กรรมการผู้ควบคุมดุขุณินิพนธ์ รองศาสตราจารย์ ดร. ศิริชัย ชินะตั้งกูร ประธานสอบดุขุณินิพนธ์ และผู้ช่วยศาสตราจารย์ พลเรือตรีหญิง ดร. สุภัทรา เอื้อวงศ์ กรรมการผู้ทรงคุณวุฒิ ผู้วิจัยขอกราบขอบพระคุณในความกรุณาไว้เป็นอย่างสูง ณ โอกาสนี้ พร้อมทั้งขอกราบขอบพระคุณคณาจารย์ในภาควิชาการบริหารการศึกษา คณะศึกษาศาสตร์ มหาวิทยาลัยศิลปากรทุกท่านที่ได้ประสิทธิประสาทความรู้ให้แก่ผู้วิจัยตลอดระยะเวลาการศึกษา

ขอกราบขอบพระคุณ ผู้ทรงคุณวุฒิและผู้เชี่ยวชาญทุกท่านที่ได้ให้ข้อคิดเห็น ข้อเสนอแนะในการไปสัมภาษณ์ การตรวจเครื่องมือวิจัย และแสดงความคิดเห็นต่อรูปแบบการวิจัย

ขอกราบขอบพระคุณท่านอธิการบดี รองอธิการบดี คณบดีคณะพยาบาลศาสตร์ ผู้ช่วยคณบดีคณะพยาบาลศาสตร์ คณาจารย์ผู้วิจัย และเจ้าหน้าที่ฝ่ายสนับสนุนของคณะพยาบาลศาสตร์ ในสถาบันอุดมศึกษาเอกชนทุกท่านที่ให้ข้อมูลในการวิจัย

ขอขอบพระคุณผู้ช่วยศาสตราจารย์ ดร. อรทิพา ส่องศิริ คณบดีคณะพยาบาลศาสตร์ มหาวิทยาลัยสยาม เพื่อนอาจารย์ในคณะพยาบาลศาสตร์ มหาวิทยาลัยสยาม เพื่อนร่วมรุ่นดุขุณินิพนธ์รุ่น 10 ทุกท่านสำหรับกำลังใจ และความช่วยเหลือสนับสนุนให้งานวิจัยลุล่วงไปได้ด้วยดี

ขอขอบพระคุณคุณแม่อุษา สุขศรี คุณพ่อชุมพร ศรีมณี และสมาชิกในครอบครัวทุกท่านที่คอยให้ความช่วยเหลือ สนับสนุน และเป็นกำลังใจแก่ผู้วิจัยตลอดระยะเวลาของการศึกษา และการดำเนินการวิจัย

สุดท้ายนี้ คุณค่าอันเกิดจากดุขุณินิพนธ์ฉบับนี้ ขอมอบเป็นเครื่องบูชาพระคุณบิดามารดา ครู อาจารย์ และครอบครัวผู้วิจัย ตลอดจนผู้มีคุณูปการต่อการวิจัยครั้งนี้ทุกท่าน

สารบัญ

	หน้า
บทคัดย่อภาษาไทย.....	ง
บทคัดย่อภาษาอังกฤษ.....	จ
กิตติกรรมประกาศ.....	ฉ
สารบัญตาราง.....	ฎ
สารบัญแผนภูมิ.....	ฏ
บทที่	
1 บทนำ.....	1
ความเป็นมาและความสำคัญของปัญหา.....	3
ปัญหาของการวิจัย.....	7
วัตถุประสงค์ของการวิจัย.....	11
ข้อคำถามของการวิจัย.....	12
สมมุติฐานของการวิจัย.....	12
กรอบแนวคิดของการวิจัย.....	13
นิยามศัพท์เฉพาะ.....	24
2 วรรณกรรมที่เกี่ยวข้อง.....	25
แนวคิดหลักและองค์การที่เกี่ยวข้องกับการส่งเสริมทรัพย์สินทางปัญญา.....	25
ทรัพย์สินทางปัญญา (Intellectual Property).....	25
ความหมายของทรัพย์สินทางปัญญา.....	28
ประเภทของทรัพย์สินทางปัญญา.....	30
องค์การหลักที่เกี่ยวข้องกับทรัพย์สินทางปัญญา.....	35
องค์การหลักที่เกี่ยวข้องส่งเสริมทรัพย์สินทางปัญญาในประเทศไทย... ..	37
นโยบายและแผนปฏิบัติการที่เกี่ยวข้องกับการส่งเสริมทรัพย์สินทาง ปัญญา.....	52
รัฐธรรมนูญแห่งราชอาณาจักรไทย พุทธศักราช 2550.....	52
แผนพัฒนาเศรษฐกิจและสังคมแห่งชาติฉบับที่ 11 พ.ศ.2555 – 2559..	52

แผนพัฒนาการศึกษาของกระทรวงศึกษาธิการ ฉบับที่ 11 พ.ศ. 2555-2559.....	53
แผนการศึกษาแห่งชาติ สำนักงานเลขาธิการสภาการศึกษา ปรับปรุงครั้งที่ 2 (พ.ศ. 2555-2559).....	56
กฎหมายเกี่ยวข้องกับการส่งเสริมทรัพยากรมนุษย์ในทางปัญญา.....	57
พระราชบัญญัติสิทธิบัตร พ.ศ. 2522.....	57
พระราชบัญญัติลิขสิทธิ์ พ.ศ. 2537.....	60
แนวทางการส่งเสริมทรัพยากรมนุษย์ในทางปัญญาของสถาบันการศึกษา.....	62
แนวทางการส่งเสริมทรัพยากรมนุษย์ในทางปัญญาของสถาบันการศึกษา ในต่างประเทศ.....	62
แนวทางการส่งเสริมทรัพยากรมนุษย์ในทางปัญญาของสถาบันการศึกษา ในประเทศไทย.....	67
การกำหนดกลยุทธ์ในการดำเนินงานส่งเสริมทรัพยากรมนุษย์ใน สถาบันการศึกษา.....	68
การกำหนดหน่วยงานบริหารจัดการทรัพยากรมนุษย์ในทางปัญญา.....	69
การจัดสรรประโยชน์ในทรัพยากรมนุษย์ในทางปัญญา.....	70
สถาบันอุดมศึกษาเอกชนในประเทศไทยที่เปิดสอนวิชาพยาบาลศาสตร์ ประกาศกระทรวงศึกษาธิการเรื่อง มาตรฐานคุณวุฒิระดับปริญญาตรี สาขาพยาบาลศาสตร์ พ.ศ. 2552.....	82
มาตรฐานคุณวุฒิระดับปริญญาตรี สาขาพยาบาลศาสตร์ พ.ศ. 2552 ประกาศกระทรวงศึกษาธิการ เรื่อง มาตรฐานคุณวุฒิระดับปริญญาตรี สาขาพยาบาลศาสตร์ พ.ศ. 2552.....	83
งานวิจัยที่เกี่ยวข้อง.....	90
งานวิจัยในประเทศ.....	90
งานวิจัยต่างประเทศ.....	100

บทที่	หน้า
3	การดำเนินการวิจัย..... 106
	ขั้นตอนการดำเนินการวิจัย..... 106
	ระเบียบวิธีวิจัย..... 110
	แผนแบบการวิจัย..... 110
	ประชากร..... 111
	ตัวแปรที่ศึกษา..... 113
	เครื่องมือที่ใช้ในการวิจัย..... 113
	การสร้างและพัฒนาเครื่องมือวิจัย..... 114
	การเก็บรวบรวมข้อมูล..... 115
	การวิเคราะห์ข้อมูลและสถิติที่ใช้ในการวิจัย..... 115
4	ผลการวิเคราะห์ข้อมูล..... 119
	ตอนที่ 1 การวิเคราะห์เพื่อทราบองค์ประกอบของการจัดการทรัพยากร ทางปัญญาของคณะพยาบาลศาสตร์ในสถาบันอุดมศึกษาเอกชน..... 120
	ตอนที่ 2 การวิเคราะห์เพื่อทราบรูปแบบการจัดการทรัพยากร ปัญญาของคณะพยาบาลศาสตร์ในสถาบันอุดมศึกษาเอกชน..... 173
	ตอนที่ 3 การยืนยันองค์ประกอบและรูปแบบของการจัดการทรัพยากร ทางปัญญาของคณะพยาบาลศาสตร์ในสถาบันอุดมศึกษาเอกชนจาก ผู้ทรงคุณวุฒิและผู้เชี่ยวชาญ..... 230
5	สรุปผลการวิจัย อภิปรายผล และข้อเสนอแนะ..... 237
	สรุปผลการวิจัย..... 238
	อภิปรายผล..... 239
	ข้อเสนอแนะสำหรับการวิจัย..... 269
	รายการอ้างอิง..... 271

	หน้า
ภาคผนวก.....	284
ภาคผนวก ก	
รายชื่อผู้เชี่ยวชาญและผู้เกี่ยวข้องที่ให้สัมภาษณ์	
หนังสือขอความอนุเคราะห์ขอสัมภาษณ์	
แบบสัมภาษณ์กึ่งโครงสร้าง.....	285
ภาคผนวก ข	
รายชื่อผู้เชี่ยวชาญตรวจเครื่องมือวิจัย	
หนังสือขอความอนุเคราะห์ตรวจเครื่องมือวิจัย	
หนังสือขอความอนุเคราะห์ขอทดลองเครื่องมือวิจัย	
ผลการวิเคราะห์ค่าความเชื่อมั่นของเครื่องมือ.....	290
ภาคผนวก ค	
หนังสือขอความอนุเคราะห์เก็บรวบรวมข้อมูล	
แบบสอบถาม.....	303
ภาคผนวก ง	
รายชื่อผู้เชี่ยวชาญการยืนยันผลการวิจัย	
หนังสือขอความอนุเคราะห์ผู้เชี่ยวชาญการยืนยันผลการวิจัย	
แบบสัมภาษณ์กึ่งโครงสร้าง.....	321
ภาคผนวก จ	
หนังสือรับรองจริยธรรมการวิจัยในคนมหาวิทยาลัยมหิดล	
เอกสารชี้แจงผู้เข้าร่วมการวิจัย	
เอกสารชี้แจงผู้เข้าร่วมการวิจัย	
หนังสือแสดงเจตนายินยอมเข้าร่วมการวิจัยโดยได้รับการ	
บอกกล่าวและเต็มใจ.....	333
ภาคผนวก ฉ	
ผลการวิเคราะห์ความสัมพันธ์เชิงสาเหตุ.....	342
ประวัติผู้วิจัย.....	350

สารบัญตาราง

ตารางที่		หน้า
1	แสดงจำนวนกลุ่มตัวอย่างที่ศึกษาในแต่ละสถาบันอุดมศึกษา.....	111
2	ข้อมูลสถานภาพส่วนบุคคลของผู้ตอบแบบสอบถาม.....	120
3	การจัดการทรัพยากรสิ้นทางปัญญาขององค์กรในประเทศและต่างประเทศ.....	124
4	การจัดการทรัพยากรสิ้นทางปัญญาของสถาบันการศึกษาในประเทศและ ต่างประเทศ.....	130
5	สรุปตัวแปรที่ได้จากการวิเคราะห์งานวิจัยที่เกี่ยวข้อง.....	134
6	การสรุปเอกสารที่เกี่ยวข้องกับการจัดการทรัพยากรสิ้นทางปัญญา.....	136
7	การสรุปงานวิจัยที่เกี่ยวข้องกับการจัดการทรัพยากรสิ้นทางปัญญา.....	138
8	การสรุปบทความที่เกี่ยวข้องกับการจัดการทรัพยากรสิ้นทางปัญญา.....	140
9	การสรุปผลการสัมภาษณ์จากผู้เชี่ยวชาญและผู้เกี่ยวข้องกับการจัดการ ทรัพยากรสิ้นทางปัญญา.....	141
10	ค่ามัธยิมเลขคณิต (\bar{x}) ส่วนเบี่ยงเบนมาตรฐาน (S.D.) และระดับความ เหมาะสมขององค์ประกอบทั้งของการจัดการทรัพยากรสิ้นทางปัญญาของ คณะพยาบาลศาสตร์ในสถาบันอุดมศึกษาเอกชน 5 องค์ประกอบ.....	144
11	แสดงค่า KMO and Bartlett's Test.....	156
12	แสดงองค์ประกอบ ค่าไอเกน ค่าร้อยละของความแปรปรวน ค่าร้อยละของ ความแปรปรวนสะสมขององค์ประกอบการจัดการทรัพยากรสิ้นทาง ปัญญาของคณะพยาบาลศาสตร์ในสถาบันอุดมศึกษาเอกชน.....	158
13	แสดงค่าน้ำหนักองค์ประกอบและตัวแปรอธิบายที่อธิบายในแต่ละ องค์ประกอบหลังหมุนแกน.....	159

ตารางที่		หน้า
14	แสดงองค์ประกอบการจัดการทรัพย์สินทางปัญญาของคณะพยาบาล ศาสตร์ในสถาบันอุดมศึกษาเอกชน.....	162
15	การวิเคราะห์องค์ประกอบด้านที่ 1.....	163
16	การวิเคราะห์องค์ประกอบด้านที่ 2.....	165
17	การวิเคราะห์องค์ประกอบด้านที่ 3.....	166
18	การวิเคราะห์องค์ประกอบด้านที่ 4.....	168
19	การวิเคราะห์องค์ประกอบด้านที่ 5.....	169
20	แสดงค่าสถิติวัดความสอดคล้องความกลมกลืนระหว่าง โมเดลและข้อมูล เชิงประจักษ์.....	226
21	แสดงค่าสัมประสิทธิ์สหสัมพันธ์ระหว่างองค์ประกอบการจัดการทรัพย์สิน ทางปัญญาของคณะพยาบาลศาสตร์ในสถาบันอุดมศึกษาเอกชน.....	227
22	แสดงจำนวน คำร้อยละของความคิดเห็นของผู้ทรงคุณวุฒิและผู้เชี่ยวชาญ ต่อองค์ประกอบและรูปแบบการจัดการทรัพย์สินทางปัญญาของ คณะพยาบาลศาสตร์ในสถาบันอุดมศึกษาเอกชน.....	231



สารบัญภาพ

ภาพที่		หน้า
1	กรอบแนวคิดในการวิจัย.....	21
2	ปัจจัยที่จำเป็นสำหรับการส่งเสริมทรัพย์สินทางปัญญาใน สถาบันการศึกษา.....	72
3	ยุทธศาสตร์ 4 Ss เพื่อการส่งเสริมทรัพย์สินทางปัญญาในสถาบันการศึกษา.	76
4	แสดงขั้นตอนการดำเนินการวิจัย.....	109
5	แผนแบบการวิจัย.....	110
6	องค์ประกอบการจัดการทรัพย์สินทางปัญญาของคณะพยาบาลศาสตร์.....	170
7	แสดงความสัมพันธ์ระหว่างองค์ประกอบด้านการมีวิสัยทัศน์เกี่ยวกับ ทรัพย์สินทางปัญญากับองค์ประกอบด้านการจัดองค์การและ นโยบายเกี่ยวกับทรัพย์สินทางปัญญา.....	174
8	แสดงความสัมพันธ์ระหว่างองค์ประกอบด้านการมีวิสัยทัศน์เกี่ยวกับ ทรัพย์สินทางปัญญากับองค์ประกอบด้านการจัดการความรู้เกี่ยวกับ ทรัพย์สินทางปัญญา.....	177
9	แสดงความสัมพันธ์ระหว่างองค์ประกอบด้านการมีวิสัยทัศน์เกี่ยวกับ ทรัพย์สินทางปัญญากับองค์ประกอบด้านการพัฒนาทรัพยากรมนุษย์..	180
10	แสดงความสัมพันธ์ระหว่างองค์ประกอบด้านการมีวิสัยทัศน์เกี่ยวกับ ทรัพย์สินทางปัญญากับองค์ประกอบด้านภาวะผู้นำของผู้บริหาร.....	183
11	แสดงความสัมพันธ์ระหว่างองค์ประกอบด้านการจัดองค์การและนโยบาย เกี่ยวกับทรัพย์สินทางปัญญาและองค์ประกอบด้านการมีวิสัยทัศน์ เกี่ยวกับทรัพย์สินทางปัญญา.....	185
12	แสดงความสัมพันธ์ระหว่างองค์ประกอบด้านการจัดองค์การและนโยบาย เกี่ยวกับทรัพย์สินทางปัญญาและองค์ประกอบด้านการจัดการ ความรู้เกี่ยวกับทรัพย์สินทางปัญญา.....	187

ภาพที่		หน้า
13	แสดงความสัมพันธ์ระหว่างองค์ประกอบด้านการจัดองค์การและนโยบายเกี่ยวกับทรัพย์สินทางปัญญาและองค์ประกอบด้านการพัฒนาทรัพยากรมนุษย์ด้านทรัพย์สินทางปัญญา.....	190
14	แสดงความสัมพันธ์ระหว่างองค์ประกอบด้านการจัดองค์การและนโยบายเกี่ยวกับทรัพย์สินทางปัญญาและองค์ประกอบด้านภาวะผู้นำของผู้บริหาร.	194
15	แสดงความสัมพันธ์ระหว่างองค์ประกอบด้านการจัดการความรู้เกี่ยวกับทรัพย์สินทางปัญญาและองค์ประกอบด้านการมีวิสัยทัศน์เกี่ยวกับทรัพย์สินทางปัญญา.....	196
16	แสดงความสัมพันธ์ระหว่างองค์ประกอบด้านการจัดการความรู้เกี่ยวกับทรัพย์สินทางปัญญาและองค์ประกอบด้านการจัดการ องค์การและนโยบายเกี่ยวกับทรัพย์สินทางปัญญา.....	198
17	แสดงความสัมพันธ์ระหว่างองค์ประกอบด้านการจัดการความรู้เกี่ยวกับทรัพย์สินทางปัญญาและองค์ประกอบด้านการพัฒนาทรัพยากรมนุษย์ด้านทรัพย์สินทางปัญญา.....	200
18	แสดงความสัมพันธ์ระหว่างองค์ประกอบด้านการจัดการความรู้เกี่ยวกับทรัพย์สินทางปัญญาและองค์ประกอบด้านภาวะผู้นำของผู้บริหาร...	203
19	แสดงความสัมพันธ์ระหว่างองค์ประกอบด้านการพัฒนาทรัพยากรมนุษย์ด้านทรัพย์สินทางปัญญาและองค์ประกอบด้านการมีวิสัยทัศน์เกี่ยวกับทรัพย์สินทางปัญญา.....	205
20	แสดงความสัมพันธ์ระหว่างองค์ประกอบด้านการพัฒนาทรัพยากรมนุษย์ด้านทรัพย์สินทางปัญญาและองค์ประกอบด้านการจัดการองค์การและนโยบายเกี่ยวกับทรัพย์สินทางปัญญา.....	206
21	แสดงความสัมพันธ์ระหว่างองค์ประกอบด้านการพัฒนาทรัพยากรมนุษย์ด้านทรัพย์สินทางปัญญาและองค์ประกอบด้านการจัดการความรู้เกี่ยวกับทรัพย์สินทางปัญญา.....	208

ภาพที่		หน้า
22	แสดงความสัมพันธ์ระหว่างองค์ประกอบด้านการพัฒนาทรัพยากรมนุษย์ ด้านทรัพย์สินทางปัญญาและองค์ประกอบด้านภาวะผู้นำของ ผู้บริหาร.....	212
23	แสดงความสัมพันธ์ระหว่างองค์ประกอบด้านภาวะผู้นำของผู้บริหารและ องค์ประกอบด้านการมีวิสัยทัศน์เกี่ยวกับทรัพย์สินทางปัญญา.....	214
24	แสดงความสัมพันธ์ระหว่างองค์ประกอบด้านภาวะผู้นำของผู้บริหารและ องค์ประกอบด้านการจัดการและนโยบายเกี่ยวกับทรัพย์สินทาง ปัญญา.....	217
25	แสดงความสัมพันธ์ระหว่างองค์ประกอบด้านภาวะผู้นำของผู้บริหารและ องค์ประกอบด้านกระบวนการจัดการความรู้เกี่ยวกับทรัพย์สินทาง ปัญญา.....	220
26	แสดงความสัมพันธ์ระหว่างองค์ประกอบด้านภาวะผู้นำของผู้บริหารและ องค์ประกอบด้านการพัฒนาทรัพยากรมนุษย์ด้านทรัพย์สินทาง ปัญญา.....	222
27	แสดงรูปแบบตั้งต้นความสัมพันธ์ขององค์ประกอบของการจัดการ ทรัพย์สินทางปัญญาของคณะพยาบาลศาสตร์ในสถาบันอุดมศึกษา เอกชนที่สอดคล้องกับข้อมูลตามแนวคิดทฤษฎีและงานวิจัยทั้งใน และต่างประเทศ.....	224
28	แสดงรูปแบบความสัมพันธ์เชิงสาเหตุขององค์ประกอบของการจัดการ ทรัพย์สินทางปัญญาของคณะพยาบาลศาสตร์ในสถาบันอุดมศึกษา เอกชน.....	228

บทที่ 1

บทนำ

ประเทศไทยให้ความสำคัญต่อการส่งเสริมทรัพยากรบัณฑิตทางปัญญา โดยรัฐบาลมีนโยบายที่จะพัฒนาระบบวิจัยวิทยาศาสตร์ เทคโนโลยีและนวัตกรรม รวมทั้งส่งเสริมให้มีการนำทรัพยากรบัณฑิตทางปัญญาไปใช้ในเชิงพาณิชย์ ดังจะเห็นจากแผนพัฒนาการศึกษาของกระทรวงศึกษาธิการ ฉบับที่ 11 พ.ศ. 2555-2559 จัดทำขึ้นภายใต้กรอบทิศทางของแผนพัฒนาเศรษฐกิจและสังคมแห่งชาติ ฉบับที่ 11 พ.ศ. 2555-2559 และเชื่อมโยงกับรัฐธรรมนูญแห่งราชอาณาจักรไทย พุทธศักราช 2550 และแผนการศึกษาแห่งชาติฉบับปรับปรุง (พ.ศ. 2552-2559) สอดคล้องกับแผนปฏิรูปราชการ 4 ปี (พ.ศ. 2556-2559) ของกระทรวงศึกษาธิการ ที่มีนโยบายในการสนับสนุนการวิจัยและพัฒนาเพื่อสร้างทุนปัญญาชาติ พัฒนามหาวิทยาลัยให้มุ่งสู่การเป็นมหาวิทยาลัยวิจัยระดับโลก เพื่อพัฒนาระบบเครือข่ายการวิจัยแห่งชาติส่งเสริมการสร้างทุนทางปัญญาและนวัตกรรม จัดตั้งศูนย์ความเป็นเลิศเพื่อการวิจัยสำหรับสาขาวิชาที่จำเป็นพัฒนาโครงสร้างการบริหารงานวิจัยของชาติโดยเน้นความสัมพันธ์อย่างเหมาะสม และมีประสิทธิภาพระหว่างองค์กรบริหารงานวิจัยกับสถาบันการศึกษา¹ รวมทั้งการเพิ่มจำนวนผลงานวิจัยและสิ่งประดิษฐ์ที่ยื่นขอจดทะเบียนทรัพย์สินทางปัญญา จำนวนผลงานวิจัย/สิ่งประดิษฐ์ที่ได้รับการเผยแพร่ ร้อยละที่เพิ่มขึ้นของนักศึกษาใหม่ด้านวิทยาศาสตร์และเทคโนโลยี จำนวนหน่วยบ่มเพาะวิสาหกิจในสถาบันอุดมศึกษา เป็นตัวชี้วัดในการประเมินประสิทธิผลของแผนปฏิรูปราชการตามแผนยุทธศาสตร์การพัฒนาระบบราชการไทย

ส่วนการประกันคุณภาพการศึกษาภายในระดับอุดมศึกษา สำนักงานคณะกรรมการการอุดมศึกษา (สกอ.) ได้ระบุให้งานวิจัยและงานสร้างสรรค์ที่ตีพิมพ์เผยแพร่ การได้รับการจดทะเบียนทรัพย์สินทางปัญญาหรืออนุสิทธิบัตร หรือนำไปใช้ประโยชน์ทั้งในระดับชาติและระดับนานาชาติต่อ

¹สำนักงานปลัดกระทรวงศึกษาธิการ, แผนปฏิรูปราชการ 4 ปี (พ.ศ. 2556-2559), เข้าถึงเมื่อ 13 มกราคม 2557, เข้าถึงได้จาก <http://www.pld.rmutt.ac.th>

จำนวนอาจารย์ประจำ เป็นส่วนหนึ่งของตัวบ่งชี้คุณภาพของสถาบันการศึกษา² และสำนักงานรับรองมาตรฐานและประเมินคุณภาพการศึกษา (สมศ.) ได้กำหนดตัวชี้วัดมาตรฐานคุณภาพด้านงานวิจัยและงานสร้างสรรค์ในการประเมินคุณภาพภายนอกสถาบันอุดมศึกษา³ โดยสำนักงานคณะกรรมการการอุดมศึกษา (สกอ.) ได้ริเริ่มโครงการหน่วยบ่มเพาะวิสาหกิจในสถาบันอุดมศึกษา (University Business Incubators: UBI) และหน่วยจัดการทรัพย์สินทางปัญญาและถ่ายทอดเทคโนโลยี (Technology Licensing Office: TLO) และในการประชุมคณะกรรมการส่งเสริมงานวิจัยเชิงพาณิชย์เพื่อการบ่มเพาะวิสาหกิจและการจัดการทรัพย์สินทางปัญญาครั้งที่ 1 / 2549 มีวาระการส่งเสริมและสนับสนุนให้นำองค์ความรู้จากมหาวิทยาลัย/สถาบันมาร่วมวิจัยและพัฒนาในกลุ่มอุตสาหกรรมที่มีศักยภาพสูงในการแข่งขันทางการตลาด เพื่อสามารถสร้างผลงานวิจัยและสิ่งประดิษฐ์ที่ยื่นขอจดทะเบียนทรัพย์สินทางปัญญา เพื่อส่งเสริมให้มีการนำทรัพย์สินทางปัญญาไปใช้ในเชิงพาณิชย์ ส่งผลให้เกิดการให้ความคุ้มครองสิทธิในทรัพย์สินทางปัญญา อันเป็นสิทธิที่ได้กำหนดขึ้นเกี่ยวกับผลผลิตทางปัญญาของมนุษย์⁴

จากการศึกษาปัญหาการวิจัยดังกล่าวพบว่าการบริหารจัดการทรัพย์สินทางปัญญาในสถาบันอุดมศึกษาเป็นกลไกสำคัญที่เป็นมิติใหม่ ในการแก้ปัญหาการบริหารจัดการทรัพย์สินทางปัญญาของสถาบันการศึกษา เพื่อส่งเสริมและสร้างความตระหนักให้กับนิสิต/นักศึกษา บัณฑิตคณาจารย์ และบุคลากรของสถาบันการศึกษามีการนำผลการวิจัย สิ่งประดิษฐ์ มาจดสิทธิบัตร และยื่นขอจดทะเบียนทรัพย์สินทางปัญญาเพิ่มมากขึ้น

²สำนักงานคณะกรรมการการอุดมศึกษา, โครงการอุดหนุนการจัดตั้งหน่วยจัดการทรัพย์สินทางปัญญาและถ่ายทอดเทคโนโลยี, เข้าถึงเมื่อ 13 มกราคม 2557, เข้าถึงได้จาก

http://www.mua.go.th/know_ohec_4.html

³สำนักงานรับรองมาตรฐานและประเมินคุณภาพการศึกษา, คู่มือการประเมินคุณภาพภายนอกระดับอุดมศึกษา (กรุงเทพมหานคร: บริษัทจุดทองจำกัด, 2549), 20

⁴ไชยยศ เหมะรัชตะ, กฎหมายทรัพย์สินทางปัญญา พื้นความรู้ทั่วไป : ลิขสิทธิ์ สิทธิบัตร เครื่องหมายการค้า ความลับทางการค้า เซมิคอนดักเตอร์ชิป พันธุ์พืชใหม่, พิมพ์ครั้งที่ 2 (กรุงเทพฯ: สำนักพิมพ์นิติธรรม, 2549), 4.

ความเป็นมาและความสำคัญของปัญหา

ความเจริญก้าวหน้าทางวิทยาศาสตร์และเทคโนโลยีทำให้เกิดวิทยาการใหม่ๆ รวมถึงมีการแข่งขันทางเศรษฐกิจที่รุนแรงมากขึ้น ประเทศต่างๆ จึงจำเป็นต้องแข่งขันกัน ในเวทีนานาชาติ ด้วยการใช้ประโยชน์จากทรัพยากรธรรมชาติ ทรัพยากรมนุษย์ ทรัพยากรทางความรู้ รวมถึงทรัพย์สินทางปัญญาที่เป็นต้นทุนที่สำคัญของแต่ละประเทศ รวมทั้งได้มีการจัดตั้งองค์การทรัพย์สินทางปัญญาโลก (World Intellectual Property Organization – WIPO) ได้จัดตั้งมาตรการคุ้มครองสิทธิในทรัพย์สินทางปัญญาที่มีประสิทธิภาพ จึงได้ริเริ่มความตกลงว่าด้วยสิทธิในทรัพย์สินทางปัญญาที่เกี่ยวกับการค้า (Trade-Related Aspects of Intellectual Property Rights – TRIPs) ซึ่งประเทศไทยเข้าร่วมเป็นภาคีและมอบหมายให้กรมทรัพย์สินทางปัญญา กระทรวงพาณิชย์ เป็นหน่วยงานในการรับผิดชอบ ปัจจุบันดำเนินการเข้าเป็นภาคีในสนธิสัญญาความร่วมมือทางด้านสิทธิบัตร (Patent Corporation Treaty - PCT) เพื่อให้ผู้ประกอบการของไทยได้รับประโยชน์ในการจดทะเบียนระหว่างประเทศและได้รับความคุ้มครองทรัพย์สินทางปัญญาที่ครอบคลุมกว่า 120 ประเทศทั่วโลก ประเทศไทยยังมีการดำเนินการปรับปรุงกฎหมายทรัพย์สินทางปัญญาตามความตกลงว่าด้วยสิทธิในทรัพย์สินทางปัญญาที่เกี่ยวกับการค้า (Trade-Related Aspects of Intellectual Property Rights – TRIPs) ได้กำหนดหลักการที่ให้ความสำคัญกับวัตถุประสงค์ทางนโยบายสาธารณะของชาติในการคุ้มครองทรัพย์สินทางปัญญา และรวมถึงวัตถุประสงค์ด้านการพัฒนาและด้านเทคโนโลยี⁵ รวมถึงได้กำหนดมาตรการยืดหยุ่น (TRIPs Flexibilities) ทำให้ประเทศที่กำลังพัฒนาและประเทศพัฒนาน้อยที่สุดปฏิบัติตามข้อตกลง โดยยังสามารถดำเนินตามนโยบายสาธารณะ การเข้าถึงยารักษาโรคปกป้องความหลากหลายทางชีวภาพและนโยบายอื่นๆ ภายใต้เงื่อนไขเพื่อการสนับสนุนการพัฒนาทางเศรษฐกิจได้⁶

⁵ TRIPs Agreement, Preamble para.5. **Recognizing the underlying public policy objectives of national systems for the protection of intellectual property, including development and technological objectives**, accessed October 6, 2015, available from https://www.wto.org/english/tratop_e/trips_e/t_agm1_e.htm

⁶ World Intellectual Property Organization (WIPO), **Advice on flexibilities under the TRIPs Agreement**, accessed October 6, 2015, available from <http://www.wipo.int/about-ip/en/>

ประเทศไทยได้ประกาศใช้กฎหมายที่เกี่ยวกับทรัพย์สินทางปัญญา คือ พระราชบัญญัติลิขสิทธิ์ พ.ศ. 2537 พระราชบัญญัติสิทธิบัตร พ.ศ. 2522 (แก้ไขเพิ่มเติมโดยพระราชบัญญัติสิทธิบัตรฉบับที่ 2 พ.ศ. 2535) และ พระราชบัญญัติเครื่องหมายการค้า พ.ศ. 2534 สำหรับพระราชบัญญัติลิขสิทธิ์ พ.ศ. 2537 ได้มีการปรับปรุงแก้ไขให้สอดคล้องกับอนุสัญญาเบอร์น์ว่าด้วยการคุ้มครองวรรณกรรมและศิลปกรรม (The Berne Convention for Protection of Literacy and Artistic Works) ฉบับแก้ไข ณ กรุงปารีส (ค.ศ. 1971) และข้อตกลงทรัพย์สินทางปัญญาที่เกี่ยวกับการค้า (The Agreement on Trade – Related Aspects on Intellectual Property Rights = TRIPs) ภายใต้ความตกลงจัดตั้งองค์การการค้าโลก (WTO) ซึ่งประเทศไทยร่วมเป็นสมาชิก

พระราชบัญญัติลิขสิทธิ์ พ.ศ. 2537 ได้วางหลักถึงการเป็นเจ้าของลิขสิทธิ์ไว้หลายประการ โดยหลักกฎหมาย กล่าวคือ ผู้สร้างสรรค์งานจะเป็นเจ้าของลิขสิทธิ์ เป็นบุคคลแรก แต่มีข้อยกเว้นอยู่ 2 กรณี ที่กฎหมายบัญญัติให้บุคคลอื่นเป็นเจ้าของลิขสิทธิ์ คือ ประการแรก การสร้างสรรค์งานภายใต้สัญญาจ้างของผู้เป็นเจ้าของลิขสิทธิ์ คือผู้ว่าจ้าง และประการที่สอง คือการสร้างสรรค์งานโดยการจ้างหรือทำตามคำสั่งในการควบคุมของกระทรวง ทบวง กรม หรือหน่วยงานอื่นๆของรัฐ หรือท้องถิ่น ผู้ที่เป็นเจ้าของลิขสิทธิ์คือหน่วยงานของรัฐ จะเห็นได้ว่า การสร้างสรรค์งานอันมีลิขสิทธิ์ของบุคลากรในหน่วยงานของรัฐจะไม่มี ความขัดแย้งเรื่องลิขสิทธิ์ เพราะระบบราชการเป็นระบบอุปถัมภ์ การควบคุมเป็นลักษณะด้อยที่ด้อยอาศัยระหว่างผู้บังคับบัญชาและผู้ใต้บังคับบัญชา และการสร้างสรรค์งานอันมีลิขสิทธิ์ของหน่วยงานของรัฐมีน้อย แต่ในกรณีมหาวิทยาลัยของรัฐซึ่งเป็นส่วนราชการที่อยู่ในสังกัดของสำนักงานคณะกรรมการการอุดมศึกษา กระทรวงศึกษาธิการ ซึ่งได้เป็นเจ้าของลิขสิทธิ์ในงานสร้างสรรค์ที่อาจารย์และนักศึกษาภายในมหาวิทยาลัยสร้างขึ้น โดยเฉพาะกรณีการแต่งหรือเรียบเรียงตำรา ไม่ว่าจะเป็นตำราที่ใช้เป็นคำบรรยายตามหลักสูตรในกระบวนการวิชาใดวิชาหนึ่ง หรือเป็นคู่มือหรือเป็นหนังสือประกอบการศึกษาที่แต่งโดยอาจารย์ เป็นงานสร้างสรรค์อันมีลิขสิทธิ์ประเภทวรรณกรรมตามพระราชบัญญัติลิขสิทธิ์ พ.ศ. 2537⁷ ซึ่งส่วนใหญ่มหาวิทยาลัยของรัฐจะมีการจัดตั้งหน่วยงานในการดูแลลิขสิทธิ์ในตำราเรียน ส่งผลทำให้เกิดการให้ความคุ้มครองสิทธิของผู้สร้างผลงานที่เรียกว่า “สิทธิในทรัพย์สินทางปัญญา” อันเป็นสิทธิที่ได้กำหนดขึ้นเกี่ยวกับผลผลิตทางปัญญาของ

⁷ “พระราชบัญญัติลิขสิทธิ์ พ.ศ. 2537,” ราชกิจจานุเบกษา เล่ม 111 , ตอนที่ 59 ก (21 ธันวาคม 2537): 1-18.

มนุษย์⁸ หมายถึงเฉพาะการแสดงออกซึ่งความคิด(Expression of Ideas) เช่น งานวรรณกรรม งานจิตรกรรม ต่อมาครอบคลุมถึงการประดิษฐ์(Inventions) การออกแบบ (Designs) เครื่องหมายที่ใช้กับสินค้าและบริการ (Trade and Service Marks) ทรัพย์สินทางปัญญาแบ่งเป็น 2 ประเภท คือ สิทธิในทรัพย์สินทางอุตสาหกรรม (Industrial Property Rights) และลิขสิทธิ์ (Copy Rights) ปัจจุบันทรัพย์สินทางปัญญาได้ขยายออกไปครอบคลุมถึงสิทธิรูปแบบใหม่ๆ ที่พัฒนาขึ้นมา เช่น การออกแบบแผนวงจรรวม การคุ้มครองพันธุ์พืช การพาณิชย์อิเล็กทรอนิกส์¹⁰ นโยบายของรัฐเกี่ยวข้องกับทรัพย์สินทางปัญญาและการคุ้มครองทรัพย์สินทางปัญญาแต่ละประเภทถูกบัญญัติไว้เป็นลายลักษณ์อักษร หรือกฎหมายจารีตประเพณีตามแต่ละระบบกฎหมายของประเทศนั้นๆ ซึ่งการบริหารจัดการและส่งเสริมการคุ้มครองทรัพย์สินทางปัญญาเหล่านี้ได้อยู่ภายใต้การดูแลขององค์การทรัพย์สินทางปัญญาโลก (World Intellectual Property Organization : WIPO) ที่กระทำโดยอาศัยบรรทัดฐานตามความตกลงระหว่างประเทศเกี่ยวกับการคุ้มครองทรัพย์สินทางปัญญาในแต่ละประเภทนั้นๆ วัตถุประสงค์ในการให้ความคุ้มครองทรัพย์สินทางปัญญาไม่ได้จำกัดอยู่เพียงเพื่อส่งเสริมให้มีการพัฒนาผลงานทางปัญญาเท่านั้น แต่ยังรวมถึงการคุ้มครองทรัพย์สินทางปัญญาและประโยชน์ทางเศรษฐกิจของประเทศด้วยสอดคล้องกับการพัฒนาประเทศในระยะแผนพัฒนาเศรษฐกิจและสังคมแห่งชาติ ฉบับที่ 11 (พ.ศ. 2555-2559) ได้ตระหนักถึงสถานการณ์การเปลี่ยนแปลงในระดับโลกและภายในประเทศ โดยเฉพาะความผันผวนด้านเศรษฐกิจที่เป็นไปอย่างรวดเร็ว การพัฒนาระบบการจัดการทรัพย์สินทางปัญญา ตั้งแต่ส่งเสริมการจดทะเบียนการใช้ไปจนถึงการคุ้มครองทรัพย์สิน การส่งเสริมทรัพย์สินทางปัญญาในสถาบันอุดมศึกษาของสหรัฐอเมริกาทางปัญญา เพื่อสนับสนุนให้มีการนำผลงานวิจัย นวัตกรรม ความคิดสร้างสรรค์ และภูมิปัญญา ไปใช้ประโยชน์ในเชิงพาณิชย์ โดยมอบหมายให้ กรมทรัพย์สินทางปัญญาฯ ร่างแผนยุทธศาสตร์ ด้านทรัพย์สินทางปัญญาของประเทศไทย พ.ศ. 2556-2559 (กรมทรัพย์สินทางปัญญา,

⁸ ไชยยศ เหมะรัชตะ, กฎหมายทรัพย์สินทางปัญญา พื้นความรู้ทั่วไป : ลิขสิทธิ์ สิทธิบัตร เครื่องหมายการค้า ความลับทางการค้า เซมิคอนดักเตอร์ชิป พันธุ์พืชใหม่, พิมพ์ครั้งที่ 2 (กรุงเทพฯ: สำนักพิมพ์นิติธรรม, 2550), 4.

⁹ World Intellectual Property Organization (WIPO), **What is Intellectual Property?**, accessed October 6, 2015, available from <http://www.wipo.int/about-ip/en/>

¹⁰ จุมพล ภิญโญสินวัฒน์, “หลักเหตุผลของการคุ้มครองสิทธิในทรัพย์สินทางปัญญา” (วิทยานิพนธ์ปริญญานิติศาสตรดุษฎีบัณฑิต บัณฑิตวิทยาลัย มหาวิทยาลัยธรรมศาสตร์, 2552), 13.

2557) ที่สำคัญการส่งเสริมทรัพย์สินทางปัญญาได้รับ การรับรองในรัฐธรรมนูญแห่งราชอาณาจักรไทย พุทธศักราช 2550 มาตรา 86 ที่กำหนดว่ารัฐ ต้องดำเนินการตามแนวนโยบายด้านวิทยาศาสตร์ ทรัพย์สินทางปัญญา และพลังงาน ดังต่อไปนี้ “(2) ส่งเสริมการประดิษฐ์หรือการคิดค้น เพื่อให้เกิด ความรู้ใหม่รักษาและพัฒนาภูมิปัญญา ท้องถิ่นและภูมิปัญญาไทย รวมทั้งให้ความคุ้มครองทรัพย์สิน ทางปัญญา” ในเชิงนโยบายและกฎหมาย ประเทศไทยมี ความก้าวหน้าไปมากแต่ในทางปฏิบัติการ พัฒนา ทรัพย์สินทางปัญญา¹¹ ประเทศไทยจำเป็นต้องปรับตัวในการเชื่อมโยงกับระบบเศรษฐกิจโลก พร้อมก้าวสู่ประชาคมอาเซียนในปี 2558 จึงจำเป็นต้องสร้างความพร้อมสำหรับเชื่อมโยงด้านกายภาพ ทั้งโครงสร้างพื้นฐาน ควบคู่กับการยกระดับคุณภาพคน การเสริมสร้างองค์ความรู้ การพัฒนา วิทยาศาสตร์ เทคโนโลยี นวัตกรรมและความคิดสร้างสรรค์ ให้เป็นพลังขับเคลื่อนการพัฒนาเศรษฐกิจ และสังคมไทย¹² แผนพัฒนาเศรษฐกิจและสังคมแห่งชาติ ฉบับที่ 11 (พ.ศ. 2555-2559) ได้กำหนด ยุทธศาสตร์ที่เกี่ยวข้องกับวิทยาศาสตร์และเทคโนโลยี คือ ยุทธศาสตร์การปรับโครงสร้างเศรษฐกิจสู่ การเติบโตอย่างมีคุณภาพและยั่งยืน เนื่องด้วยปัจจัยแวดล้อมและความสามารถในการแข่งขันปัจจุบัน ของไทย โดยสถาบันการจัดอันดับความสามารถในการแข่งขันทางเศรษฐกิจที่สำคัญของโลก ทั้งสถาบันการจัดการนานาชาติ (International Institute for Management Development : IMD) และการ ประชุมเวทีเศรษฐกิจโลก (World Economic Forum : WEF) มีข้อสรุปตรงกันว่า ประเทศไทยยังมีความ อ่อนแอด้านวิทยาศาสตร์และเทคโนโลยี โดยตัวชี้วัดหลักด้านการลงทุนในการวิจัยและพัฒนา การ ลงทุนในโครงสร้างพื้นฐานวิทยาศาสตร์และเทคโนโลยี จำนวนบุคลากรทางการวิจัยและพัฒนา จำนวน สิทธิบัตรและการคุ้มครองทรัพย์สินทางปัญญา ยังเป็นข้อจำกัดต่อการนำองค์ความรู้วิทยาศาสตร์และ เทคโนโลยีมาใช้สนับสนุนการเพิ่มศักยภาพการแข่งขันของประเทศโดยรวม นอกจากนี้ หน่วยงาน ต่างๆ ภายใต้ระบบวิจัยของไทย ยังขาดการบูรณาการในการทำงานระหว่างกัน รวมทั้งขาดกลไกที่มี ประสิทธิภาพในการสร้างความเชื่อมโยงการวิจัยระหว่างภาครัฐ ภาคเอกชน และการจัดการความเสี่ย

¹¹ กรมทรัพย์สินทางปัญญา, แผนยุทธศาสตร์ทรัพย์สินทางปัญญา พ.ศ. 2556 – 2559, เข้าถึงเมื่อวันที่ 1 สิงหาคม 2557, เข้าถึงได้จาก http://www.ipthailand.go.th/ipthailand/index.php?option=com_content&task=view&id=2084&Itemid=183

¹² สำนักงานคณะกรรมการพัฒนาการเศรษฐกิจและสังคมแห่งชาติ, แผนพัฒนาเศรษฐกิจ และสังคมแห่งชาติ ฉบับที่ 11 พ.ศ. 2555-2559, เข้าถึงเมื่อ 6 กรกฎาคม 2556, เข้าถึงได้จาก <http://www.nesdb.go.th/Portals/0/news/plan/p11/plan11.pdf>

ตลอดจนการจัดสรรผลประโยชน์ที่เกิดจากการวิจัยและพัฒนาในเชิงพาณิชย์ยังไม่ชัดเจน ทำให้ไม่สามารถนำผลงานวิจัยไปประยุกต์ใช้ในเชิงพาณิชย์ได้เท่าที่ควร

รัฐบาลส่งเสริมให้มีการสร้างสรรค์ทรัพย์สินทางปัญญาเพื่อพัฒนาระบบสนับสนุนในการแข่งขันด้านต่างๆ โดยเฉพาะการพัฒนากระบวนการวิจัยวิทยาศาสตร์ เทคโนโลยี และนวัตกรรมเพื่อการผลิตและการค้าร่วมกับภาคเอกชน ผลักดันให้มีการจดทะเบียนลิขสิทธิ์และสิทธิบัตรของคนไทยเพื่อส่งเสริมให้มีการนำทรัพย์สินทางปัญญาไปใช้ในเชิงพาณิชย์ และเมื่อเปรียบเทียบการยื่นขอจดสิทธิบัตรภายใต้สนธิสัญญาความร่วมมือทางด้านสิทธิบัตรกับประเทศที่มีสถิติที่มีการยื่นขอมากที่สุด 3 อันดับแรก คือ สหรัฐอเมริกา ญี่ปุ่น และเยอรมนี ในขณะที่ประเทศไทยยื่นขอจดทะเบียนสิทธิบัตรน้อยกว่าร้อยละ 0.1 ของสิทธิบัตรทั่วโลก และเมื่อพิจารณาการยื่นขอจดสิทธิบัตรภายในประเทศ พบว่า 2 สาขาแรก ได้แก่ สาขาการออกแบบและการประดิษฐ์ ส่วนการนำความรู้มาใช้ประโยชน์ในเชิงพาณิชย์ ประเทศไทยยังอยู่ในระดับต่ำ คือ เป็นอันดับที่ 30 จาก 52 ประเทศ ประเทศไทยยังมีการพึ่งพาทุนจากต่างประเทศ ซึ่งเป็นสาเหตุสำคัญประการหนึ่ง ทำให้ขาดแรงจูงใจในการประดิษฐ์คิดค้นเทคโนโลยีและนวัตกรรมต่างๆ อันเนื่องมาจากสิทธิในทรัพย์สินทางปัญญา นอกจากนี้ ยังมีข้อจำกัดจากปัญหาสิทธิบัตรและการแข่งขันผลประโยชน์¹³

ปัญหาของการวิจัย

บทบาทด้านการวิจัยของสถาบันอุดมศึกษาตามพระราชบัญญัติการศึกษาแห่งชาติ พ.ศ. 2542 ตามมาตรา 30 ความว่า “ให้สถานศึกษาพัฒนากระบวนการการเรียนการสอนที่มีประสิทธิภาพ รวมทั้งการส่งเสริมให้ผู้สอนสามารถวิจัยเพื่อพัฒนาการเรียนรู้ที่เหมาะสมกับผู้เรียนในแต่ละระดับการศึกษา” ดังจะเห็นได้ว่า การวิจัยเป็นภารกิจสำคัญที่สถาบันอุดมศึกษาต้องดำเนินการควบคู่กับภารกิจด้านอื่นๆ นอกจากนี้ในการประชุมระดับโลกเรื่อง “การอุดมศึกษาในศตวรรษที่ 21: วิสัยทัศน์และการปฏิบัติ” (World Declaration on higher Education for the Twenty Frist Century Vision Action,1998) ที่จัดขึ้นเมื่อปี พ.ศ.2542 ณ สำนักงานของยูเนสโก กรุงปารีส ได้ข้อสรุปว่า การวิจัยเป็นพันธกิจที่สำคัญของการศึกษา เพราะสามารถทำให้เกิดนวัตกรรมและการพัฒนาความรู้ใหม่ๆ ขึ้นมา และเป็นการสร้างความรู้ใหม่ รวมถึงการถ่ายทอดและการวิเคราะห์ความรู้ควรจะทำเพื่อประโยชน์ของสังคม สำนักงาน

¹³ ชนิตา รักษ์พลเมือง และคณะ, คู่มือการส่งเสริมทรัพย์สินทางปัญญาในสถาบันการศึกษา (กรุงเทพฯ: บริษัท พริกหวานกราฟฟิค จำกัด, 2550), 4.

คณะกรรมการการอุดมศึกษาได้ให้ความสำคัญกับการส่งเสริมการวิจัย ดังเห็นได้จากงบประมาณที่สนับสนุนด้านการวิจัยและพัฒนา พบว่าค่า ใช้จ่ายทางการวิจัยและพัฒนา ใน ปี พ.ศ. 2550 ของสถาบันอุดมศึกษาของรัฐ พบว่า ค่าใช้จ่ายสูงถึงร้อยละ 37.49 ของค่าใช้จ่ายทางการวิจัยและพัฒนาของประเทศ มากเป็นอันดับสองรองจากการวิจัยและพัฒนาในภาคเอกชน แต่อย่างไรก็ตามผลจากวิจัยการจัดอันดับของสถาบันนานาชาติเพื่อการพัฒนา ด้าน การจัดการ ปี พ.ศ. 2550 พบว่า ชีคความสามารถของประเทศไทยลดลงจากปี พ.ศ. 2549 จากอันดับที่ 29 มาอยู่ในอันดับที่ 33 (International Institute for Management Development, 2007: 7) ในขณะที่ค่าใช้จ่ายด้านการวิจัยและพัฒนาต่อผลิตภัณฑ์มวลรวมของประเทศ (GDP) เมื่อทำการเปรียบเทียบค่าใช้จ่ายด้านการวิจัยและพัฒนาต่อผลิตภัณฑ์มวลรวมของประเทศแล้ว ประเทศไทยอยู่ในลำดับที่ 28 จาก 30 ประเทศ โดยมีค่าใช้จ่ายด้านการวิจัยและพัฒนาคิดเป็นร้อยละ 0.28 ต่อ GDP ซึ่งค่อนข้างต่ำถ้าเปรียบเทียบกับประเทศเพื่อนบ้าน¹⁴ ส่งผลให้สำนักงานคณะกรรมการการอุดมศึกษา ได้ดำเนินโครงการที่สำคัญ คือโครงการวิจัยและพัฒนาภาครัฐร่วมเอกชนเชิงพาณิชย์ โครงการจัดตั้งหน่วยบ่มเพาะวิสาหกิจในสถาบันอุดมศึกษา (University Business Incubator – UBI) และ โครงการจัดตั้งเครือข่ายหน่วยจัดการทรัพย์สินทางปัญญาและถ่ายทอดเทคโนโลยี (Technology Licensing Office – TLO) ปัจจุบันนี้มีหน่วยบ่มเพาะวิสาหกิจในมหาวิทยาลัย (University Business Incubator – UBI) ที่ได้รับการสนับสนุนจากสำนักงานคณะกรรมการการอุดมศึกษาจำนวน 45 แห่ง¹⁵ ทั้งในมหาวิทยาลัยของรัฐและเอกชน และมีหน่วยจัดการทรัพย์สินทางปัญญาและถ่ายทอดเทคโนโลยี (Technology Licensing Office – TLO) ในสถาบันอุดมศึกษาที่ได้รับการอนุมัติจากคณะกรรมการส่งเสริมงานวิจัยเชิงพาณิชย์เพื่อการบ่มเพาะวิสาหกิจและการจัดการทรัพย์สินทางปัญญาจำนวน 10 แห่ง ในปี พ.ศ. 2549 จากการวิเคราะห์พบว่ามหาวิทยาลัยในประเทศไทยที่ส่งเสริมการใช้ประโยชน์การใช้ทรัพย์สินทางปัญญาเชิงพาณิชย์โดยเน้นการให้ความคุ้มครองลิขสิทธิ์ในผลงานวิชาการและวิจัยเป็นหลัก โดยยังไม่ให้ความสำคัญในการจดสิทธิบัตร แม้ว่าในขณะนั้นจะ

¹⁴ สำนักงานคณะกรรมการการอุดมศึกษา, สรุปงบประมาณและงบลงทุนปีงบประมาณ 2547-2551 ของสำนักงานคณะกรรมการการอุดมศึกษาและสถาบันอุดมศึกษาในสังกัดและในกำกับ, เข้าถึงเมื่อ 29 ตุลาคม 2558, เข้าถึงได้จาก <http://www.mua.go.th/users/budget/statistics.html>.

¹⁵ ชนิตา รักษ์พลเมือง และคณะ, รายงานการสังเคราะห์งานวิจัย เรื่อง นโยบายการส่งเสริมทรัพย์สินทางปัญญาในสถาบันการศึกษา (กรุงเทพฯ: บริษัท พรักหวานกราฟฟิค จำกัด, 2550), 109.

สามารถสร้างสรรค์สิ่งประดิษฐ์ที่มีศักยภาพเชิงพาณิชย์ได้แล้วก็ตาม ส่วนการใช้ประโยชน์จากทรัพย์สินทางปัญญาก็มุ่งเน้นประโยชน์เชิงวิชาการและสังคมมากกว่าเชิงพาณิชย์ การเผยแพร่ผลงานวิจัยยังจำกัดอยู่เฉพาะการตีพิมพ์เผยแพร่ในวารสารของมหาวิทยาลัยและการประชุมทางวิชาการ การกำหนดนโยบายของมหาวิทยาลัยว่าด้วยทรัพย์สินทางปัญญามีทั้งนโยบายที่รัฐบาลกลางเป็นผู้วางกรอบการดำเนินงานและนโยบายที่มหาวิทยาลัยแต่ละแห่งเป็นผู้กำหนด โดยผู้ริเริ่มให้กำหนดนโยบายอาจเป็นหน่วยงานจากภาครัฐ ผู้บริหาร คณาจารย์

ปัจจุบันสำนักงานคณะกรรมการการอุดมศึกษาและกรมทรัพย์สินทางปัญญามีโครงการสนับสนุนและให้ความร่วมมือกับสถานศึกษาในการจัดตั้งหน่วยงานจัดการทรัพย์สินทางปัญญาและถ่ายทอดเทคโนโลยี (Technology Licensing Office - TLO) และหน่วยบ่มเพาะวิสาหกิจในสถาบันอุดมศึกษา (University Business Incubator - UBI) แต่ผลการปฏิบัติงานของหน่วยงานดังกล่าวยังมีความหลากหลาย และหน่วยงานจำนวนมากไม่น้อยยังต้องการการจัดระบบบริหารจัดการทรัพย์สินทางปัญญาที่มีประสิทธิภาพมากขึ้น นอกจากนี้ ยังพบว่า มหาวิทยาลัยส่วนมากยังมอบให้หน่วยงานเดิม เช่น ฝ่ายวิจัย / สถาบันวิจัย ของมหาวิทยาลัยดูแลงานด้านทรัพย์สินทางปัญญาแทนที่จะตั้งหน่วยงานจัดการทรัพย์สินทางปัญญาและถ่ายทอดเทคโนโลยี (Technology Licensing Office - TLO) หรือ หน่วยบ่มเพาะวิสาหกิจในสถาบันอุดมศึกษา (University Business Incubator - UBI)

มหาวิทยาลัยในประเทศไทยแห่งแรกที่ตั้งสำนักงานอนุญาตให้ใช้สิทธิในเทคโนโลยี (Technology Licensing Office - TLO) คือจุฬาลงกรณ์มหาวิทยาลัย จัดตั้งขึ้นเมื่อ พ.ศ. 2543 ต่อมามีการจัดตั้งหน่วยงานดังกล่าวในมหาวิทยาลัยต่างๆ เช่น มหาวิทยาลัยมหิดล มหาวิทยาลัยเกษตรศาสตร์ มหาวิทยาลัยเทคโนโลยีพระจอมเกล้าธนบุรี และมหาวิทยาลัยของรัฐอื่นๆ ปัจจุบันรัฐบาลมีนโยบายผลักดันให้มีการจดทะเบียนทรัพย์สินทางปัญญาของคนไทยทั้งในประเทศและต่างประเทศ รวมถึงการส่งเสริมให้นำทรัพย์สินทางปัญญาไปใช้เชิงพาณิชย์ กระทรวงศึกษาธิการ โดยสำนักงานคณะกรรมการการอุดมศึกษาจึงได้ดำเนินโครงการหน่วยบ่มเพาะวิสาหกิจในสถาบันอุดมศึกษา (University Business Incubator - UBI) โครงการวิจัยและพัฒนาภาครัฐร่วมเอกชนเชิงพาณิชย์ โครงการจัดตั้งเครือข่ายหน่วยงานจัดการทรัพย์สินทางปัญญาและถ่ายทอดเทคโนโลยี (Technology Licensing Office - TLO) ส่วนกรมทรัพย์สินทางปัญญามีโครงการสนับสนุนการจัดตั้งหน่วยบริหารจัดการทรัพย์สินทางปัญญาในสถาบันการศึกษาในภูมิภาค โดยเฉพาะอย่างยิ่งมหาวิทยาลัยที่อาจารย์มีงานวิจัยเป็นจำนวนมาก เพื่อให้มีหน่วยงานที่ทำหน้าที่เป็นระบบเบ็ดเสร็จครบวงจร ตั้งแต่การสร้างสรรค์ การคุ้มครอง และการนำไปใช้ประโยชน์ในเชิงพาณิชย์ และการป้องกันและระงับข้อพิพาท รวมทั้งยังได้ทำความเข้าใจว่าด้วย

ความร่วมมือด้านทรัพยากรเส้นทางปัญญากับมหาวิทยาลัยบางแห่งในลักษณะเดียวกับบันทึกความตกลงที่กรมทรัพยากรเส้นทางปัญญาลงนามกับสำนักงานคณะกรรมการการอาชีวศึกษา เช่น มหาวิทยาลัยขอนแก่น มหาวิทยาลัยนครสวรรค์ มหาวิทยาลัยสงขลานครินทร์ มหาวิทยาลัยบูรพา และมหาวิทยาลัยเชียงใหม่¹⁶

สถาบันอุดมศึกษาเป็นองค์การทางวิชาการที่สำคัญยิ่งในการผลิตและพัฒนาทรัพยากรมนุษย์ให้มีคุณค่าต่อสังคมและประเทศชาติ ซึ่งสอดคล้องกับพระราชบัญญัติการศึกษาแห่งชาติ พ.ศ. 2542 ตามมาตรา 28 ที่ให้ความสำคัญกับการจัดการศึกษาระดับอุดมศึกษา โดยได้กำหนดว่า “การจัดการศึกษาระดับ อุดมศึกษาเป็นการศึกษาที่มีความมุ่งหมายเฉพาะที่จะพัฒนาวิชาการ วิชาชีพชั้นสูง และการค้นคว้าวิจัย เพื่อพัฒนาองค์ความรู้และพัฒนาสังคม” (พระราชบัญญัติการศึกษาแห่งชาติ, 2542 : 9) รวมทั้งสถาบันอุดมศึกษาเอกชนที่มีคณะพยาบาลศาสตร์ มีหน้าที่หลักในการผลิตบุคลากรพยาบาลที่เป็นกำลังสำคัญของทีมสุขภาพ มีเป้าหมายเพื่อพัฒนาคุณภาพการศึกษาวิชาชีพพยาบาลและจัดการศึกษาให้สอดคล้องกับความต้องการของสังคม เพื่อให้ได้บัณฑิตที่มีคุณลักษณะที่พึงประสงค์ ส่วนหนึ่งของการพัฒนาจำเป็นต้องส่งเสริมคุณภาพการศึกษา วิจัย และพัฒนาองค์ความรู้เพื่อประยุกต์ใช้ในการพัฒนาคุณภาพของวิชาชีพ ตอบสนองต่อนโยบายการพัฒนามาตรฐานการศึกษาวิชาชีพพยาบาล สถาบันการศึกษาพยาบาลในแต่ละสถาบันอาจมีความแตกต่างกันในด้านปรัชญา พันธกิจ โครงสร้างการบริหารอัตรากำลังของอาจารย์พยาบาล หรือสภาพแวดล้อมทางการศึกษา แต่สถาบันอุดมศึกษาที่มีการจัดการเรียนการสอนในสาขาพยาบาลศาสตร์ มีความคล้ายคลึงกันในด้านหลักสูตร โดยมุ่งเน้นการจัดการศึกษาที่มีคุณภาพและสนับสนุนให้ผู้เรียนมีความรู้ทางวิชาชีพ ส่งเสริมให้ผู้เรียนมีทักษะในการแก้ปัญหาและตัดสินใจ การจัดการเรียนการสอนในสาขาพยาบาลศาสตร์เพื่อเตรียมความพร้อมให้มีความรู้ความสามารถในการปฏิบัติการพยาบาล ที่เกิดจากการจัดการเรียนการสอนทั้งภาคทฤษฎีและภาคปฏิบัติ เพื่อส่งเสริมให้ผู้เรียนมีความเจริญด้านสติปัญญา รวมทั้งเสริมสร้างประสบการณ์ทักษะทางวิชาชีพพยาบาล นอกจากนี้การต่อยอดองค์ความรู้ในการผลิตงานวิจัย/สิ่งประดิษฐ์ที่เกี่ยวข้องกับสุขภาพและนวัตกรรมสุขภาพรวมทั้งมีการจดสิทธิบัตรในสิ่งประดิษฐ์หรือนวัตกรรมสุขภาพ เพื่อส่งเสริมการพัฒนาวิชาชีพพยาบาลเพื่อมุ่งสู่สากล สถาบันการศึกษาพยาบาลเอกชนมีข้อจำกัดด้านบุคลากรและงบประมาณ ตลอดจนความหลากหลายของผู้เชี่ยวชาญเฉพาะสาขา ทั้งยังขาดความพร้อมในด้านการ

¹⁶ ชนิตา รักษ์พลเมือง และคณะ, รายงานการสังเคราะห์งานวิจัย เรื่อง นโยบายการส่งเสริมทรัพยากรเส้นทางปัญญาในสถาบันการศึกษา (กรุงเทพฯ: บริษัท พริกหวานกราฟฟิค จำกัด, 2550), 128.

ส่งเสริมการจัดการทรัพย์สินทางปัญญา แม้ว่าจะสามารถสร้างสรรค์สิ่งประดิษฐ์ที่มีศักยภาพเชิงพาณิชย์ ส่วนการใช้ประโยชน์จากทรัพย์สินทางปัญญาก็มุ่งเน้นประโยชน์ทางวิชาการและสังคมมากกว่าการมุ่งเน้นประโยชน์เชิงพาณิชย์ การเผยแพร่งานวิจัยก็จำกัดอยู่เฉพาะการตีพิมพ์เผยแพร่ในวารสารและการประชุมเชิงวิชาการ

จากสภาพปัญหาด้านการส่งเสริมทรัพย์สินทางปัญญาของคณะพยาบาลศาสตร์ในสถาบันอุดมศึกษาเอกชน หากไม่ได้รับการส่งเสริม จะส่งผลกระทบต่อการพัฒนาทรัพย์สินทางปัญญาของสถาบันการศึกษาโดยรวม ดังนั้นผู้วิจัยมีความสนใจศึกษาว่ารูปแบบการส่งเสริมการจัดการทรัพย์สินทางปัญญาของคณะพยาบาลศาสตร์ในสถาบันอุดมศึกษาเอกชนควรมีแนวทางอย่างไร เพื่อสร้างองค์ความรู้ในการส่งเสริมการจัดการทรัพย์สินทางปัญญาให้มีความสามารถในการส่งเสริมทรัพย์สินทางปัญญาที่มีอยู่ให้เกิดประโยชน์สูงสุดต่อสถาบันการศึกษาและประเทศต่อไป

วัตถุประสงค์ของการวิจัย

เพื่อให้สอดคล้องกับปัญหาและความสำคัญของการวิจัยข้างต้น ผู้วิจัยจึงได้กำหนดวัตถุประสงค์สำหรับการวิจัยไว้ดังนี้

1. เพื่อทราบองค์ประกอบของการส่งเสริมการจัดการทรัพย์สินทางปัญญาของคณะพยาบาลศาสตร์ในสถาบันอุดมศึกษาเอกชน
2. เพื่อทราบรูปแบบการส่งเสริมการจัดการทรัพย์สินทางปัญญาของคณะพยาบาลศาสตร์ในสถาบันอุดมศึกษาเอกชน
3. เพื่อทราบผลการยืนยันองค์ประกอบและรูปแบบการส่งเสริมการจัดการทรัพย์สินทางปัญญาของคณะพยาบาลศาสตร์ในสถาบันอุดมศึกษาเอกชน

ข้อคำถามของการวิจัย

เพื่อเป็นแนวทางในการหาคำตอบของการวิจัยครั้งนี้ ผู้วิจัยได้กำหนดข้อคำถามสำหรับการวิจัยครั้งนี้ดังนี้

1. การส่งเสริมการจัดการทรัพยากรสิ่งททางปัญญาของคณะพยาบาลศาสตร์ในสถาบันอุดมศึกษาเอกชน มีองค์ประกอบด้านใดบ้าง
2. การส่งเสริมการจัดการทรัพยากรสิ่งททางปัญญาของคณะพยาบาลศาสตร์ในสถาบันอุดมศึกษาเอกชน มีรูปแบบอย่างไร
3. ผลการยืนยันองค์ประกอบและรูปแบบการส่งเสริมการจัดการทรัพยากรสิ่งททางปัญญาของคณะพยาบาลศาสตร์ในสถาบันอุดมศึกษาเอกชน เป็นอย่างไร

สมมุติฐานของการวิจัย

เพื่อเป็นแนวทางในการหาคำตอบของการวิจัยครั้งนี้ ผู้วิจัยได้กำหนดสมมุติฐานของการวิจัยสำหรับการวิจัยครั้งนี้ดังนี้

1. องค์ประกอบของการส่งเสริมการจัดการทรัพยากรสิ่งททางปัญญาของคณะพยาบาลศาสตร์ในสถาบันอุดมศึกษาเอกชนเป็นพหุองค์ประกอบ
2. รูปแบบการส่งเสริมการจัดการทรัพยากรสิ่งททางปัญญาของคณะพยาบาลศาสตร์ในสถาบันอุดมศึกษาเอกชน มีรูปแบบเป็นความสัมพันธ์ของพหุองค์ประกอบ
3. ผลการยืนยันองค์ประกอบและรูปแบบการส่งเสริมการจัดการทรัพยากรสิ่งททางปัญญาของคณะพยาบาลศาสตร์ในสถาบันอุดมศึกษาเอกชน มีความเหมาะสม ความเป็นไปได้ ความเป็นประโยชน์ และความถูกต้องครอบคลุม

กรอบแนวคิดในการวิจัย

การวิจัยครั้งนี้ ผู้วิจัยได้กำหนดกรอบแนวคิดในการวิจัยจาก

1. แนวคิดการบริหารจัดการทรัพย์สินทางปัญญาจากองค์การในต่างประเทศ ได้แก่

1.1 องค์การทรัพย์สินทางปัญญาโลก (World Intellectual Property Organization-WIPO)

เป็นหนึ่งในทบวงการชำนัญพิเศษขององค์การสหประชาชาติ ตั้งขึ้นตามอนุสัญญาการจัดตั้งทรัพย์สินทางปัญญาโลก (WIPO Convention) มีหน้าที่ในการพัฒนาและส่งเสริมการเข้าถึงระบบทรัพย์สินทางปัญญา สนับสนุนการคุ้มครองทรัพย์สินทางปัญญา และสร้างเสริมความร่วมมือระหว่างประเทศเกี่ยวกับเรื่องทรัพย์สินทางปัญญา บทบาทหลักขององค์การทรัพย์สินทางปัญญาโลก คือ ในฐานะเวทีสากลของประเทศสมาชิกในการหารือเพื่อพัฒนารอบความตกลงระหว่างประเทศที่เกี่ยวกับการคุ้มครองทรัพย์สินทางปัญญา และบทบาทในการส่งเสริมระบบทรัพย์สินทางปัญญา โดยเฉพาะในประเทศที่กำลังพัฒนาเพื่อให้สามารถเข้าถึงและใช้ประโยชน์จากระบบทรัพย์สินทางปัญญาเพื่อการพัฒนาประเทศได้

1.2 องค์การการค้าโลก (World Trade Organization - WTO) เป็นองค์การระหว่างประเทศที่พัฒนามาจากข้อตกลงทั่วไปว่าด้วยภาษีศุลกากรและการค้าหรือเกดต์ (General Agreement on Tariff and Trade- GATT) ซึ่งเป็นองค์การความร่วมมือทางการค้าเพื่อจำกัดระบบโควต้าและภาษีอากรการค้าระหว่างประเทศสมาชิก

1.3 มาตรการส่งเสริมทรัพย์สินทางปัญญาในต่างประเทศตามกรอบข้อตกลงองค์การการค้าโลก (WTO)

1.3.1 ข้อตกลงเขตการค้าเสรี (Free Trade Agreement: FTA) เป็นความตกลงระหว่าง 2 ประเทศขึ้นไป โดยมีวัตถุประสงค์เพื่อจะลดอุปสรรคทางการค้าระหว่างกันให้เหลือน้อยที่สุดเพื่อให้เกิดการค้าเสรีระหว่างกัน และปัจจุบันประเทศต่างๆ ก็ได้ขยายขอบเขตของ FTA ให้ครอบคลุมการค้าด้านบริการ อาทิ บริการท่องเที่ยว การรักษาพยาบาล การสื่อสาร การขนส่ง ฯลฯ พร้อมกับความร่วมมือในด้านต่างๆ เช่น การลงทุน การคุ้มครองทรัพย์สินทางปัญญา และการอำนวยความสะดวกทางการค้า

1.3.2 สนธิสัญญาความร่วมมือทางด้านสิทธิบัตร (Patent Cooperation Treaty: PCT) เป็นความตกลงระหว่างประเทศสำหรับการขอรับความคุ้มครองการประดิษฐ์ในประเทศที่เป็นสมาชิก เพื่ออำนวยความสะดวก และลดภาระของผู้ขอรับสิทธิบัตร แทนที่จะต้องไปยื่นคำขอรับสิทธิบัตรในประเทศต่าง ๆ แต่ละประเทศที่ผู้ขอประสงค์จะขอรับความคุ้มครอง โดยสามารถที่จะยื่น

คำขอที่สำนักงานสิทธิบัตรภายในประเทศ ของตน สำนักงานสิทธิบัตรก็จะส่งคำขอไปดำเนินการตามขั้นตอนของระบบ PCT ที่องค์การทรัพย์สินทางปัญญาโลก (WIPO)

1.3.3 ความตกลงว่าด้วยสิทธิในทรัพย์สินทางปัญญาที่เกี่ยวกับการค้า (Trade Related Intellectual Property Rights :TRIPS) เรียกกันสั้นๆ ว่าความตกลงTRIPSมีวัตถุประสงค์ เพื่อกำหนดกฎเกณฑ์ระหว่างประเทศสำหรับการคุ้มครองทรัพย์สินทางปัญญา โดยกำหนดระดับของการคุ้มครองขั้นพื้นฐานและรัฐบาลของประเทศสมาชิกองค์การการค้าโลกจะต้องให้ความคุ้มครองต่อทรัพย์สินทางปัญญา โดยคำนึงถึงความสมดุลระหว่างผลประโยชน์ที่จะเกิดขึ้นกับสังคมในระยะยาว ทั้งนี้การคุ้มครองสิทธิทางปัญญาอย่างเพียงพอจะเป็นการส่งเสริมให้เกิดการวิจัยและพัฒนาเทคโนโลยีใหม่ ๆ อันจะเป็นประโยชน์ต่อสังคมโดยรวม

2. นโยบายและแผนปฏิบัติการที่เกี่ยวข้องกับการส่งเสริมทรัพย์สินทางปัญญา ได้แก่ แผนพัฒนาเศรษฐกิจและสังคมแห่งชาติฉบับที่ 11 พ.ศ.2555 – 2559 แผนปฏิบัติการ 4 ปี (พ.ศ. 2556-2559) ของกระทรวงศึกษาธิการ และแผนปฏิบัติการ 4 ปี (พ.ศ. 2556-2559) ของกรมทรัพย์สินทางปัญญา

3. แนวคิดการบริหารจัดการทรัพย์สินทางปัญญาจากองค์การในประเทศไทย ได้แก่

3.1 กรมทรัพย์สินทางปัญญา กระทรวงพาณิชย์ มีแผนยุทธศาสตร์เกี่ยวกับทรัพย์สินทางปัญญา (พ.ศ. 2556 – 2559)¹⁷ โดยมีวิสัยทัศน์ ในการส่งเสริมทรัพย์สินทางปัญญาขับเคลื่อนเศรษฐกิจไทยให้แข่งขันได้ในเวทีโลก มีพันธกิจที่สำคัญ ดังนี้

3.1.1 ส่งเสริมให้เกิดการสร้างสรรค์และการใช้ประโยชน์ทรัพย์สินทางปัญญาในเชิงพาณิชย์

3.1.2 พัฒนาระบบการคุ้มครองทรัพย์สินทางปัญญา รวมทั้งภูมิปัญญาท้องถิ่นและทรัพยากรชีวภาพของไทย

3.1.3 บูรณาการการป้องกันและปราบปรามการละเมิดทรัพย์สินทางปัญญา

¹⁷ กรมทรัพย์สินทางปัญญา กระทรวงพาณิชย์, แผนยุทธศาสตร์เกี่ยวกับทรัพย์สินทางปัญญา (พ.ศ. 2556 – 2559), เข้าถึงเมื่อ 5 กุมภาพันธ์ 2558, เข้าถึงได้จาก <http://www.ipthailand.com>

3.1.4 พัฒนาระบบการศึกษา เผยแพร่ ประชาสัมพันธ์ เสริมสร้างจริยธรรมและปลูกจิตสำนึก การเคารพสิทธิในทรัพย์สินทางปัญญาของประชาชน ตลอดจนพัฒนาบุคลากรผู้เชี่ยวชาญด้านทรัพย์สินทางปัญญาสาขาต่างๆ

3.1.5 สนับสนุนแหล่งเงินทุนเพื่อการวิจัยพัฒนา สร้างสรรค์ ใช้ประโยชน์ในเชิงพาณิชย์ กลุ่มครอง และปราบปรามการละเมิดทรัพย์สินทางปัญญา

3.2 สำนักงานคณะกรรมการการอุดมศึกษา (สกอ.) สำนักงานคณะกรรมการการอุดมศึกษามีอำนาจหน้าที่และความรับผิดชอบในการศึกษา วิเคราะห์ วิจัย ปัญหาและแนวทางการพัฒนาการอุดมศึกษาและจัดทำข้อเสนอ นโยบายและมาตรฐานการอุดมศึกษา จัดทำแผนพัฒนาการอุดมศึกษาให้สอดคล้องกับความต้องการตามแผนพัฒนาเศรษฐกิจและสังคมแห่งชาติ และแผนการศึกษาแห่งชาติและพันธสัญญาที่เป็นไปตามข้อเสนอตกลงระหว่างประเทศ พร้อมทั้งวิเคราะห์หลักเกณฑ์ และแนวทางการสนับสนุนทรัพยากร จัดตั้ง จัดสรรงบประมาณอุดหนุนสถาบันอุดมศึกษา และวิทยาลัยชุมชนตามหลักเกณฑ์และแนวทางที่กำหนด ตลอดจนเสนอแนะการจัดตั้ง ยุบ รวม ปรับปรุงและยกเลิกสถาบันอุดมศึกษาและวิทยาลัยชุมชน

3.3 สำนักพัฒนาวิทยาศาสตร์และเทคโนโลยีแห่งชาติ (สวทช.) จัดตั้งขึ้นตามพระราชบัญญัติพัฒนาวิทยาศาสตร์และเทคโนโลยี พ.ศ. 2534 โดยอยู่ภายใต้การกำกับดูแลของคณะกรรมการพัฒนาวิทยาศาสตร์และเทคโนโลยีแห่งชาติ (กวทช.) สวทช. มุ่งผลักดันให้ประเทศไทยแข็งแกร่งและเจริญรุ่งเรืองบนเวทีเศรษฐกิจระดับโลก โดยการนำความสามารถอันเหนือชั้นด้านวิทยาศาสตร์และเทคโนโลยีมาช่วยให้ภาคการ เกษตรและภาคอุตสาหกรรมสามารถดำเนินงานได้ดี มีประสิทธิภาพสูงขึ้น

3.4 สำนักงานนวัตกรรมแห่งชาติ (สนช.) การดำเนินงานพัฒนานวัตกรรมในประเทศไทย มีหน่วยงานรับผิดชอบ อยู่ในกำกับของกระทรวงวิทยาศาสตร์และเทคโนโลยี มีพันธกิจในการ “ดำเนินกิจกรรมเพื่อเร่งรัดให้เกิดการพัฒนานวัตกรรมในภาคการผลิต ภาครัฐ และภาคสังคมโดยรวมอย่างเป็นระบบและยั่งยืน” ภายใต้การดำเนินงานเกี่ยวกับการส่งเสริมทรัพย์สินทางปัญญาในการสนับสนุนด้านวิชาการและการเงิน เพื่อช่วยการพัฒนาโครงการในระยะหลังการวิจัยและพัฒนา หรือการต่อยอดจากงานวิจัยและสิ่งประดิษฐ์สู่เชิงพาณิชย์ ได้แก่ การสนับสนุนการจัดทำผลิตภัณฑ์ต้นแบบ โครงการ หรือโรงงานนำร่อง การทดสอบในกระบวนการผลิตจริง เพื่อการวิเคราะห์และประเมินทางการตลาด และการจัดทำแผนธุรกิจ เป็นต้น

3.5 สำนักงานส่งเสริมวิสาหกิจขนาดกลางและขนาดย่อม (สสว.) มีการดำเนินงานที่เกี่ยวข้องกับทรัพย์สินทางปัญญา อาทิ โครงการเครือข่ายการส่งเสริมนวัตกรรมไปใช้เชิงพาณิชย์ โดยการนำนวัตกรรมไปสู่ผู้ประกอบการ SMEs เพื่อพัฒนาความได้เปรียบในการแข่งขันทางธุรกิจในยุคเศรษฐกิจฐานความรู้ โดยการนำผลการวิจัยและเทคโนโลยีมาสร้างสรรค์นวัตกรรมในรูปแบบของผลิตภัณฑ์และบริการที่สามารถตอบสนองต่อความต้องการของตลาด และโครงการนำร่อง “การสร้างและพัฒนาผู้ประกอบการใหม่ในหลักสูตร SMEs University” โดยการร่วมมือกับมหาวิทยาลัยเทคโนโลยีมกคลล้านนา และมหาวิทยาลัยสงขลานครินทร์ เปิดหลักสูตรนอกระบบการศึกษาภาคปกติ เพื่อผลักดันและพัฒนาทรัพยากรบุคคล ให้เข้าถึงองค์ความรู้ทางทฤษฎีรวมทั้งการฝึกฝนทักษะในการปฏิบัติที่จำเป็นต่อการพัฒนาศักยภาพของผู้ประกอบการใหม่ในการดำเนินธุรกิจอย่างครบวงจร

3.6 สถาบันส่งเสริมการสอนวิทยาศาสตร์และเทคโนโลยีแห่งชาติ (สสวท.) ในช่วงเริ่มแรกของการก่อตั้ง สสวท. ได้รับการอุดหนุนทางการเงินส่วนหนึ่งจากรัฐบาล และอีกส่วนหนึ่งได้รับความช่วยเหลือจากโครงการพัฒนาการศึกษาแห่งสหประชาชาติ (UNDP) และองค์การศึกษา วิทยาศาสตร์และวัฒนธรรมแห่งสหประชาชาติ (UNESCO) ทั้งด้านการเงิน ผู้เชี่ยวชาญต่างประเทศ อุปกรณ์ การดำเนินงาน และการศึกษาเพิ่มเติมของบุคลากร เพื่อเปลี่ยนแปลงวิธีการจัดการเรียนการสอน วิทยาศาสตร์ คณิตศาสตร์และเทคโนโลยีให้ทันสมัยรองรับการพัฒนาทางวิทยาศาสตร์และเทคโนโลยี

3.7 สำนักงานกองทุนสนับสนุนการวิจัย (สกว.) หรือ The Thailand Research Fund (TRF) เป็นองค์กรขนาดเล็กของรัฐ รัฐสภาได้ให้ความเห็นชอบตราพระราชบัญญัติกองทุนสนับสนุนการวิจัย พ.ศ.2535 เพื่อทำหน้าที่สนับสนุนการสร้างองค์ความรู้ทั้งในระดับท้องถิ่นและระดับประเทศ โดยใช้การวิจัยเป็นกลไกสร้างฐานความรู้สำหรับการแก้ปัญหาให้แก่สังคม โดยมีพันธกิจในการสนับสนุนทุนวิจัยและพัฒนา เพื่อสร้างองค์ความรู้ นวัตกรรม นโยบาย ทรัพย์สินทางปัญญา

3.8 สำนักงานคณะกรรมการการวิจัยแห่งชาติ (วช.) มุ่งมั่นการนำองค์กรสู่การเป็นหน่วยงานกลาง ด้านการบริหารงานวิจัยของประเทศ ที่ทุกภาคส่วนยอมรับในบทบาทการกำหนดนโยบายและยุทธศาสตร์การวิจัยของชาติ การส่งเสริมการวิจัยอย่างมีทิศทาง การวางมาตรฐานด้านการวิจัย การเชื่อมโยงฐานข้อมูลการวิจัยของประเทศ และการจัดการความรู้จากการวิจัยโดยการบริหารจัดการอย่างมืออาชีพ

4. กฎหมายการส่งเสริมทรัพย์สินทางปัญญาในประเทศไทย ประเทศไทยเป็นประเทศสมาชิกขององค์การการค้าโลก และเป็นประเทศกำลังพัฒนา การตรากฎหมายใหม่ตลอดจนการแก้ไขปรับปรุงกฎหมายที่มีอยู่ในปัจจุบันให้สอดคล้องเป็นไปตามความตกลง TRIPs จะต้องทำให้เสร็จสิ้น

ภายในวันที่ 1 มกราคม พ.ศ. 2543 ขณะที่เดือน มิถุนายน พ.ศ. 2543 กฎหมายทรัพย์สินทางปัญญาซึ่งแก้ไขปรับปรุงและตราขึ้นเพื่อเป็นไปตามความตกลง TIRPs มีดังนี้

- 4.1 พระราชบัญญัติลิขสิทธิ์ พ.ศ. 2537
- 4.2 พระราชบัญญัติสิทธิบัตร พ.ศ. 2522 และแก้ไขเพิ่มเติม (ฉบับที่ 2) ในปี พ.ศ. 2535 และ (ฉบับที่ 3) พ.ศ. 2542
- 4.3 พระราชบัญญัติเครื่องหมายการค้า พ.ศ. 2534 และแก้ไขเพิ่มเติม (ฉบับที่ 2) ในปี พ.ศ. 2543
- 4.4 พระราชบัญญัติการผลิตผลิตภัณฑ์ชนิดี พ.ศ. 2548
- 4.5 พระราชบัญญัติคุ้มครองแบบผังภูมิของวงจรรวม พ.ศ. 2543
- 4.6 พระราชบัญญัติคุ้มครองสิ่งบ่งชี้ทางภูมิศาสตร์ พ.ศ. 2546
- 4.7 พระราชบัญญัติความลับทางการค้า พ.ศ. 2545

ในการวิจัยครั้งนี้ได้ศึกษา เฉพาะกฎหมายทรัพย์สินทางปัญญาในส่วนที่เกี่ยวข้องกับสถาบันการศึกษา ได้แก่ พระราชบัญญัติพระราชบัญญัติลิขสิทธิ์ พ.ศ. 2537 และพระราชบัญญัติสิทธิบัตร พ.ศ. 2522 และแก้ไขเพิ่มเติม (ฉบับที่ 2) ในปี พ.ศ. 2535 และ (ฉบับที่ 3) พ.ศ. 2542

5. แนวคิดการส่งเสริมทรัพย์สินทางปัญญาในสถาบันการศึกษาของต่างประเทศ ได้แก่

5.1 การส่งเสริมทรัพย์สินทางปัญญาในสถาบันการศึกษาของประเทศอังกฤษ การส่งเสริมทรัพย์สินทางปัญญาของประเทศไทยมีการปฏิรูประบบสิทธิบัตรช่วงปี พ.ศ. 2394 เพื่อแก้ไขปัญหาเกี่ยวกับการบริหารจัดการ โดยจัดตั้งสำนักงานทรัพย์สินทางปัญญาแห่งสหราชอาณาจักร (The UK Intellectual Property Office- UKIPO) เพื่อปรับยุทธศาสตร์ในการดำเนินงานด้านทรัพย์สินทางปัญญา

5.2 การส่งเสริมทรัพย์สินทางปัญญาในสถาบันการศึกษาของประเทศสหรัฐอเมริกา การส่งเสริมทรัพย์สินทางปัญญาของสหรัฐอเมริกามีการตรากฎหมาย Stevenson-Wydler Technology Innovation Act 1980 ซึ่งเป็นกฎหมายเกี่ยวกับสถาบันวิจัยของรัฐกับ Bayh-Dole University and Small Business Patent Procedures Act 1980 หรือเรียกสั้นๆว่า Bayh-Dole Act ซึ่งอนุญาตให้สถาบันการศึกษาถ่ายทอดเทคโนโลยีให้แก่ภาคอุตสาหกรรมได้โดยตรงและส่งเสริมให้จัดตั้งสำนักงานอนุญาตให้ใช้สิทธิในเทคโนโลยี (Technology Licensing Office-TLO) ในมหาวิทยาลัยเพื่อประสิทธิภาพในการบริหารจัดการทรัพย์สินทางปัญญาอย่างเป็นระบบ

5.3 การส่งเสริมทรัพย์สินทางปัญญาในสถาบันการศึกษาของประเทศออสเตรเลีย การส่งเสริมทรัพย์สินทางปัญญาของประเทศออสเตรเลียมีการประกาศยุทธศาสตร์ชาติที่สำคัญ คือ ยุทธศาสตร์ Investing for Growth พ.ศ. 2540 ยุทธศาสตร์ Knowledge and Innovation พ.ศ. 2542 และ ยุทธศาสตร์ Backing Australia's Ability: Building Our Future through Science and Innovation พ.ศ. 2544 โดยมีแนวทางการส่งเสริมทรัพย์สินทางปัญญา หน่วยงานหลักที่ทำหน้าที่ดูแลงานด้านทรัพย์สินทางปัญญาของประเทศไทยคือ IP Australia

5.4 การส่งเสริมทรัพย์สินทางปัญญาในสถาบันการศึกษาของประเทศญี่ปุ่น การส่งเสริมทรัพย์สินทางปัญญาของประเทศไทยมีการตรากฎหมายพื้นฐานว่าด้วยทรัพย์สินทางปัญญา (Basic Law on Intellectual Property) ส่งผลให้มีการจัดตั้งสำนักงานใหญ่ด้านยุทธศาสตร์ทรัพย์สินทางปัญญา (Intellectual Property Strategy Headquarters) กำหนดให้รัฐบาลมีหน้าที่ส่งเสริมการศึกษาและการเรียนรู้เกี่ยวกับทรัพย์สินทางปัญญาต่อสาธารณชน รวมทั้งให้มหาวิทยาลัยมีพันธกิจด้านการสร้างสรรค์ การคุ้มครอง และการใช้ประโยชน์จากทรัพย์สินทางปัญญา หน่วยงานหลักด้านทรัพย์สินทางปัญญา คือ สำนักงานสิทธิบัตรแห่งญี่ปุ่น (Japan Patent Office- JPO)

5.5 การส่งเสริมทรัพย์สินทางปัญญาในสถาบันการศึกษาของสาธารณรัฐเกาหลี การส่งเสริมทรัพย์สินทางปัญญาของประเทศไทยมีการตรากฎหมายคุ้มครองลิขสิทธิ์และสิทธิบัตร รวมทั้งมีกฎหมายส่งเสริมการถ่ายทอดเทคโนโลยีที่สำคัญ คือ กฎหมายเพื่อส่งเสริมและยกระดับความร่วมมือด้านการศึกษาและอุตสาหกรรม (Law for Industrial Education Promotion and Collaboration Boost 2003) และกฎหมายว่าด้วยการส่งเสริมการถ่ายทอดเทคโนโลยี (Technology Transfer Promotion Law 2000) ส่วนหน่วยงานหลักด้านทรัพย์สินทางปัญญา คือ สำนักงานทรัพย์สินทางปัญญาเกาหลี (The Korean Intellectual Property Office- KIPO)

5.6 การส่งเสริมทรัพย์สินทางปัญญาในสถาบันการศึกษาของประเทศสิงคโปร์ การส่งเสริมทรัพย์สินทางปัญญาของประเทศไทยโดยได้ประกาศวิสัยทัศน์ในการพัฒนาประเทศไทยให้เป็นศูนย์กลางทรัพย์สินทางปัญญาระดับโลก (Global IP Hub) ในการประชุมว่าด้วยข้อมูลสิทธิบัตรแห่งยุโรป-เอเชีย (Europe-Asia Patent Information Conference) ส่วนหน่วยงานหลักด้านทรัพย์สินทางปัญญา คือ สำนักงานทรัพย์สินทางปัญญาดังคโปร์ (Intellectual Property Office of Singapore- IPOS) นอกจากนี้ยังเป็นที่ตั้งของสำนักงานภูมิภาคเอเชียแห่งแรกขององค์การทรัพย์สินทางปัญญาโลก (The World Intellectual Property Organization- WIPO) ซึ่งเป็นการดำเนินงานตามวิสัยทัศน์ “Global IP Hub”

6. แนวคิดการส่งเสริมทรัพย์สินทางปัญญาในสถาบันการศึกษาของประเทศไทย ได้แก่

6.1 นโยบายการส่งเสริมทรัพย์สินทางปัญญาในสถาบันอุดมศึกษาของประเทศไทย นโยบายด้วยทรัพย์สินทางปัญญาที่ชัดเจนมีความสำคัญอย่างยิ่ง โดยเฉพาะทรัพย์สินที่สร้างสรรค์จากงานที่ได้รับทุนจากรัฐหรือสถาบันการศึกษา นโยบายดังกล่าวจะต้องคำนึงถึงวิสัยทัศน์ของสถาบันการศึกษา และผู้มีส่วนได้เสีย (stakeholders) อาทิ คณะ สถาบันวิจัย คณาจารย์ นักวิจัย นักศึกษา เจ้าของแหล่งทุนภายนอกอย่างรอบด้าน ปัจจุบันมีความพยายามกำหนดหลักการและนโยบายกลาง เช่น หลักการแห่งชาติว่าด้วยการบริหารจัดการทรัพย์สินทางปัญญาสำหรับงานวิจัยที่ได้รับทุนจากรัฐ (National Principles of IP Management for Publicly Funded Research) ของประเทศออสเตรเลีย¹⁸ และข้อเสนอแนวทางการพัฒนานโยบายทรัพย์สินทางปัญญาสำหรับมหาวิทยาลัยและสถาบันวิจัยและพัฒนา (Guidelines on Developing Intellectual Property Policy for Universities and R&D Organizations) ขององค์การทรัพย์สินทางปัญญาโลก (WIPO)¹⁹

6.2 ข้อเสนอแนวทางการพัฒนานโยบายทรัพย์สินทางปัญญาสำหรับมหาวิทยาลัยและสถาบันวิจัยและพัฒนาองค์การทรัพย์สินทางปัญญาโลก (WIPO) นโยบายทรัพย์สินทางปัญญาควรมีเป้าหมายหลัก (IP Policy Goals) โดยควรมีเป้าหมายหลัก 3 ประการ คือ 1) การกระตุ้นให้มีการสร้างสรรค์และใช้ประโยชน์ทรัพย์สินทางปัญญาของสถาบัน 2) การส่งเสริมความก้าวหน้าทางวิชาการ โดยเฉพาะวิทยาศาสตร์และเทคโนโลยีและ 3) การดูแลให้มีการนำความรู้ ข้อค้นพบ นวัตกรรม สิ่งประดิษฐ์ที่สร้างสรรค์โดยคณาจารย์ บุคลากร และนักศึกษาไปใช้ให้เกิดประโยชน์แก่สังคม

6.3 การบริหารจัดการการส่งเสริมทรัพย์สินทางปัญญาในสถาบันอุดมศึกษาของประเทศไทย ได้แก่ มหาวิทยาลัยในกำกับของรัฐ เช่น แนวทางการส่งเสริมทรัพย์สินทางปัญญาของจุฬาลงกรณ์มหาวิทยาลัย โดยมีการจัดตั้งสถาบันทรัพย์สินทางปัญญาแห่งจุฬาลงกรณ์มหาวิทยาลัย มีอำนาจหน้าที่สำคัญในการดูแลนวัตกรรม และทรัพย์สินทางปัญญาของคณาจารย์ บุคลากร ตลอดจนนิสิตจุฬาลงกรณ์

¹⁸ Australian Government, **National Principles of Intellectual Property Management for Publicly Funded Research**, accessed February 24, 2016, available from <http://www.arc.gov.au/national-principles-intellectual-property-management-publicly-funded-research>

¹⁹ World Intellectual Property Organization, **Guidelines on Developing Intellectual Property Policy for Universities and R&D Organizations**, accessed February 24, 2016, available from http://www.wipo.int/uipc/en/guidelines/pdf/ip_policy.pdf

มหาวิทยาลัย โดยตั้งแต่มีการก่อตั้งมหาวิทยาลัย จุฬาลงกรณ์มหาวิทยาลัยได้เป็นผู้นำความคิด นวัตกรรมสร้างสรรค์ชิ้นใหม่ๆ เผยแพร่เป็นผลผลิตสร้างชื่อเสียงแก่สังคม ประเทศชาติ และระดับนานาชาติมากมายตลอดมา จุฬาลงกรณ์มหาวิทยาลัย มีนโยบายการใช้ประโยชน์จากงานวิจัย และ ผลงานทรัพย์สินทางปัญญา การกำหนดฐานข้อมูลสิทธิบัตรและอนุสิทธิบัตร รวมถึงระบบการให้บริการจดทะเบียนทรัพย์สินทางปัญญาที่มีมาตรฐาน ในการรองรับคณาจารย์ บุคลากร และนิสิตของ มหาวิทยาลัยที่มีศักยภาพ มีความสามารถสูง เพื่อสามารถพัฒนาเข้าสู่การยอมรับในเวทีระดับชาติและระดับนานาชาติในอนาคต

นอกจากนี้ผู้วิจัยยังได้ศึกษาเอกสารและงานวิจัยที่เกี่ยวข้อง ตลอดจนการสัมภาษณ์ ผู้เกี่ยวข้องจากสถาบันนานาชาติ เก็บข้อมูลเชิงคุณภาพและเชิงปริมาณจากผู้เกี่ยวข้องระดับนโยบายและระดับปฏิบัติการ สังกัดกระทรวงศึกษาธิการ และยืนยันข้อมูล จากการสัมภาษณ์ผู้เชี่ยวชาญ นำมา ประกอบเป็นกรอบแนวคิดในการวิจัยครั้งนี้ ดังปรากฏในภาพที่ 1



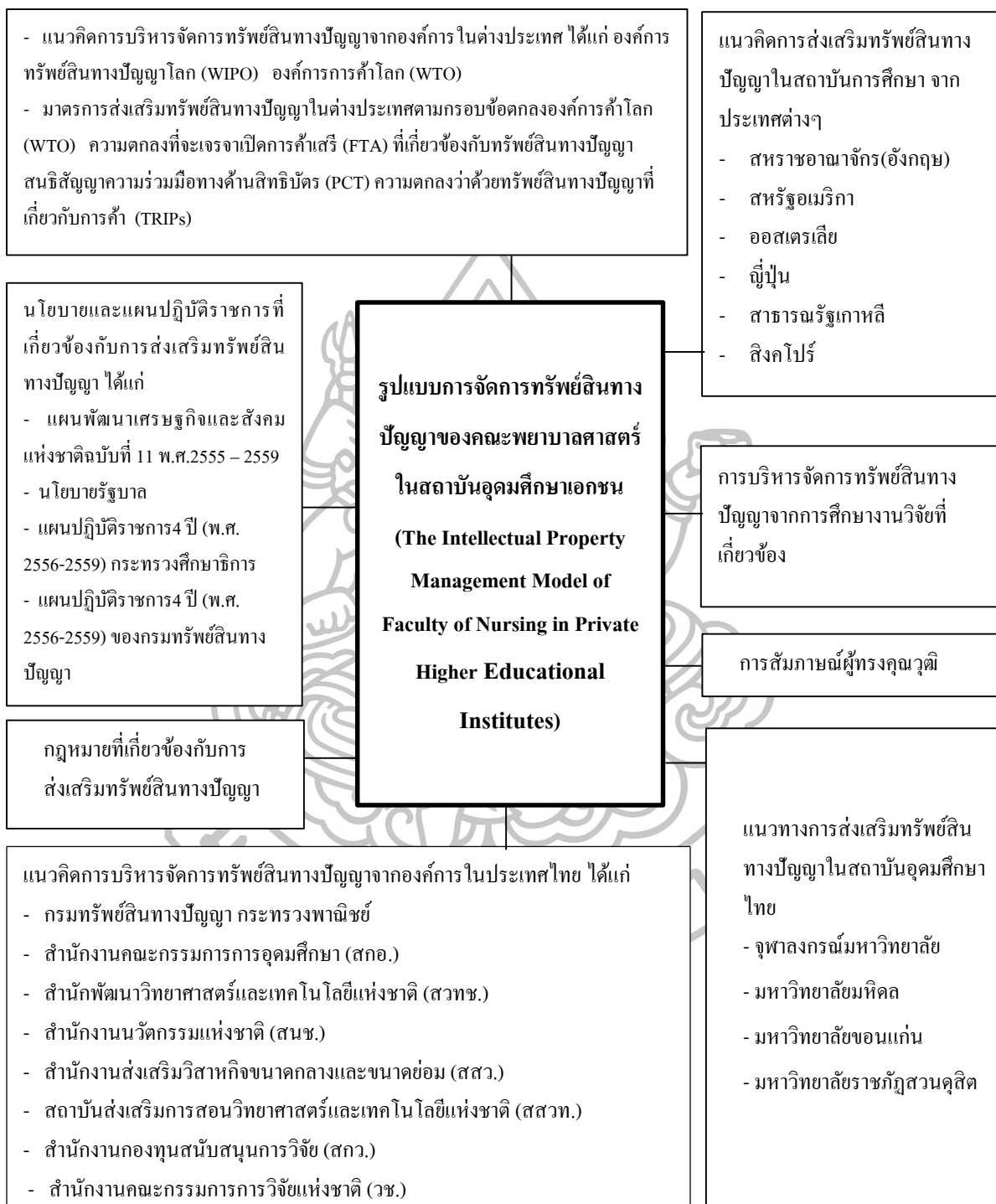

ภาพที่ 1 กรอบแนวคิดในการวิจัย

- ที่มา : กรมทรัพย์สินทางปัญญา, รายงานประจำปี 2554 (กรุงเทพฯ: กรมทรัพย์สินทางปัญญา, 2554), 14.
- : กรมทรัพย์สินทางปัญญา, กลุ่มงานแผนงานและประเมินผล แผนยุทธศาสตร์ 4 ปี (ปีงบประมาณ พ.ศ.2552-2555), เข้าถึงเมื่อ 4 มิถุนายน 2556, เข้าถึงได้จาก <http://61.19.225.226/Thai/Strategy>.
- : กรมทรัพย์สินทางปัญญา กระทรวงพาณิชย์, โครงการสนับสนุนการจัดตั้งหน่วยบริหารจัดการทรัพย์สินทางปัญญาในสถาบันการศึกษา, เข้าถึงเมื่อ 13 มกราคม 2557, เข้าถึงได้จาก http://www.mua.go.th/know_ohec_4.html.
- : ชนิดา รักษ์พลเมือง และคณะ, คู่มือการส่งเสริมทรัพย์สินทางปัญญาในสถาบันการศึกษา (กรุงเทพฯ: บริษัท พรักหวานกราฟฟิค จำกัด, 2550), 9.
- : ชนิดา รักษ์พลเมือง และคณะ, นโยบายการส่งเสริมทรัพย์สินทางปัญญาในสถาบันการศึกษา (กรุงเทพฯ: บริษัท พรักหวานกราฟฟิค จำกัด, 2550), 109.
- : ไชยศ เหมะรัชตะ, กฎหมายทรัพย์สินทางปัญญา พื้นความรู้ทั่วไป : ลิขสิทธิ์ สิทธิบัตร เครื่องหมายการค้า ความลับทางการค้า เซมิคอนดักเตอร์ชิป พันธุ์พืชใหม่, พิมพ์ครั้งที่ 2 (กรุงเทพฯ: สำนักพิมพ์นิติธรรม, 2550), 4.
- : ปรียนุช ชัยกองเกียรติ, “รูปแบบความสัมพันธ์เชิงสาเหตุระหว่างการจัดการทุนทางปัญญา การจัดการความรู้ และประสิทธิผลองค์กรของวิทยาลัยพยาบาล สังกัดกระทรวงสาธารณสุข” (วิทยานิพนธ์ปริญญาคุณวุฒิปบัณฑิต สาขาวิชาการบริหารการศึกษา บัณฑิตมหาวิทยาลัย มหาวิทยาลัยเกษตรศาสตร์, 2551), 21.
- : สำนักงานคณะกรรมการพัฒนาการเศรษฐกิจและสังคมแห่งชาติ, “แผนพัฒนาเศรษฐกิจและสังคมแห่งชาติ ฉบับที่สิบเอ็ด พ.ศ. 2555-2559,” 26 ตุลาคม 2554.
- : สำนักงานปลัดกระทรวงศึกษาธิการ, “แผนพัฒนาการศึกษาของกระทรวงศึกษาธิการฉบับที่สิบเอ็ด พ.ศ. 2555 – 2559,” 22 ตุลาคม 2554.
- : Castellanos, A.R.J.L. Rodriguez, and S.Y. Rauguelov, “University R&D&T Capital : What type of knowledge drive it?,” **Journal of Intellectual Capital**, 5 (March 2004): 478-499.
- : Davis, M., **Intellectual capital management**, accessed May 22, 2013, available from http://www.knowledgepoint.com.au/Intellectual_capital/Articles.
- : Janet V Denhardt and Robert B. Denhardt, **The New Public Service: Serving, not Steer** (New York: M.E. Sharpe, Inc, 2003.), 33.

- : George W. Bohlander and Scott Snell, **Managing human resource**, 14th edition (Mason, Ohio: Thomson-Southwestern, 2007), 14.
- : Guthrie, J., "The management, measurement and the reporting of intellectual capital," **Journal of Intellectual Capital**, 5 (March 2001), 27-41.
- : Leibowirz J. and C. Y. Suen, "Developing knowledge management metrics for measuring Intellectual capital," **Journal of Intellectual Capital**, 1 (January 2000), 343.
- : Luu, N. Wykes, J. & Williams, P., **Invisible value: The case for measuring and reporting intellectual capital** (Australia: Canberra ACT, 2001)
- : Montequin, V. R. et al., **Intellectual Capital Elements and Measurement Methods: Survey**, accessed August 21, 2015, available from <http://www.api.uniovi.es/knoqua>
- : Montequin, V. R. and F.O. Fernandez. **Intellectual Measurement Model**, accessed August 21, 2015, available from http://www.europa.eu.int/comm/europeaid/projects/index_temp_en.htm.
- : Naigen Z., "Chinese intellectual property regime and the WTO," **Journal of Chinese and Comparative Law**, 6 (June 2003), 189-190.
- : Phatak, A., "Intellectual capital in small teams: Towards a methodology for capturing Intangibles sets," **CSIRO Mathematical and Information Sciences**. No. CMIS 03/81 (2003)
- : Roos, J., Roos, G., Edvinsson, L., & Dragonetti, N.C. **Intellectual capital. Navigating in the new business landscape** (New York: New York University Press, 1998)
- : Sanchez, M.P. and S. Elena, "Intellectual Capital in Universities: Improving transparency and internal management," **Journal of Intellectual Capital**, 7 (July 1996), 45.
- : World Intellectual Property Organization (WIPO), **What is Intellectual Property?**, accessed February 6, 2015, available from <http://www.wipo.int/about-ip/en>.
- : World Intellectual Property Organization (WIPO), **What is WIPO?**, accessed February 6, 2015, available from <http://www.wip.int/portal/index.html.en>.

นิยามศัพท์เฉพาะ

เพื่อให้เกิดความเข้าใจตรงกัน ผู้วิจัยจึงได้นิยามศัพท์ที่ใช้ในการวิจัยดังนี้

การส่งเสริมการจัดการทรัพย์สินทางปัญญา หมายถึง แนวทางการส่งเสริมการดำเนินงานของหน่วยงานจัดการทรัพย์สินทางปัญญา ซึ่งประกอบด้วย การสร้างสรรค์ทรัพย์สินทางปัญญา (IP Creation) การคุ้มครองทรัพย์สินทางปัญญา (IP Protection) และการนำทรัพย์สินทางปัญญาไปใช้ประโยชน์ในเชิงพาณิชย์ (IP Commercialization)

ทรัพย์สินทางปัญญาในคณะพยาบาลศาสตร์ (Intellectual Property – IP) หมายถึง ความรู้ การศึกษาวิจัย การประดิษฐ์คิดค้น หรือผลงานที่เกิดจากความคิดสร้างสรรค์ทางปัญญาของคณาจารย์ และนักศึกษาในสถาบันการศึกษาซึ่งอาจเป็นสิ่งที่จับต้องไม่ได้ เช่นงานวิจัย แนวคิด หรือทฤษฎีงานวิจัย กับสิ่งที่จับต้องได้ เช่น สิ่งประดิษฐ์ หรือสื่อรูปแบบต่างๆ

คณะพยาบาลศาสตร์ในสถาบันอุดมศึกษาเอกชน หมายถึง คณะพยาบาลศาสตร์ในสถาบันการศึกษาที่เปิดสอนหลักสูตรพยาบาลศาสตรบัณฑิตที่สังกัดสำนักงานคณะกรรมการอุดมศึกษา แต่ไม่ได้สังกัดรัฐบาล และได้รับการรับรองจากสภาการพยาบาล



บทที่ 2 วรรณกรรมที่เกี่ยวข้อง

การศึกษาวิจัยเรื่อง “รูปแบบการจัดการทรัพย์สินทางปัญญาของคณะพยาบาลศาสตร์ในสถาบันอุดมศึกษาเอกชน” ผู้วิจัยได้ศึกษาค้นคว้าเอกสารและงานวิจัยที่เกี่ยวข้องกับ 1) แนวคิดหลักและองค์การที่เกี่ยวกับทรัพย์สินทางปัญญา 2) นโยบายและแผนปฏิบัติการที่เกี่ยวข้องกับการส่งเสริมทรัพย์สินทางปัญญา 3) กฎหมายเกี่ยวข้องกับการส่งเสริมทรัพย์สินทางปัญญา 4) แนวทางการส่งเสริมทรัพย์สินทางปัญญาของสถาบันการศึกษาในประเทศไทยและในต่างประเทศ และ 5) สถาบันอุดมศึกษาเอกชนในประเทศไทยที่เปิดสอนวิชาพยาบาลศาสตร์ 6) งานวิจัยที่เกี่ยวข้อง ซึ่งมีรายละเอียด ดังนี้

1. แนวคิดหลักและองค์การที่เกี่ยวกับทรัพย์สินทางปัญญา

1.1 แนวคิดหลักเกี่ยวกับทรัพย์สินทางปัญญา (Intellectual Property)

ระบบทรัพย์สินทางปัญญาระหว่างประเทศมีการวางรากฐานโดยระบบอนุสัญญาระหว่างประเทศสองฉบับ คือ อนุสัญญาปารีสว่าด้วยการคุ้มครองทรัพย์สินทางอุตสาหกรรม ค.ศ. 1883 (Paris Convention for the Protection of Industrial Property) และอนุสัญญาเบอร์น์ว่าด้วยการคุ้มครองงานวรรณกรรมและศิลปกรรม ค.ศ. 1886 (Berne Convention for the Protection of Literary and Artistic Works) นอกจากนี้ อนุสัญญาว่าด้วยการก่อตั้งองค์การทรัพย์สินทางปัญญาโลก (Convention Establishing the World Intellectual Property Organization) ซึ่งไม่เกี่ยวกับกฎหมายว่าด้วยการคุ้มครองทรัพย์สินทางปัญญาโดยตรง แต่เป็นอนุสัญญาที่มีวัตถุประสงค์เพื่อสนับสนุนการคุ้มครองทรัพย์สินทางปัญญาแก่ประเทศต่าง ๆ ทั่วโลกโดยผ่านทางความร่วมมือระหว่างรัฐ และร่วมมือกับองค์กรระหว่างประเทศอื่น ๆ ซึ่งประเทศไทยได้เข้าร่วมเป็นภาคีสมาชิกอยู่ด้วยในอนุสัญญาฉบับนี้ โดยองค์การทรัพย์สินทางปัญญาโลก (World Intellectual Property Organization : WIPO) ได้รับการสถาปนาในฐานะเป็นหนึ่งในหน่วยงานพิเศษขององค์การสหประชาชาติ และมีบทบาทสำคัญในการเป็นศูนย์กลางของความร่วมมือระหว่างประเทศอันเกี่ยวกับการคุ้มครองทรัพย์สินทางปัญญาและมีบทบาทสำคัญมากต่อระบบ

ทรัพย์สินทางปัญญาระหว่างประเทศ²¹ นอกจากนี้แล้ว ในปี ค.ศ. 1995 เกิดการเจรจาระหว่างประเทศใหม่ที่เกี่ยวข้องกับการคุ้มครองทรัพย์สินทางปัญญาระหว่างประเทศภายใต้กรอบของความตกลงองค์การการค้าโลก (World Trade Organization) โดยประเทศสมาชิกองค์การการค้าโลก ซึ่งมีมากกว่า 140 ประเทศ ต้องยอมรับและปฏิบัติตามพันธกรณีของความตกลงว่าด้วยการค้าเกี่ยวกับสิทธิในทรัพย์สินทางปัญญา (Agreement on Trade Related Aspects of Intellectual Property Rights : TRIPS Agreement) ซึ่งมีบทบัญญัติเกี่ยวกับมาตรฐานการให้ความคุ้มครองทรัพย์สินทางปัญญาแทบทุกประเภท เช่น ลิขสิทธิ์ สิทธิบัตร เครื่องหมายการค้า การออกแบบทางอุตสาหกรรม สิ่งบ่งชี้ทางภูมิศาสตร์ ความลับทางการค้า และการออกแบบผังภูมิวงจรรวม²²

จากแนวคิดในความตกลงว่าด้วยการค้าเกี่ยวกับสิทธิในทรัพย์สินทางปัญญา (TRIPS) ในทางกฎหมายระหว่างประเทศที่นำเรื่องทรัพย์สินทางปัญญามาผูกกับการค้าระหว่างประเทศ ทำให้เกิดแนวความคิดการให้ความคุ้มครองทรัพย์สินทางปัญญาแพร่กระจายไปทั่วโลกอย่างรวดเร็วและยกระดับการให้ความคุ้มครองทรัพย์สินทางปัญญาให้เทียบเท่ากับแนวปฏิบัติของอารยประเทศที่ให้ความคุ้มครองทรัพย์สินทางปัญญา²³

²¹ World Intellectual Property Organization (WIPO), **What is Intellectual Property?**, accessed October 6, 2015, available from <http://www.wipo.int/about-ip/en/>

²² TRIPs Agreement, Preamble para.5., **Recognizing the underlying public policy objectives of national systems for the protection of intellectual property, including development and technological objectives**, accessed October 6, 2015, available from https://www.wto.org/english/tratop_e/trips_e/t_agm1_e.htm

²³ World Intellectual Property Organization (WIPO), **Advice on flexibilities under the TRIPs Agreement**, accessed October 6, 2015, available from <http://www.wipo.int/about-ip/en/>

ในปัจจุบันที่เทคโนโลยีมีการเปลี่ยนแปลงอย่างรวดเร็ว และการแข่งขันทางการค้าโลก ทวีความรุนแรง ประชาคมโลกหันมาให้ความสำคัญและตระหนักถึงคุณค่าของทรัพย์สินทางปัญญาว่าเป็นสิ่งที่ช่วยสร้างมูลค่าเพิ่มแก่สินค้าส่งออก ประเทศไทยได้ตระหนักถึงความสำคัญดังกล่าว จึงได้กำหนดเรื่องทรัพย์สินทางปัญญาไว้ในรัฐธรรมนูญแห่งราชอาณาจักรไทย พ.ศ. 2550 ในแผนพัฒนาเศรษฐกิจและสังคมแห่งชาติฉบับที่ 10 (2550 – 2554) และในนโยบายของรัฐบาล รัฐธรรมนูญแห่งราชอาณาจักรไทย พ.ศ. 2550 ถือเป็นรัฐธรรมนูญไทยฉบับแรกที่มีบทบัญญัติให้ความสำคัญต่อการสร้างสรรค์ การใช้ประโยชน์ และการคุ้มครองทรัพย์สินทางปัญญาอย่างชัดเจน โดยในมาตรา 86(2) ได้บัญญัติให้ “รัฐต้องดำเนินการส่งเสริมการประดิษฐ์หรือการค้นคิด เพื่อให้เกิดความรู้ใหม่ รักษาและพัฒนาภูมิปัญญาท้องถิ่นและภูมิปัญญาไทย รวมทั้งให้ความคุ้มครองทรัพย์สินทางปัญญา”

แผนพัฒนาเศรษฐกิจและสังคมแห่งชาติ ฉบับที่ 10 (2550 – 2554) ซึ่งได้ให้ความสำคัญกับทรัพย์สินทางปัญญาในการเป็นโครงสร้างพื้นฐานทางปัญญาและการผลิต เพื่อให้สังคมไทยเป็นสังคมแห่งภูมิปัญญาและการเรียนรู้ และโครงสร้างเศรษฐกิจที่สมดุลอย่างยั่งยืนภายใต้ปรัชญาเศรษฐกิจพอเพียง ประเทศไทยเข้าเป็นสมาชิกขององค์การทรัพย์สินทางปัญญาโลก (World Intellectual Property Organization: WIPO) เมื่อวันที่ 25 ธันวาคม พ.ศ. 2532 แต่เป็นภาคีในความตกลงระหว่างประเทศที่เกี่ยวกับการคุ้มครองทรัพย์สินทางปัญญาเพียงฉบับเดียวคืออนุสัญญากรุงเบิร์น เพื่อคุ้มครองงานวรรณกรรมและศิลปกรรม เมื่อปี พ.ศ. 2474 คณะรัฐมนตรีได้มีมติเมื่อวันที่ 7 เมษายน 2547 เห็นชอบการสมัครเป็นภาคีอนุสัญญากรุงปารีสว่าด้วยการคุ้มครองทรัพย์สินอุตสาหกรรม (Paris Convention for the Protection of Industrial Property: Paris Convention) และสนธิสัญญาความร่วมมือด้านสิทธิบัตร (Patent Cooperation Treaty: PCT) เพราะเป็นกลไกสำคัญที่จะช่วยส่งเสริมให้มีการพัฒนาทางวิทยาศาสตร์และเทคโนโลยี การประดิษฐ์คิดค้นนวัตกรรม และการคุ้มครองทรัพย์สินทางปัญญาของคนไทยอย่างทั่วถึงทั้งในประเทศและต่างประเทศ แต่ด้วยกระบวนการทางกฎหมายซึ่งกระทรวงพาณิชย์จะต้องออกกฎกระทรวง เพื่อรองรับการเป็นสำนักงานรับคำขอสิทธิบัตรต่างประเทศภายใต้สนธิสัญญาความร่วมมือด้านสิทธิบัตร ประเทศไทยจึงยังไม่ได้เข้าเป็นภาคีทั้งสองฉบับ กระทรวงพาณิชย์และหน่วยงานที่เกี่ยวข้องได้ปรับปรุงแก้ไขร่างกฎกระทรวง แก้ไขเพิ่มเติมกฎกระทรวง ฉบับที่ 21 (พ.ศ. 2542) เรื่องการขอรับสิทธิบัตรภายใต้สนธิสัญญาความร่วมมือด้านสิทธิบัตร ตามข้อสังเกตของกระทรวงการต่างประเทศและสำนักงานคณะกรรมการกฤษฎีกาแล้วอนุสัญญาว่าด้วยการคุ้มครองทรัพย์สินอุตสาหกรรม (Paris Convention for the Protection of Industrial Property: Paris Convention) Paris Convention เป็นความตกลงระหว่างประเทศที่มีผลใช้บังคับเมื่อวันที่ 7 กรกฎาคม พ.ศ. 2427 ซึ่ง

ต่อเนื่องมาถึงแผนพัฒนาเศรษฐกิจและสังคมแห่งชาติฉบับที่ 11 พ.ศ.2555 – 2559 ยุทธศาสตร์การ พัฒนาประเทศที่ 5.4 ยุทธศาสตร์การปรับโครงสร้างเศรษฐกิจ ผู้การเติบโตอย่างมีคุณภาพและยั่งยืน ยุทธศาสตร์ที่เกี่ยวข้องกับ 5.4.2 การพัฒนาวิทยาศาสตร์ เทคโนโลยี และวิจัย นวัตกรรม ให้เป็นพลัง ขับเคลื่อนการปรับ โครงสร้างเศรษฐกิจให้เติบโตอย่างมีคุณภาพและยั่งยืน เน้นการนำความคิด สร้างสรรค์ ภูมิปัญญาท้องถิ่นทรัพย์สินทางปัญญา วิจัยและพัฒนาไปต่อยอด ถ่ายทอด และประยุกต์ใช้ ประโยชน์ทั้งเชิงพาณิชย์ สังคม และชุมชน โดยสร้างสภาพแวดล้อมที่เอื้ออำนวยต่อการพัฒนาและ ประยุกต์ใช้วิทยาศาสตร์ เทคโนโลยี วิจัย และนวัตกรรมที่ส่งเสริมการใช้ความคิดสร้างสรรค์และสร้าง มูลค่าเพิ่มให้กับภาคการผลิต ตลอดจนพัฒนาโครงสร้างพื้นฐานทางวิทยาศาสตร์ เทคโนโลยี วิจัย และ นวัตกรรมให้ทั่วถึงและเพียงพอทั้งในเชิงปริมาณและคุณภาพในลักษณะของความร่วมมือระหว่าง ภาครัฐและเอกชน²⁴ ดังนั้นก่อนที่จะทำความเข้าใจในการส่งเสริมทรัพย์สินทางปัญญา จึงขอเสนอ เกี่ยวกับความหมายของทรัพย์สินทางปัญญาดังนี้

1.2 ความหมายของทรัพย์สินทางปัญญา

ทรัพย์สินทางปัญญามีการให้นิยามความหมายหลายรูปแบบแตกต่างกัน องค์การ ทรัพย์สินทางปัญญาโลกได้กำหนดความหมายของทรัพย์สินทางปัญญาไว้ในอนุสัญญาว่าด้วยการก่อตั้ง องค์การทรัพย์สินทางปัญญาโลก (Convention Establishing the World Intellectual Property Organization) ว่า “ทรัพย์สินทางปัญญา” (Intellectual property) หมายถึง สิทธิเกี่ยวกับงานวรรณกรรม ศิลปกรรม และวิทยาศาสตร์ การประดิษฐ์กรรมทุกประเภทที่เกิดจากความอดสาหะของมนุษย์ การ ค้นพบทาง วิทยาศาสตร์ การออกแบบผลิตภัณฑ์ทางอุตสาหกรรม เครื่องหมายการค้า เครื่องหมาย บริการ สำหรับในทางกฎหมายนั้นมักจะให้นิยาม “ทรัพย์สินทางปัญญา” หมายถึง สิทธิตามกฎหมาย อันเกี่ยวกับผลผลิตจากปัญญาของมนุษย์ เช่น สิทธิของนักประพันธ์ สิทธินักประดิษฐ์ เป็นต้น ทรัพย์สินทางปัญญามีวัตถุประสงค์แห่งสิทธิเป็นนามธรรม ซึ่งสิทธิที่กฎหมายให้ความคุ้มครองเป็นสิทธิทาง เศรษฐกิจในลักษณะนิเสธสิทธิ (negative right) ที่จะกีดกันหรือหวงห้ามผู้อื่นใช้ประโยชน์จากทรัพย์สิน ทางปัญญาของตนที่ได้รับการคุ้มครองตามกฎหมาย และสิทธิในทรัพย์สินทางปัญญา บางประเภทยัง รวมถึงสิทธิทางศีลธรรม หรือธรรมสิทธิด้วย (Moral Right) ดังนั้น การได้มาและใช้ประโยชน์ทรัพย์สิน

²⁴ สำนักงานคณะกรรมการพัฒนาการเศรษฐกิจและสังคมแห่งชาติ, **แผนพัฒนาเศรษฐกิจ และสังคมแห่งชาติ ฉบับที่ 11 พ.ศ. 2555-2559**, เข้าถึงเมื่อ 6 กรกฎาคม 2556, เข้าถึงได้จาก

ทางปัญญาจำเป็นต้องเป็นไปตามบทบัญญัติของกฎหมาย กล่าวคือ ผู้สร้างสรรค์หรือผู้ประดิษฐ์ต้องดำเนินการตามขั้นตอนตามกฎหมายก่อนจึงจะได้รับความคุ้มครองและการใช้ประโยชน์ในทรัพย์สินทางปัญญาก็จำเป็นต้องอยู่ในขอบเขตแห่งสิทธิที่กฎหมายรับรอง รวมทั้งการคิดรอนสิทธิในทรัพย์สินทางปัญญา ซึ่งเป็นสิทธิของเอกชนก็ต้องมีกฎหมายระบุไว้อย่างชัดเจน ในทางเศรษฐศาสตร์ สิทธิในทรัพย์สินทางปัญญาคือกลไกทางกฎหมายที่มีวัตถุประสงค์ทางด้านเศรษฐศาสตร์ กล่าวคือ ทรัพย์สินทางปัญญา เป็นกลไกที่มีวัตถุประสงค์เพื่อจูงใจให้ผู้ประดิษฐ์หรือสร้างสรรค์เปิดเผยความรู้ที่มีประโยชน์ต่อสาธารณะ โดยรัฐจะให้ความคุ้มครองแก่ผู้ประดิษฐ์ในรูปแบบของการมีสิทธิผูกขาดตามกฎหมายเพื่อเป็นสิ่งที่แลกเปลี่ยนกับการเปิดเผย ทั้งนี้ สิทธิผูกขาดดังกล่าวส่วนใหญ่จะเป็นสิทธิในทางเศรษฐกิจที่จะใช้ประโยชน์จากทรัพย์สินทางปัญญาของตนเองภายในระยะเวลาหนึ่ง เพื่อเป็นการตอบแทนผู้ประดิษฐ์ในการอุทิศตนทั้งแรงกายและกำลังความคิด รวมทั้งการลงทุนต่าง ๆ เพื่อคิดค้นหรือสร้างสรรค์งานที่มีคุณค่าต่อสังคม นอกจากนี้ระบบทรัพย์สินทางปัญญาก็ยังมีกลไกในการสร้างความสมดุลเพื่อให้นวัตกรรมรุ่นต่อมาสร้างพัฒนาได้ เช่น การบังคับใช้สิทธิ ข้อยกเว้นการละเมิดสิทธิ และการใช้สิทธิอย่างเป็นธรรม เป็นต้น

กรมทรัพย์สินทางปัญญาได้ให้ความหมายเกี่ยวกับทรัพย์สินทางปัญญาไว้ดังนี้ ทรัพย์สินทางปัญญา หมายถึง การสร้างสรรค์ทางปัญญาของมนุษย์ซึ่งแสดงออกมาในรูปแบบที่จับต้องไม่ได้ เช่น ความคิด แนวคิด กรรมวิธี หรือทฤษฎี และรูปแบบที่จับต้องได้ เช่น การประดิษฐ์ สินค้า หรือสื่อรูปแบบอื่นที่จับต้องได้ นอกจากนี้รวมถึงการค้นพบหรือการสร้างสรรค์หรือวิธีการแสดงออกอย่างใดอย่างหนึ่ง²⁵

ทรัพย์สินทางปัญญา (Intellectual Property) หมายถึง ผลงานที่เกิดจากความคิดสร้างสรรค์ของมนุษย์ในรูปแบบต่างๆ ซึ่งรัฐจะให้ความคุ้มครอง เพื่อเป็นแรงจูงใจให้เกิดการสร้างสรรค์ผลงานที่เกิดประโยชน์ต่อสังคม ดังนั้นคำว่า “ทรัพย์สินทางปัญญา” จึงมีความหมายครอบคลุมทั้งสิ่งที่จับต้องได้และจับต้องไม่ได้

กล่าวโดยสรุปได้ว่าทรัพย์สินทางปัญญา หมายถึง ผลงานอันเกิดจากความคิดริเริ่มสร้างสรรค์ของมนุษย์ซึ่งแสดงออกมาในรูปแบบสิ่งที่จับต้องไม่ได้ เช่น ความคิด แนวคิด กรรมวิธี หรือ

²⁵ กรมทรัพย์สินทางปัญญา. ความรู้เบื้องต้นทางด้านทรัพย์สินทางปัญญา

(กรุงเทพมหานคร: กรมทรัพย์สินทางปัญญา, 2548), 1.

ทฤษฎี และรูปแบบสิ่งที่ยึดถือได้ เช่น การประดิษฐ์ สินค้า หรือสื่อรูปแบบอื่นที่ยึดถือได้ ที่ได้รับความคุ้มครองจากกฎหมาย

1.3 ประเภทของทรัพย์สินทางปัญญา

ทรัพย์สินทางปัญญาแบ่งออกเป็น 2 ประเภท คือ ทรัพย์สินทางอุตสาหกรรม และลิขสิทธิ์ มีรายละเอียด ดังนี้

1.3.1 ทรัพย์สินทางอุตสาหกรรม (industrial property)

ทรัพย์สินทางอุตสาหกรรมไม่ใช่สิ่งห้ามทรัพย์สิน และสิ่งห้ามทรัพย์สิน ที่ใช้ในการผลิตสินค้าหรือผลิตภัณฑ์ทางอุตสาหกรรม แม้ที่จริงแล้ว ทรัพย์สินทางอุตสาหกรรมนี้ เป็นความคิดสร้างสรรค์ของมนุษย์ที่เกี่ยวกับสินค้าอุตสาหกรรม ความคิดสร้างสรรค์นี้จะเป็นความคิดในการประดิษฐ์คิดค้น การออกแบบผลิตภัณฑ์ทางอุตสาหกรรม ซึ่งอาจจะเป็นกระบวนการ หรือเทคนิคในการผลิตที่ได้ปรับปรุงหรือคิดค้นขึ้นใหม่ หรือที่เกี่ยวกับตัวสินค้า หรือผลิตภัณฑ์ที่เป็นองค์ประกอบ และรูปร่างสวยงามของตัวผลิตภัณฑ์ นอกจากนี้ทรัพย์สินทางอุตสาหกรรมยังรวมถึงเครื่องหมายการค้า หรือยี่ห้อ ชื่อและถิ่นที่อยู่ทางการค้า ที่รวมถึงแหล่งกำเนิดสินค้า และการป้องกันการแข่งขันทางการค้าที่ไม่เป็นธรรม จึงสามารถแบ่งออกได้ ดังนี้

ประเภทของทรัพย์สินทางอุตสาหกรรม

1. ลิขสิทธิ์ (Patent) เป็นการคุ้มครองการประดิษฐ์คิดค้นหรือการออกแบบผลิตภัณฑ์ ที่มีลักษณะตามที่กำหนดใน กฎหมาย กฎกระทรวง และระเบียบว่าด้วยสิทธิบัตร พ.ศ. 2522 ความหมายสิทธิบัตร หมายถึง หนังสือสำคัญที่รัฐออกให้เพื่อคุ้มครองการประดิษฐ์คิดค้นหรือการออกแบบผลิตภัณฑ์ที่มีลักษณะตามที่กำหนดในกฎหมาย กฎกระทรวง และระเบียบว่าด้วยสิทธิบัตร พ.ศ. 2522 เป็นทรัพย์สินทางปัญญาประเภทหนึ่งที่เกี่ยวข้องกับการประดิษฐ์คิดค้นหรือการออกแบบ เพื่อให้ได้สิ่งของ เครื่องใช้ หรือสิ่งอำนวยความสะดวกต่างๆที่เราใช้กันอยู่ในชีวิตประจำวัน เช่น การประดิษฐ์รถยนต์ ทีวี คอมพิวเตอร์ โทรศัพท์ หรือการออกแบบขวดบรรจุน้ำดื่ม ขวดบรรจุ น้ำอัดลม ลวดลายบนงานข้าว ถ้วยกาแฟ ไม่ให้เหมือนของคนอื่น เป็นต้น สิทธิบัตร คือสิทธิพิเศษที่ให้ผู้ประดิษฐ์คิดค้นหรือผู้ออกแบบผลิตภัณฑ์มีสิทธิที่จะผลิตสินค้าจำหน่ายสินค้าแต่เพียงผู้เดียวในช่วงระยะเวลาหนึ่ง

สิทธิบัตร แบ่งออกเป็น 2 ประเภท คือสิทธิบัตรการประดิษฐ์และสิทธิบัตรการออกแบบผลิตภัณฑ์

ประเภทที่ 1 สิทธิบัตรการประดิษฐ์ หมายถึง การคิดค้นเกี่ยวกับกลไก โครงสร้าง ส่วนประกอบ ของสิ่งของเครื่องใช้ เช่น กลไกของกล้องถ่ายรูป เครื่องยนต์ ยารักษาโรค เป็นต้น หรือ การคิดค้นกรรมวิธีในการผลิตสิ่งของ เช่น วิธีการในการผลิตสินค้า วิธีการในการเก็บรักษาพืชผักผลไม้ไม่ให้เน่าเสียเร็วเกินไป เป็นต้น

ประเภทที่ 2 สิทธิบัตรการออกแบบผลิตภัณฑ์ หมายถึง การออกแบบรูปร่าง ลวดลาย หรือสีต้น ที่มองเห็นได้จากภายนอก เช่น การออกแบบแก้วน้ำให้มีรูปร่างเหมือนรองเท้า เป็นต้น

อนุสิทธิบัตร (Petty patent) เป็นการให้ความคุ้มครองสิ่งประดิษฐ์คิดค้น เช่นเดียวกับสิทธิบัตรการประดิษฐ์ แต่แตกต่างกันตรงที่การประดิษฐ์ที่จะขอรับอนุสิทธิบัตรเป็นการประดิษฐ์ที่มีเป็นการปรับปรุงเพียงเล็กน้อย และมีประโยชน์ใช้สอยมากขึ้น

เงื่อนไขในการขอรับสิทธิบัตรการประดิษฐ์/อนุสิทธิบัตร การประดิษฐ์ที่ขอรับสิทธิบัตรได้ กฎหมายกำหนดว่า จะต้องมีความครบถ้วนทั้ง 3 อย่าง ดังต่อไปนี้

1. เป็นสิ่งประดิษฐ์ใหม่ คือ ยังไม่เคยมีจำหน่ายหรือขายมาก่อน หรือยังไม่เคยเปิดเผยรายละเอียดของสิ่งประดิษฐ์ในเอกสารสิ่งพิมพ์ใดๆ ในทีวี หรือในวิทยุ มาก่อน
2. มีขั้นการประดิษฐ์ที่สูงขึ้น คือ ไม่เป็นสิ่งที่การประดิษฐ์ที่สามารถทำได้ง่าย โดยผู้มีความรู้ในระดับธรรมดา หรืออาจพูดได้ว่า มีการแก้ไขปัญหาทางเทคนิคของสิ่งประดิษฐ์ที่มีมาก่อน
3. สามารถนำไปใช้ประโยชน์ในการผลิตทางอุตสาหกรรม หัตถกรรม เกษตรกรรม และพาณิชย์กรรมได้

การประดิษฐ์ที่ขอรับอนุสิทธิบัตรได้ กฎหมายกำหนดว่า จะต้องมีความครบถ้วนทั้ง 2 อย่างดังต่อไปนี้

1. เป็นสิ่งประดิษฐ์ใหม่ คือ ยังไม่เคยมีจำหน่ายหรือขายมาก่อน หรือยังไม่เคยเปิดเผยรายละเอียดของสิ่งประดิษฐ์ในเอกสารสิ่งพิมพ์ใดๆ ในทีวี หรือวิทยุ มาก่อน
2. สามารถนำไปใช้ประโยชน์ในการผลิตทางอุตสาหกรรม หัตถกรรม เกษตรกรรม และพาณิชย์กรรมได้

การประดิษฐ์ที่ขอรับสิทธิบัตร/อนุสิทธิบัตรไม่ได้

1. จุลชีพและส่วนประกอบส่วนใดส่วนหนึ่งของจุลชีพที่มีอยู่ตามธรรมชาติ สัตว์ พืช หรือสารสกัดจากสัตว์หรือพืช เช่น แบคทีเรียที่มีอยู่ตามธรรมชาติ พืชสมุนไพร ยารักษาโรคที่สกัดจากสมุนไพร เป็นต้น

2. กฎเกณฑ์และทฤษฎีทางวิทยาศาสตร์และคณิตศาสตร์ เช่น สูตรคูณ เป็นต้น

3. ระบบข้อมูลสำหรับการทำงานของเครื่องคอมพิวเตอร์ เช่น โปรแกรมคอมพิวเตอร์ เป็นต้น

4. วิธีการวินิจฉัย บำบัด หรือรักษาโรคนมนุษย์ หรือสัตว์

5. การประดิษฐ์ที่ขัดต่อความสงบเรียบร้อย หรือศีลธรรมอันดี อนามัย หรือ สวัสดิภาพของประชาชน เช่น การคิดสูตรยาบ้า เป็นต้น

เงื่อนไขในการขอรับสิทธิบัตรการออกแบบผลิตภัณฑ์

การออกแบบผลิตภัณฑ์ที่ขอรับสิทธิบัตรได้ กฎหมายกำหนดว่า จะต้องมีความสมบัติครบทั้ง 2 อย่าง ดังต่อไปนี้

1. เป็นการออกแบบผลิตภัณฑ์ใหม่ คือ เป็นการออกแบบผลิตภัณฑ์ที่ยังไม่เคยมีหรือขายมาก่อน หรือยังไม่เคยเปิดเผยในเอกสารสิ่งพิมพ์ใดๆ ในทีวี หรือในวิทยุมาก่อน

2. สามารถนำไปใช้ประโยชน์ในการผลิตทางอุตสาหกรรม หรือหัตถกรรมได้

การออกแบบผลิตภัณฑ์ที่ขอรับสิทธิบัตรไม่ได้

แบบผลิตภัณฑ์ที่ขัดต่อความสงบเรียบร้อย หรือศีลธรรมอันดีของประชาชน

2. เครื่องหมายการค้า (Trade mark) ตามพระราชบัญญัติเครื่องหมายการค้า พ.ศ. 2534 ได้กำหนดประเภทเครื่องหมายการค้าไว้ 4 ประเภท คือ

2.1 เครื่องหมายการค้า หมายความว่า เครื่องหมายที่ใช้หรือจะเป็นเครื่องหมายเกี่ยวข้องกับสินค้าเพื่อแสดงว่าสินค้าที่ใช้เครื่องหมายของเจ้าของเครื่องหมายการค้านั้นแตกต่างกับสินค้าที่ใช้เครื่องหมายการค้าของบุคคลอื่น เช่น มาม่า บรีส ไล้ก เป๊ปซี่ เป็นต้น

2.2 เครื่องหมายบริการ หมายความว่า เครื่องหมายที่ใช้หรือจะใช้เป็นที่หมายหรือเกี่ยวข้องกับบริการ เพื่อแสดงว่าบริการที่ใช้เครื่องหมายของเจ้าของเครื่องหมายบริการนั้นแตกต่างกับบริการที่ใช้เครื่องหมายบริการของบุคคลอื่น เช่น การบินไทย โรงแรม ธนาคารต่าง ๆ เป็นต้น

2.3 เครื่องหมายรับรอง หมายความว่า เครื่องหมายที่เจ้าของเครื่องหมายรับรองใช้หรือจะใช้เป็นที่หมาย หรือเกี่ยวข้องกับสินค้าและบริการของบุคคลอื่น เพื่อเป็นการรับรองเกี่ยวกับ

แหล่งกำเนิด ส่วนประกอบ วิธีการผลิต คุณภาพ หรือคุณลักษณะอื่นใดของสินค้านั้น หรือเพื่อรับรองเกี่ยวกับสภาพ ชนิด หรือ คุณลักษณะอื่นใดของบริการนั้น เช่น เซลล์ชวนชิม แม่ชื้อนางรำ เป็นต้น

2.4 เครื่องหมายร่วม หมายความว่า เครื่องหมายการค้าหรือเครื่องหมายบริการที่ใช้ หรือจะใช้โดยบริษัทหรือรัฐวิสาหกิจในกลุ่มเดียวกัน หรือโดยสมาชิกของสมาคม สหกรณ์ สหภาพ สมาพันธ์ กลุ่มบุคคลหรือองค์กรอื่นใดของรัฐหรือเอกชน เช่น กลุ่มยูคอม (UCOM Group) เครือซีเมนต์ไทย (SCC) เป็นต้น

3. ผังภูมิของวงจรรวม หมายถึงแบบ แผนผัง หรือภาพที่สร้างขึ้นไม่ว่าจะปรากฏในรูปแบบใด หรือวิธีใดเพื่อให้เห็นถึงการจัดวางให้เป็นวงจรรวมแบบของวงจรไฟฟ้าที่ได้ออกแบบขึ้นมา หรือที่เรียกว่า Layout design และตัวชุดหน้ากากหรือแผ่นผัง (Mask work) ซึ่งจะเป็นตัวต้นแบบที่ใช้ในการสร้างให้เกิดแบบผังภูมิ ก็จัดว่าอยู่ในข่ายที่จะได้รับความคุ้มครองตามกฎหมาย

4. ความลับทางการค้า คือ ข้อมูลการค้าซึ่งยังไม่รู้จักกันโดยทั่วไปและมีประโยชน์ในเชิงพาณิชย์ ผู้ควบคุมความลับทางการค้าจะต้องมีมาตรการที่มีความเหมาะสมในการเก็บความลับทางการค้า คือเก็บรักษาความลับทางการค้าที่อยู่ในความดูแลของตนให้ปลอดภัย ทั้งนี้เพื่อเป็นการป้องกันไม่ให้ผู้อื่นฉกฉวยนำเอาข้อมูลเหล่านั้นไปใช้ประโยชน์โดยไม่ได้รับอนุญาตเพราะอาจจะส่งผลกระทบต่อความในภายหลังได้ ในทางปฏิบัติผู้ที่เป็นเจ้าของข้อมูลที่เป็นความลับทางการค้าอาจใช้มาตรการต่างๆ เพื่อนำมาจัดระบบการควบคุมดูแลข้อมูลที่เป็นความลับทางการค้าของตนให้เป็นไปอย่างมีประสิทธิภาพ เช่น ประทับตรา “ลับ” ลงในเอกสาร ห้ามพนักงานเข้าถึงข้อมูลโดยไม่ได้รับอนุญาต ใช้การถอดรหัสในการเข้าถึงข้อมูลความลับ เป็นต้น ตัวอย่างความลับทางการค้า ได้แก่ สูตรยา สูตรอาหาร สูตรเครื่องดื่ม สูตรเครื่องสำอาง กรรมวิธีการผลิต ข้อมูลการบริหารธุรกิจ รายละเอียดเกี่ยวกับราคาสินค้า บัญชีรายชื่อลูกค้า ฯลฯ

5. สิ่งบ่งชี้ทางภูมิศาสตร์ เป็นทรัพย์สินทางปัญญาประเภทหนึ่ง ซึ่งจะเกิดขึ้นได้ก็ต่อเมื่อมีความเชื่อมโยง (Links) ระหว่างปัจจัยสำคัญสองประการ คือ ธรรมชาติและมนุษย์ กล่าวคือชุมชนได้อาศัยลักษณะเฉพาะที่มีอยู่ในแหล่งภูมิศาสตร์ตามธรรมชาติ เช่น สภาพดินฟ้าอากาศ หรือ วัตถุประสงค์เฉพาะในพื้นที่ มาใช้ประโยชน์ในการผลิตสินค้าในท้องถิ่นของตนขึ้นมา ทำให้ได้ผลิตภัณฑ์ที่มีคุณลักษณะพิเศษที่มาจากพื้นที่ดังกล่าว คุณลักษณะพิเศษนี้อาจหมายถึง คุณภาพ ชื่อเสียงหรือคุณลักษณะเฉพาะอื่นๆที่มาจากแหล่งภูมิศาสตร์นั้นๆ

สิ่งบ่งชี้ทางภูมิศาสตร์นี้ อาจแบ่งได้เป็น 2 ลักษณะคือ

5.1 สิ่งบ่งชี้ทางภูมิศาสตร์โดยตรง (Direct Geographical Indication) กล่าวคือ เป็นชื่อทางภูมิศาสตร์ที่เกี่ยวข้องกับสินค้านั้นๆ โดยตรง เช่น มีดอร์ญูญิก ส้มบางมด ผ้าไหมไทย เป็นต้น

5.2 สิ่งบ่งชี้ทางภูมิศาสตร์โดยอ้อม (Indirect Geographical Indication) กล่าวคือ เป็นสัญลักษณ์ หรือสิ่งอื่นใดที่ไม่ใช่ชื่อทางภูมิศาสตร์ ซึ่งใช้เพื่อบ่งบอกแหล่งภูมิศาสตร์อันเป็นแหล่งกำเนิดหรือแหล่งผลิตของสินค้า เช่น สัญลักษณ์ประจำอำเภอ หรือจังหวัด รูปช่าโม รูปหอไอเฟล เป็นต้น

6. ภูมิปัญญาท้องถิ่นไทย คือ องค์ความรู้ของกลุ่มบุคคลท้องถิ่น และรวมถึงงานศิลปวัฒนธรรมพื้นบ้านที่มีอยู่ในประเทศไทย

ภูมิปัญญา ประเภทองค์ความรู้ของกลุ่มบุคคลท้องถิ่น เช่น การผลิตอาหารและเครื่องดื่ม การผลิตผลิตภัณฑ์จากสมุนไพร การผลิตผลิตภัณฑ์จากวัสดุเหลือใช้ และการผลิตผลิตภัณฑ์จากไม้ หิน โลหะ แก้ว เซรามิค ดินเผา เครื่องหนัง และอื่นๆ

ภูมิปัญญา ประเภทงานศิลปวัฒนธรรมพื้นบ้าน เช่น เรื่องเล่าพื้นบ้าน กวีนิพนธ์พื้นบ้าน ปริศนา พื้นบ้าน เพลงพื้นบ้าน ดนตรีพื้นบ้าน การฟ้อนรำพื้นบ้าน ละครพื้นบ้าน จิตกรรมพื้นบ้าน ประติมากรรมพื้นบ้าน หัตถกรรมพื้นบ้าน เครื่องแต่งกายพื้นบ้าน และสิ่งทอพื้นบ้าน

1.3.2 ลิขสิทธิ์ หมายถึง สิทธิแต่ผู้เดียวที่จะกระทำการใด ๆ เกี่ยวกับงานที่ผู้สร้างสรรค์ได้ทำขึ้น งานหรือความคิดสร้างสรรค์ในสาขาวรรณกรรม ศิลปกรรม ดนตรีกรรม งานภาพยนตร์ หรืองานอื่นใดในแผนกวิทยาศาสตร์ ลิขสิทธิ์ยังรวมทั้ง สิทธิข้างเคียง (Neighbouring Right) คือ การนำเอางานด้านลิขสิทธิ์ออกแสดง เช่น นักแสดง ผู้บันทึกเสียงและสถานีวิทยุโทรทัศน์ในการบันทึกหรือถ่ายทอดเสียงหรือภาพ โปรแกรมคอมพิวเตอร์ (Computer Program หรือ Computer Software) คือ ชุดคำสั่งที่ใช้กับเครื่องคอมพิวเตอร์เพื่อกำหนดให้เครื่องคอมพิวเตอร์ทำงาน งานฐานข้อมูล (Data Base) คือ ข้อมูลที่ได้รับเก็บรวบรวมขึ้นเพื่อใช้ประโยชน์ด้านต่างๆ

การได้มาซึ่งลิขสิทธิ์ ผู้ทำหรือผู้ก่อให้เกิดงาน โดยความคิดริเริ่มของตนเอง และสร้างสรรค์ผลงานนั้นให้ปรากฏโดยการแสดงออกตามประเภทงานต่าง ๆ จะได้ลิขสิทธิ์จากงานที่

สร้างสรรค์จากงานที่สร้างสรรค์นั้น โดยทันทีในฐานะผู้สร้างสรรค์ผลงาน ผู้เป็นลูกจ้าง ผู้ว่าจ้าง เป็นต้น²⁶

1.3 องค์การหลักที่เกี่ยวข้องกับทรัพย์สินทางปัญญาในต่างประเทศ

1.3.1 องค์การทรัพย์สินทางปัญญาแห่งโลก (World Intellectual Property Organization หรือ WIPO) เป็นหนึ่งในองค์การเฉพาะทางของสหประชาชาติ องค์การได้รับการก่อตั้งขึ้นในปี ค.ศ. 1967 “เพื่อส่งเสริมกิจการทางสร้างสรรค์, เพื่อสนับสนุนการพิทักษ์ทรัพย์สินทางปัญญาไปทั่วโลก” เป็นทบวงการชำนัญพิเศษของสหประชาชาติ ซึ่งก่อตั้งขึ้นโดยมีวัตถุประสงค์เพื่อพัฒนาระบบทรัพย์สินทางปัญญาระหว่าง ประเทศที่มีความสมดุล ระหว่างการตอบแทนผู้ทรงสิทธิซึ่งนำไปสู่การพัฒนานวัตกรรมใหม่ๆ และการเจริญเติบโตทางเศรษฐกิจ และปกป้องผลประโยชน์ของสาธารณะ โดยมีผลเป็นรูปธรรมคือความตกลงระหว่างประเทศที่สมาชิกเลือกเข้าเป็นภาคีโดย ความสมัครใจ ในปัจจุบันองค์การที่มีสมาชิก 184 ประเทศ บริหารสนธิสัญญาสากล 24 ฉบับ โดยมีสำนักงานกลางอยู่ที่กรุงเจนีวาในสวิตเซอร์แลนด์ ความสัมพันธ์ระหว่างไทยกับองค์การทรัพย์สินทางปัญญาแห่งโลกไทยได้เข้าเป็นภาคี อนุสัญญากรุงเบิร์น (Berne Convention on Literary and Artistic Work) ซึ่งเป็นหนึ่งในอนุสัญญาที่อยู่ในความดูแลของ WIPO ตั้งแต่ปี 2474 และเข้าเป็นภาคีอนุสัญญา WIPO ซึ่งส่งผลให้ไทยเข้าเป็นสมาชิก WIPO ในปี 2532 จากนั้นไทยได้เข้าเป็นภาคีอนุสัญญากรุงปารีส (Paris Convention for the Protection of Industrial Property) ในวันที่ 2 พฤษภาคม 2551 ซึ่งได้มีผลบังคับใช้ในวันที่ 2 สิงหาคม 2551 และล่าสุดได้เข้าเป็นภาคีสันธิสัญญาว่าด้วยความร่วมมือด้านสิทธิบัตร (Patent Cooperation Treaty - PCT) เมื่อวันที่ 24 กันยายน 2552 และมีผลบังคับใช้แล้วเมื่อวันที่ 24 ธันวาคม 2552²⁷

1.3.2 องค์การการค้าโลก (World Trade Organization: WTO) องค์การการค้าโลก เป็นองค์การระหว่างประเทศที่มีพัฒนาการมาจากการทำความตกลงทั่วไปว่าด้วยภาษีศุลกากรและการค้าหรือ แกดต์ (General Agreement on Tariffs and Trade: GATT) ซึ่งเป็นองค์การความร่วมมือทางการค้าเพื่อจำกัดระบบโควตาและภาษีอากรการค้าระหว่างประเทศสมาชิกเมื่อวันที่ 1 มกราคม พ.ศ.

²⁶ กรมทรัพย์สินทางปัญญา, ความรู้เบื้องต้นทางด้านทรัพย์สินทางปัญญา (กรุงเทพมหานคร: กรมทรัพย์สินทางปัญญา, 2553)

²⁷ Convention Establishing the World Intellectual Property Organization, [1] signed at Stockholm on July 14 1967, Preamble, second paragraph.

2538 มีสมาชิกเริ่มแรก 81 ประเทศ และมีที่ตั้งอยู่ที่นครเจนีวา ประเทศสวิตเซอร์แลนด์²⁸ ประเทศไทย เข้าเป็นสมาชิก WTO เมื่อวันที่ 28 ธันวาคม 2538 เป็นสมาชิกลำดับที่ 59 มีสถานะเป็นสมาชิกก่อตั้ง ขณะนี้มีประเทศที่อยู่ระหว่างกระบวนการเข้าเป็นสมาชิก WTO ที่สำคัญ เช่น รัสเซีย ลาว มูลค่าการค้า ระหว่างประเทศสมาชิก WTO ด้วยกันคิดเป็นสัดส่วนกว่าร้อยละ 90 ของการค้าโลก และการขยายตัวของจำนวนสมาชิกจะมีผลให้การค้าระหว่างประเทศสมาชิกขยายตัว เพิ่มขึ้นเป็นลำดับ ปัจจุบัน (เดือน สิงหาคม 2550) WTO มีสมาชิกอย่างเป็นทางการทั้งสิ้น 151 ประเทศ สมาชิกล่าสุดประกอบด้วย เนปาล กัมพูชา ซาอุดีอาระเบีย และตองกา ซึ่งภาคยานุวัติ การเข้าเป็นสมาชิก เมื่อวันที่ 27 มิถุนายน 2550 และได้ เป็นสมาชิกเมื่อวันที่ 27 กรกฎาคม 2550

วัตถุประสงค์องค์การการค้าโลก เพื่อเปิดเสรีการค้าระหว่างประเทศอย่างค่อยเป็น ค่อยไป (progressive liberalization) ตามความพร้อมของประเทศสมาชิก และระดับการพัฒนาของ ประเทศสมาชิก กฎกติกาต่างๆ ของ WTO ได้กำหนดให้มีการปฏิบัติอย่างเป็นพิเศษแก่ประเทศกำลัง พัฒนา (Special and Differential Treatment: S&D) เพื่อให้สามารถเข้าร่วมในระบบการค้าพหุภาคีได้ WTO จึงเป็นองค์กรที่ไม่หยุดนิ่ง จะมีการเจรจาเพื่อพัฒนาและสร้างกฎกติกาใหม่ๆ เพื่อให้สามารถ รองรับกับวิวัฒนาการของการค้าระหว่างประเทศและรูปแบบการค้า โลกที่เปลี่ยนไปอย่างต่อเนื่อง การ เป็นสมาชิกของ WTO ทำให้ประเทศสมาชิกมีสิทธิและพันธกรณี (Rights and Obligations) ที่จะต้อง ปฏิบัติตามภายใต้ความตกลงต่างๆ ของ WTO กฎระเบียบการค้าระหว่างประเทศของ WTO นอกจาก ช่วยส่งเสริมให้การแข่งขันทางการค้าเป็นธรรมแล้ว ยังสร้างความมั่นใจให้แก่ทั้ง ผู้ค้าและผู้ลงทุน ผู้ผลิตและส่งออกสามารถคาดการณ์และวางแผนการค้าระหว่างประเทศล่วงหน้าได้

หน้าที่ขององค์การการค้าโลก

1. บริหารความตกลง และบันทึกความเข้าใจที่เป็นผลจากการเจรจาในกรอบของ GATT/WTO รวม 28 ฉบับ โดยผ่านคณะมนตรี (Council) และคณะกรรมการ (Committee) ต่างๆ ตลอดจนดูแลให้มีการปฏิบัติตามพันธกรณี
2. เป็นเวทีเพื่อเจรจาลดอุปสรรคทางการค้าระหว่างสมาชิกทั้งในรูปของมาตรการ ภาษีศุลกากรและมาตรการที่มีใช้ภาษีศุลกากร

²⁸ World Trade Organization, เข้าถึงเมื่อ 6 กรกฎาคม 2556, เข้าถึงได้จาก

3. เป็นเวทีสำหรับแก้ไขข้อขัดแย้งทางการค้าระหว่างสมาชิก และหากไม่สามารถตกลงกันได้ก็จะมีการจัดตั้งคณะผู้พิจารณา (Panel) ทำหน้าที่ตรวจสอบข้อเท็จจริงและให้ข้อเสนอแนะรวมทั้งมีกลไกยุติข้อพิพาทด้วย

4. ติดตามสถานการณ์การค้าระหว่างประเทศ และจัดให้มีการทบทวนนโยบายการค้าของสมาชิกอย่างสม่ำเสมอเพื่อเป็นการตรวจสอบให้ไปในแนวทางการค้าเสรี

5. ให้ความช่วยเหลือแก่ประเทศกำลังพัฒนาในด้านข้อมูล ข้อเสนอแนะเพื่อให้สามารถปฏิบัติตามพันธกรณีได้อย่างเพียงพอตลอดจนทำการศึกษา ประเด็นการค้าที่สำคัญ

6. ประสานงานกับกองทุนการเงินระหว่างประเทศ (IMF) และธนาคารโลกเพื่อให้นโยบายเศรษฐกิจโลกสอดคล้องกันยิ่งขึ้น

1.4 องค์การหลักที่เกี่ยวข้องกับการส่งเสริมทรัพย์สินทางปัญญาในประเทศไทย

1.4.1 กรมทรัพย์สินทางปัญญา กระทรวงพาณิชย์

การส่งเสริมทรัพย์สินทางปัญญาในประเทศไทย โดยมอบหมายให้กรมทรัพย์สินทางปัญญากร่างแผนยุทธศาสตร์ ด้านทรัพย์สินทางปัญญาของประเทศไทย พ.ศ. 2556– 2559 (กรมทรัพย์สินทางปัญญา, 2557) ที่สำคัญการส่งเสริมทรัพย์สินทางปัญญาได้รับ การรับรองในรัฐธรรมนูญแห่งราชอาณาจักรไทย พุทธศักราช 2550 มาตรา 86 ที่กำหนดว่ารัฐ ต้องดำเนินการตามแนวนโยบายด้านวิทยาศาสตร์ ทรัพย์สินทางปัญญา และพลังงาน ดังต่อไปนี้ “(2) ส่งเสริมการประดิษฐ์หรือการคิดค้น เพื่อให้เกิดความรู้ใหม่รักษาและพัฒนาภูมิปัญญา ท้องถิ่นและภูมิปัญญาไทย รวมทั้งให้ ความคุ้มครองทรัพย์สินทางปัญญา” ในเชิงนโยบายและกฎหมาย ประเทศไทยมีความก้าวหน้าไปมากแต่ ในทางปฏิบัติการพัฒนา ทรัพย์สินทางปัญญา²⁹ มีรายละเอียดของแผนยุทธศาสตร์ทรัพย์สินทางปัญญา ดังนี้

²⁹ กรมทรัพย์สินทางปัญญา, แผนยุทธศาสตร์ทรัพย์สินทางปัญญา พ.ศ. 2556 – 2559, เข้าถึงเมื่อวันที่ 1 สิงหาคม 2557, ได้เข้าถึงจาก http://www.ipthailand.go.th/ipthailand/index.php?option=com_content&task=view&id=2084&Itemid=183

แผนยุทธศาสตร์ทรัพย์สินทางปัญญา (พ.ศ. 2556 – 2559)

วิสัยทัศน์ ทรัพย์สินทางปัญญาขับเคลื่อนเศรษฐกิจไทยให้แข่งขันได้ในเวทีโลก

พันธกิจ

4.3.1 ส่งเสริมให้เกิดการสร้างสรรคและการใช้ประโยชน์ทรัพย์สินทางปัญญาในเชิงพาณิชย์

4.3.2 พัฒนาระบบการคุ้มครองทรัพย์สินทางปัญญา รวมทั้งภูมิปัญญาท้องถิ่น และทรัพยากรชีวภาพของไทย

4.3.3 บูรณาการการป้องกันและปราบปรามการละเมิดทรัพย์สินทางปัญญา

4.3.4 พัฒนาระบบการศึกษา เผยแพร่ ประชาสัมพันธ์ เสริมสร้างจริยธรรมและปลูกจิตสำนึก การเคารพสิทธิในทรัพย์สินทางปัญญาของประชาชน ตลอดจนพัฒนาบุคลากรผู้เชี่ยวชาญด้านทรัพย์สินทางปัญญาสาขาต่างๆ

4.3.5 สนับสนุนแหล่งเงินทุนเพื่อการวิจัยพัฒนา สร้างสรรค ใช้ประโยชน์ในเชิงพาณิชย์ คุ้มครอง และปราบปรามการละเมิดทรัพย์สินทางปัญญา

เป้าประสงค์

1. เพื่อส่งเสริมการสร้างสรรคและการใช้ประโยชน์ทรัพย์สินทางปัญญาในเชิงพาณิชย์ที่สอดคล้องกับศักยภาพของประเทศไทย และความต้องการของตลาดโลก เพื่อให้ประเทศไทยสามารถพึ่งพาตนเองได้ในเรื่องทรัพย์สินทางปัญญาให้คนไทยเป็นเจ้าของทรัพย์สินทางปัญญามากขึ้น ตลอดจนใช้ทรัพย์สินทางปัญญาเพิ่มมูลค่าให้สินค้าและบริการ

2. เพื่อให้ทรัพย์สินทางปัญญา ภูมิปัญญาท้องถิ่น และทรัพยากรชีวภาพของไทยได้รับการคุ้มครองอย่างเหมาะสมทั้งในและต่างประเทศ สอดคล้องกับมาตรฐานสากล และทันกับการเปลี่ยนแปลงของเทคโนโลยี

3. เพื่อป้องกันและปราบปรามการละเมิดทรัพย์สินทางปัญญาอย่างมีประสิทธิภาพ ต่อเนื่องและเป็นธรรม

4. เพื่อพัฒนาโครงสร้างพื้นฐานที่สนับสนุนการสร้างสรรคทรัพย์สินทางปัญญา โดยครอบคลุม ทั้งด้านบุคลากร เงินทุน และโครงสร้างพื้นฐานทางกายภาพ

ประเด็นยุทธศาสตร์ ประกอบด้วย 7 ยุทธศาสตร์ ดังนี้

1. ยุทธศาสตร์สร้างสรรค์ทรัพย์สินทางปัญญา

เพื่อส่งเสริมการสร้างสรรค์ทรัพย์สินทางปัญญาของไทย โดยเฉพาะในสาขาที่ไทยมีศักยภาพการแข่งขันในเวทีโลก และในสาขาที่ตลาดต้องการ

กลยุทธ์

1. ส่งเสริมการสร้างทรัพย์สินทางปัญญาจากการวิจัยพัฒนาพื้นฐานและการต่อยอดนวัตกรรม โดยบูรณาการระหว่างหน่วยงาน และความต้องการของภาคอุตสาหกรรม ทั้งในระดับประเทศและท้องถิ่น
2. สนับสนุนการร่วมทุนระหว่างรัฐและเอกชนในการพัฒนาเทคโนโลยีนวัตกรรม
3. พัฒนาฐานข้อมูลทรัพย์สินทางปัญญาทั้งของไทยและต่างประเทศ รวมทั้งฐานข้อมูลภูมิปัญญาท้องถิ่น และทรัพยากรทางชีวภาพ เพื่อให้ นักวิจัย นักประดิษฐ์ ทั้งของรัฐและเอกชนเข้าถึงได้
4. ส่งเสริมความร่วมมือกับต่างประเทศ ในการพัฒนา และผลิตสินค้าและบริการที่ไทยมีศักยภาพบนพื้นฐานการสร้างสรรค์
5. ส่งเสริมการวิจัยและพัฒนาสินค้าต้นแบบ (prototype) รวมถึงโครงสร้างพื้นฐานเพื่อการวิจัย พัฒนา และวิศวกรรมที่พร้อมเข้าสู่ และเป็นไปตามความต้องการของตลาด
6. พัฒนาโครงสร้างพื้นฐานทางเทคโนโลยี เทคโนโลยีสารสนเทศ ห้องวิจัยทดลอง เพื่อสนับสนุนการสร้างสรรค์นวัตกรรมและทรัพย์สินทางปัญญา

2. ยุทธศาสตร์ทรัพย์สินทางปัญญาในเชิงเศรษฐกิจสร้างสรรค์

เพื่อให้มีการนำทรัพย์สินทางปัญญาของคนไทยไปใช้ประโยชน์อย่างแท้จริง พัฒนาเป็นสินค้าและบริการที่สร้างมูลค่าเพิ่มในเชิงพาณิชย์

กลยุทธ์

1. ส่งเสริมผู้ประกอบการให้ใช้ทรัพย์สินทางปัญญาเพิ่มมูลค่าให้กับสินค้าและบริการ
2. พัฒนาสินค้าและบริการให้สามารถทำตลาดได้อย่างมีประสิทธิภาพ ซึ่งรวมถึงการสร้างตรา (branding) ให้เป็นที่ยอมรับแพร่หลายทั้งในและต่างประเทศ

3. สนับสนุนการสร้างตลาดกลางทรัพย์สินทางปัญญา และการจับคู่ธุรกิจด้านทรัพย์สินทางปัญญาอย่างมีประสิทธิภาพ

4. บูรณาการการทำงานของหน่วยงานที่เกี่ยวข้องกับการบริหารจัดการทรัพย์สินทางปัญญา เพื่อให้เกิดประสิทธิภาพ และสามารถนำทรัพย์สินทางปัญญาไปใช้ประโยชน์ในเชิงพาณิชย์ได้อย่างแท้จริง เช่น หน่วยจัดการทรัพย์สินทางปัญญา และองค์กรจัดเก็บค่าลิขสิทธิ์

3. ยุทธศาสตร์การคุ้มครองทรัพย์สินทางปัญญา

เพื่อสร้างระบบการคุ้มครองทรัพย์สินทางปัญญา สอดคล้องกับมาตรฐานสากลเหมาะสม และเท่าทันการเปลี่ยนแปลงของเทคโนโลยี รวมทั้งพัฒนาระบบการคุ้มครองภูมิปัญญาท้องถิ่น และทรัพยากรชีวภาพ

กลยุทธ์

1. ปรับองค์กรทรัพย์สินทางปัญญาให้เป็นองค์กรพึ่งพาตนเองได้ เพื่อให้สามารถบริหารงาน ได้อย่างเป็นอิสระ คล่องตัว รวดเร็ว และมีประสิทธิภาพสูงสุด

2. พัฒนาระบบการตรวจสอบและจดทะเบียนสิทธิบัตร และเครื่องหมายการค้า ให้มีความสะดวก รวดเร็ว และถูกต้อง โดยปรับปรุงคู่มือแนวทางการตรวจสอบของผู้ตรวจสอบเพื่อให้ผลการตรวจสอบมีคุณภาพ กระบวนการตรวจสอบมีความโปร่งใส ตรวจสอบได้ พร้อมทั้งมีระบบการควบคุมคุณภาพการตรวจสอบที่เป็นที่ยอมรับ

3. พัฒนาระบบและกฎหมายคุ้มครองทรัพย์สินทางปัญญาของไทยให้เหมาะสมกับระดับการพัฒนาประเทศ ทันต่อการเปลี่ยนแปลงของเทคโนโลยี รวมทั้งเข้าเป็นภาคีสันติสัญญาด้านทรัพย์สินทางปัญญาที่จะช่วยให้ทรัพย์สินทางปัญญาไทยได้รับการคุ้มครองที่ดีขึ้นในต่างประเทศ

4. สนับสนุนให้มีกฎหมายและระบบคุ้มครองภูมิปัญญาท้องถิ่น และทรัพยากรชีวภาพของไทย และผลักดันให้หลักการคุ้มครองดังกล่าวได้รับการยอมรับในระดับสากล

4. ยุทธศาสตร์การป้องกัน และปราบปรามการละเมิดทรัพย์สินทางปัญญา

เพื่อให้การป้องกันและปราบปรามการละเมิดทรัพย์สินทางปัญญาเป็นไปอย่างมีประสิทธิภาพ และสร้างความเป็นธรรมทางการค้า

กลยุทธ์

1. บูรณาการการทำงานของหน่วยงานที่เกี่ยวข้องกับการป้องกันและปราบปรามการละเมิดทรัพย์สินทางปัญญา เพื่อให้การทำงานเป็นไปอย่างมีประสิทธิภาพ จริงจัง และต่อเนื่อง

2. ดำเนินกระบวนการทางกฎหมายต่อผู้ละเมิดทรัพย์สินทางปัญญาอย่างรวดเร็ว และนำกฎหมาย ที่เกี่ยวข้องทุกฉบับมาใช้ในการดำเนินคดีกับผู้กระทำผิดได้อย่างมีประสิทธิภาพ รวมทั้งจัดการทำลายของกลางละเมิดทรัพย์สินทางปัญญาอย่างต่อเนื่อง

3. พัฒนากฎหมายที่เกี่ยวข้องกับการปราบปรามการละเมิดทรัพย์สินทางปัญญา ให้สามารถบังคับใช้ได้มีประสิทธิภาพ ทันสมัย และเท่าทันเทคโนโลยีที่เปลี่ยนแปลงไป ตลอดจนเยียวยาผู้ได้รับผลกระทบจากการละเมิดทรัพย์สินทางปัญญา

4. พัฒนา ปรับปรุง และบูรณาการระบบข้อมูลที่เกี่ยวข้องกับการปราบปรามการละเมิดทรัพย์สินทางปัญญา เพื่อให้สามารถติดตาม และประเมินผล ได้อย่างมีประสิทธิภาพ

5. ยุทธศาสตร์การศึกษา และสร้างวัฒนธรรมด้านทรัพย์สินทางปัญญา

พัฒนาระบบการศึกษาเพื่อสร้างบุคลากรที่มีความเชี่ยวชาญด้านทรัพย์สินทางปัญญา และเพื่อให้คนไทยมีค่านิยมและจิตสำนึกในการเคารพสิทธิในทรัพย์สินทางปัญญา

กลยุทธ์

1. เสริมสร้างค่านิยม จริยธรรมของคนไทย ให้มีจิตสำนึกในการเคารพสิทธิในทรัพย์สินทางปัญญาของผู้อื่น

2. พัฒนาหลักสูตร และระบบการศึกษาของไทย เพื่อสร้างบุคลากรที่มีความเชี่ยวชาญด้านทรัพย์สินทางปัญญาต่างๆ ทั้งการสร้างสรรค์ การวิจัยและพัฒนา การตรวจสอบ การขึ้นทะเบียนทรัพย์สินทางปัญญา และการปราบปรามการละเมิดทรัพย์สินทางปัญญา

3. เผยแพร่ประชาสัมพันธ์ และจัดกิจกรรมเพื่อให้คนไทยในทุกกระดับมีจิตสำนึกในการเคารพสิทธิในทรัพย์สินทางปัญญา และหล่อหลอมให้ใช้สติปัญญา ความคิด สร้างสรรค์ผลงานด้านทรัพย์สินทางปัญญา

6. ยุทธศาสตร์ความร่วมมือด้านต่างประเทศ

เพื่อให้ประเทศไทยมีการพัฒนาระบบทรัพย์สินทางปัญญาสอดคล้องกับการคุ้มครองทรัพย์สินทางปัญญาในระดับสากล และสามารถเพิ่มประสิทธิภาพในการคุ้มครองทรัพย์สินทางปัญญาไทยในต่างประเทศ

กลยุทธ์

1. ส่งเสริมและสนับสนุนการมีส่วนร่วมในการพัฒนาระบบทรัพย์สินทางปัญญาในระดับสากล ให้สอดคล้องและเหมาะสมกับประเทศไทย (WIPO, WTO, ASEAN)

2. เสริมสร้างและรักษาความสัมพันธ์ด้านทรัพย์สินทางปัญญาเพื่อเพิ่มประสิทธิภาพในการคุ้มครองทรัพย์สินทางปัญญาไทยกับประเทศคู่ค้าของไทย

3. จัดให้มีการแลกเปลี่ยนองค์ความรู้เพื่อพัฒนาระบบการคุ้มครองทรัพย์สินทางปัญญาไทยให้มีประสิทธิภาพ

4. เสริมสร้างความร่วมมือกับต่างประเทศและเข้าร่วมประชุมเวทีระหว่างประเทศเพื่อพัฒนาระบบทรัพย์สินทางปัญญาไทยก้าวทันการเปลี่ยนแปลงของโลก และพัฒนาระบบทรัพย์สินทางปัญญาไทยให้สอดคล้องมาตรฐานสากล

5. สร้างเครือข่ายและเสริมสร้างความร่วมมือกับต่างประเทศในการป้องกันและปราบปรามการละเมิดทรัพย์สินทางปัญญาของไทยในต่างประเทศ และป้องกันไม่ให้มีการส่งสินค้าละเมิดทรัพย์สินทางปัญญาจากต่างประเทศมาไทย

7. ยุทธศาสตร์ด้านการเงินการคลัง

เพื่อให้หน่วยงานที่เกี่ยวข้อง ทั้งรัฐและเอกชนสามารถเข้าถึงแหล่งเงินทุน ระบบประเมินมูลค่า และการแปลงทรัพย์สินทางปัญญาเป็นทุน ซึ่งเป็นปัจจัยพื้นฐานในการสนับสนุนให้เกิดการสร้างสรรค การคุ้มครอง การปราบปรามการละเมิด และนำทรัพย์สินทางปัญญาไปใช้ประโยชน์ในเชิงพาณิชย์ได้อย่างมีประสิทธิภาพ

กลยุทธ์

1. กำหนดมาตรการด้านการเงินการคลัง ที่สนับสนุนการพัฒนาทรัพย์สินทางปัญญาทั้งระบบ ครบวงจร ซึ่งรวมถึงการสร้างสรรค พัฒนาต่อยอดนวัตกรรมและทรัพย์สินทางปัญญา การใช้ประโยชน์จากทรัพย์สินทางปัญญาในเชิงพาณิชย์ และการคุ้มครองทรัพย์สินทางปัญญาไทยทั้งใน และต่างประเทศ

2. สนับสนุนการร่วมทุนกับต่างประเทศ และการร่วมทุนระหว่างผู้ประกอบการ เพื่อพัฒนาทรัพย์สินทางปัญญาไทย

3. สนับสนุนการประเมินมูลค่าทางเศรษฐกิจของทรัพย์สินทางปัญญา สร้างความเชื่อมั่นและจัดทำระบบให้สามารถใช้ทรัพย์สินทางปัญญาเป็นหลักประกันการกู้ยืมเช่นเดียวกับสินทรัพย์ทั่วไป

4. สนับสนุนให้มีการจัดตั้งกองทุนทรัพย์สินทางปัญญาเพื่อส่งเสริมการสร้างสรรคทรัพย์สินทางปัญญาให้เกิดมูลค่าเพิ่มในเชิงพาณิชย์

5. สนับสนุนการสร้างแรงจูงใจด้านภาษีให้แก่ผู้ประกอบการที่มีงานวิจัย รวมถึงการลดหย่อนภาษีในกรณีการซื้อขายใบอนุญาตการใช้ทรัพย์สินทางปัญญาจากผลงานวิจัยของคนไทย หรือที่สร้างขึ้นในประเทศไทย³⁰

1.4.2 สำนักงานคณะกรรมการการอุดมศึกษา (สกอ.) มีอำนาจหน้าที่และความรับผิดชอบในการศึกษา วิเคราะห์ วิจัย ปัญหาและแนวทางการพัฒนาการอุดมศึกษาและจัดทำข้อเสนอ นโยบายและมาตรฐานการอุดมศึกษา จัดทำแผนพัฒนาการอุดมศึกษาให้สอดคล้องกับความต้องการตามแผนพัฒนาเศรษฐกิจและสังคมแห่งชาติ และแผนการศึกษาแห่งชาติและพันธสัญญาที่เป็นไปตามข้อเสนอตกลงระหว่างประเทศ พร้อมทั้งวิเคราะห์ หลักเกณฑ์ และแนวทางการสนับสนุนทรัพยากร จัดตั้ง จัดสรรงบประมาณอุดหนุนสถาบันอุดมศึกษาและวิทยาลัยชุมชนตามหลักเกณฑ์และแนวทางที่กำหนด ตลอดจนเสนอแนะการจัดตั้ง ยุบ รวม ปรับปรุงและยกเลิกสถาบันอุดมศึกษาและวิทยาลัยชุมชน นอกจากนี้ สำนักงานคณะกรรมการการอุดมศึกษายังมีหน้าที่ประสานและส่งเสริมการดำเนินงานพัฒนาทรัพยากรมนุษย์และศักยภาพนักศึกษา รวมทั้งผู้พิการ ผู้ด้อยโอกาส ในระบบอุดมศึกษา และการประสาน ส่งเสริมสนับสนุนการวิจัยเพื่อสร้างองค์ความรู้ใหม่ ตลอดจนการสนับสนุนการพัฒนาประเทศ รวมทั้งพัฒนาระบบและดำเนินการติดตาม ตรวจสอบและประเมินผลการจัดการอุดมศึกษา และการรวบรวมข้อมูล จัดทำสารสนเทศด้านการอุดมศึกษา และดำเนินงานฝ่ายเลขานุการคณะกรรมการการอุดมศึกษาและคณะกรรมการข้าราชการพลเรือนในสถาบันอุดมศึกษา ตลอดจนปฏิบัติงานอื่นใดตามที่กฎหมายกำหนดให้เป็นอำนาจหน้าที่ของสำนักงานคณะกรรมการการอุดมศึกษา หรือตามที่กระทรวงหรือคณะรัฐมนตรีมอบหมาย

1.4.3 สำนักงานพัฒนาวิทยาศาสตร์และเทคโนโลยีแห่งชาติ (สวทช.) จัดตั้งขึ้นตามพระราชบัญญัติพัฒนาวิทยาศาสตร์และเทคโนโลยี พ.ศ. 2534 โดยอยู่ภายใต้การกำกับดูแลของคณะกรรมการพัฒนาวิทยาศาสตร์และเทคโนโลยีแห่งชาติ (กวทช.) สวทช. มุ่งผลักดันให้ประเทศไทยแข็งแกร่งและเจริญรุ่งเรืองบนเวทีเศรษฐกิจระดับโลก โดยการนำความสามารถอันเหนือชั้นด้านวิทยา

³⁰ กรมทรัพย์สินทางปัญญา, แผนยุทธศาสตร์ทรัพย์สินทางปัญญา พ.ศ. 2556 – 2559, เข้าถึงเมื่อวันที่ 1 สิงหาคม 2557, เข้าถึงได้จาก http://www.ipthailand.go.th/ipthailand/index.php?option=com_content&task=view&id=20

ศาสตร์และเทคโนโลยีมาช่วยให้ภาคการ เกษตรและภาคอุตสาหกรรมสามารถดำเนินงานได้ดี มี ประสิทธิภาพสูงขึ้น ซึ่ง สวทช. ได้ดำเนินงานผ่านการทำงานร่วมกันของศูนย์ทั้ง 5 ศูนย์³¹

1.4.3.1 ศูนย์พันธุวิศวกรรมและเทคโนโลยีชีวภาพแห่งชาติ (National Center for Genetic Engineering and Biotechnology: BIOTEC) ก่อตั้งขึ้น โดยมติคณะรัฐมนตรี เมื่อวันที่ 20 กันยายน 2526 ภายใต้กระทรวงวิทยาศาสตร์ เทคโนโลยี และการพลังงาน และได้รวมเข้าเป็นศูนย์วิจัย แห่งชาติเฉพาะทางในสำนักงานพัฒนาวิทยาศาสตร์และเทคโนโลยีแห่งชาติ (สวทช.) เมื่อวันที่ 30 ธันวาคม 2534 โดยภารกิจหลักมุ่งพัฒนางานด้านเทคโนโลยีชีวภาพ

1.4.3.2 ศูนย์เทคโนโลยีโลหะและวัสดุแห่งชาติ (National Metal and Materials Technology: MTEC) ก่อตั้งขึ้น โดยมติคณะรัฐมนตรี เมื่อวันที่ 16 กันยายน 2529 โดยเป็นโครงการหนึ่งในสำนักงานปลัด กระทรวงวิทยาศาสตร์ เทคโนโลยี และการพลังงาน และได้รวมเข้าเป็นศูนย์วิจัย แห่งชาติเฉพาะทางในสำนักงานพัฒนาวิทยาศาสตร์และเทคโนโลยีแห่งชาติ (สวทช.) เมื่อวันที่ 29 ธันวาคม 2534 โดยภารกิจหลักมุ่งพัฒนางานด้านเทคโนโลยีที่เกี่ยวข้องกับวัสดุต่าง ๆ

1.4.3.3 ศูนย์เทคโนโลยีอิเล็กทรอนิกส์และคอมพิวเตอร์แห่งชาติ (National Electronics and Computer Technology Center: NECTEC) ก่อตั้งขึ้น โดยมติคณะรัฐมนตรี เมื่อวันที่ 16 กันยายน 2529 โดยในระยะเริ่มต้นมีสถานะเป็น โครงการภายใต้ศูนย์ถ่ายทอดเทคโนโลยี สำนักงานปลัด กระทรวงวิทยาศาสตร์ เทคโนโลยี และการพลังงาน และได้รวมเข้าเป็นศูนย์วิจัยแห่งชาติเฉพาะทางใน สำนักงานพัฒนาวิทยาศาสตร์และเทคโนโลยีแห่งชาติ (สวทช.) เมื่อวันที่ 30 ธันวาคม 2534 โดยภารกิจ หลักมุ่งพัฒนางานด้านอิเล็กทรอนิกส์และเทคโนโลยีคอมพิวเตอร์

1.4.3.4 ศูนย์นาโนเทคโนโลยีแห่งชาติ (National Nanotechnology Center: NANOTEC) ก่อตั้งเมื่อวันที่ 13 สิงหาคม 2546 โดยภารกิจหลักมุ่งพัฒนางานด้านนาโนเทคโนโลยี

1.4.3.5 ศูนย์บริหารจัดการเทคโนโลยี (Technology Management Center: TMC) ก่อตั้งเมื่อ พ.ศ. 2547 โดยภารกิจหลักมุ่งให้ความช่วยเหลือนักวิจัย และบริษัทต่างๆ ในการนำ ผลงานการค้นพบและเทคโนโลยีต่างๆ มาใช้ประโยชน์ในเชิงพาณิชย์ โดยมีระบบการบริหารจัดการ

³¹ กระทรวงวิทยาศาสตร์และเทคโนโลยี, **อำนาจหน้าที่สำนักงานพัฒนาวิทยาศาสตร์และเทคโนโลยีแห่งชาติ (สวทช.)**, เข้าถึงเมื่อวันที่ 1 สิงหาคม 2557, เข้าถึงได้จาก <http://www.most.go.th/main/index.php/org/1509-nstda.html/#sthash.SIOMVRCn.dpuf>.

เทคโนโลยีแบบครบวงจร ประกอบด้วย การถ่ายทอดเทคโนโลยี การบริหารจัดการทรัพยากรสิ่งทอทางปัญญา ให้เกิดผลประโยชน์เชิงพาณิชย์ การส่งเสริม สนับสนุน และบ่มเพาะธุรกิจเทคโนโลยี

1.4.4 สำนักงานนวัตกรรมแห่งชาติ (องค์การมหาชน) การดำเนินงานพัฒนานวัตกรรมในประเทศไทย มีหน่วยงานรับผิดชอบโดยตรงที่มีสถานภาพทางกฎหมาย และมีการดำเนินงานที่เป็นรูปธรรมชัดเจนมากยิ่งขึ้น คณะรัฐมนตรีจึงได้มีมติเมื่อวันที่ 26 สิงหาคม 2546 อนุมัติจัดตั้ง “สำนักงานนวัตกรรมแห่งชาติ” (สนช.) ดำเนินงานภายใต้สำนักงานปลัดกระทรวงวิทยาศาสตร์และเทคโนโลยี ตั้งแต่วันที่ 1 ตุลาคม 2546 ภายใต้การกำกับดูแลด้านนโยบายและการบริหารโดย “คณะกรรมการนวัตกรรมแห่งชาติ” ซึ่งต่อมาเมื่อวันที่ 24 มีนาคม 2552 คณะรัฐมนตรีได้มีมติอนุมัติร่างพระราชกฤษฎีกาจัดตั้งสำนักงานนวัตกรรมแห่งชาติ (องค์การมหาชน) พ.ศ. 2552 และได้ประกาศในราชกิจจานุเบกษาเมื่อวันที่ 1 กันยายน 2552 โดยให้สำนักงานนวัตกรรมแห่งชาติ (องค์การมหาชน) อยู่ในกำกับของกระทรวงวิทยาศาสตร์และเทคโนโลยี โดยมีวิสัยทัศน์ พันธกิจ และแผนกลยุทธ์ในการดำเนินการดังนี้

วิสัยทัศน์ "องค์กรนำในการส่งเสริมนวัตกรรมเพื่อความสามารถในการแข่งขันของประเทศ"

พันธกิจ ในการ “ดำเนินกิจกรรมเพื่อเร่งรัดให้เกิดการพัฒนาวัตกรรมในภาคการผลิต ภาครัฐ และภาคสังคมโดยรวมอย่างเป็นระบบและยั่งยืน” ภายใต้การดำเนินงานดังต่อไปนี้

1. ยกกระดับความสามารถด้านนวัตกรรมและเทคโนโลยี โดยเฉพาะในสาขาอุตสาหกรรมยุทธศาสตร์ของประเทศ โดยการวิเคราะห์และประเมินสถานภาพของอุตสาหกรรมและศักยภาพของนวัตกรรม ตลอดจนการแสวงหาเทคโนโลยีที่ก้าวหน้าและพัฒนานวัตกรรมเชิงยุทธศาสตร์ ทั้งในระดับประเทศและนานาชาติ

2. เชื่อมโยงเครือข่ายวิสาหกิจอย่างบูรณาการ โดยให้การสนับสนุนทั้งทางด้านวิชาการและการเงิน และเป็นหุ้นส่วนพันธมิตรในการดำเนินงานทั้งในระดับนโยบายและปฏิบัติ อันจะนำไปสู่การสร้างให้เกิด “ระบบนิเวศนวัตกรรมแห่งชาติ” ขึ้นโดยเร็ว

3. สนับสนุนด้านวิชาการและการเงิน เพื่อช่วยการพัฒนาโครงการในระยะหลังการวิจัยและพัฒนา หรือการต่อ ยอดจากงานวิจัยและสิ่งประดิษฐ์สู่เชิงพาณิชย์ ได้แก่ การสนับสนุนการจัดทำผลิตภัณฑ์ต้นแบบ โครงการ หรือ โรงงานนำร่อง การทดสอบในกระบวนการผลิตจริง เพื่อการวิเคราะห์และประเมินทางการตลาด และการจัดทำแผนธุรกิจ เป็นต้น

4. สนับสนุนการยกระดับทักษะความสามารถด้านเทคนิคและการบริหารจัดการ ได้แก่ การจัดจ้างผู้เชี่ยวชาญ การจัดการประชุมและสัมมนา และการพัฒนาความรู้

5. ส่งเสริมเพื่อสร้างความตื่นตัวด้านนวัตกรรมและเทคโนโลยี เพื่อให้เกิดวัฒนธรรมนวัตกรรมทั้งในระดับอุตสาหกรรม ระดับองค์กร และระดับประชาชนทั่วไป

กลยุทธ์การดำเนินงาน

สำนักงานนวัตกรรมแห่งชาติได้มีการปรับเปลี่ยนยุทธศาสตร์ของตนเองไปสู่องค์กรเพื่อการสนับสนุนธุรกิจอย่างจริงจัง ซึ่งสอดคล้องกับพันธกิจของ สนช.ที่จะมุ่งเน้นการพัฒนาให้เกิดการสร้างระบบการสนับสนุนภาคเอกชนที่เหมาะสม การสร้างความตื่นตัวของการพัฒนานวัตกรรมสำหรับประเทศไทย รวมถึงมุ่งหวังให้เกิดการพัฒนาระบบนิเวศนวัตกรรมแห่งชาติที่ยั่งยืน ดังนั้นเพื่อเป็นแนวทางการขับเคลื่อนระบบนวัตกรรมของประเทศให้เกิดผลเป็นรูปธรรม กลยุทธ์การดำเนินงานของ สนช. จึงประกอบด้วย 3 แผนหลัก 6 แผนงาน ได้แก่

1. แผนยกระดับนวัตกรรม ประกอบด้วย 2 แผนงาน ได้แก่ แผนงานที่ 1 การพัฒนาโครงการนวัตกรรมเชิงยุทธศาสตร์ (Strategic Innovation Programme) ซึ่งจะเป็นอุตสาหกรรมคลื่นลูกใหม่ (new wave industry) เพื่ออนาคต ประกอบด้วย อุตสาหกรรมพลาสติกชีวภาพ (Bioplastics Industry) และธุรกิจเกษตรอินทรีย์ (Organic Agriculture Business) แผนงานที่ 2 การพัฒนาโครงการนวัตกรรมรายอุตสาหกรรม (Sectoral-Industry Innovation Programme) โดยแบ่งออกเป็น 3 กลุ่มอุตสาหกรรม ได้แก่ กลุ่มธุรกิจชีวภาพ (Bio-Business) กลุ่มอุตสาหกรรมเชิงเศรษฐกิจ (Eco-Industry) และกลุ่มการออกแบบและการแก้ไขปัญหา (Design & Solutions)

2. แผนส่งเสริมวัฒนธรรมนวัตกรรม ประกอบด้วย 2 แผนงาน คือ แผนงานที่ 3 การพัฒนาความรู้ ได้แก่ การฝึกอบรมสัมมนาและหลักสูตรการจัดการนวัตกรรมในมหาวิทยาลัยต่างๆ และแผนงานที่ 4 การส่งเสริมความสำเร็จด้านนวัตกรรม เช่น รางวัลนวัตกรรมแห่งชาติ และรางวัลนวัตกรรมชาวไทย เป็นต้น ซึ่งแผนส่งเสริมวัฒนธรรมนวัตกรรมนี้จะเป็นการสร้างทุนทางสังคม (social capital) โดยตรง ซึ่งจะนำไปสู่การพัฒนาที่ยั่งยืนได้อย่างแท้จริง เพราะการสร้างวัฒนธรรมนวัตกรรมให้แพร่หลาย จะเป็นการกระตุ้นให้เกิดการตื่นตัวทั้งในภาคธุรกิจ และภาคประชาชน ในการเพิ่มมูลค่าผลผลิตด้วยฐานความรู้ เพื่อปรับตัวไปสู่การสร้างขีดความสามารถในการแข่งขันบนเวทีโลกบนพื้นฐานของนวัตกรรม

3. แผนสร้างองค์กรและระบบนวัตกรรม ประกอบด้วย 2 แผนงาน คือ แผนงานที่ 5 การพัฒนาองค์กรนวัตกรรม และแผนงานที่ 6 นโยบายและระบบนิเวศนวัตกรรมแห่งชาติ ระบบบริหาร

จัดการทรัพย์สินทางปัญญา รวมทั้งการก่อสร้าง “อุทยานนวัตกรรม (Innovation Park)” ซึ่งแผนงานพัฒนาองค์กรนวัตกรรมจะประกอบด้วยระบบการบริหารสำนักงาน ซึ่งจะเป็นการสร้างความเข้มแข็งภายใน สนช. เองในการเป็นองค์กรนำเพื่อขับเคลื่อนการพัฒนา นวัตกรรมของประเทศในเชิงระบบ แผนกลยุทธ์ดังกล่าวพบว่าแผนทุกแผนจะมีส่วนสนับสนุนซึ่งกันและกันและมีความสอดคล้องกัน โดยมีเป้าหมายในการสนับสนุนและพัฒนาโครงการนวัตกรรม การส่งเสริมความรู้และความตื่นตัว ตลอดจนการสร้างความเข้มแข็งด้านนวัตกรรมของประเทศ³²

1.4.5 สำนักงานส่งเสริมวิสาหกิจขนาดกลางและขนาดย่อม (สสว.)

สำนักงานส่งเสริมวิสาหกิจขนาดกลางและขนาดย่อม หรือ สสว. ได้จัดตั้งขึ้นตามพระราชบัญญัติส่งเสริมวิสาหกิจขนาดกลางและขนาดย่อม พ.ศ. 2543 มีสถานะเป็นหน่วยงานของรัฐวิสัยทัศน์ "เป็นผู้นำในการกำหนดนโยบายและเป็นศูนย์กลางประสานระบบการทำงานเพื่อขับเคลื่อนการส่งเสริมวิสาหกิจขนาดกลางและขนาดย่อมของประเทศ"

พันธกิจ

1. จัดทำแผนการส่งเสริมวิสาหกิจขนาดกลางและขนาดย่อมและแผนปฏิบัติการส่งเสริมวิสาหกิจขนาดกลางและขนาดย่อม และเสนอแนะนโยบาย การปรับปรุงกฎหมายและกฎระเบียบที่เกี่ยวข้องกับการส่งเสริมวิสาหกิจขนาดกลางและขนาดย่อม
2. ผลักดัน สนับสนุน พัฒนาระบบส่งเสริมวิสาหกิจขนาดกลางและขนาดย่อม ตลอดจนบูรณาการความร่วมมือของหน่วยงานภาครัฐและเอกชนทั้งในและต่างประเทศ ให้สัมฤทธิ์ผลตามแผนแม่บทและแผนปฏิบัติการส่งเสริมวิสาหกิจขนาดกลางและขนาดย่อม
3. จัดทำและพัฒนาองค์ความรู้และฐานข้อมูล เพื่อประโยชน์ในการเสนอแนะนโยบาย และการส่งเสริมวิสาหกิจขนาดกลางและขนาดย่อม
4. บริหารกองทุนส่งเสริมวิสาหกิจขนาดกลางและขนาดย่อม ให้เป็นเครื่องมือในการส่งเสริมวิสาหกิจขนาดกลางและขนาดย่อม ของประเทศอย่างมีประสิทธิภาพ³³

³² สำนักงานนวัตกรรมแห่งชาติ, กลยุทธ์การดำเนินงาน, เข้าถึงเมื่อวันที่ 1 สิงหาคม 2557, เข้าถึงได้จาก <http://www.nia.or.th>.

³³ สำนักงานส่งเสริมวิสาหกิจขนาดกลางและขนาดย่อม, วิสัยทัศน์และพันธกิจ, เข้าถึงเมื่อวันที่ 1 สิงหาคม 2557, เข้าถึงได้จาก <http://www.sme.go.th>

สำนักงานส่งเสริมวิสาหกิจขนาดกลางและขนาดย่อม มีการดำเนินงานที่เกี่ยวข้องกับทรัพย์สินทางปัญญา อาทิ

1. โครงการเครือข่ายการส่งเสริมนวัตกรรมไปใช้เชิงพาณิชย์ โดยการนำนวัตกรรมไปสู่ผู้ประกอบการ SMEs เพื่อพัฒนาความได้เปรียบในการแข่งขันทางธุรกิจในยุคเศรษฐกิจฐานความรู้ โดยการนำผลการวิจัยและเทคโนโลยีมาสร้างสรรค์นวัตกรรมในรูปแบบของผลิตภัณฑ์และบริการที่สามารถตอบสนองต่อความต้องการของตลาด

2. โครงการนำร่อง “การสร้างและการพัฒนาผู้ประกอบการใหม่ในหลักสูตร SMEs University” โดยการร่วมมือกับมหาวิทยาลัยเทคโนโลยีมณฑลฉ่านนา และมหาวิทยาลัยสงขลานครินทร์ เปิดหลักสูตรนอกระบบการศึกษาภาคปกติ เพื่อผลักดันและพัฒนาทรัพยากรบุคคล ให้เข้าถึงองค์ความรู้ทางทฤษฎีรวมทั้งการฝึกฝนทักษะในการปฏิบัติที่จำเป็นต่อการพัฒนาศักยภาพของผู้ประกอบการใหม่ในการดำเนินธุรกิจอย่างครบวงจร

3. โครงการพัฒนาศักยภาพ Smart Project ผู้ธุรกิจ SMEs โดยดำเนินงานร่วมกับกองทุนเงินให้กู้ยืมเพื่อการศึกษา (กยศ.) และธพว. (SMEs Bank) เพื่อสร้างนักศึกษาให้มีความรู้ในการประกอบธุรกิจ และการสร้างโอกาสหรือช่องทางในการพัฒนาศักยภาพของนักศึกษาไปสู่การเป็นผู้ประกอบการรายใหม่ที่มีความสามารถในการบริหารจัดการธุรกิจได้อย่างมีประสิทธิภาพ

4. สถาบันส่งเสริมการสอนวิทยาศาสตร์และเทคโนโลยีแห่งชาติ (สสวท.) จัดตั้งขึ้นโดยมติคณะรัฐมนตรี เมื่อ พ.ศ. 2513 ต่อมาได้รับอนุมัติให้จัดตั้งอย่างเป็นทางการ โดยสภามติคณะปฏิวัติ เมื่อวันที่ 16 มกราคม พ.ศ. 2515 (ประกาศคณะปฏิวัติ ฉบับที่ 42) ในสถานะสถาบันของรัฐ เป็นนิติบุคคลแต่ไม่เป็นส่วนราชการ

ในช่วงเริ่มแรกของการก่อตั้ง สสวท. ได้รับการอุดหนุนทางการเงินส่วนหนึ่งจากรัฐบาล และอีกส่วนหนึ่งได้รับความช่วยเหลือจากโครงการพัฒนาการศึกษาแห่งสหประชาชาติ (UNDP) และองค์การการศึกษาวิทยาศาสตร์และวัฒนธรรมแห่งสหประชาชาติ (UNESCO) ทั้งด้านการเงินผู้เชี่ยวชาญต่างประเทศ อุปกรณ์ การดูงาน และการศึกษาเพิ่มเติมของบุคลากร เพื่อเปลี่ยนแปลงวิธีการจัดการเรียนการสอนวิทยาศาสตร์ คณิตศาสตร์และเทคโนโลยีให้ทันสมัยรองรับการพัฒนาทางวิทยาศาสตร์และเทคโนโลยี นอกจากนี้ยังมีบุคลากรที่มีศักยภาพสูงมาช่วยพัฒนาหลักสูตรของสาขาวิชาต่างๆ ประกอบด้วยอาจารย์จากมหาวิทยาลัย วิทยาลัยครู ผู้สอนวิทยาศาสตร์จากโรงเรียนต่างๆ การยกย่องพระราชบัญญัติสถาบันส่งเสริมการสอนวิทยาศาสตร์และเทคโนโลยี จึงได้เริ่มตั้งแต่ พ.ศ. 2535 ต่อมาได้มีพระบรมราชโองการ โปรดเกล้าฯ ให้ตราเป็นพระราชบัญญัติสถาบันส่งเสริมการสอน

วิทยาศาสตร์และเทคโนโลยี พ.ศ. 2541 และประกาศในราชกิจจานุเบกษา เมื่อวันที่ 1 กันยายน 2541 สวท. จึงมิได้มีฐานะเป็นรัฐวิสาหกิจต่อไป ตามพระราชบัญญัติสถาบันส่งเสริมการสอนวิทยาศาสตร์และเทคโนโลยี พ.ศ. 2541 แก้ไขเพิ่มเติม (ฉบับที่ 2) พ.ศ. 2548 ให้สถาบันเป็นนิติบุคคลและเป็นหน่วยงานของรัฐที่ไม่เป็นส่วนราชการตามกฎหมายว่าด้วยระเบียบบริหารราชการแผ่นดิน และไม่ใช่วิสาหกิจตามกฎหมายว่าด้วยวิธีการงบประมาณและกฎหมายอื่น โดยมีวัตถุประสงค์ดังต่อไปนี้

1. ริเริ่ม ดำเนินการ ส่งเสริม ประสาน และจัดให้มีการศึกษาค้นคว้า วิจัย และพัฒนา หลักสูตร วิธีการเรียนรู้ วิธีสอนและการประเมินผลการเรียนการสอนเกี่ยวกับวิทยาศาสตร์ คณิตศาสตร์ และเทคโนโลยีทุกระดับการศึกษา โดยเน้นการศึกษาขั้นพื้นฐานเป็นหลัก
2. ส่งเสริม ประสาน และจัดให้มีการพัฒนาบุคลากร การฝึกอบรมครู อาจารย์ นักเรียน นิสิตและนักศึกษา เกี่ยวกับการเรียนการสอนและการค้นคว้าวิจัยทางด้านวิทยาศาสตร์ คณิตศาสตร์และเทคโนโลยี
3. ส่งเสริม ประสาน และจัดให้มีการค้นคว้า วิจัย ปรับปรุง และจัดทำแบบเรียน แบบฝึกหัด เอกสารทางวิชาการและสื่อการเรียนการสอนทุกประเภท ตลอดจนประดิษฐ์อุปกรณ์เกี่ยวกับวิทยาศาสตร์คณิตศาสตร์และเทคโนโลยี
4. ส่งเสริมการพัฒนาระบบประกันคุณภาพและการประเมินมาตรฐานการศึกษา ทางด้านวิทยาศาสตร์ คณิตศาสตร์และเทคโนโลยีในสถานศึกษา
5. พัฒนาและส่งเสริมผู้มีความสามารถพิเศษทางด้านวิทยาศาสตร์ คณิตศาสตร์และเทคโนโลยี ตลอดจนส่งเสริมการผลิตครู อาจารย์ที่มีความสามารถพิเศษทางด้านวิทยาศาสตร์ คณิตศาสตร์และเทคโนโลยี
6. ให้คำปรึกษาแนะนำแก่กระทรวง ทบวง กรม ส่วนราชการที่เรียกชื่ออย่างอื่น หน่วยงานอื่นของรัฐ หรือหน่วยงานของเอกชนที่มีหน้าที่เกี่ยวกับการจัดการศึกษา หรือสถานศึกษา เฉพาะในเรื่องที่เกี่ยวกับอำนาจตามข้อ 1 ถึงข้อ 5³⁴

³⁴ สถาบันส่งเสริมการสอนวิทยาศาสตร์และเทคโนโลยีแห่งชาติ ,แผนปฏิบัติการประจำปีงบประมาณ พ.ศ. 2559, เข้าถึงเมื่อวันที่ 15 สิงหาคม 2557, เข้าถึงได้จาก <http://www.ipst.ac.th>.

1.4.6 สำนักงานกองทุนสนับสนุนการวิจัย (สกว.) หรือ The Thailand Research Fund (TRF)

เป็นองค์กรขนาดเล็กรัฐ ภายใต้กำกับของสำนักนายกรัฐมนตรีที่มีได้ใช้ระบบราชการเป็นกลไกควบคุมองค์กร ถือกำเนิดอย่างเป็นทางการเมื่อรัฐสภาได้ให้ความเห็นชอบในการตราพระราชบัญญัติกองทุนสนับสนุนการวิจัย พ.ศ.2535 เพื่อทำหน้าที่สนับสนุนการสร้างองค์ความรู้ทั้งในระดับท้องถิ่นและระดับประเทศ โดยใช้การวิจัยเป็นกลไกสร้างฐานความรู้สำหรับการแก้ปัญหาให้แก่สังคม

บทบาทหลักที่สำคัญ

คือ สร้างคน สร้างองค์ความรู้ ผ่านกระบวนการสนับสนุนทุนวิจัย และบริหารจัดการงานวิจัย เน้นการบริหารจัดการแบบครบวงจรผ่านเครือข่ายการทำงานที่มีอยู่ทั่วประเทศ สนับสนุนการสร้างและพัฒนากำลังคนและนักวิจัยมืออาชีพ ผู้สังคมที่อาศัยความรู้ในการแก้ปัญหา ผลักดันการใช้ประโยชน์จากการวิจัยด้านเกษตร อุตสาหกรรม บริการ การพัฒนาคุณภาพชีวิตและสิ่งแวดล้อม การสร้างความเข้มแข็งของชุมชนท้องถิ่น รวมถึงผลักดันให้เกิดการร่วมทุนกับภาคเอกชน หน่วยงานในประเทศ และต่างประเทศ

วิสัยทัศน์ สำนักงานกองทุนสนับสนุนการวิจัยเป็นองค์กรที่มีความเป็นเลิศและเป็นผู้นำด้านการบริหารจัดการการวิจัยในเอเชีย สนับสนุนการสร้างองค์ความรู้และผลงานวิจัยนำไปสู่การสร้างสรรค์ปัญญาเพื่อพัฒนาประเทศ

พันธกิจ

1. สนับสนุนทุนวิจัยและพัฒนา เพื่อสร้างองค์ความรู้ นวัตกรรม นโยบาย ทรัพย์สินทางปัญญา
2. สนับสนุนการสร้าง การพัฒนานักวิจัยและองค์กรวิจัย
3. สนับสนุนการพัฒนากระบวนการวิจัยของประเทศ
4. สนับสนุนการนำผลงานวิจัยไปใช้ประโยชน์
5. สนับสนุนการวิจัยและพัฒนาเพื่อสร้างความเข้มแข็งของชุมชนท้องถิ่น³⁵

³⁵ สำนักงานกองทุนสนับสนุนการวิจัย, *ความเป็นมา*, เข้าถึงเมื่อวันที่ 15 สิงหาคม 2557, เข้าถึงได้จาก <http://www.trf.or.th>

1.4.7 สำนักงานคณะกรรมการการวิจัยแห่งชาติ (วช.)

วิสัยทัศน์ วช. “วช. เป็นองค์กรหลักของประเทศที่ชี้นำการพัฒนาประเทศโดยใช้การวิจัยและพัฒนา รวมถึงเป็นผู้นำการพัฒนาระบบวิจัยของชาติ”

นโยบายคุณภาพ วช. “สำนักงานคณะกรรมการการวิจัยแห่งชาติ มุ่งมั่นการนำองค์กรสู่การเป็นหน่วยงานกลาง ด้านการบริหารงานวิจัยของประเทศ ที่ทุกภาคส่วนยอมรับในบทบาทการกำหนดนโยบายและยุทธศาสตร์การวิจัยของชาติ การส่งเสริมการวิจัยอย่างมีทิศทาง การวางมาตรฐานด้านการวิจัย การเชื่อมโยงฐานข้อมูลการวิจัยของประเทศ และการจัดการความรู้จากการวิจัยโดยการบริหารจัดการอย่างมืออาชีพ” (โครงการพัฒนาระบบประกันคุณภาพของ วช.)

พันธกิจ

1. จัดทำนโยบายและยุทธศาสตร์การวิจัยของชาติ
2. พัฒนามาตรฐานการวิจัย ระบบวิจัย และติดตามประเมินผล
3. จัดทำรายงานสถานภาพการวิจัย และดัชนีการวิจัยของประเทศ
4. เป็นศูนย์กลางข้อมูลการวิจัย โดยมีระบบสารสนเทศที่มีเครือข่ายทั่วประเทศเพื่อใช้ประโยชน์ในการเสนอแนะต่อรัฐบาลและการบริการผู้ที่เกี่ยวข้อง
5. ส่งเสริมความร่วมมือการวิจัยทั้งในประเทศและต่างประเทศ ส่งเสริมและเกื้อกูลการวิจัย การประดิษฐ์คิดค้น การถ่ายทอดนวัตกรรมและเทคโนโลยีไปสู่ภาคสังคม อุตสาหกรรม และพาณิชย์ กรรม

ประเด็นยุทธศาสตร์

1. จัดทำนโยบายยุทธศาสตร์ และกรอบงบประมาณการวิจัยแบบมีส่วนร่วมและทุกภาคส่วนที่เกี่ยวข้อง ใช้นโยบาย ยุทธศาสตร์และกรอบงบประมาณในการดำเนินงาน
2. บริหารการพัฒนาคุณภาพงานวิจัย มาตรฐานการวิจัย ระบบการวิจัย และการกำกับติดตามประเมินผลอย่างเป็นระบบและต่อเนื่อง
3. พัฒนาและบริหารศูนย์ข้อมูลวิจัยเพื่อนำเสนอต่อรัฐบาลและสาธารณชนด้วยสารสนเทศที่ทันสมัย
4. บริหารจัดการแบบบูรณาการเพื่อส่งเสริมและสนับสนุนการนำผลงานวิจัยและนวัตกรรมที่มีคุณภาพทั้งในประเทศและต่างประเทศไปใช้ประโยชน์

5. พัฒนาองค์การและทรัพยากรมนุษย์อย่างเป็นระบบและต่อเนื่อง³⁶

2. นโยบายและแผนปฏิบัติราชการที่เกี่ยวข้องกับการส่งเสริมทรัพย์สินทางปัญญา

2.1 รัฐธรรมนูญแห่งราชอาณาจักรไทย พุทธศักราช 2550

มาตรา 86 รัฐต้องดำเนินการตามแนวนโยบายด้านวิทยาศาสตร์ ทรัพย์สินทางปัญญา และพลังงาน โดยการส่งเสริมการประดิษฐ์หรือการคิดค้นเพื่อให้เกิดความรู้ใหม่ รักษาและพัฒนาภูมิปัญญาท้องถิ่นและภูมิปัญญาไทย รวมทั้งให้ความคุ้มครองทรัพย์สินทางปัญญา³⁷

2.2 แผนพัฒนาเศรษฐกิจและสังคมแห่งชาติฉบับที่ 11 พ.ศ. 2555 – 2559

ยุทธศาสตร์การพัฒนาประเทศที่ 5.4 ยุทธศาสตร์การปรับโครงสร้างเศรษฐกิจ ผู้การเติบโตอย่างมีคุณภาพและยั่งยืน ยุทธศาสตร์ที่เกี่ยวข้องกับ 5.4.2 การพัฒนาวิทยาศาสตร์ เทคโนโลยี และวิจัย นวัตกรรม ให้เป็นพลังขับเคลื่อนการปรับโครงสร้างเศรษฐกิจให้เติบโตอย่างมีคุณภาพและยั่งยืน เน้นการนำความคิดสร้างสรรค์ ภูมิปัญญาท้องถิ่นทรัพย์สินทางปัญญา วิจัยและพัฒนาไปต่อยอด ถ่ายทอด และประยุกต์ใช้ประโยชน์ทั้งเชิงพาณิชย์ สังคม และชุมชน โดยสร้างสภาพแวดล้อมที่เอื้ออำนวยต่อการพัฒนาและประยุกต์ใช้วิทยาศาสตร์ เทคโนโลยี วิจัย และนวัตกรรมที่ส่งเสริมการใช้ความคิดสร้างสรรค์และสร้างมูลค่าเพิ่มให้กับภาคการผลิต ตลอดจนพัฒนาโครงสร้างพื้นฐานทางวิทยาศาสตร์ เทคโนโลยี วิจัย และนวัตกรรมให้ทั่วถึงและเพียงพอทั้งในเชิงปริมาณและคุณภาพในลักษณะของความร่วมมือระหว่างภาครัฐและเอกชน³⁸ เนื่องด้วยความสามารถในการแข่งขันปัจจุบันของไทย โดยสถาบันการจัดอันดับความสามารถในการแข่งขันทางเศรษฐกิจที่สำคัญของโลก ทั้งสถาบันการจัดการนานาชาติ (International Institute for Management Development : IMD) และการ

³⁶ สำนักงานคณะกรรมการวิจัยแห่งชาติ, วิสัยทัศน์ พันธกิจและยุทธศาสตร์, เข้าถึงเมื่อวันที่ 15 สิงหาคม 2557, เข้าถึงได้จาก <http://www.nrct.go.th>.

³⁷“รัฐธรรมนูญแห่งราชอาณาจักรไทย พุทธศักราช 2550,” ราชกิจจานุเบกษา เล่ม 124, ตอนที่ 47 ก (24 สิงหาคม 2550): 24.

³⁸ สำนักงานคณะกรรมการพัฒนาการเศรษฐกิจและสังคมแห่งชาติ, แผนพัฒนาเศรษฐกิจและสังคมแห่งชาติ ฉบับที่ 11 พ.ศ. 2555-2559, เข้าถึงเมื่อ 6 กรกฎาคม 2556, เข้าถึงได้จาก www.nesdb.go.th/Portals/0/news/plan/p11/plan11.pdf

ประชุมเวทีเศรษฐกิจโลก (World Economic Forum : WEF) มีข้อสรุปตรงกันว่า ประเทศไทยยังมีความอ่อนแอด้านวิทยาศาสตร์และเทคโนโลยี โดยตัวชี้วัดหลักด้านการลงทุนในการวิจัยและพัฒนา การลงทุนในโครงสร้างพื้นฐานวิทยาศาสตร์และเทคโนโลยี จำนวนบุคลากรทางการวิจัยและพัฒนา จำนวนสิทธิบัตรและการคุ้มครองทรัพย์สินทางปัญญา ยังเป็นข้อจำกัดต่อการนำองค์ความรู้วิทยาศาสตร์และเทคโนโลยีมาใช้สนับสนุนการเพิ่มศักยภาพการแข่งขันของประเทศโดยรวม อีกทั้งหน่วยงานต่างๆ ภายใต้ระบบวิจัยของไทย ยังขาดการบูรณาการในการทำงานระหว่างกัน ขาดกลไกที่มีประสิทธิภาพในการสร้างความเชื่อมโยงการวิจัยระหว่างภาครัฐ ภาคเอกชน และชุมชน ตลอดจนการจัดสรรผลประโยชน์ที่เกิดจากการวิจัยและพัฒนาในเชิงพาณิชย์ยังไม่ชัดเจน ทำให้ไม่สามารถนำผลงานวิจัยไปประยุกต์ใช้ในเชิงพาณิชย์ได้ การพัฒนาความสามารถในการแข่งขันที่มีประสิทธิภาพเท่าเทียมและเป็นธรรม แนวทางการดำเนินงาน พัฒนาระบบการจัดการทรัพย์สินทางปัญญา ตั้งแต่ส่งเสริม การจดทะเบียน การใช้ไปจนถึงการคุ้มครองทรัพย์สินทางปัญญา เพื่อสนับสนุนให้มีการนำผลงานวิจัยนวัตกรรม ความคิดสร้างสรรค์ และภูมิปัญญา ไปใช้ประโยชน์ในเชิงพาณิชย์ จนเป็นปัจจัยขับเคลื่อนการเติบโตทางเศรษฐกิจ โดย

1. สร้างความตื่นตัวและความตระหนักของธุรกิจและทุกภาคส่วนถึงความสำคัญของทรัพย์สินทางปัญญา เช่น สิทธิบัตร เครื่องหมายการค้า ลิขสิทธิ์ เป็นต้น ที่มีต่อการสร้างมูลค่าเพิ่ม ต่อยอดการเติบโตของธุรกิจ ยกระดับมาตรฐานของสินค้าและบริการ
2. ปรับปรุงมาตรการทางกฎหมายและกลไกการคุ้มครองสิทธิประโยชน์ของทรัพย์สินทางปัญญา และบังคับใช้กฎหมาย เพื่อควบคุมการละเมิดทรัพย์สินทางปัญญาอย่างมีประสิทธิภาพ และการแบ่งปันผลประโยชน์ที่เกิดขึ้นอย่างเป็นธรรม รวมทั้งส่งเสริมการพัฒนาระบบสิทธิบัตร การจดสิทธิบัตร และลิขสิทธิ์ภายในประเทศ
3. เร่งรัดการลดขั้นตอนและความซับซ้อนในการจดทะเบียนทรัพย์สินทางปัญญา เพื่ออำนวยความสะดวกแก่เจ้าของผู้วิจัย นวัตกรรม ภูมิปัญญาและความคิดสร้างสรรค์ ในการครอบครองทรัพย์สินทางปัญญาได้อย่างรวดเร็ว ทันต่อการเปลี่ยนแปลงของตลาดมากขึ้น

2.3 แผนพัฒนาการศึกษาของกระทรวงศึกษาธิการ ฉบับที่ 11 พ.ศ. 2555-2559

กระทรวงศึกษาธิการ มุ่งเน้นพัฒนาคุณภาพการศึกษา และสร้างโอกาสทางการศึกษาให้คนไทยได้เรียนรู้ตลอดชีวิต เพื่อให้คนไทยทุกกลุ่มทุกวัยมีคุณภาพ มีความพร้อมทั้งทางร่างกาย จิตใจ สติปัญญา มีจิตสำนึกของความเป็นไทย ความเป็นพลเมืองที่ดี ตระหนักและรู้คุณค่าของขนบธรรมเนียมประเพณี ศิลปะ วัฒนธรรมที่งดงาม มีภูมิคุ้มกันต่อการเปลี่ยนแปลง และตอบสนองต่อ

ทิศทางการพัฒนาประเทศ จึงได้จัดทำแผนพัฒนาการศึกษาของกระทรวงศึกษาธิการ ฉบับที่ 11 พ.ศ. 2555 – 2559 ขึ้น เพื่อใช้เป็นกรอบแนวทางการดำเนินงาน ซึ่งมีสาระสำคัญดังนี้

วิสัยทัศน์

“คนไทยได้เรียนรู้ตลอดชีวิตอย่างมีคุณภาพ เป็นคนดี มีความสุข มีภูมิคุ้มกัน รู้เท่าทัน
ในเวทีโลก”

พันธกิจ

1. ยกระดับคุณภาพและมาตรฐานการศึกษาสู่สากล
2. เสริมสร้างโอกาสทางการศึกษาให้แก่ประชาชนอย่างทั่วถึง เท่าเทียม
3. พัฒนาระบบบริหารจัดการการศึกษาตามหลักธรรมาภิบาล และส่งเสริมการมีส่วนร่วม
ร่วมของทุกภาคส่วน

วัตถุประสงค์

1. เพื่อพัฒนาคุณภาพการศึกษาและคุณภาพคนไทยให้มีภูมิคุ้มกันต่อ การเปลี่ยนแปลง
และการพัฒนาประเทศในอนาคต
2. เพื่อผลิตและพัฒนากำลังคนรองรับการพัฒนาและเสริมสร้างศักยภาพ การแข่งขัน
ของประเทศ
3. เพื่อสร้างองค์ความรู้ เทคโนโลยี นวัตกรรม สนับสนุนการพัฒนาประเทศ อย่าง
ยั่งยืน
4. เพื่อให้คนไทยได้เรียนรู้อย่างต่อเนื่องตลอดชีวิต
5. เพื่อพัฒนาระบบบริหารจัดการการศึกษาให้มีประสิทธิภาพตามหลัก ธรรมาภิบาล
โดยการมีส่วนร่วมของทุกภาคส่วน

เป้าหมายหลัก

1. ผู้เรียนได้รับการศึกษาที่มีคุณภาพ มาตรฐาน และมีผลสัมฤทธิ์ทางการเรียนสูงขึ้น
2. สถานศึกษาทุกระดับทุกประเภทผ่านการรับรองมาตรฐานทางการศึกษา
3. คนไทยทุกกลุ่มทุกวัยมีโอกาสได้รับการศึกษาและการเรียนรู้ตลอดชีวิต อย่างทั่วถึง
และเป็นธรรม
4. ผลงานวิจัยและนวัตกรรมมีคุณภาพ ได้รับการเผยแพร่ นำไปใช้ประโยชน์ เพื่อการ
พัฒนาสังคม ประเทศ หรือต่อยอดในเชิงพาณิชย์

5. ผู้เรียนและกำลังแรงงาน ได้รับการเตรียมความพร้อมเชื่อมโยงสู่สังคมและประชาคมอาเซียน

6. ภาคีเครือข่ายมีส่วนร่วมในการบริหารจัดการการศึกษา และส่งเสริมสนับสนุนการศึกษา

ตัวชี้วัด

1. ร้อยละของคะแนนเฉลี่ยผลสัมฤทธิ์ทางการเรียนวิชาหลักระดับการศึกษาขั้นพื้นฐานจากการทดสอบระดับชาติเพิ่มขึ้น

2. ร้อยละของสถานศึกษาทุกระดับ/ประเภท ที่เข้ารับการประเมินในแต่ละปีและได้รับการรับรองคุณภาพจาก สมศ.

3. จำนวนปีการศึกษาเฉลี่ยของคนไทยเพิ่มขึ้น

4. ร้อยละของกำลังแรงงานมีการศึกษาระดับ มัธยมศึกษาตอนต้นขึ้นไป

5. จำนวนผลงานวิจัยและนวัตกรรมที่เผยแพร่ในวารสาร หรือนำไปใช้อ้างอิงในระดับชาติ หรือนานาชาติ หรือนำไปใช้ประโยชน์ หรือต่อยอดในเชิงพาณิชย์

6. ร้อยละของผู้สำเร็จการอาชีวศึกษาและการอุดมศึกษาที่เข้าสู่ตลาดแรงงาน มีสมรรถนะเป็นที่พึงพอใจของผู้ใช้ และมีงานทำภายใน 1 ปี รวมทั้งประกอบอาชีพอิสระเพิ่มขึ้น

7. สัดส่วนผู้เรียนมัธยมศึกษาตอนปลายประเภทอาชีวศึกษาต่อสายสามัญ

8. สัดส่วนผู้เรียนในสถานศึกษาของรัฐต่อเอกชน

ยุทธศาสตร์และกลยุทธ์

เพื่อให้การดำเนินงานบรรลุวิสัยทัศน์ วัตถุประสงค์ และเป้าหมายการพัฒนา ที่กำหนดไว้ กระทรวงศึกษาธิการ ได้กำหนดยุทธศาสตร์การดำเนินงาน ดังนี้

1. ยกระดับคุณภาพและมาตรฐานผู้เรียน ครู คณาจารย์ บุคลากรทางการศึกษาและสถานศึกษา

2. ผลิตและพัฒนาคุณภาพกำลังคนรองรับการพัฒนาและเสริมสร้างศักยภาพการแข่งขันของประเทศ

3. ส่งเสริมการวิจัยและพัฒนา ถ่ายทอดองค์ความรู้ เทคโนโลยีและนวัตกรรม

4. ขยายโอกาสการเข้าถึงบริการทางการศึกษา และการเรียนรู้อย่างต่อเนื่องตลอดชีวิต

5. พัฒนาระบบบริหารจัดการและส่งเสริมให้ทุกภาคส่วนมีส่วนร่วมในการจัดการศึกษา

โดยเฉพาะยุทธศาสตร์ที่ 3 ส่งเสริมการวิจัยและพัฒนา ถ่ายทอดองค์ความรู้ เทคโนโลยี และนวัตกรรม มีวัตถุประสงค์ เพื่อสร้างองค์ความรู้ เทคโนโลยี นวัตกรรม สนับสนุนการพัฒนา ประเทศ อย่างยั่งยืน โดยมีเป้าหมายหลักในการนำผลงานวิจัยและนวัตกรรมมีคุณภาพ ได้รับการเผยแพร่ นำไปใช้ประโยชน์ เพื่อการพัฒนาสังคม ประเทศ หรือต่อยอดในเชิงพาณิชย์ และมีตัวชี้วัดเป็น จำนวนผลงานวิจัยและนวัตกรรมที่เผยแพร่ในวารสาร หรือนำไปใช้อ้างอิงในระดับชาติ หรือนานาชาติ หรือนำไปใช้ประโยชน์ หรือต่อยอดในเชิงพาณิชย์³⁹

2.4 แผนการศึกษาแห่งชาติ สำนักงานเลขาธิการสภาการศึกษา ปรับปรุงครั้งที่ 2 (พ.ศ. 2555-2559)

วัตถุประสงค์ของแผน

1. พัฒนาคอนอย่างรอบด้านและสมดุลเพื่อเป็นฐานหลักของการพัฒนาอย่างยั่งยืน
2. สร้างสังคมไทยให้เป็นสังคมคุณธรรม ภูมิปัญญา นวัตกรรม และการเรียนรู้ ประชาคมอาเซียนประชาคมโลก

แนวนโยบาย

1. สนับสนุนการวิจัยและพัฒนาเพื่อสร้างทุนปัญญาของชาติ นวัตกรรม พัฒนาระบบบริหารจัดการความรู้ และสร้างกลไกการนำผลการวิจัยไปใช้ประโยชน์
2. พัฒนาสภาพแวดล้อมของสังคมให้เป็นฐานในการพัฒนาคอน และสร้างสังคมคุณธรรม ภูมิปัญญา นวัตกรรม การเรียนรู้
3. พัฒนาและนำเทคโนโลยี สารสนเทศมาใช้ในการพัฒนาคุณภาพ เพิ่มโอกาสทางการศึกษาและการเรียนรู้ตลอดชีวิต⁴⁰

³⁹ สำนักงานปลัดกระทรวงศึกษาธิการ, แผนพัฒนาการศึกษาของกระทรวงศึกษาธิการ ฉบับที่ 11 พ.ศ. 2555 – 2559 (กรุงเทพฯ: กระทรวงศึกษาธิการ, 2555), 26.

⁴⁰ สำนักงานเลขาธิการสภาการศึกษา, แผนการศึกษาแห่งชาติ สำนักงานเลขาธิการสภาการศึกษา ปรับปรุงครั้งที่ 2 (พ.ศ. 2555-2559), เข้าถึงเมื่อ 15 กุมภาพันธ์ 2557, เข้าถึงได้จาก <http://www.sasithara.com/index.php?lay=show&ac=article&Id=539511182&Ntype=85>

3. กฎหมายที่เกี่ยวข้องกับการส่งเสริมทรัพย์สินทางปัญญา

กฎหมายที่กรมทรัพย์สินทางปัญญารักษาการหรืออยู่ในความรับผิดชอบ

1. พระราชบัญญัติสิทธิบัตร พ.ศ. 2522⁴¹ ซึ่งแก้ไขเพิ่มเติมโดยพระราชบัญญัติสิทธิบัตร (ฉบับที่ 2) พ.ศ. 2535⁴² และพระราชบัญญัติสิทธิบัตร (ฉบับที่ 3) พ.ศ. 2542⁴³ มีกฎหมายลำดับรองประกอบด้วย

1.1 กฎกระทรวง

- 1.1.1 กฎกระทรวงฉบับที่ 10 (พ.ศ. 2529) ออกตามความในพระราชบัญญัติสิทธิบัตร พ.ศ. 2522
- 1.1.2 กฎกระทรวงฉบับที่ 19 (พ.ศ. 2535) ออกตามความในพระราชบัญญัติสิทธิบัตร พ.ศ. 2522
- 1.1.3 กฎกระทรวง ฉบับที่ 21 (พ.ศ. 2542) ออกตามความในพระราชบัญญัติสิทธิบัตร พ.ศ. 2522
- 1.1.4 กฎกระทรวงฉบับที่ 22 (พ.ศ. 2542) ออกตามความในพระราชบัญญัติสิทธิบัตร พ.ศ. 2522
- 1.1.5 กฎกระทรวงฉบับที่ 24 (พ.ศ. 2542) ออกตามความในพระราชบัญญัติสิทธิบัตร พ.ศ. 2522
- 1.1.6 กฎกระทรวงฉบับที่ 25 (พ.ศ. 2542) ออกตามความในพระราชบัญญัติสิทธิบัตร พ.ศ. 2522
- 1.1.7 กฎกระทรวงฉบับที่ 26 (พ.ศ. 2542) ออกตามความในพระราชบัญญัติสิทธิบัตร พ.ศ. 2522
- 1.1.8 กฎกระทรวงฉบับที่ 27 (พ.ศ. 2542) ออกตามความในพระราชบัญญัติสิทธิบัตร พ.ศ. 2522
- 1.1.9 กฎกระทรวงฉบับที่ 28 (พ.ศ. 2542) ออกตามความในพระราชบัญญัติสิทธิบัตร พ.ศ. 2522
- 1.1.10 กฎกระทรวงว่าด้วยอัตราค่าธรรมเนียมและการยกเว้นค่าธรรมเนียมสำหรับสิทธิบัตรหรืออนุสิทธิบัตร พ.ศ. 2547
- 1.1.11 กฎกระทรวงว่าด้วยการขอรับความคุ้มครองการประดิษฐ์ตามสนธิสัญญาความร่วมมือด้านสิทธิบัตร พ.ศ. 2552

⁴¹ “พระราชบัญญัติสิทธิบัตร พ.ศ. 2522,” ราชกิจจานุเบกษา เล่มที่ 96 , ตอนที่ 35 (16 มีนาคม 2522)

⁴² “พระราชบัญญัติสิทธิบัตร (ฉบับที่ 2) พ.ศ. 2535,” ราชกิจจานุเบกษา เล่มที่ 109 , ตอนที่ 34 (3 เมษายน 2535)

⁴³ “พระราชบัญญัติสิทธิบัตร (ฉบับที่ 3) พ.ศ. 2542,” ราชกิจจานุเบกษา เล่มที่ 116 , ตอนที่ 22 ก (31 มีนาคม 2542)

1.2 ประกาศกระทรวงพาณิชย์

1.2.1 ประกาศกระทรวงพาณิชย์ เรื่อง การกำหนดผลิตภัณฑ์ที่จะใช้กับแบบผลิตภัณฑ์ที่ขอรับสิทธิบัตร

1.2.2 ประกาศกระทรวงพาณิชย์ ฉบับที่ 9/2552 เรื่อง แต่งตั้งพนักงานเจ้าหน้าที่ตามพระราชบัญญัติสิทธิบัตร พ.ศ. 2522

1.3 ประกาศกรมทรัพย์สินทางปัญญา

1.3.1 ประกาศกรมทรัพย์สินทางปัญญา เรื่อง กำหนดแบบพิมพ์คำขอแก้ไขเพิ่มเติมคำคัดค้านคำโต้แย้ง คำอุทธรณ์ เอกสารหลักฐานประกอบคำขอคัดค้าน และจำนวนสำเนา

1.3.2 ประกาศกรมทรัพย์สินทางปัญญา เรื่อง กำหนดรายชื่อสถาบันที่รับฝากจุลชีพ

1.3.3 ประกาศกรมทรัพย์สินทางปัญญา เรื่อง การนับระยะเวลาตามพระราชบัญญัติสิทธิบัตร พ.ศ. 2522

1.3.4 ประกาศกรมทรัพย์สินทางปัญญา เรื่อง กำหนดแบบพิมพ์คำขอรับบำเหน็จพิเศษ คำขอคืนสิทธิบัตร หรืออนุสิทธิบัตร หรือเลิกข้อถือสิทธิบางข้อ คำขอรับใบแทนสิทธิบัตรหรืออนุสิทธิบัตร ใบแทนใบอนุญาตให้ใช้สิทธิตามสิทธิบัตร หรืออนุสิทธิบัตร

1.3.5 ประกาศกรมทรัพย์สินทางปัญญา เรื่อง กำหนดแบบพิมพ์คำขอรับสิทธิบัตรคำขอถือสิทธิวันยื่นคำขอในต่างประเทศเป็นครั้งแรก และเอกสารประกอบคำขอคัดค้าน และจำนวนสำเนา

1.3.6 ประกาศกรมทรัพย์สินทางปัญญา เรื่อง กำหนดแบบพิมพ์คำขอบันทึกคำยินยอมให้บุคคลอื่นใช้สิทธิตามสิทธิบัตร หรืออนุสิทธิบัตร คำขออนุญาตใช้สิทธิตามสิทธิบัตรหรืออนุสิทธิบัตร คำขอจดทะเบียนการอนุญาตให้ใช้สิทธิตามสิทธิบัตรหรืออนุสิทธิบัตร คำขอให้ยกเลิกใบอนุญาตให้ใช้สิทธิบัตรหรืออนุสิทธิบัตรคำขอจดทะเบียนการโอนสิทธิบัตรหรืออนุสิทธิบัตรและคำขอจดทะเบียนการรับโอนสิทธิบัตรหรืออนุสิทธิบัตร โดยทางมรดกและหลักฐานเกี่ยวกับการรับมรดก

1.3.7 ประกาศกรมทรัพย์สินทางปัญญา เรื่อง การขอให้หน่วยงานอื่นตรวจสอบการประดิษฐ์

1.3.8 ประกาศกรมทรัพย์สินทางปัญญา เรื่อง กำหนดหลักเกณฑ์การขอขยายกำหนดเวลาส่งเอกสาร หลักฐานเกี่ยวกับคำขอรับสิทธิบัตรและอนุสิทธิบัตร

1.3.9 ประกาศกรมทรัพย์สินทางปัญญา เรื่อง การแจ้งข้อมูลตัวแทนรับมอบอำนาจดำเนินคดีละเมิดทรัพย์สินทางปัญญา พ.ศ. 2548

1.3.10 ประกาศกรมทรัพย์สินทางปัญญา เรื่อง กำหนดแบบพิมพ์คำขอเสนอ คำตอบแทนและเงื่อนไขการใช้สิทธิตามสิทธิบัตรและอนุสิทธิบัตร โดยรัฐ

1.3.11 ประกาศกรมทรัพย์สินทางปัญญา เรื่อง การขอให้หน่วยงานอื่นตรวจสอบ การประดิษฐ์ (ฉบับที่ 2)

1.3.12 ประกาศกรมทรัพย์สินทางปัญญา เรื่อง การขึ้นทะเบียนเป็นตัวแทน สิทธิบัตร พ.ศ. 2552

1.3.13 ประกาศกรมทรัพย์สินทางปัญญา เรื่อง หลักสูตรการฝึกอบรมความรู้วิธี ปฏิบัติเกี่ยวกับการขอรับสิทธิบัตรและการขอรับความคุ้มครองการประดิษฐ์ตามสนธิสัญญาความร่วมมือด้านสิทธิบัตร (Patent Cooperation Treaty หรือ PCT) พ.ศ. 2552

1.3.14 ประกาศกรมทรัพย์สินทางปัญญา เรื่อง หลักเกณฑ์และวิธีการทดสอบ ความรู้เพื่อขึ้นทะเบียนและรับใบอนุญาตเป็นตัวแทนสิทธิบัตร พ.ศ. 2552

1.3.15 ประกาศกรมทรัพย์สินทางปัญญา เรื่อง กำหนดค่าขึ้นคำขอระหว่างประเทศ ค่าตรวจค้นระหว่างประเทศค่าดำเนินการเพื่อจัดส่งคำขอระหว่างประเทศ และค่าชำระเงินล่าช้า

1.3.16 ประกาศกรมทรัพย์สินทางปัญญา เรื่อง กำหนดรายชื่ของค์กรตรวจค้น ระหว่างประเทศและองค์การตรวจสอบเบื้องต้นระหว่างประเทศ

1.3.17 ประกาศกรมทรัพย์สินทางปัญญา เรื่อง กำหนดแบบพิมพ์ คำขอรับความ คุ้มครองการประดิษฐ์ในประเทศไทยคำร้องเพื่อขอฟื้นฟูสิทธิให้คำขอระหว่างประเทศยังคงมีผลใน ประเทศไทยคำร้องขอให้ทบทวนผลการพิจารณาคำขอระหว่างประเทศคำร้องขอให้ดำเนินการกับคำขอ ระหว่างประเทศก่อนครบกำหนด 30 เดือน

1.3.18 ประกาศกรมทรัพย์สินทางปัญญา เรื่อง กำหนดแบบหนังสือมอบอำนาจ แบบพิมพ์คำขอระหว่างประเทศและคำขอลอนคำขอระหว่างประเทศ

1.4 ประกาศคณะกรรมการสิทธิบัตร

1.4.1 ประกาศคณะกรรมการสิทธิบัตร เรื่อง กำหนดรายชื่อหน่วยงานที่ได้รับการ ยกเว้นการเรียกเก็บค่าธรรมเนียมสำหรับการขอรับสิทธิบัตรหรืออนุสิทธิบัตร

1.4.2 ประกาศคณะกรรมการสิทธิบัตร เรื่อง กำหนดรายชื่อหน่วยงานที่ได้รับการ ยกเว้นการเรียกเก็บค่าธรรมเนียมสำหรับการขอรับสิทธิบัตรหรืออนุสิทธิบัตร เพิ่มเติม (ฉบับที่ 1)

1.4.3 ประกาศคณะกรรมการสิทธิบัตร เรื่อง กำหนดรายชื่อหน่วยงานที่ได้รับการ ยกเว้นการเรียกเก็บค่าธรรมเนียมสำหรับการขอรับสิทธิบัตรหรืออนุสิทธิบัตร เพิ่มเติม (ฉบับที่ 2)

1.4.4 ประกาศคณะกรรมการสิทธิบัตร เรื่อง กำหนดรายชื่อนักวิจัยที่ได้รับการยกเว้นการเรียกเก็บค่าธรรมเนียม สำหรับการขอรับสิทธิบัตร หรืออนุสิทธิบัตร เพิ่มเติม (ฉบับที่ 3)

1.4.5 ประกาศคณะกรรมการสิทธิบัตร เรื่อง กำหนดรายชื่อนักวิจัยที่ได้รับการยกเว้นการเรียกเก็บค่าธรรมเนียม สำหรับการขอรับสิทธิบัตร หรืออนุสิทธิบัตร เพิ่มเติม (ฉบับที่ 44)

1.5 ระเบียบกรมทรัพย์สินทางปัญญา

ระเบียบกรมทรัพย์สินทางปัญญาว่าด้วยการระงับการดำเนินการทางทะเบียนสิทธิบัตรหรืออนุสิทธิบัตรไว้ชั่วคราว

1.6 ระเบียบคณะกรรมการสิทธิบัตร

ระเบียบคณะกรรมการสิทธิบัตรว่าด้วยการนำพยานหลักฐานมาแสดงหรือแถลงเพิ่มเติม

1.7 คำสั่งกรมทรัพย์สินทางปัญญา

1.7.1 คำสั่งกรมทรัพย์สินทางปัญญา ที่ 33/2548 เรื่อง มอบหมายให้ปฏิบัติงานตามกฎหมายสิทธิบัตรแทนอธิบดี

1.7.2 คำสั่งกรมทรัพย์สินทางปัญญาที่ 138/2552 เรื่อง ให้ข้าราชการปฏิบัติหน้าที่ราชการในฐานะพนักงานเจ้าหน้าที่ตามพระราชบัญญัติลิขสิทธิ์ พ.ศ. 2537 พระราชบัญญัติเครื่องหมายการค้า พ.ศ. 2534 ซึ่งแก้ไขเพิ่มเติมโดยพระราชบัญญัติเครื่องหมายการค้า (ฉบับที่ 2) พ.ศ. 2543 และพระราชบัญญัติการผลิตผลิตภัณฑ์ซีดี พ.ศ. 2548

1.7.3 คำสั่งกรมทรัพย์สินทางปัญญา ที่ 286/2552 เรื่อง มอบหมายให้รองอธิบดีที่รับผิดชอบการปฏิบัติราชการของสำนักสิทธิบัตรมีอำนาจลงนามสั่งรับจดทะเบียนในแบบสิทธิบัตรและอนุสิทธิบัตรแทนอธิบดี

2. พระราชบัญญัติลิขสิทธิ์ พ.ศ. 2537⁴⁴

2.1 กฎกระทรวง

กฎกระทรวง (พ.ศ. 2540) ออกตามความในพระราชบัญญัติลิขสิทธิ์ พ.ศ. 2537

⁴⁴ “พระราชบัญญัติลิขสิทธิ์ พ.ศ. 2537,” ราชกิจจานุเบกษา เล่มที่ 111, ตอนที่ 59 ก (21 ธันวาคม 2537)

2.2 ประกาศกระทรวงพาณิชย์

ประกาศกระทรวงพาณิชย์ เรื่อง การกำหนดรายชื่อประเทศภาคีแห่งอนุสัญญาว่าด้วยการคุ้มครองลิขสิทธิ์หรืออนุสัญญาว่าด้วยการคุ้มครองสิทธิของนักแสดง

2.3 ประกาศกรมทรัพย์สินทางปัญญา

2.3.1 ประกาศกรมทรัพย์สินทางปัญญา ฉบับที่ 1 (พ.ศ. 2538) เรื่อง หลักเกณฑ์และวิธีปฏิบัติเกี่ยวกับการขอใช้ลิขสิทธิ์ในพุดติการณพิเศษ

2.3.2 ประกาศกรมทรัพย์สินทางปัญญา ฉบับที่ 2 (พ.ศ. 2538) เรื่อง หลักเกณฑ์และวิธีปฏิบัติเกี่ยวกับการขอให้อธิบดีกำหนดค่าตอบแทนในกรณีที่มีการนำสิ่งบันทึกเสียงการแสดงออกแพร่เสียงหรือเผยแพร่ต่อสาธารณชน

2.3.3 ประกาศกรมทรัพย์สินทางปัญญา เรื่อง การแจ้งข้อมูลลิขสิทธิ์และขอรับบริการข้อมูลลิขสิทธิ์

2.3.4 ประกาศกรมทรัพย์สินทางปัญญา เรื่อง การแจ้งข้อมูลตัวแทนรับมอบอำนาจดำเนินคดีละเมิดทรัพย์สินทางปัญญา พ.ศ. 2548

2.4 ประกาศคณะกรรมการลิขสิทธิ์

ประกาศคณะกรรมการลิขสิทธิ์ พ.ศ. 2545 เรื่อง ระบบการบริหารลิขสิทธิ์และสิทธิของนักแสดง

2.5 ระเบียบกรมทรัพย์สินทางปัญญา

2.5.1 ระเบียบกรมทรัพย์สินทางปัญญา ว่าด้วยวิธีปฏิบัติและพิจารณาคำขอใช้ลิขสิทธิ์ในพุดติการณพิเศษ พ.ศ. 2538

2.5.2 ระเบียบกรมทรัพย์สินทางปัญญา ว่าด้วยหลักเกณฑ์และวิธีปฏิบัติเกี่ยวกับการพิจารณาคำขอให้อธิบดีกำหนดค่าตอบแทนในการนำสิ่งบันทึกเสียงการแสดงออกแพร่เสียงหรือเผยแพร่ต่อสาธารณชน

2.5.3 ระเบียบกรมทรัพย์สินทางปัญญา ว่าด้วยการรับแจ้งข้อมูลลิขสิทธิ์และการให้บริการข้อมูลลิขสิทธิ์ พ.ศ. 2547

2.5.4 ระเบียบกรมทรัพย์สินทางปัญญา เรื่อง แก้ไขปรับปรุงระเบียบกรมทรัพย์สินทางปัญญาว่าด้วยการรับแจ้งข้อมูลลิขสิทธิ์และการให้บริการข้อมูลลิขสิทธิ์ พ.ศ. 2547

2.5.5 ระเบียบกรมทรัพย์สินทางปัญญา ว่าด้วยการแจ้งข้อมูลตัวแทนรับมอบอำนาจดำเนินคดีละเมิดทรัพย์สินทางปัญญา พ.ศ. 2548

4. แนวทางการส่งเสริมทรัพย์สินทางปัญญาของสถาบันการศึกษาในประเทศและต่างประเทศ

4.1 แนวทางการส่งเสริมทรัพย์สินทางปัญญาของสถาบันการศึกษาในต่างประเทศ

การส่งเสริมทรัพย์สินทางปัญญาของสถาบันการศึกษาในต่างประเทศ พบว่าสหรัฐอเมริกาประเทศที่เป็นผู้นำด้านการส่งเสริมทรัพย์สินทางปัญญาและได้ส่งเสริมการดำเนินงานในเรื่องดังกล่าวมาอย่างยาวนาน ความสำเร็จของนโยบายการส่งเสริมทรัพย์สินทางปัญญาที่ส่งผลต่อความเจริญเติบโตทางเศรษฐกิจโดยเฉพาะช่วงทศวรรษ 1980 หลังการประกาศกฎหมาย Bayh-Dole Act ในปี พ.ศ. 2523 ได้สร้างความตื่นตัวให้นานาชาติหันมาให้ความสำคัญกับนโยบายส่งเสริมทรัพย์สินทางปัญญาและการเพิ่มขีดความสามารถการแข่งขันของประเทศ โดยมีสหราชอาณาจักร (อังกฤษ) เป็นประเทศแรกๆ ที่ดำเนินนโยบายตามแนวทางดังกล่าว หลังจากนั้นประเทศแถบเอเชียโดยเฉพาะประเทศญี่ปุ่นได้นำรูปแบบการส่งเสริมทรัพย์สินทางปัญญาของอเมริกามาใช้เพื่อเร่งรัดการพัฒนาประเทศโดยใช้ทรัพย์สินทางปัญญาเป็นพลังขับเคลื่อนจนกระทั่งก้าวเข้ามาอยู่ระดับแนวหน้าของโลก ดังจะเห็นจากการประกาศกฎหมายพิเศษเพื่อสร้างความเข้มแข็งให้ภาคอุตสาหกรรม (Industrial Revitalization Special) ซึ่งรู้จักกันในนาม “Jaoanese Bayh-Dole Act” เมื่อปี พ.ศ. 2542 นอกจากนี้ ผลการศึกษาขององค์กรระหว่างประเทศที่เกี่ยวกับขีดความสามารถในการแข่งขันของประเทศต่างๆ ยังเป็นอีกปัจจัยหนึ่งที่ทำให้เกิดความตื่นตัวในระดับกว้าง อาทิ ประเทศออสเตรเลียได้ประกาศนโยบายและยุทธศาสตร์การพัฒนาคความรู้และนวัตกรรม และการสร้างอนาคตของชาติด้วยวิทยาศาสตร์และนวัตกรรม ตั้งแต่ช่วงทศวรรษ 1990 เป็นต้นมา เมื่อก้าวเข้าสู่ศวรรษ 2000 ซึ่งเป็นยุคเศรษฐกิจฐานความรู้ บรรดานานาประเทศซึ่งรวมถึงประเทศญี่ปุ่น สาธารณรัฐเกาหลี และสิงคโปร์ ได้ประกาศวิสัยทัศน์ในการก้าวสู่ความเป็นผู้นำด้านเศรษฐกิจ โดยอาศัยฐานความรู้โดยเฉพาะด้านวิทยาศาสตร์ เทคโนโลยีและนวัตกรรม ส่งผลให้ขีดความสามารถในการแข่งขันของประเทศเหล่านี้ได้รับการพัฒนาขึ้นอย่างรวดเร็ว สหรัฐอเมริกาซึ่งเคยเป็นผู้นำโลกด้านเศรษฐกิจบนฐานการแข่งขันและนวัตกรรมด้านวิทยาศาสตร์และเทคโนโลยี โดยการประกาศยุทธศาสตร์เพิ่มขีดความสามารถในการแข่งขันของอเมริกัน (American Competitiveness Initiative – ACI) เมื่อวันที่ 2 กุมภาพันธ์ พ.ศ. 2549 เพื่อนำประเทศก้าวสู่ยุคใหม่แห่งนวัตกรรมอเมริกัน (A new generation of American Innovation) การส่งเสริมทรัพย์สินทางปัญญาของสหรัฐอเมริกามีการตรากฎหมาย Stevenson-Wydler Technology Innovation Act 1980 ซึ่งเป็นกฎหมายเกี่ยวกับสถาบันวิจัยของรัฐกับ Bayh-Dole University and Small Business Patent Procedures Act 1980 หรือเรียกสั้นๆ ว่า Bayh-Dole Act ซึ่งอนุญาตให้สถาบันการศึกษาถ่ายทอดเทคโนโลยีให้แก่ภาคอุตสาหกรรมได้โดยตรงและส่งเสริมให้จัดตั้งสำนักงานอนุญาตให้ใช้สิทธิในเทคโนโลยี

(Technology Licensing Office-TLO) ในมหาวิทยาลัยเพื่อประสิทธิภาพในการบริหารจัดการทรัพย์สินทางปัญญาอย่างเป็นระบบ⁴⁵ ประเทศที่ได้รับการคัดเลือกเป็นกรณีศึกษา ได้แก่ สหรัฐอเมริกา สหราชอาณาจักร (อังกฤษ) ออสเตรเลีย ญี่ปุ่น สาธารณรัฐเกาหลี และสิงคโปร์ ดังรายละเอียดต่อไปนี้

4.1.1. การส่งเสริมทรัพย์สินทางปัญญาในสถาบันการศึกษาในประเทศสหรัฐอเมริกา

มีระบบทรัพย์สินทางปัญญาที่ยาวนานก้าวหน้าและเป็นระบบที่มีอิทธิพลต่อระบบทรัพย์สินทางปัญญาของโลกโดยเฉพาะระบบสิทธิบัตร ทรัพย์สินทางปัญญาได้รับการรับรองและคุ้มครองตามนัยแห่งมาตรา 8 รัฐธรรมนูญแห่งสหรัฐอเมริกา การสนับสนุนของภาครัฐที่เกี่ยวกับการถ่ายทอดเทคโนโลยีจากสถาบันการศึกษาไปสู่ภาคอุตสาหกรรม และได้มีการปฏิรูประบบสิทธิบัตรครั้งสำคัญใน พ.ศ.2523 เมื่อมีการตรากฎหมายตรากฎหมาย Stevenson-Wylder Technology Innovation Act 1980 ซึ่งเป็นกฎหมายเกี่ยวกับสถาบันวิจัยของรัฐกับ Bayh-Dole University and Small Business Patent Procedures Act 1980 หรือเรียกสั้นๆว่า Bayh-Dole Act ซึ่งอนุญาตให้สถาบันการศึกษายกเทคโนโลยีให้แก่ภาคอุตสาหกรรมได้โดยตรงและส่งเสริมให้จัดตั้งสำนักงานอนุญาตให้ใช้สิทธิในเทคโนโลยี (Technology Licensing Office-TLO) ในมหาวิทยาลัยเพื่อประสิทธิภาพในการบริหารจัดการทรัพย์สินทางปัญญาอย่างเป็นระบบ นโยบายการส่งเสริมทรัพย์สินทางปัญญาในสถาบันอุดมศึกษาของสหรัฐอเมริกา การส่งเสริมทรัพย์สินทางปัญญาในสถาบันการศึกษาระยะแรกมุ่งไปที่การให้ความคุ้มครอง ลิขสิทธิ์ในผลงานวิชาการและงานวิจัยเป็นสำคัญ และการใช้ประโยชน์เพื่อการศึกษาค้นคว้ามากกว่า เชิงพาณิชย์แล้ว ผลงานนั้นจะมีศักยภาพเชิงพาณิชย์ การเผยแพร่ผลงานวิจัยจึงจำกัด อยู่เฉพาะการตีพิมพ์เผยแพร่ในวารสารและการประชุมทางวิชาการต่อมาคณาจารย์มหาวิทยาลัย ที่มีชื่อเสียงที่ได้รับทุนวิจัยจากแหล่งทุนภายนอก จำนวนมาก เช่น มหาวิทยาลัยแห่งแคลิฟอร์เนีย แห่งเบอร์กลีย์ มหาวิทยาลัยชิคาโก มหาวิทยาลัย ฮาร์วาร์ด มหาวิทยาลัยวิสคอนซิน สถาบันเทคโนโลยีแห่งแมสซาชูเซตส์ และมหาวิทยาลัย สแตนฟอร์ด เรียกร้องให้มีการกำหนดนโยบาย เกี่ยวกับการแบ่งผลประโยชน์หรือรายได้ที่เกิด จากสิทธิบัตรและการอนุญาตให้ใช้สิทธิจากผลงาน หลังการประชุมที่มหาวิทยาลัยวิสคอนซิน ใน พ.ศ. 2467 ที่ประชุมเห็นว่ามหาวิทยาลัยควรมีการกำหนดนโยบายหรือแผนการที่ชัดเจนเกี่ยวกับการ ใช้นวัตกรรมที่จดทะเบียนสิทธิบัตรได้ที่คณาจารย์ สร้างสรรค์ขึ้น โดยให้นโยบาย/แผนการดังกล่าวมี วัตถุประสงค์เพื่อให้การคุ้มครองบุคคลที่มีผลงาน จดสิทธิบัตรให้มีการใช้ประโยชน์จากงาน

⁴⁵ ชนิดา รักษ์พลเมือง และคณะ, คู่มือการส่งเสริมทรัพย์สินทางปัญญาในสถาบันการศึกษา (กรุงเทพฯ: บริษัท พริกหวานกราฟฟิค จำกัด, 2550)

สิทธิบัตร อย่างเหมาะสม นโยบายว่าด้วยลิขสิทธิ์มาตั้งแต่ พ.ศ. 2518 และ แก้ไขปรับปรุงเรื่อยมาภายใต้หลักการใช้อย่างเป็นธรรมหรือ “fair use” ในส่วนสิทธิบัตร มี นโยบายให้บุคลากรที่ได้รับทุนวิจัย รายงานการ ค้นพบนวัตกรรมที่มีศักยภาพที่จะจดสิทธิบัตรมา ตั้งแต่ พ.ศ. 2469 แต่ไม่มีมาตรการบังคับ จน กระทั่ง พ.ศ. 2506 จึงมีการกำหนดให้บุคลากรและนัก วิจัยทุกคนที่ได้รับเงินทุนหรือใช้สิ่งอำนวยความสะดวก สวดคมอบผลงานให้แก่มหาวิทยาลัยต่อมา พ.ศ. 2522 ได้ตั้งสำนักสิทธิบัตร เครื่องหมายการค้า และลิขสิทธิ์ เพื่อช่วยเหลือบุคลากรที่ทำวิจัยตาม ระเบียบของแหล่งทุนภายนอกโดยเฉพาะทุนรัฐบาล เมื่อ พ.ศ. 2534 มีภารกิจหลัก ในการถ่ายทอดเทคโนโลยีไปสู่เอกชนโดย การอนุญาตให้ใช้สิทธิเป็นหลัก มหาวิทยาลัย แคลิฟอร์เนียให้ความสำคัญกับภารกิจดังกล่าว โดยเน้นการสร้างภาคีวิชาการ (intellectual partnership) ระหว่างมหาวิทยาลัยกับภาค อุตสาหกรรมซึ่งได้ดำเนินการทั้งในด้านการวิจัย การเรียนการสอน และการบริการสังคมโดยเฉพาะ สาขาวิชาวิศวกรรมศาสตร์และแพทยศาสตร์ มหาวิทยาลัยสแตนฟอร์ด (Stanford University, 1994) กำหนดวิสัยทัศน์เป็น “มหาวิทยาลัยวิจัยชั้นนำ” โดยการว่าจ้างคณาจารย์ ที่มีชื่อเสียง เสาะหานักศึกษาที่มีความสามารถสูง และเสริมสร้างความสัมพันธ์ ที่ดีกับหน่วยงานภาค รัฐและภาคอุตสาหกรรม⁴⁶

4.1.2. การส่งเสริมทรัพย์สินทางปัญญาในสถาบันการศึกษาของประเทศไทย การ ส่งเสริมทรัพย์สินทางปัญญาของประเทศไทยมีการปฏิรูประบบสิทธิบัตรช่วงปี พ.ศ. 2394 เพื่อแก้ไข ปัญหาเกี่ยวกับการบริหารจัดการ โดยจัดตั้งสำนักงานทรัพย์สินทางปัญญาแห่งสหราชอาณาจักร (The UK Intellectual Property Office- UKIPO) เพื่อปรับยุทธศาสตร์ในการดำเนินงานด้านทรัพย์สินทาง ปัญญา มีแนวทางในการส่งเสริมทรัพย์สินทางปัญญาในสถาบันอุดมศึกษา โดย 1) การสร้างความตระหนักและความรู้เกี่ยวกับทรัพย์สินทางปัญญา 2) การพัฒนานโยบายที่เกี่ยวข้องกับการส่งเสริมทรัพย์สินทางปัญญา 3) การบริหารจัดการทรัพย์สินทางปัญญาในสถาบันการศึกษาโดยมีการจัดตั้ง หน่วยงานที่รับผิดชอบทรัพย์สินทางปัญญาในมหาวิทยาลัย 4) การส่งเสริมการสร้างสรรค่นวัตกรรม⁴⁷

⁴⁶ ชนิตา รักษ์พลเมือง และคณะ, การส่งเสริมทรัพย์สินทางปัญญาในสถาบันการศึกษาของ สหรัฐอเมริกา (กรุงเทพฯ : บริษัท พริกหวานกราฟฟิค จำกัด, 2550)

⁴⁷ ชนิตา รักษ์พลเมือง และคณะ, การส่งเสริมทรัพย์สินทางปัญญาในสถาบันการศึกษาของ สหราชอาณาจักร (อังกฤษ) (กรุงเทพฯ : บริษัท พริกหวานกราฟฟิค จำกัด, 2550)

4.1.3. การส่งเสริมทรัพย์สินทางปัญญาในสถาบันการศึกษาของประเทศออสเตรเลีย

การส่งเสริมทรัพย์สินทางปัญญาของประเทศออสเตรเลียมีการประกาศยุทธศาสตร์ชาติที่สำคัญ คือ ยุทธศาสตร์ Investing for Growth พ.ศ. 2540 ยุทธศาสตร์ Knowledge and Innovation พ.ศ. 2542 และ ยุทธศาสตร์ Backing Australia's Ability: Building Our Future through Science and Innovation พ.ศ. 2544 โดยมีแนวทางการส่งเสริมทรัพย์สินทางปัญญา หน่วยงานหลักที่ทำหน้าที่ดูแลงานด้านทรัพย์สินทางปัญญาของประเทศไทยคือ IP Australia มีแนวทางในการส่งเสริมทรัพย์สินทางปัญญาในสถาบันอุดมศึกษาโดยการจัดกลุ่มมหาวิทยาลัยเป็น 4 กลุ่มหลัก คือ มหาวิทยาลัย “กลุ่ม 8” (Group of 8-Go8) เครือข่ายมหาวิทยาลัยเทคโนโลยีแห่งออสเตรเลีย (Australian Technology Network-ATN) มหาวิทยาลัยวิจัยนวัตกรรมแห่งออสเตรเลีย (Innovative Research University Australian – IRU Australian) และมหาวิทยาลัยรุ่นใหม่ (New Generation Universities - NGU) โดยมีวัตถุประสงค์เพื่อสร้างความได้เปรียบทางการตลาด สร้างประโยชน์สูงสุดจากความร่วมมือ และเพิ่มอำนาจการต่อรอง⁴⁸

4.1.4. การส่งเสริมทรัพย์สินทางปัญญาในสถาบันการศึกษาของประเทศญี่ปุ่น

การส่งเสริมทรัพย์สินทางปัญญาของประเทศญี่ปุ่นมีการตรากฎหมายพื้นฐานว่าด้วยทรัพย์สินทางปัญญา (Basic Law on Intellectual Property) ส่งผลให้มีการจัดตั้งสำนักงานใหญ่ด้านยุทธศาสตร์ทรัพย์สินทางปัญญา (Intellectual Property Strategy Headquarters) กำหนดให้รัฐบาลมีหน้าที่ส่งเสริมการศึกษาและการเรียนรู้เกี่ยวกับทรัพย์สินทางปัญญาต่อสาธารณชน รวมทั้งให้มหาวิทยาลัยมีพันธกิจด้านการสร้างสรรค์ การคุ้มครอง และการใช้ประโยชน์จากทรัพย์สินทางปัญญา หน่วยงานหลักด้านทรัพย์สินทางปัญญา คือ สำนักงานสิทธิบัตรแห่งญี่ปุ่น (Japan Patent Office- JPO) มีแนวทางในการส่งเสริมทรัพย์สินทางปัญญาในสถาบันอุดมศึกษาโดยการปฏิรูปการอุดมศึกษาโดยการออกกฎหมายปรับสถานะมหาวิทยาลัยแห่งชาติเป็นมหาวิทยาลัยบริษัท ใน พ.ศ.2547 โดยการยุบรวมวิทยาลัยเทคโนโลยีซึ่งมีขนาดเล็กทั้ง 55 แห่งเป็นสถาบันวิทยาลัยเทคโนโลยีแห่งชาติ พร้อมทั้งให้การสนับสนุนการตั้งสำนักงานใหญ่/ศูนย์ทรัพย์สินทางปัญญาในมหาวิทยาลัย สำนักงานอนุญาตให้ใช้สิทธิในเทคโนโลยีและหน่วยบ่มเพาะวิสาหกิจ⁴⁹

⁴⁸ ชนิตา รักษ์พลเมือง และคณะ, การส่งเสริมทรัพย์สินทางปัญญาในสถาบันการศึกษาของออสเตรเลีย (กรุงเทพฯ : บริษัท พรินทวอนกราฟฟิค จำกัด, 2550)

⁴⁹ ชนิตา รักษ์พลเมือง และคณะ, การส่งเสริมทรัพย์สินทางปัญญาในสถาบันการศึกษาของญี่ปุ่น (กรุงเทพฯ : บริษัท พรินทวอนกราฟฟิค จำกัด, 2550)

4.1.5. การส่งเสริมทรัพย์สินทางปัญญาในสถาบันการศึกษาของสาธารณรัฐเกาหลี การส่งเสริมทรัพย์สินทางปัญญาของประเทศสาธารณรัฐเกาหลีมีการตรากฎหมายคุ้มครองลิขสิทธิ์และสิทธิบัตร รวมทั้งมีกฎหมายส่งเสริมการถ่ายทอดเทคโนโลยีที่สำคัญ คือ กฎหมายเพื่อส่งเสริมและยกระดับความร่วมมือด้านการศึกษาและอุตสาหกรรม (Law for Industrial Education Promotion and Collaboration Boost 2003) และกฎหมายว่าด้วยการส่งเสริมการถ่ายทอดเทคโนโลยี (Technology Transfer Promotion Law 2000) ส่วนหน่วยงานหลักด้านทรัพย์สินทางปัญญา คือ สำนักงานทรัพย์สินทางปัญญาเกาหลี (The Korean Intellectual Property Office- KIPO) มีแนวทางในการส่งเสริมทรัพย์สินทางปัญญาในสถาบันอุดมศึกษาโดยการดำเนินยุทธศาสตร์ BK21 โดยคัดเลือกมหาวิทยาลัยจากผลงานด้านการวิจัยและจำนวนสิทธิบัตรที่จดทะเบียนมาพัฒนาเป็น “มหาวิทยาลัยชั้นนำระดับโลก” ส่วนการดำเนินโครงการตามยุทธศาสตร์ “Connect Korea” ซึ่งเริ่มต้นเมื่อ พ.ศ. 2549 ได้ให้การสนับสนุนสำนักงานอนุญาตให้ใช้สิทธิในเทคโนโลยีของมหาวิทยาลัยชั้นนำ 18 แห่ง และสถาบันวิจัยชั้นนำ 10 แห่งที่ผ่านการคัดเลือกมาเป็นศูนย์ถ่ายทอดและนำไปใช้ประโยชน์เชิงพาณิชย์ในภูมิภาคที่สถาบันนั้นตั้งอยู่ นอกจากนี้ รัฐบาลยังได้ริเริ่มโครงการพัฒนามหาวิทยาลัยเพื่อนวัตกรรมระดับภูมิภาคเพื่อเสริมสร้างมหาวิทยาลัยในภูมิภาคนอกเขตกรุงโซลให้มีศักยภาพในด้านการส่งเสริมนวัตกรรมและการพัฒนามนุษย์⁵⁰

4.1.6. การส่งเสริมทรัพย์สินทางปัญญาในสถาบันการศึกษาของประเทศสิงคโปร์ การส่งเสริมทรัพย์สินทางปัญญาของประเทศสิงคโปร์โดยได้ประกาศวิสัยทัศน์ในการพัฒนาประเทศให้เป็นศูนย์กลางทรัพย์สินทางปัญญาระดับโลก (Global IP Hub) ในการประชุมว่าด้วยข้อมูลสิทธิบัตรแห่งยุโรป-เอเชีย (Europe-Asia Patent Information Conference) ส่วนหน่วยงานหลักด้านทรัพย์สินทางปัญญา คือ สำนักงานทรัพย์สินทางปัญญาสิงคโปร์ (Intellectual Property Office of Singapore- IPOS) นอกจากนี้ยังเป็นที่ตั้งของสำนักงานภูมิภาคเอเชียแห่งแรกขององค์การทรัพย์สินทางปัญญาโลก (The World Intellectual Property Organization- WIPO) ซึ่งเป็นการดำเนินงานตามวิสัยทัศน์ “Global IP Hub” มีแนวทางในการส่งเสริมทรัพย์สินทางปัญญาในสถาบันอุดมศึกษาโดยการดำเนินสร้าง “มหาวิทยาลัยผู้ประกอบการ” (Entrepreneurial University) เพื่อดำเนินการตามนโยบายของการพัฒนาประเทศด้วย

⁵⁰ ชนิตา รักษ์พลเมือง และคณะ, การส่งเสริมทรัพย์สินทางปัญญาในสถาบันการศึกษาของสาธารณรัฐเกาหลี (กรุงเทพฯ : บริษัท พริกหวานกราฟฟิค จำกัด, 2550)

เศรษฐกิจฐานนวัตกรรม ซึ่งเน้นทุนทางปัญญา (intellectual capital) และการสร้างมูลค่าเชิงพาณิชย์ให้กับทุนทางปัญญา⁵¹

4.2 แนวทางการส่งเสริมทรัพย์สินทางปัญญาของสถาบันการศึกษาในประเทศไทย
มีรายละเอียดดังนี้

4.2.1 การกำหนดวิสัยทัศน์เกี่ยวกับทรัพย์สินทางปัญญาของสถาบันการศึกษา

การดำเนินงานด้านทรัพย์สินทางปัญญาจะประสบความสำเร็จขึ้นอยู่กับวิสัยทัศน์ของสถาบันการศึกษาแต่ละแห่ง ซึ่งไม่มีจำเป็นต้องเหมือนกันขึ้นกับบริบทและความพร้อมของแต่ละสถาบันในการกำหนดวิสัยทัศน์การส่งเสริมทรัพย์สินทางปัญญา

4.2.2 การกำหนดนโยบายเกี่ยวกับทรัพย์สินทางปัญญาของสถาบันการศึกษา

นโยบายเกี่ยวกับทรัพย์สินทางปัญญาที่ชัดเจนมีความสำคัญอย่างยิ่งโดยเฉพาะทรัพย์สินที่สร้างสรรค์จากงานที่ได้รับทุนจากรัฐหรือสถาบันการศึกษา นโยบายจะต้องคำนึงถึงวิสัยทัศน์ของสถาบันการศึกษาและผู้มีส่วนได้เสีย (stakeholders) ในสถาบันการศึกษา ได้แก่ คณะสถาบันวิจัย คณาจารย์ นักวิจัย นักศึกษา เป็นต้น

ปัจจุบันองค์การต่างประเทศและสถาบันการศึกษาในต่างประเทศมีความพยายามกำหนดหลักการและนโยบายกลาง เช่น หลักการแห่งชาติว่าด้วยการบริหารจัดการทรัพย์สินทางปัญญาสำหรับงานวิจัยที่ได้รับทุนจากรัฐ (National Principles of IP Management for Publicly Funded Research) ของประเทศออสเตรเลีย⁵² ข้อเสนอแนะทางการพัฒนานโยบายทรัพย์สินทางปัญญาสำหรับมหาวิทยาลัยและสถาบันวิจัยและพัฒนา (Guidelines on Developing Intellectual Property Policy for Universities and R&D Organizations) ขององค์การทรัพย์สินทางปัญญาโลก (WIPO)⁵³

⁵¹ ชนิตา รักษ์พลเมือง และคณะ, การส่งเสริมทรัพย์สินทางปัญญาในสถาบันการศึกษาของสิงคโปร์ (กรุงเทพฯ : บริษัท พรินทวอนกราฟฟิค จำกัด, 2550)

⁵² Australian Government, **National Principles of Intellectual Property Management for Publicly Funded Research**, accessed February 24, 2016, available from <http://www.arc.gov.au/national-principles-intellectual-property-management-publicly-funded-research>

⁵³ World Intellectual Property Organization, **Guidelines on Developing Intellectual Property Policy for Universities and R&D Organizations**, accessed February 24, 2016, available from http://www.wipo.int/uipc/en/guidelines/pdf/ip_policy.pdf

4.3 การกำหนดกลยุทธ์ในการดำเนินงานส่งเสริมทรัพย์สินทางปัญญาในสถาบันการศึกษา

4.3.1 การกำหนดกลยุทธ์เพื่อส่งเสริมการสร้างสรรคทรัพย์สินทางปัญญา

4.3.1.1 การสร้างความตระหนักในทรัพย์สินทางปัญญา เช่น การจัดให้มีรายวิชาเกี่ยวกับทรัพย์สินทางปัญญาหรือการฝึกอบรมเรื่องทรัพย์สินทางปัญญา

4.3.1.2 การสร้างเครือข่ายการวิจัย

4.3.1.3 การกำหนดแรงจูงใจเพื่อส่งเสริมการสร้างสรรคความรู้

4.3.1.4 การจัดตั้งหน่วยงานเพื่อสนับสนุนการสร้างสรรคความรู้

4.3.1.5 การตั้งผู้นำด้านทรัพย์สินทางปัญญา (IP Leaders) และผู้ประสานงานด้านทรัพย์สินทางปัญญา (IP coordinators) ในระดับคณะ / หน่วยงาน

4.3.2 การกำหนดกลยุทธ์เพื่อส่งเสริมการคุ้มครองทรัพย์สินทางปัญญา

4.3.2.1 การเตรียมการเพื่อจดทะเบียนสิทธิบัตร

4.3.2.2 การคัดกรองทรัพย์สินทางปัญญาที่สามารถจดทะเบียนได้

4.3.2.3 การตรวจสอบทรัพย์สินทางปัญญาที่สามารถจดทะเบียนกับหน่วยงานคุ้มครองทรัพย์สินทางปัญญา

4.3.2.4 การจดทะเบียนทรัพย์สินทางปัญญา

4.3.2.5 การคุ้มครองทรัพย์สินทางปัญญากับการเผยแพร่ผลงานทางวิชาการ การ

4.3.3 กำหนดกลยุทธ์เพื่อส่งเสริมการใช้ประโยชน์ในทรัพย์สินทางปัญญา

4.3.3.1 การถ่ายทอดเทคโนโลยีให้กับภาคอุตสาหกรรม (Technology Transfer)

4.3.3.2 การนำงานวิจัยจากภาคการศึกษาไปจัดตั้งวิสาหกิจ (Spin – off)

4.3.3.3 การส่งเสริมการลงทุน (Venture Capital) ระหว่างภาคอุตสาหกรรมกับ

ภาคการศึกษา

4.4 การกำหนดหน่วยงานบริหารจัดการทรัพย์สินทางปัญญา

4.4.1 การตั้งหน่วยงานบริหารจัดการทรัพย์สินทางปัญญา

สถาบันการศึกษาสามารถดำเนินการกิจการด้านการสร้างความตระหนัก การสร้างสรรค์ การคุ้มครอง การนำทรัพย์สินทางปัญญา ไปใช้ประโยชน์ได้หลายรูปแบบ เช่น มหาวิทยาลัยอาจมอบหมายให้ฝ่ายวิจัยและบัณฑิตวิทยาลัยเป็นผู้ดูแลงานด้านการสร้างสรรค์ งานวิจัย และสิ่งประดิษฐ์ โดยควรมีการร่วมปรึกษาหารือกับหน่วยงานภาครัฐและภาคอุตสาหกรรม ซึ่งจะ เป็นผู้นำผลงานวิจัยและสิ่งประดิษฐ์ไปใช้ประโยชน์เชิงพาณิชย์อาจมีการมอบหมายหน่วยงานภายใน หรือ จัดตั้งหน่วยงานที่ทำหน้าที่บริหารจัดการทรัพย์สินทางปัญญาไปใช้หน่วยงานที่ทำหน้าที่บริหารจัดการทรัพย์สินทางปัญญาโดยเฉพาะ เช่น สำนักงานอนุญาโตให้ใช้สิทธิเทคโนโลยี (TLO) หน่วยบ่มเพาะวิสาหกิจของมหาวิทยาลัย (UBI)

หน่วยงานที่จัดตั้งขึ้นมีหลายรูปแบบ โดยอาจเป็น (1) สำนักงานหรือหน่วยงานภายในของมหาวิทยาลัยในของมหาวิทยาลัย (2) หน่วยงานภายนอก ทั้งที่เป็นหน่วยงานไม่แสวงหา รายได้ เช่น The University Companies Association (UNICO) ในประเทศสหราชอาณาจักร ส่วนประเทศญี่ปุ่นมหาวิทยาลัยแห่งชาติ มักตั้งหน่วยงานประเภทนี้เป็น stock companies โดยคณาจารย์ และนักวิจัยเป็นผู้ถือหุ้น (3) การทำงานร่วมกันระหว่างหน่วยงานในมหาวิทยาลัยภายนอก (4) มหาวิทยาลัยทำสัญญาจ้างหน่วยงานภายนอกให้ดำเนินเป็นโครงการๆ ไป

จากการประมวลกรณีศึกษาของประเทศต่างๆ มีข้อสังเกตเกี่ยวกับการตั้งหน่วย บริการจากทรัพย์สินทางปัญญาของสถาบันการศึกษา ดังนี้

1. สถาบันการศึกษาเป็นผู้ลงทุนตั้ง (TLO, TTO, TMO หรือ UBI หรือเป็นการ ลงทุนร่วมกัน (joint venture) ระหว่างสถาบันการศึกษากับภาคเอกชน
2. สถาบันการศึกษาแต่ละแห่งไม่ตั้ง TLO, TTO, TMO หรือ UBI ของตนเอง แต่ใช้ หน่วยงานดังกล่าวของสถาบันการศึกษาหนึ่งที่ให้บริการอยู่แล้วร่วมกัน
3. สถาบันการศึกษาแต่ละแห่งไม่ตั้ง TLO, TTO, TMO หรือ UBI ของตนเอง แต่ใช้ บริการหน่วยบริหารจัดการทรัพย์สินทางปัญญาของหน่วยงานรัฐหรือภูมิภาค

4.4.2 ภารกิจของหน่วยงานบริหารจัดการทรัพย์สินทางปัญญา

- 4.4.2.1 จำแนก / คัดกรองนวัตกรรมที่มีศักยภาพเชิงพาณิชย์
- 4.4.2.2 ประเมินสิ่งประดิษฐ์ที่ได้รับการเปิดเผย
- 4.4.2.3 ดำเนินการคุ้มครองสิทธิในทรัพย์สินทางปัญญา

4.4.2.4 ถ่ายทอดนวัตกรรมของมหาวิทยาลัยไปสู่ภาคอุตสาหกรรม

4.4.2.5 เจรจาดตกลงกับผู้ขออนุญาตใช้สิทธิในเทคโนโลยี

4.4.2.6 พิจารณาตั้งวิสาหกิจใหม่จากการวิจัย

4.4.2.7 จัดสรรผลประโยชน์จากทรัพย์สินทางปัญญา

4.4.3 ปัจจัยเงื่อนไขในการดำเนินงานของหน่วยบริหารจัดการทรัพย์สินทางปัญญา

ความสำเร็จในการตั้งหน่วยบริหารจัดการทรัพย์สินทางปัญญาขึ้นกับปัจจัยเงื่อนไขหลายประการ รายงานการวิจัยในมหาวิทยาลัยหลายฉบับได้สรุปปัจจัยสำคัญที่เกี่ยวข้อง เช่น

4.4.3.1 ปริมาณและคุณภาพของงานวิจัยที่มีศักยภาพในการต่อยอดเชิงพาณิชย์
ของมหาวิทยาลัย

4.4.3.2 อายุและชื่อเสียงของมหาวิทยาลัย

4.4.3.3 นโยบายและขั้นตอนของมหาวิทยาลัยเกี่ยวกับทรัพย์สินทางปัญญา

4.4.3.4 โครงสร้างของหน่วยงานที่ทำหน้าที่บริหารจัดการทรัพย์สินทางปัญญา

4.4.3.5 บุคลากรของหน่วยงานที่ทำหน้าที่บริหารจัดการทรัพย์สินทางปัญญา

4.4.3.6 การจัดสรรทรัพยากรและสิ่งอำนวยความสะดวกเพื่อกระตุ้นการสร้างสรรค การคุ้มครองและการนำทรัพย์สินทางปัญญาไปใช้ประโยชน์

4.4.3.7 การสร้างแรงจูงใจให้คณาจารย์ นักวิจัย และนักศึกษา เพื่อส่งเสริมการสร้างสรรค การคุ้มครอง และการนำทรัพย์สินทางปัญญาไปใช้ประโยชน์

4.4.3.8 วัฒนธรรมวิจัยและการเป็นผู้ประกอบการของมหาวิทยาลัย

4.5 การจัดสรรประโยชน์ในทรัพย์สินทางปัญญา

การจัดสรรประโยชน์โดยกำหนดสัดส่วนแบบคงที่ มีสถาบันการศึกษาในประเทศไทยหลายสถาบันที่มีการจัดสรรประโยชน์โดยกำหนดสัดส่วนแบบคงที่ อาทิเช่น

จุฬาลงกรณ์มหาวิทยาลัย จัดสรรผลประโยชน์จากทรัพย์สินทางปัญญาจากทรัพย์สินทางปัญญาตามระเบียบจุฬาลงกรณ์มหาวิทยาลัยว่าด้วยการจดทะเบียนสิทธิบัตรการประดิษฐ์และการจัดสรรผลประโยชน์อันเกิดจากการประดิษฐ์ พ.ศ. 2547 ซึ่งกำหนดว่ามหาวิทยาลัยการจดทะเบียนสิทธิบัตรการประดิษฐ์ พ.ศ. 2547 ซึ่งกำหนดว่ามหาวิทยาลัยจะจัดสรรประโยชน์อันเกิดจากการประดิษฐ์ภายหลังหักค่าใช้จ่ายให้กับผู้ประดิษฐ์ ภาควิชาและ / หรือ คณะต้นสังกัดของผู้ประดิษฐ์

ภาควิชาและ หรือ คณะต้นสังกัดของผู้ประดิษฐ์ และมหาวิทยาลัย ในสัดส่วนร้อยละ 50 : 25 : 25 ตามลำดับ

มหาวิทยาลัยมหิดล ประกาศเรื่อง หลักเกณฑ์และอัตราการจัดสรรผลประโยชน์ ในงานสิทธิบัตร พ.ศ. 2544 กำหนดว่าในกรณีที่มหาวิทยาลัยเป็นผู้ดำเนินการขอรับสิทธิบัตร ให้จัดสรรผลประโยชน์จากรายได้สิทธิหลังหักค่าใช้จ่ายในการดำเนินการขอรับสิทธิบัตรและค่าใช้จ่ายของเจ้าของทุน (ถ้ามี) รวมถึงการแบ่งส่วนแบ่งของเจ้าของทุนในการจัดสรรผลประโยชน์ ระหว่างกันในกรณีสิทธิบัตรร่วม ดังนี้ ผู้ประดิษฐ์ มหาวิทยาลัย คณะต้นสังกัดของผู้ประดิษฐ์ ภาควิชาต้นสังกัดของผู้ประดิษฐ์ ในสัดส่วนร้อยละ 50 : 30 : 10 : 10 ตามลำดับ เว้นแต่คณะใดไม่มีแบ่งส่วนเป็นภาควิชา ให้จัดสรรส่วนนี้ให้คณะต้นสังกัดของผู้ประดิษฐ์

มหาวิทยาลัยเกษตรศาสตร์ มีการประกาศระเบียบการบริหารจัดการทรัพย์สินทางปัญญาและสิทธิประโยชน์ทั้งจากงานวิจัยและจากงานวิทยานิพนธ์ โดยมีสาระที่แตกต่างกัน คือ ระเบียบว่าด้วยการบริหารจัดการทรัพย์สินทางปัญญาและสิทธิประโยชน์จากงานวิจัย มหาวิทยาลัยเกษตรศาสตร์ พ.ศ. 2545 กำหนดให้จัดสรรผลประโยชน์อันเกิดจากทรัพย์สินทางปัญญาแก่หน่วยงานที่รับผิดชอบโครงการหรือหน่วยงานที่เป็นสถานที่ทำการวิจัยในทรัพย์สินทางปัญญา ส่วนผลประโยชน์ที่เป็นค่าธรรมเนียมให้จัดสรรแก่ผู้ประดิษฐ์ : หน่วยงานของมหาวิทยาลัย ในสัดส่วนร้อยละ 50 : 50 ส่วนที่จัดสรรแก่หน่วยงานได้กระจายประโยชน์ให้หน่วยงานต่างๆ ดังนี้ หน่วยงานต้นสังกัด : ศูนย์พัฒนาและถ่ายทอดเทคโนโลยีรัฐร่วมเอกชน : หน่วยงานบริหารงานวิจัย : มหาวิทยาลัย ในสัดส่วนร้อยละ 50 : 20 : 10 : 20⁵⁴

ปัจจัยที่จำเป็นสำหรับการส่งเสริมทรัพย์สินทางปัญญาในสถาบันการศึกษา มีดังนี้ **การสร้างสรรคทรัพย์สินทางปัญญา**

สถาบันการศึกษาของประเทศไทยส่วนใหญ่มีปัญหาการส่งเสริมทรัพย์สินทางปัญญาในระดับมากทุกด้าน โดยการสร้างสรรคทรัพย์สินทางปัญญาเป็นปัญหามากที่สุดลำดับที่สองรองจากปัญหาการใช้ประโยชน์ทรัพย์สินทางปัญญาเชิงพาณิชย์ ประเด็นที่เป็นปัญหาในระดับมาก คือ การขาดแคลนงบประมาณในการวิจัยและพัฒนาภาระงานของอาจารย์ การจัดโครงสร้างพื้นฐานที่ส่งเสริมการ

⁵⁴ ชนิตา รักษ์พลเมือง และคณะ, นโยบายการส่งเสริมทรัพย์สินทางปัญญาในสถาบันการศึกษา (กรุงเทพฯ : บริษัท พริกหวานกราฟฟิค จำกัด, 2550)

สร้างสรรค์ทรัพยากรพื้นฐานปัญหา (IP Infrastructure) เช่น สิ่งอำนวยความสะดวกและวัสดุอุปกรณ์การวิจัยที่ทันสมัย

การคุ้มครองทรัพยากรพื้นฐานปัญหา

สถาบันการศึกษาโดยเฉพาะสถานศึกษาขั้นพื้นฐานมีปัญหาด้านการคุ้มครองทรัพยากรพื้นฐานปัญหาในระดับมาก ปัญหาสำคัญ คือ ขาดความรู้ความเข้าใจ โดยเฉพาะประเภทของงานวิจัยที่สามารถจดทะเบียนได้

การใช้ประโยชน์ทรัพยากรพื้นฐานปัญหาเชิงพาณิชย์

การใช้ประโยชน์ทรัพยากรพื้นฐานปัญหาเชิงพาณิชย์เป็นปัญหาในระดับมากสำหรับสถาบันการศึกษาในประเทศไทย โดยเฉพาะสถานศึกษาขั้นพื้นฐาน อาทิ ขาดหน่วยงานบริหารประโยชน์จากทรัพยากรพื้นฐานปัญหา เครื่องข่ายการธุรกิจในการนำทรัพยากรพื้นฐานปัญหา ไปใช้ประโยชน์เชิงพาณิชย์



ภาพที่ 2 ปัจจัยที่จำเป็นสำหรับการส่งเสริมทรัพยากรพื้นฐานปัญหาในสถาบันการศึกษา
ที่มา : ชนิตา รักรักษ์พลเมือง และคณะ, รายงานการสังเคราะห์งานวิจัย เรื่อง นโยบายการส่งเสริม
ทรัพยากรพื้นฐานปัญหาในสถาบันการศึกษา (กรุงเทพฯ: บริษัทพริกหวานกราฟฟิคจำกัด , 2551), 235.

ยุทธศาสตร์การส่งเสริมทรัพยากรบัณฑิตทางปัญญาในสถาบันการศึกษา

การส่งเสริมทรัพยากรบัณฑิตทางปัญญาแบบ “4 Ss” Selection, Stimulation, Support , Synergy ยุทธศาสตร์ส่งเสริมทรัพยากรบัณฑิตทางปัญญาของสถาบันการศึกษาโดยเฉพาะมหาวิทยาลัยควรกำหนดขึ้นอย่างมีจุดเน้น (focus) โดยใช้หลักการ “4 Ss” ดังนี้

Selection (คัดสรร) สถาบันการศึกษามีทรัพยากรจำกัด การสนับสนุนโครงการวิจัยทุกสาขาวิชาโดยให้คณาจารย์และนักวิจัยเป็นผู้เสนอโครงการตามความสนใจจึงเป็นไปได้ยาก สถาบันการศึกษาต้องคัดเลือกสาขาวิชาที่ต้องการส่งเสริมให้สร้างสรรค์ทรัพยากรบัณฑิตทางปัญญาเป็นพิเศษ โดยสาขาวิชาดังกล่าวควรสอดคล้องกับยุทธศาสตร์ชาติ และเป็นสาขาวิชาที่บุคลากรของสถาบันมีศักยภาพในการแข่งขัน หลักจากนั้นควรประกาศให้ประชาคมทราบเพื่อนำเสนอโครงการ หรือมีกลุ่ม “แวมวอง” ไปทาบทามคณาจารย์และนักวิจัยเป็นรายบุคคล ทั้งนี้ “โจทย์วิจัย” ดังกล่าวอาจกำหนดขึ้นจากการมีส่วนร่วมของประชาคมมหาวิทยาลัย ศิษย์เก่า และบุคคลภายนอก รวมถึงภาครัฐ ภาคเอกชน ภาคอุตสาหกรรมที่คาดว่าจะเป็นผู้นำทรัพยากรบัณฑิตทางปัญญาไปใช้

นอกจากนี้ สถาบันการศึกษาควรกำหนดนโยบายว่าด้วยทรัพยากรบัณฑิตทางปัญญา (IP Policy) ที่ชัดเจน และในบางกรณีอาจต้องมีการพิจารณาทบทวนกระบวนการต่างๆ เช่น การสรรหาคณาจารย์ที่มีความเชี่ยวชาญมาทำงานวิจัยที่กำหนด การรับนักเรียน นักศึกษาที่มีความสามารถด้วยวิธีพิเศษ และปรับกฎระเบียบราชการต่างๆ ที่เป็นอุปสรรค

Stimulation (กระตุ้น) ปัญหาประการหนึ่งที่ทำให้ประเทศไทยยังมีจำนวนสิทธิบัตรไม่มากนักมีสาเหตุมาจากการขาดผลงานวิจัยที่สามารถจดสิทธิบัตรได้ การทำงานวิจัยส่วนใหญ่ยังเน้นการสร้างผลงานวิชาการมากกว่าการนำไปจดสิทธิบัตรหรือใช้ประโยชน์เชิงพาณิชย์ เพื่อให้เกิดการสร้างสรรทรัพยากรบัณฑิตทางปัญญาตามสาขาวิชาที่คัดเลือก สถาบันการศึกษาต้องมีมาตรการกระตุ้นให้คณาจารย์ นักวิจัย นักเรียน นักศึกษา เกิดความตระหนัก (IP Awareness) มีความสนใจ เห็นประโยชน์ และลงมือทำการวิจัยและพัฒนาสิ่งประดิษฐ์

Support (สนับสนุน) เมื่อคณาจารย์และบุคลากรสนใจและลงมือดำเนินงานวิจัยและพัฒนาสิ่งประดิษฐ์ สถาบันการศึกษาต้องมีมาตรการสนับสนุนให้ผู้ประดิษฐ์สามารถสร้างสรรค์สิ่งประดิษฐ์ที่มีศักยภาพเชิงพาณิชย์ได้รับการบริการด้านการคุ้มครองหรือการจดสิทธิบัตร จนถึงการนำไปใช้ประโยชน์เชิงพาณิชย์ การดูแลผู้ประดิษฐ์ ตลอดกระบวนการขอจดสิทธิบัตรและการตั้งบริษัทจากการวิจัย การสนับสนุนของสถาบันการศึกษาอาจดำเนินการ ดังนี้

- การจัดโครงสร้างพื้นฐานสนับสนุน (IP Infrastructure) อาทิ สิ่งอำนวยความสะดวก เครื่องมือวิจัย ห้องปฏิบัติการที่ทันสมัย ฐานข้อมูลทั้งในและต่างประเทศเพื่อการค้นคว้าด้านสิทธิบัตร และเทคโนโลยี รวมไปถึงการตั้งกองทุนเพื่อต่อยอดทรัพย์สินทางปัญญา (IP Fund) เพื่อสนับสนุนค่าใช้จ่ายในการจดสิทธิบัตรและการตั้งวิสาหกิจใหม่จากงานวิจัยทั้ง Pre-seed Fund และ Seed Fund หรืออาจรวมถึงการจัด “ระบบที่เลี้ยง” โดยให้ผู้ที่มิประสบความสำเร็จด้านการจดสิทธิบัตรจากงานวิจัยหรือบริหารจัดการทรัพย์สินทางปัญญามาให้คำแนะนำ/ดูแลบุคลากรใหม่ เป็นต้น

- การสร้างแรงจูงใจเพื่อส่งเสริมทรัพย์สินทางปัญญา (IP Incentives) ที่เหมาะสมและเป็นธรรม สถาบันการศึกษาโดยเฉพาะมหาวิทยาลัยต้องให้เงินหรือหาแหล่งทุนสนับสนุนโครงการวิจัยหรือโครงการวิจัยรวมทั้งจากหน่วยงานรัฐและเอกชน วางนโยบายและมาตรการส่งเสริมทรัพย์สินทางปัญญาที่เหมาะสมและเป็นธรรมต่อทั้งสถาบันและผู้ประดิษฐ์เพื่อจูงใจให้คณาจารย์ นักวิจัย และนักศึกษาในระดับบัณฑิตศึกษา สร้างผลงานวิจัยที่มีมูลค่าเชิงพาณิชย์มากขึ้นหรือนำผลงานไปต่อยอดเพื่อสร้างมูลค่าเชิงเศรษฐกิจ รวมทั้งวางระเบียบให้เผยแพร่งานประดิษฐ์ต่อมหาวิทยาลัยเพื่อนำไปใช้ประโยชน์เชิงพาณิชย์ เช่น การอนุญาตให้ลาไปทำงานวิจัย (Research Release) โดยนำเงินทุนวิจัยมาจ้างบุคคลอื่นสอนแทน การกำหนดนำผลงานด้านทรัพย์สินทางปัญญา เช่น การจดสิทธิบัตรหรือการตั้งบริษัทใหม่ (Start-ups) จากงานวิจัยมาเป็นส่วนหนึ่งของการประเมินผลการปฏิบัติงานของสถาบันการศึกษาศึกษากรในสถาบันการศึกษา การให้รางวัล การให้เงินอุดหนุนค่าใช้จ่ายในการจดสิทธิบัตร ตลอดจนมีหลักเกณฑ์เกี่ยวกับการแบ่งสรรสิทธิประโยชน์และรายได้ที่เกิดจากสิ่งประดิษฐ์อย่างเป็นธรรม

- การบริหารจัดการทรัพย์สินทางปัญญา (IP Management) แบบพันธมิตร การบริหารจัดการทรัพย์สินทางปัญญาให้มีประสิทธิภาพต้องมีการบริหารจัดการเชิงรุกด้วยความเป็นมิตรกับนักวิจัย และต้องอาศัยทรัพยากรทั้งด้านทุน บุคลากร และสิ่งอำนวยความสะดวกจำนวนมาก หน่วยงานระดับนโยบายอาจต้องพิจารณาความจำเป็นที่จะให้สถาบันการศึกษาแต่ละแห่งมีหน่วยงานดังกล่าวของตนเอง จากการศึกษาหน่วยงานบริหารทรัพย์สินทางปัญญารูปแบบต่างๆ เห็นว่าอาจใช้การตั้งสำนักงานอนุญาตให้ใช้สิทธิในเทคโนโลยีกลาง (TLO กลาง) ที่ให้บริการสถาบันการศึกษาทั่วไป หรือสถาบันการศึกษาอาจรวมกลุ่มจัดตั้งสำนักงานอนุญาตให้ใช้สิทธิในเทคโนโลยีที่ให้บริการภายในกลุ่มหรือตั้งในลักษณะบริการเขตพื้นที่ (area-based TLO) โดยมีมหาวิทยาลัยที่มีประสบการณ์ด้านการถ่ายทอดเทคโนโลยีเป็นแกนนำ หรือร่วมลงทุนกับภาคเอกชนจัดตั้งสำนักงานอนุญาตให้ใช้สิทธิในเทคโนโลยี เป็นต้น

- การผลิต “บุคลากรวิชาชีพด้านทรัพย์สินทางปัญญา” ที่เชี่ยวชาญ การขาดแคลนบุคลากรด้านทรัพย์สินทางปัญญาเป็นปัญหาสำคัญ มหาวิทยาลัยจึงควรเพิ่มบทบาทในการผลิตบุคลากรที่มีความเชี่ยวชาญด้านการถ่ายทอดเทคโนโลยีและบริหารจัดการทรัพย์สินทางปัญญา คุณสมบัติของบุคลากรประเภทนี้ นอกจากต้องมีความรู้ความเข้าใจในวิชาชีพ และยังสามารถและประสบการณ์ตรงด้านทรัพย์สินทางปัญญาแล้ว ยังต้องสามารถสร้างแรงบันดาลใจให้ประชาคมในสถาบันการศึกษาสร้างสรรค์ขอรับการคุ้มครอง และนำทรัพย์สินทางปัญญามาต่อยอดเชิงพาณิชย์ด้วย

- การจัดทำคู่มือส่งเสริมทรัพย์สินทางปัญญา สถาบันการศึกษาทุกระดับควรมีคู่มือส่งเสริมทรัพย์สินทางปัญญา อาทิ คู่มือการบริหารจัดการสำหรับหน่วยงานบริหารจัดการทรัพย์สินทางปัญญา คู่มือสำหรับคณาจารย์และนักวิจัย คู่มือสำหรับนักเรียนและนักศึกษา มีสาระให้ความรู้ความเข้าใจทรัพย์สินทางปัญญา และ “วงล้อทรัพย์สินทางปัญญา” รวมทั้งมีกรณีศึกษาแนวปฏิบัติที่ดีประกอบด้วย ทั้งนี้ คู่มือดังกล่าวอาจจัดพิมพ์เป็นรูปเล่มหรือจัดทำในรูปแบบสื่อทางไกลในระบบออนไลน์ก็ได้

Synergy (ผนึกกำลัง) การผนึกกำลังหรือสร้างเครือข่ายทรัพย์สินทางปัญญา (IP Network) เป็นวิถีทางหนึ่งที่จะช่วยยกระดับขีดความสามารถในการแข่งขันและส่งเสริมทรัพย์สินทางปัญญาของสถาบันการศึกษาทั้งด้านการสร้างสรรค์ คุ้มครอง และการถ่ายทอดเทคโนโลยี เครือข่ายดังกล่าวอาจเป็นความร่วมมือในรูปแบบทวิภาคี เช่น ระหว่างสถานศึกษาขั้นพื้นฐานกับมหาวิทยาลัยวิทยาลัย อาชีวศึกษากับภาคอุตสาหกรรม มหาวิทยาลัยส่วนกลางกับมหาวิทยาลัยภูมิภาค หรือความร่วมมือในรูปแบบไตรภาคีระหว่างมหาวิทยาลัยภาครัฐกับภาคเอกชน/อุตสาหกรรม โดยร่วมกันกำหนด “โจทย์วิจัย” ที่จะสร้างผลงานที่ภาครัฐ/ภาคเอกชนใช้ประโยชน์ได้จริง ภาคเอกชนเป็นผู้จัดหาหรือร่วมลงทุน และนำผลงานที่จะสร้างสรรค์ไปใช้ในเชิงพาณิชย์ มหาวิทยาลัยผู้สร้างสรรค์ผลงาน หน่วยงาน ภาครัฐให้การคุ้มครอง ทำให้ทุกฝ่ายได้ประโยชน์แบบ “Win , Win”

ยุทธศาสตร์ 4 Ss ที่นำเสนอข้างต้นอาจแสดงเป็นแผนภูมิได้ ดังนี้



ภาพที่ 3 ยุทธศาสตร์ 4 Ss เพื่อการส่งเสริมทรัพย์สินทางปัญญาในสถาบันการศึกษา
ที่มา : ชนิตา รักษ์พลเมือง และคณะ, รายงานการสังเคราะห์งานวิจัย เรื่อง นโยบายการส่งเสริม
ทรัพย์สินทางปัญญาในสถาบันการศึกษา (กรุงเทพฯ: บริษัทพริกหวานกราฟฟิคจำกัด , 2551), 261.

จากภาพจะเห็นว่ายุทธศาสตร์การส่งเสริมทรัพย์สินทางปัญญาแบบ 4 Ss เปรียบเสมือนฟันเฟืองที่จะช่วยหมุนวงล้อของทรัพย์สินทางปัญญาให้ก้าวไปข้างหน้า การดำเนินการตามยุทธศาสตร์ 4 Ss ให้บรรลุเป้าหมายยังมีปัจจัยอื่นๆที่เกี่ยวข้องอีกหลายประการ เช่น ความมุ่งมั่นของรัฐบาล ผู้นำองค์กรที่มีความตั้งใจจริงในการส่งเสริมทรัพย์สินทางปัญญาเป็นต้น การส่งเสริมทรัพย์สินทางปัญญาในสถาบันการศึกษาโดยเฉพาะมหาวิทยาลัยเป็นสิ่งท้าทาย เนื่องจากอาจจำเป็นต้องเปลี่ยนวัฒนธรรมของสถาบัน ผู้บริหารระดับสูงของมหาวิทยาลัยต้องเป็นผู้นำในการกำหนดนโยบายและให้การสนับสนุนวัฒนธรรมของการเป็นผู้ประกอบการ (entrepreneurial culture) ที่จำเป็นต่อการสร้างสรรค์ การสร้างมูลค่า และการใช้ประโยชน์ทรัพย์สินทางปัญญาเชิงพาณิชย์ แต่ขณะเดียวกันต้องทำให้ประชาคมมั่นใจด้วยการถ่ายทอดเทคโนโลยีจะไม่ทำลายวัฒนธรรมด้านวิชาการ (academic culture) ซึ่งให้คุณค่ากับการจัดการศึกษา การถ่ายทอด และการพัฒนาองค์ความรู้โดยไม่แสวงกำไร มุ่งประโยชน์ส่วนรวม สร้างผู้นำที่มีจิตสำนึก และเป็นสติให้แก่สังคม⁵⁵

⁵⁵ ชนิตา รักษ์พลเมือง และคณะ, นโยบายการส่งเสริมทรัพย์สินทางปัญญาใน
สถาบันการศึกษา (กรุงเทพฯ: บริษัท พริกหวานกราฟฟิค จำกัด, 2550)

แนวทางการส่งเสริมทรัพย์สินทางปัญญาของจุฬาลงกรณ์มหาวิทยาลัย โดยมีการจัดตั้ง สถาบันทรัพย์สินทางปัญญาแห่งจุฬาลงกรณ์มหาวิทยาลัย มีอำนาจหน้าที่สำคัญในการดูแลนวัตกรรม และทรัพย์สินทางปัญญาของคณาจารย์ บุคลากร ตลอดจนนิตินิตจุฬาลงกรณ์มหาวิทยาลัย โดยตั้งแต่มีการ ก่อตั้งมหาวิทยาลัย จุฬาลงกรณ์มหาวิทยาลัยได้เป็นผู้นำความคิด นวัตกรรมสร้างสรรค์ชิ้นใหม่ๆ เผยแพร่เป็นผลผลิตสร้างชื่อเสียงแก่สังคม ประเทศชาติ และระดับนานาชาติมากมายตลอดมา

จุฬาลงกรณ์มหาวิทยาลัย มีนโยบายการใช้ประโยชน์จากงานวิจัย และผลงานทรัพย์สินทาง ปัญญา การกำหนดฐานข้อมูลสิทธิบัตรและอนุสิทธิบัตร รวมถึงระบบการให้บริการจดทะเบียน ทรัพย์สินทางปัญญาที่มีมาตรฐาน ในการรองรับคณาจารย์ บุคลากร และนิสิตของมหาวิทยาลัยที่มี ศักยภาพ มีความสามารถสูง เพื่อสามารถพัฒนาเข้าสู่การยอมรับในเวทีระดับชาติและระดับนานาชาติใน อนาคต

ผลผลิตทางนวัตกรรมและทรัพย์สินทางปัญญาของจุฬาลงกรณ์มหาวิทยาลัย มีผลงานเป็นที่ ประจักษ์ในตลาดเศรษฐกิจขนาดใหญ่มากมาย ซึ่งผลงานทุกชิ้นได้รับการรับรองถูกต้องตามกฎหมาย และมีประโยชน์สูงสุดเอื้อต่อมหาวิทยาลัยและผู้ประดิษฐ์ หรือนักวิจัยทุกคน

การให้บริการด้านทรัพย์สินทางปัญญา (IP Service)

สถาบันฯ ทำหน้าที่ประสาน งานและอำนวยความสะดวกแก่คณาจารย์ นักวิจัยของ มหาวิทยาลัยรวมถึงบุคคล ภายนอก ในการดำเนินการจดอนุสิทธิบัตร สิทธิบัตรและทรัพย์สินทาง ปัญญา อื่นๆ อาทิ เช่น เครื่องหมายการค้า เป็นต้น รวมทั้งการให้บริการสืบค้น สิทธิบัตร การแปล สิทธิบัตร การสร้างเครือข่ายกับหน่วยงานด้านทรัพย์สิน ทางปัญญา ทั้งภายในและภายนอกประเทศ การให้คำปรึกษาในการคุ้มครอง ทรัพย์สินทางปัญญาต่างๆ ตลอดจนการให้คำปรึกษาและบริการร่าง สัญญาต่างๆ ที่เกี่ยวข้องกับทรัพย์สินทางปัญญา

การอนุญาตให้ใช้สิทธิในเทคโนโลยี (Technology Licensing)

สถาบันฯ มีบทบาทในการประสาน งานและอำนวยความสะดวกแก่คณาจารย์และนักวิจัย ของมหาวิทยาลัย ในการนำ ผลงานวิจัยของมหาวิทยาลัยไปใช้ในการพัฒนาภาคอุตสาหกรรมของ ประเทศ โดย สถาบันฯ จะดำเนินการให้เกิดการคุ้มครองทรัพย์สินทางปัญญา ศึกษาและ วิเคราะห์ การตลาดของทรัพย์สินทางปัญญาในเชิงพาณิชย์ เจรจาเชิงพาณิชย์ ติดตามและอนุญาตให้ใช้เทคโนโลยี หาผู้ร่วมลงทุนกับมหาวิทยาลัยในการ พัฒนาผลงานวิจัย จัดทำสัญญาความร่วมมือ ตลอดจนแบ่งปัน และติดตามผล ประโยชน์ที่มหาวิทยาลัยและบุคลากรของมหาวิทยาลัย

การวิจัยและฝึกอบรมด้านทรัพย์สินทางปัญญา (IP Research and Training)

สถาบันฯ มีการศึกษา วิจัย นโยบายและยุทธศาสตร์ด้านทรัพย์สินทางปัญญาในระดับมหาวิทยาลัย สังคมและ ประเทศ ตลอดจนการให้ข้อเสนอแนะต่างๆ ที่เกี่ยวข้องกับการงานด้านทรัพย์สินทางปัญญา พร้อมกันนี้สถาบันฯ ได้สร้างกิจกรรมเพื่อส่งเสริมและสร้างความ เข้าใจ รวมทั้งความตระหนักในคุณค่าของทรัพย์สินทางปัญญาแก่บุคลากรของ มหาวิทยาลัย เพื่อให้เกิดการพัฒนาสร้างสรรค์ผลงานวิจัยเชิงพาณิชย์และ ส่งเสริมให้เกิดการถ่ายทอดเทคโนโลยีเพื่อสนองความต้องการของภาค อุตสาหกรรมของประเทศ นอกจากนี้ ยังจัดให้มีการฝึกอบรมเพื่อเพิ่มพูนความรู้และทักษะในการเป็นผู้ประกอบการ รวมทั้งการเผยแพร่ข้อมูลวิจัยและ องค์ความรู้ใหม่ด้านทรัพย์สินทางปัญญาให้กับบุคลากรวิจัยของมหาวิทยาลัย และบุคคลภายนอกอีกด้วย

การบ่มเพาะธุรกิจ (Business Incubation)

สถาบันฯ ทำหน้าที่กำกับดูแล การดำเนินงานของหน่วยบ่มเพาะวิสาหกิจแห่งจุฬาลงกรณ์มหาวิทยาลัย (Chulalongkorn University Business Incubator: CUBI) โดยเน้นการรวบรวม ศักยภาพและความเชี่ยวชาญของคณะและสถาบันวิจัยต่างๆ ในมหาวิทยาลัย มา สนับสนุน CUBI เป็นหน่วยบ่มเพาะวิสาหกิจในมหาวิทยาลัยที่จะพัฒนานิสิต คณาจารย์ ตลอดจนนิสิตเก่าในการใช้ความรู้และความคิดสร้างสรรค์ตลอดจน เทคโนโลยีที่สร้างขึ้นในมหาวิทยาลัยควบคู่ไปกับทักษะในการเป็น ผู้ประกอบการใหม่⁵⁶

แนวทางการส่งเสริมทรัพย์สินทางปัญญาของมหาวิทยาลัยมหิดล มหาวิทยาลัยมหิดลมีความตระหนักและเข้าใจถึงความสำคัญของทรัพย์สินทางปัญญา และมีผลงานวิจัย และทรัพย์สินทางปัญญา เพิ่มมากขึ้น ดังนั้น เพื่อให้การบริหารจัดการทรัพย์สินทางปัญญา เป็นไปอย่างมีประสิทธิภาพมากยิ่งขึ้น ในปี 2551 มหาวิทยาลัยมหิดล จึง ได้จัดตั้ง "ศูนย์บริหารทรัพย์สินทางปัญญา มหาวิทยาลัยมหิดล" (Mahidol University : Center for Intellectual Property Management :MUCIP) เพื่อรับผิดชอบการบริหารจัดการด้านทรัพย์สินทางปัญญาของ มหาวิทยาลัยมหิดล และรับโอนงานด้านทรัพย์สินทางปัญญา จากศูนย์ประยุกต์และบริการวิชาการมาดำเนินการ ศูนย์บริหารทรัพย์สินทางปัญญา มีบทบาทหน้าที่ดำเนินการบริหารจัดการทรัพย์สินทางปัญญาตามนโยบายของมหาวิทยาลัย คือ

⁵⁶ สถาบันบริหารทรัพย์สินทางปัญญาแห่งจุฬาลงกรณ์มหาวิทยาลัย , **เกี่ยวกับสถาบัน**, เข้าถึงเมื่อ 7 มิถุนายน 2557, เข้าถึงได้จาก <http://www.cuipi.chula.ac.th/?ct=1&c=10>

1. การสร้างทรัพย์สินทางปัญญา (Creation)
2. การคุ้มครองและปกป้องทรัพย์สินทางปัญญา (Protection)
3. การนำทรัพย์สินทางปัญญาไปใช้ประโยชน์ (Utilization)
4. การบังคับใช้สิทธิ (Enforcement)

หน่วยบ่มเพาะวิสาหกิจ มหาวิทยาลัยมหิดล (Mahidol University Business Incubator : MUBI) จัดตั้งขึ้นโดยการสนับสนุนจากสำนักงานคณะกรรมการการอุดมศึกษา (สกอ.) มีวัตถุประสงค์เพื่อดำเนินการบ่มเพาะธุรกิจ และเทคโนโลยีทั้ง In wall และ Out wall ซึ่งให้ความสำคัญในการประกอบธุรกิจ ที่ใช้ทรัพย์สินทางปัญญา และเทคโนโลยีของมหาวิทยาลัยมหิดลในการดำเนินงาน ซึ่ง MUBI จะจัดหาสถานที่ประกอบธุรกิจ ให้คำปรึกษา ความช่วยเหลือด้านกฎหมาย จัดหาแหล่งทุน การตลาด ธุรกิจ รวมถึงจัดให้มีการอบรมเสริมสร้างความรู้ ทักษะในด้านธุรกิจ สนับสนุนให้เกิดการสร้าง Entrepreneurship Culture เพื่อให้บุคลากรและนักศึกษา ได้มีความรู้ด้านธุรกิจ และพร้อมที่จะเป็นผู้ประกอบการต่อไปในอนาคต นอกจากนี้ MUBI ยังดำเนินการเพื่อเสาะหาผลงานวิจัย นวัตกรรมของบุคลากรของมหาวิทยาลัยมหิดลมาส่งเสริม สนับสนุน และผลักดันให้เกิดการสร้างธุรกิจหรือบริษัท จัดตั้งใหม่ (Start up & Spin-off Company) รวมถึงการประสานงานเพื่อให้เกิดความร่วมมือกับภาคอุตสาหกรรม เพื่อให้เกิดการวิจัย และพัฒนาเพื่อเสริมช่องว่างระหว่างการวิจัยในระดับ Lab Scale และระดับอุตสาหกรรม

หน่วยจัดการทรัพย์สินทางปัญญาและถ่ายทอดเทคโนโลยี (TLO)

สถาบันอุดมศึกษาที่ได้รับการสนับสนุนการดำเนินงานหน่วยจัดการทรัพย์สินทางปัญญา และถ่ายทอดเทคโนโลยี (Technology Licensing Office : TLO) จากสำนักงานคณะกรรมการการอุดมศึกษา (สกอ.)⁵⁷

แนวทางการส่งเสริมทรัพย์สินทางปัญญาของมหาวิทยาลัยขอนแก่น โดยมหาวิทยาลัยขอนแก่นได้จัดตั้งสำนักงานบริหารทรัพย์สินทางปัญญา เนื่องจากมหาวิทยาลัยขอนแก่นเป็นศูนย์รวมการศึกษาแห่งหนึ่งของภาคตะวันออกเฉียงเหนือ ซึ่งประกอบด้วยบุคลากรที่มีความรู้ความสามารถในการศึกษา ค้นคว้า วิจัยและพัฒนา สร้างสรรค์ผลงานการประดิษฐ์ หรือการออกแบบผลิตภัณฑ์ใหม่ๆ ซึ่งงานวิจัยหรือสิ่งประดิษฐ์ที่ได้จากความคิดสร้างสรรค์ของบุคลากรเหล่านี้ ควรได้รับ

⁵⁷ ศูนย์บริหารทรัพย์สินทางปัญญา มหาวิทยาลัยมหิดล, หน่วยจัดการทรัพย์สินทางปัญญา และถ่ายทอดเทคโนโลยี, เข้าถึงเมื่อ 7 มิถุนายน 2557, เข้าถึงได้จาก <http://www.ip.mahidol.ac.th>

ความคุ้มครองและได้มีการถ่ายทอดเทคโนโลยีออกสู่ภาคอุตสาหกรรม เพื่อประโยชน์แก่ทุกฝ่ายที่เกี่ยวข้อง ทรัพย์สินทางปัญญาซึ่งเป็นทรัพย์สินที่เกิดขึ้นจากความคิดสร้างสรรค์ของมนุษย์นั้น ปัจจุบันได้เข้ามามีบทบาทสำคัญกับชีวิตประจำวัน โดยเฉพาะการใช้ประโยชน์จากเอกสารสิทธิบัตรซึ่งเป็นทรัพย์สินทางปัญญาประเภทหนึ่ง โดยใช้ประโยชน์เพื่อการวิจัยและพัฒนา เพื่อการถ่ายทอดเทคโนโลยี และยังเป็นเครื่องมือในการพัฒนาอุตสาหกรรม ทำให้มีการประดิษฐ์คิดค้นสิ่งประดิษฐ์หรือเทคโนโลยีใหม่ๆ ขึ้น หากการคิดค้นนั้น สามารถทำให้เกิดผลตอบแทนในทางเศรษฐกิจ หรือในเชิงพาณิชย์ ก็ถือเป็นการพัฒนาเศรษฐกิจและสังคมของชาติอีกด้วย นอกเหนือจากการคุ้มครองป้องกันมิให้ผู้อื่นแสวงหาประโยชน์จากผล

มหาวิทยาลัยขอนแก่นเป็นสถาบันการศึกษาที่ใหญ่ที่สุดแห่งหนึ่งในภูมิภาคตะวันออกเฉียงเหนือ มีความพร้อมทั้งทางด้านวิชาการและนักวิจัย มีผลงานการวิจัยและสิ่งประดิษฐ์จำนวนมาก ได้เล็งเห็นว่า สำนักงานบริหารจัดการทรัพย์สินทางปัญญา มีความสำคัญในการพัฒนางานวิจัยและสิ่งประดิษฐ์ และยังส่งผลต่อการพัฒนาอุตสาหกรรมของประเทศ นอกจากนี้ผลงานที่ได้รับ ความคุ้มครองด้านทรัพย์สินทางปัญญาเหล่านี้ ยังสามารถนำไปเผยแพร่สู่ ชุมชน เพื่อเป็นการส่งเสริมและถ่ายทอด เทคโนโลยีได้อีกด้วย โดยมหาวิทยาลัยจะทำการสนับสนุนการขอรับ ความคุ้มครองงานทรัพย์สินทางปัญญาด้านต่างๆ ไม่ว่าจะเป็นการจดสิทธิบัตร / อนุสิทธิบัตร การจดทะเบียนข้อมูลลิขสิทธิ์ และจะมีการพัฒนาร่วมกับเอกชนที่สนใจเข้ามาสนับสนุนทั้ง ทางด้านการผลิตและการตลาดซึ่งผู้ประดิษฐ์⁵⁸

แนวทางการส่งเสริมทรัพย์สินทางปัญญาของมหาวิทยาลัยราชภัฏสวนดุสิต หน่วยจัดการทรัพย์สินทางปัญญาและถ่ายทอดเทคโนโลยี มหาวิทยาลัยราชภัฏสวนดุสิต ได้จัดตั้งขึ้นตามนโยบาย และการสนับสนุนจากสำนักงานคณะกรรมการการอุดมศึกษา (สกอ.) เมื่อวันที่ 10 เมษายน พ.ศ.2550 เพื่อเป็นหน่วยงานที่ให้องค์ความรู้แก่บุคลากรและดูแลเกี่ยวกับด้านทรัพย์สินทางปัญญาและต่อมาในปี พ.ศ.2556 ได้เปลี่ยนชื่อเป็นหน่วยจัดการทรัพย์สินทางปัญญาและถ่ายทอดเทคโนโลยี เพื่อเป็นหน่วยงานหลักเกี่ยวกับด้านทรัพย์สินทางปัญญาของมหาวิทยาลัยราชภัฏสวนดุสิต โยมีภารกิจที่สำคัญ

⁵⁸ สำนักงานบริหารจัดการทรัพย์สินทางปัญญา มหาวิทยาลัยขอนแก่น ,แนวทางการส่งเสริมทรัพย์สินทางปัญญาของมหาวิทยาลัยขอนแก่น, เข้าถึงเมื่อ 7 มิถุนายน 2557, เข้าถึงได้จาก

ได้แก่ จัดทำระเบียบการบริหารจัดการทรัพย์สินทางปัญญา สร้างความตระหนักและการให้ความรู้ด้านทรัพย์สินทางปัญญา การขอขึ้นจดสิทธิบัตร และการนำทรัพย์สินทางปัญญาไปใช้ในเชิงพาณิชย์

ปรัชญา : คุ่มครองทรัพย์สินทางปัญญา เพื่อสวนดุสิตและสังคม

วิสัยทัศน์ ส่งเสริม สนับสนุนให้มีการนำความรู้และนวัตกรรมสู่การใช้ประโยชน์เชิงพาณิชย์ รวมถึงคุ้มครองสิทธิ รักษาประโยชน์ทรัพย์สินทางปัญญาทั้งในระดับชาติ และนานาชาติ

พันธกิจ หน่วยจัดการทรัพย์สินทางปัญญาและถ่ายทอดเทคโนโลยี มีพันธกิจที่จะส่งเสริม สนับสนุน ให้เกิดขึ้น

1. เผยแพร่ความรู้เกี่ยวกับทรัพย์สินทางปัญญา
2. ส่งเสริมและสนับสนุนการจดแจ้งและจดทะเบียนทรัพย์สินทางปัญญาทั้งในระดับชาติ และนานาชาติ
3. สร้างฐานข้อมูลทรัพย์สินทางปัญญาของมหาวิทยาลัย
4. ส่งเสริมและสนับสนุนการนำทรัพย์สินทางปัญญาไปใช้ให้เกิดประโยชน์ทั้งเชิงพาณิชย์ และพัฒนาสังคม
5. คุ่มครองสิทธิและรักษาประโยชน์ทรัพย์สินทางปัญญาของมหาวิทยาลัยทั้งในระดับชาติ และนานาชาติ

วัตถุประสงค์

1. เพื่อสร้างความตระหนัก และส่งเสริมการสร้างสรรค์ วิจัย คิดค้น และหรือพัฒนางานตามความเชี่ยวชาญของมหาวิทยาลัย อันอาจขอรับความคุ้มครองสิทธิในทรัพย์สินทางปัญญาตามกฎหมายว่าด้วยทรัพย์สินทางปัญญาได้
2. เพื่อประกอบกิจการศึกษา วิจัย รวบรวมข้อมูลด้านทรัพย์สินทางปัญญา
3. เพื่อดำเนินการให้ได้มาซึ่งความคุ้มครองสิทธิในทรัพย์สินทางปัญญาประเภทต่างๆ
4. เพื่อการบริหารจัดการทรัพย์สินทางปัญญาในเชิงพาณิชย์ ก่อให้เกิดผลประโยชน์แก่ผู้เป็นเจ้าของผลงานและหรือมหาวิทยาลัย
5. เพื่อส่งเสริมให้เกิดการถ่ายโอนองค์ความรู้และผลงานวิจัยจากมหาวิทยาลัยออกสู่สังคม ภาครัฐกิจและภาคอุตสาหกรรม
6. เพื่อกำกับ ติดตามการใช้สิทธิในทรัพย์สินทางปัญญาของมหาวิทยาลัยและบุคลากรของมหาวิทยาลัย

ประเด็นยุทธศาสตร์

1. พัฒนาความรู้ด้านทรัพย์สินทางปัญญา
2. พัฒนาระบบบริหารจัดการทรัพย์สินทางปัญญาให้เกิดประสิทธิภาพ

เป้าประสงค์ของหน่วยจัดการทรัพย์สินทางปัญญาและถ่ายทอดเทคโนโลยี

1. บุคลากรของมหาวิทยาลัยและบุคคลภายนอกที่สนใจมีความรู้ด้านทรัพย์สินทางปัญญาเพิ่มมากขึ้น
2. มีระบบบริหารจัดการทรัพย์สินทางปัญญาให้เกิดประสิทธิภาพ
3. มีจำนวนงานทรัพย์สินทางปัญญาที่ขอจดทะเบียนและทะเบียนทรัพย์สินทางปัญญาเพิ่มมากขึ้น
4. ส่งเสริมให้มีการนำทรัพย์สินทางปัญญาให้เกิดประโยชน์เพิ่มมากขึ้น⁵⁹

5. สถาบันอุดมศึกษาเอกชนในประเทศไทยที่เปิดสอนวิชาพยาบาลศาสตร์

การอุดมศึกษาของประเทศไทย ซึ่งมีความสำคัญมากในการพัฒนาทรัพยากรมนุษย์ของประเทศ รวมถึงพัฒนาศักยภาพของคนไทยให้มีคุณภาพและมีความพร้อมในการแข่งขันกับนานาชาติ โดยสำนักงานคณะกรรมการการอุดมศึกษา (สกอ) สถาบันอุดมศึกษาที่มีการจัดการเรียนการสอนในสาขาพยาบาลศาสตร์ มีหน้าที่หลักในการผลิตบุคลากรพยาบาลที่เป็นกำลังสำคัญของทีมสุขภาพ ในการให้บริการด้านสุขภาพตามความต้องการของประชาชนและสังคม ตอบสนองต่อนโยบายการพัฒนามาตรฐานการศึกษาวิชาการ โดยมุ่งเน้นการจัดการศึกษาที่มีคุณภาพและสนับสนุนให้ผู้เรียนมีความรู้ทางวิชาชีพ ส่งเสริมให้ผู้เรียนมีทักษะในการแก้ปัญหาและตัดสินใจ การจัดการเรียนการสอนในสาขาพยาบาลศาสตร์เพื่อเตรียมความพร้อมให้มีความรู้ความสามารถในการปฏิบัติการพยาบาล ที่เกิดจากการจัดการเรียนการสอนทั้งภาคทฤษฎีและภาคปฏิบัติ เพื่อส่งเสริมให้ผู้เรียนมีความเจริญด้านสติปัญญา รวมทั้งเสริมสร้างประสบการณ์ทักษะทางวิชาชีพพยาบาล

⁵⁹ สำนักงานบริหารจัดการทรัพย์สินทางปัญญา มหาวิทยาลัยราชภัฏสวนดุสิต, เป้าประสงค์ของหน่วยจัดการทรัพย์สินทางปัญญาและถ่ายทอดเทคโนโลยี, เข้าถึงเมื่อ 7 มิถุนายน 2557, เข้าถึงได้จาก <http://research.dusit.ac.th/new/upload/library/files>

ประกาศกระทรวงศึกษาธิการเรื่อง มาตรฐานคุณวุฒิระดับปริญญาตรี สาขาพยาบาลศาสตร์

พ.ศ. 2552

โดยที่เป็นการสมควรกำหนดกรอบมาตรฐานคุณวุฒิระดับอุดมศึกษาให้สถาบันอุดมศึกษาใช้เป็นแนวทางในการพัฒนาหรือปรับปรุงหลักสูตรระดับปริญญาตรี สาขาพยาบาลศาสตร์ และเพื่อประโยชน์ในการรักษาคุณภาพและมาตรฐานการศึกษาระดับปริญญาตรี สาขาพยาบาลศาสตร์ของสถาบันอุดมศึกษาทุกแห่งให้มีมาตรฐานเทียบเคียงกันได้ทั้งในระดับชาติและระดับสากลและสอดคล้องกับประกาศกระทรวงศึกษาธิการ เรื่อง กรอบมาตรฐานคุณวุฒิระดับอุดมศึกษาแห่งชาติ พ.ศ. 2552 อาศัยอำนาจตามความในมาตรา 8 และมาตรา 16 แห่งพระราชบัญญัติระเบียบบริหารราชการกระทรวงศึกษาธิการ พ.ศ. 2546 ประกอบกับข้อ 5 ของประกาศกระทรวงศึกษาธิการ เรื่อง กรอบมาตรฐานคุณวุฒิระดับอุดมศึกษาแห่งชาติ พ.ศ. 2552 รัฐมนตรีว่าการกระทรวงศึกษาธิการโดยคำแนะนำของคณะกรรมการการอุดมศึกษาในการประชุมครั้งที่ 9/2552 เมื่อวันที่ 3 กันยายน พ.ศ. 2552 จึงออกประกาศไว้ดังต่อไปนี้

1. ประกาศนี้เรียกว่า “ประกาศกระทรวงศึกษาธิการ เรื่อง มาตรฐานคุณวุฒิระดับปริญญาตรี สาขาพยาบาลศาสตร์ พ.ศ. 2552”
2. ให้ใช้ประกาศนี้เป็นแนวทางในการพัฒนา/ปรับปรุงหลักสูตรระดับปริญญาตรีสาขาพยาบาลศาสตร์ ของสถาบันอุดมศึกษาของรัฐและเอกชน และให้ใช้บังคับตั้งแต่วันถัดจากวันประกาศในราชกิจจานุเบกษาเป็นต้นไป สำหรับสถาบันอุดมศึกษาใดที่เปิดสอนหลักสูตรนี้อยู่แล้ว จะต้องปรับปรุงหลักสูตรให้เป็นไปตามประกาศนี้ภายในปีการศึกษา 2555
3. ให้มาตรฐานคุณวุฒิระดับปริญญาตรี สาขาพยาบาลศาสตร์ พ.ศ. 2552 เป็นไป ตามเอกสารแนบท้ายประกาศ
4. ในกรณีที่ไม่สามารถปฏิบัติตามประกาศนี้ หรือมีความจำเป็นต้องปฏิบัตินอกเหนือจากประกาศนี้ ให้อยู่ในดุลยพินิจของคณะกรรมการการอุดมศึกษาที่จะพิจารณา และให้ถือคำวินิจฉัยของคณะกรรมการการอุดมศึกษานั้นเป็นที่สุด

มาตรฐานคุณวุฒิระดับปริญญาตรี สาขาพยาบาลศาสตร์ พ.ศ. 2552 ประกาศ
กระทรวงศึกษาธิการ เรื่อง มาตรฐานคุณวุฒิระดับปริญญาตรี สาขาพยาบาลศาสตร์ พ.ศ. 2552

มาตรฐานคุณวุฒิระดับปริญญาตรี สาขาพยาบาลศาสตร์

1. ชื่อสาขา พยาบาลศาสตร์ Nursing Science

2. ชื่อปริญญา พยาบาลศาสตรบัณฑิต (พย.บ.) Bachelor of Nursing Science
(B.N.S.)

3. ลักษณะของสาขา สาขาพยาบาลศาสตร์เป็นวิชาชีพที่ต้องปฏิบัติโดยตรงต่อชีวิต
สุขภาพและอนามัยของประชาชนด้วยความเอาใจใส่ อย่างเอื้ออาทร จึงจำเป็นต้องใช้ศาสตร์ทางการ
พยาบาล ศาสตร์ที่เกี่ยวข้อง หลักการและทักษะการปฏิบัติเพื่อให้การพยาบาลแบบองค์รวมแก่
ผู้ใช้บริการที่เป็นบุคคลครอบครัว และชุมชน ในทุกภาวะสุขภาพ ทุกวัย และหญิงตั้งครรภ์ เพื่อให้
ผู้ใช้บริการสามารถดูแลตนเองได้ทั้งในภาวะสุขภาพดีและเจ็บป่วย จัดการและตัดสินใจกับภาวะ
สุขภาพของตนเองได้อย่างเหมาะสม การจัดการเรียนการสอนจึงมุ่งให้ผู้เรียนสามารถปฏิบัติการ
พยาบาลได้อย่างมีคุณภาพมีความปลอดภัยต่อชีวิตของผู้ใช้บริการโดยคำนึงถึงคุณภาพชีวิต และคุณค่า
ของชีวิตมนุษย์อย่างเท่าเทียมกัน การจัดการเรียนการสอนภาคทฤษฎีและภาคปฏิบัติ ต้องมีความ
สอดคล้องกัน จึงจะช่วยผู้เรียนให้สามารถนำความรู้ภาคทฤษฎีไปใช้ในการปฏิบัติได้ ดังนั้นการเรียน
ภาคทฤษฎีการเรียนในห้องปฏิบัติการพยาบาลในสถานการณ์จำลอง และการปฏิบัติในสถานการณ์จริง
จึงมีความสำคัญเป็นอย่างยิ่งที่จะสร้างบัณฑิตให้มีความรู้ มีทักษะทางปัญญา มีความรับผิดชอบ และ
สามารถสื่อสารและสร้างความสัมพันธ์ระหว่างบุคคล มีทักษะการคิดวิเคราะห์ ตลอดจนจนปฏิบัติการ
พยาบาลอย่างมีคุณธรรม จริยธรรม และยึดมั่นในจรรยาบรรณวิชาชีพ

4. คุณลักษณะบัณฑิตที่พึงประสงค์

1. มีความรอบรู้ในศาสตร์ทางการพยาบาล และศาสตร์ที่เกี่ยวข้อง สามารถ
ประยุกต์ได้อย่างเหมาะสมในการปฏิบัติการพยาบาลขั้นพื้นฐาน และศึกษาต่อในระดับสูงขึ้น

2. สามารถให้การพยาบาลได้อย่างเป็นองค์รวม แก่ผู้ใช้บริการทุกช่วงวัย ทุกภาวะ
สุขภาพทุกระดับของสถานบริการสุขภาพ และความหลากหลายทางวัฒนธรรม โดยใช้ศาสตร์และ
ศิลปะทางการพยาบาล และหลักฐานเชิงประจักษ์ ภายใต้กฎหมายและจรรยาบรรณของวิชาชีพ

3. มีความสามารถคิดอย่างเป็นระบบ มีเหตุผล คิดอย่างมีวิจารณญาณ และ
แก้ปัญหาอย่างสร้างสรรค์ทั้งในการปฏิบัติการพยาบาลและสถานการณ์ทั่วไป

4. สามารถใช้การวิเคราะห์เชิงตัวเลข และใช้สถิติได้อย่างเหมาะสมในวิชาชีพ

5. มีคุณธรรม จริยธรรม เคารพในศักดิ์ศรีของความเป็นมนุษย์ มีความรับผิดชอบ และมีความเอื้ออาทร
6. มีมนุษยสัมพันธ์ที่ดี มีภาวะผู้นำ สื่อสารอย่างมีประสิทธิภาพ และสามารถทำงานเป็นทีมกับ สหวิชาชีพ
7. มีความสามารถในการบริหารจัดการในองค์กรทางสุขภาพ
8. สนใจใฝ่รู้และสามารถพัฒนาตนเอง วิชาชีพ และสังคมได้อย่างต่อเนื่อง
9. สามารถใช้เทคโนโลยีสารสนเทศเพื่อสนับสนุนการปฏิบัติการพยาบาลและการสื่อสาร
10. มีศรัทธาในวิชาชีพการพยาบาล รวมทั้งมีความเชื่อมั่นในการพยาบาล และคุณค่าแห่งตน

5. มาตรฐานผลการเรียนรู้

สาขาพยาบาลศาสตร์ กำหนดมาตรฐานผลการเรียนรู้ 6 ด้าน ที่สอดคล้องกับกรอบมาตรฐานคุณวุฒิอุดมศึกษาแห่งชาติ และลักษณะบัณฑิตที่พึงประสงค์ของสาขาพยาบาลศาสตร์ที่กำหนดไว้ดังนี้

5.1 คุณธรรม จริยธรรม

5.1.1 มีความรู้ ความเข้าใจในหลักศาสนา หลักจริยธรรม และจรรยาบรรณวิชาชีพตลอดจน สิทธิมนุษยชน สิทธิเด็ก สิทธิผู้บริโภคน สิทธิผู้ป่วย ตลอดจนสิทธิของผู้ประกอบวิชาชีพการพยาบาล ที่มีความสำคัญต่อการปฏิบัติการพยาบาล

5.1.2 สามารถแยกแยะความถูกต้อง ความดี และความชั่วได้

5.1.3 เคารพในคุณค่าและศักดิ์ศรีของความเป็นมนุษย์

5.1.4 มีความรับผิดชอบต่อการกระทำของตนเอง

5.1.5 มีระเบียบวินัย และซื่อสัตย์

5.1.6 ปฏิบัติตามจรรยาบรรณวิชาชีพ และมีความสามารถจัดการกับปัญหาจริยธรรมในการดำรงชีพ และในการปฏิบัติงานในวิชาชีพการพยาบาล

5.1.7 เป็นแบบอย่างที่ดีต่อผู้อื่นทั้งในการดำรงตนและการปฏิบัติงาน

5.1.8 ส่งเสริมให้ผู้ป่วย/ผู้ให้บริการได้รับรู้ และเข้าใจสิทธิของตนเองเพื่อปกป้องสิทธิของตนเองที่จะถูกละเมิด

5.2 ความรู้

5.2.1 มีความรู้และความเข้าใจในสาระสำคัญของศาสตร์ที่เป็นพื้นฐานชีวิต และพื้นฐานทางวิทยาศาสตร์สุขภาพ ที่ครอบคลุมทั้งวิทยาศาสตร์ มนุษยศาสตร์ สังคมศาสตร์ กฎหมาย และการปกครองระบอบประชาธิปไตย

5.2.2 มีความรู้และความเข้าใจในสาระสำคัญของศาสตร์ทางวิชาชีพการพยาบาล ระบบสุขภาพ และปัจจัยที่มีผลต่อการเปลี่ยนแปลงของสังคมและต่อระบบสุขภาพ

5.2.3 มีความรู้และความเข้าใจในสาระสำคัญของกระบวนการพยาบาล และการนำไปใช้

5.2.4 มีความรู้และความเข้าใจในสาระสำคัญของกระบวนการแสวงหาความรู้ การจัดการความรู้กระบวนการวิจัย กระบวนการบริหารและการจัดการองค์กร

5.2.5 มีความรู้และความเข้าใจในสาระสำคัญเกี่ยวกับเทคโนโลยีสารสนเทศทางการพยาบาล และระบบจำแนกข้อมูลทางการพยาบาล

5.2.6 มีความรู้ ความเข้าใจใน วัฒนธรรม สถานการณ์ที่เปลี่ยนแปลงของประเทศ และสังคมโลกที่มีผลกระทบต่อภาวะสุขภาพและประชาชน

5.3 ทักษะทางปัญญา

5.3.1 ตระหนักรู้ในศักยภาพและสิ่งที่เป็นจุดอ่อนของตน เพื่อพัฒนาตนเองให้มีความสามารถเพิ่มมากขึ้น สามารถนำไปสู่การปฏิบัติการพยาบาล การสอน การแสวงหาความรู้ที่มีประสิทธิภาพ และการเป็นผู้นำที่เข้มแข็ง

5.3.2 สามารถสืบค้น และวิเคราะห์ข้อมูลจากแหล่งข้อมูลที่หลากหลาย

5.3.3 สามารถนำข้อมูล และหลักฐาน ไปใช้ในการอ้างอิง และแก้ไขปัญหาอย่างมีวิจารณญาณ

5.3.4 สามารถคิดวิเคราะห์อย่างเป็นระบบ โดยใช้องค์ความรู้ทางวิชาชีพและที่เกี่ยวข้อง

รวมทั้ง ใช้ประสบการณ์เป็นฐาน เพื่อให้เกิดผลลัพธ์ที่ปลอดภัยและมีคุณภาพในการให้บริการการพยาบาล

5.3.5 สามารถใช้กระบวนการทางวิทยาศาสตร์ ทางการวิจัย และนวัตกรรมที่เหมาะสมในการแก้ไขปัญหา

5.3.6 สามารถพัฒนาวิธีการแก้ไขปัญหาที่มีประสิทธิภาพสอดคล้องกับสถานการณ์และบริบททางสุขภาพที่เปลี่ยนไป

5.4 ความสัมพันธ์ระหว่างบุคคลและความรับผิดชอบ

5.4.1 มีความสามารถในการปรับตัวเชิงวิชาชีพและมีปฏิสัมพันธ์อย่างสร้างสรรค์กับผู้ใช้บริการ ผู้ร่วมงาน และผู้บังคับบัญชา

5.4.2 สามารถทำงานเป็นทีมในบทบาทผู้นำและสมาชิกทีม ในทีมการพยาบาล ทีมสุขภาพ และทีมในชุมชนของระบบบริการสาธารณสุขทุกระดับและในบริบทหรือสถานการณ์ที่แตกต่างกัน

5.4.3 สามารถแสดงออกซึ่งภาวะผู้นำในการผลักดันให้เกิดการเปลี่ยนแปลงที่ดีในองค์กร ในสถานการณ์ที่หลากหลายและสถานการณ์เฉพาะหน้า

5.4.4 มีความรับผิดชอบต่อหน้าที่ ต่อสังคม และรับผิดชอบต่อการพัฒนาตนเองวิชาชีพ องค์กรและสังคมอย่างต่อเนื่อง

5.5 ทักษะการวิเคราะห์เชิงตัวเลข การสื่อสาร และการใช้เทคโนโลยีสารสนเทศ

5.5.1 สามารถประยุกต์ใช้หลักตรรกะ คณิตศาสตร์และสถิติ ในการพยาบาลอย่างเหมาะสม

5.5.2 สามารถแปลงข้อมูลให้เป็นข่าวสารที่มีคุณภาพ รวมทั้งสามารถอ่านวิเคราะห์และถ่ายทอดข้อมูลข่าวสารแก่ผู้อื่นได้อย่างเข้าใจ

5.5.3 สามารถสื่อสารภาษาไทยได้อย่างมีประสิทธิภาพทั้งการพูด การฟัง การอ่านการเขียนและการนำเสนอ รวมทั้งสามารถอ่านวารสาร และตำราภาษาอังกฤษอย่างเข้าใจ

5.5.4 สามารถใช้โปรแกรมคอมพิวเตอร์พื้นฐานที่จำเป็น

5.5.5 สามารถเลือกและใช้รูปแบบการนำเสนอสารสนเทศ ตลอดจนใช้เทคโนโลยีสารสนเทศและการสื่อสารได้อย่างมีประสิทธิภาพและเหมาะสมกับสถานการณ์

5.6 ทักษะการปฏิบัติทางวิชาชีพ

5.6.1 สามารถปฏิบัติทักษะการพยาบาลอย่างเป็นองค์รวม โดยประยุกต์ใช้ศาสตร์และศิลปะทางการพยาบาล รวมทั้งใช้กระบวนการพยาบาล หลักฐานเชิงประจักษ์ และการสื่อสารเชิงบ่าบัดในการพยาบาลบุคคล ครอบครัว และชุมชน

5.6.2 สามารถปฏิบัติกรการส่งเสริมสุขภาพ การป้องกันโรค การรักษาพยาบาล

การบำบัดและการบรรเทาอาการ และการฟื้นฟูสุขภาพ แก่ผู้ใช้บริการทุก ภาวะสุขภาพและทุกช่วงวัยรวมทั้งการผดุงครรภ์ ในทุกระดับของสถานบริการสุขภาพ ตาม พระราชบัญญัติวิชาชีพการพยาบาลและการผดุงครรภ์ (พ.ศ. 2528) และที่แก้ไขเพิ่มเติมโดย พระราชบัญญัติวิชาชีพ การพยาบาลและการผดุงครรภ์ (ฉบับที่ 2) พ.ศ. 2540

5.6.3 สามารถปฏิบัติการพยาบาลด้วยความเมตตา กรุณา และเอื้ออาทร โดย ยึดมั่นในคุณธรรม จริยธรรม กฎหมาย และสิทธิของผู้ป่วย

5.6.4 สามารถปฏิบัติการพยาบาลโดยคำนึงถึงความเป็นปัจเจกบุคคล และ ความหลากหลายทางวัฒนธรรม

5.6.5 แสดงภาวะผู้นำในการปฏิบัติงาน สามารถบริหารทีมการพยาบาล ทีมสหวิชาชีพและการทำงานในชุมชน ในหน่วยบริการสุขภาพชุมชน

6. องค์กรวิชาชีพที่เกี่ยวข้อง

สภาการพยาบาลเป็นองค์กรวิชาชีพ ที่มีหน้าที่ควบคุมมาตรฐานการจัดการศึกษา โดย ให้ความเห็นชอบหลักสูตรสาขาพยาบาลศาสตร์ รับรองสถาบันการศึกษาที่เปิดสอนหลักสูตร พยาบาลศาสตรบัณฑิต และพิจารณาอนุมัติการขอขึ้นทะเบียนเป็นผู้ประกอบวิชาชีพการพยาบาลและ การผดุงครรภ์ แก่ผู้สำเร็จการศึกษาจากสถาบันที่ได้รับการรับรองจากสภาการพยาบาล

7. โครงสร้างหลักสูตร

โครงสร้างของหลักสูตรพยาบาลศาสตรบัณฑิต ต้องสอดคล้องกับเกณฑ์มาตรฐานของ กระทรวงศึกษาธิการและสภาการพยาบาล ดังนี้จำนวนหน่วยกิตรวมไม่น้อยกว่า 140 หน่วยกิต และไม่ เกิน 150 หน่วยกิต โดยมีสัดส่วนจำนวนหน่วยกิตขั้นต่ำของแต่ละหมวดวิชา ดังนี้

7.1 หมวดวิชาศึกษาทั่วไป จำนวนหน่วยกิตรวมไม่น้อยกว่า 30 หน่วยกิต

7.2 หมวดวิชาเฉพาะ จำนวนหน่วยกิตรวมไม่น้อยกว่า 104 หน่วยกิต จำแนกได้

ดังนี้

7.2.1 กลุ่มพื้นฐานวิชาชีพ จำนวนหน่วยกิตรวมไม่น้อยกว่า 28 หน่วยกิต

7.2.2 กลุ่มวิชาชีพ ไม่น้อยกว่า 76 หน่วยกิตทั้งรายวิชาภาคทฤษฎีทางการ พยาบาลและรายวิชาภาคปฏิบัติในสถานการณ์จริง โดยรายวิชาภาคทฤษฎีทางการพยาบาล มีจำนวน หน่วยกิตรวมไม่น้อยกว่า 51 หน่วยกิต รายวิชาภาคปฏิบัติในสถานการณ์จริง มีจำนวนหน่วยกิตรวมไม่ น้อยกว่า 25 หน่วยกิต โดย 1 หน่วยกิต ภาคปฏิบัติในสถานการณ์จริง ต้องจัดการเรียนการสอนไม่ต่ำกว่า

60 ชั่วโมง ทั้งนี้กลุ่มรายวิชาการพยาบาลมารดาและทารก การผดุงครรภ์ และการวางแผนครอบครัว ทั้งภาคทฤษฎีและภาคปฏิบัติมีจำนวนหน่วยกิตรวมไม่น้อยกว่า 12 หน่วยกิต

7.3 หมวดวิชาเลือกเสรี จำนวนหน่วยกิตไม่น้อยกว่า 6 หน่วยกิต

8. เนื้อหาสาระสำคัญของสาขา

เนื้อหาสาระสำคัญประกอบด้วยกลุ่มพื้นฐานวิชาชีพ และกลุ่มวิชาชีพกลุ่มพื้นฐานวิชาชีพ ได้แก่ ชีวเคมี ชีววิทยา กายวิภาคศาสตร์ สรีรวิทยา ประสาทวิทยาจุลชีววิทยา พยาธิวิทยา เภสัชวิทยา ชีวสถิติ จิตวิทยา พัฒนาการตามวัย โภชนศาสตร์ และระบาดวิทยากลุ่มวิชาชีพ ประกอบด้วย วิชาการพยาบาลทั้งภาคทฤษฎีและภาคปฏิบัติในสถานการณ์จริง โดยมีเนื้อหาสาระสำคัญ ได้แก่ (1) การประเมินภาวะสุขภาพ (2) มโนคติและทฤษฎีทางการพยาบาล (3) สารสนเทศทางการพยาบาล (4) หลักการและกระบวนการวิจัยทางการพยาบาล (5) การบริหารการพยาบาลและการบริหารองค์การสุขภาพ (6) การพยาบาลผู้ใหญ่ทั้งในภาวะวิกฤติและเรื้อรัง (รวมอายุรศาสตร์ ศัลยศาสตร์และนรีเวชวิทยา) (7) การพยาบาลเด็กและวัยรุ่น (8) การพยาบาลสุขภาพจิตและจิตเวชศาสตร์ (9) การพยาบาลอนามัยชุมชนและการรักษาโรคเบื้องต้น (10) การพยาบาลมารดาและทารก (11) การผดุงครรภ์ (12) การวางแผนครอบครัว (13) การพยาบาลผู้สูงอายุ และ (14) กฎหมายและจรรยาบรรณวิชาชีพ

9. กลยุทธ์การสอนและการประเมินผลการเรียนรู้

9.1 กลยุทธ์การสอน

การจัดการเรียนการสอนให้เน้นผู้เรียนเป็นศูนย์กลาง และชี้นำตนเองในการเรียนรู้ โดยให้ผู้เรียนมีส่วนร่วมตลอดกระบวนการจัดการเรียนการสอนอย่างเป็นรูปธรรม มีการออกแบบการเรียนการสอนในแต่ละรายวิชา ที่สามารถวัดและประเมินการมีส่วนร่วมของผู้เรียนได้อย่างชัดเจน และใช้วิธีการเรียนการสอนที่หลากหลายและเหมาะสมกับรายวิชาทั้งภาคทฤษฎี และภาคปฏิบัติในสถานการณ์จริงการสอนในหอผู้ป่วย และ การสอนข้างเตียง โดยมีจุดมุ่งหมาย เพื่อให้บรรลุเป้าหมายของผลการเรียนรู้ทั้ง 6 ด้านผ่านกระบวนการเรียนการสอนที่เน้นการคิดวิเคราะห์ และการแก้ไขปัญหา โดยใช้ปัญหาและหลักฐานเชิงประจักษ์ มีการประเมิน ทั้งความก้าวหน้า และประเมินผลรวบยอด

9.2 กลยุทธ์การประเมินผลการเรียนรู้

การวัดและประเมินผลต้องดำเนินการอย่างเป็นระบบ ใช้วิธีการประเมินผลที่หลากหลายสอดคล้องกับจุดมุ่งหมายของหลักสูตร ผลการเรียนรู้ และกิจกรรมการเรียนการสอน โดยแบ่งสัดส่วนน้ำหนักการประเมินในแต่ละกิจกรรม หรือแต่ละด้านให้เหมาะสมกับผลการเรียนรู้ของรายวิชานั้น ๆ ทั้งนี้ผู้สอนต้องแจ้งให้ผู้เรียนทราบวิธีการประเมินผล ตลอดจนแจ้งผู้เรียนทราบฟังก์ชัน

ออกข้อสอบ ที่จะใช้ในการวัดและประเมินผลวิชาภาคทฤษฎีล่วงหน้า สำหรับการประเมินผลการปฏิบัติ ใช้การประเมิน โดยการสังเกตการปฏิบัติ การสอบภาคปฏิบัติในสถานการณ์จำลองและสถานการณ์จริง โดยวัดและประเมินทักษะปฏิบัติตามที่กำหนดในหลักสูตร (TQF Nursing 2552)

6. งานวิจัยที่เกี่ยวข้อง

งานวิจัยในประเทศ

วิศณุ ทรัพย์สมพล และคณะ ได้ทำการศึกษาเรื่องรูปแบบการบริหารจัดการและการใช้ประโยชน์จากทรัพย์สินทางปัญญาของมหาวิทยาลัย ได้ศึกษานโยบายและวิธีการจัดการทรัพย์สินทางปัญญาของมหาวิทยาลัยในต่างประเทศ และสัมภาษณ์ผู้เกี่ยวข้องกับการจัดการทรัพย์สินทางปัญญาของมหาวิทยาลัยในประเทศ ผลการวิจัยพบว่ารูปแบบหน่วยงานบริหารจัดการทรัพย์สินทางปัญญาของมหาวิทยาลัยที่พบอยู่มี 4 รูปแบบหลัก ได้แก่ รูปแบบที่เป็นหน่วยงานภายในมหาวิทยาลัย ซึ่งมีทั้งแบบรวมศูนย์ และแบบกระจายศูนย์ รูปแบบการจัดตั้งเป็นมูลนิธิ หรือการจัดตั้งเป็นบริษัท อีกรูปแบบหนึ่งคือการใช้บริการจากบริษัทภายนอก รวมทั้งรูปแบบการร่วมมือกันเป็นกลุ่มผู้อนุญาตให้ใช้สิทธิของมหาวิทยาลัยหลายๆแห่งที่อยู่ในพื้นที่ใกล้เคียงกัน ทั้งนี้ปัจจัยที่ควรคำนึงถึงในการพิจารณารูปแบบหน่วยงานบริหารจัดการทรัพย์สินทางปัญญาของมหาวิทยาลัย ได้แก่ ความคุ้มค่าในการจัดตั้งหน่วยงาน โดยพิจารณาจากปริมาณและคุณภาพของทรัพย์สินทางปัญญาที่มีเทียบกับค่าใช้จ่ายของหน่วยงาน ความได้เปรียบเชิงภาษี และงบประมาณสนับสนุนการดำเนินงานของหน่วยงาน ความคล่องตัวในการบริหารจัดการ ความร่วมมือจากนักวิจัยและบุคลากรของมหาวิทยาลัย รวมทั้งจำเป็นที่จะต้องมีนโยบายในการบริหารจัดการที่ชัดเจนและเป็นรูปธรรม เพื่อให้บุคคลที่เกี่ยวข้องทราบและเข้าใจถึงบทบาทและหน้าที่ของตนเอง ซึ่งจะช่วยให้การบริหารจัดการทรัพย์สินทางปัญญาของมหาวิทยาลัยเป็นไปอย่างมีประสิทธิภาพ และก่อให้เกิดประโยชน์แก่ทุกฝ่าย ไม่ว่าจะเป็นผู้ประดิษฐ์ มหาวิทยาลัย หรือสังคม⁶⁰

วิศณุ ทรัพย์สมพล และคณะ ได้ทำการศึกษาเรื่องการบริหารจัดการและการใช้ประโยชน์จากทรัพย์สินทางปัญญาของมหาวิทยาลัย ผลการวิจัยพบว่าการบริหารจัดการทรัพย์สินทางปัญญาในมหาวิทยาลัยจำเป็นต้องมีนโยบายในการบริหารที่ชัดเจนและเป็นรูปธรรม เพื่อให้บุคคลที่เกี่ยวข้อง

⁶⁰ วิศณุ ทรัพย์สมพล และคณะ, “รูปแบบการบริหารจัดการและการใช้ประโยชน์จากทรัพย์สินทางปัญญาของมหาวิทยาลัย” (งานวิจัยของสถาบันทรัพย์สินทางปัญญาแห่งจุฬาลงกรณ์มหาวิทยาลัย, 2548), ฉ.

ทราบและเข้าใจถึงบทบาทและหน้าที่ของตนเอง จึงจะช่วยให้การบริหารจัดการทรัพยากรด้านปัญญาในมหาวิทยาลัยเป็นไปอย่างมีประสิทธิภาพ และก่อให้เกิดประโยชน์แก่ทุกฝ่าย ไม่ว่าจะเป็นผู้ประคองผู้ประคองมหาวิทยาลัย และสังคม⁶¹

วิภากร เจริญวัฒนาชัยกุล ได้ทำการศึกษาเรื่องทรัพยากรด้านปัญญาและสุขภาวะในบริบทโลกาภิวัตน์ ศึกษากรณี สิทธิบัตรยาและความเสี่ยงด้านสุขภาพของผู้ป่วยเอดส์ ผลการวิจัยพบว่าในบริบทโลกาภิวัตน์ทรัพยากรด้านปัญญาที่มีความเชื่อมโยงกับสุขภาวะอย่างชัดเจนในเรื่องของการเข้าถึงยาและบริการสุขภาพ โดยผ่านระบบการคุ้มครองในเรื่องของสิทธิบัตร ซึ่งผลการศึกษาพบว่าเป็นการคุ้มครองเกินกว่าศักยภาพเทคโนโลยีและการพัฒนาประเทศ นอกจากนี้ยังพบว่าในสังคมปัจจุบันที่จัดเป็นสังคมความเสี่ยงทรัพยากรด้านปัญญาที่มีความสัมพันธ์กับหลักประกันสุขภาพถ้วนหน้า โดยโครงการหลักประกันสุขภาพระดับชาติ ได้รับผลกระทบอย่างหลีกเลี่ยงไม่ได้ เพราะเมื่อพิจารณาในระดับหน่วยย่อย คือ ประชาชนทุกคนจำเป็นต้องใช้ยา โดยเฉพาะยาที่มีสิทธิบัตร ทำให้งบประมาณด้านสุขภาพเพิ่มสูงขึ้น ดังนั้นการเปิดเสรีทางการค้าส่งผลให้ยาราคาสูง อันเนื่องมาจากการคุ้มครองทรัพยากรด้านปัญญาด้วยระบบสิทธิบัตรที่เข้มงวดและนานเกินไป สุขภาพก็จะได้รับผลกระทบ ในสถานการณ์ปัจจุบันที่เป็นอยู่ ผลต่อเนื่องดังกล่าวจึงเสี่ยงต่อสุขภาพของผู้ป่วยเอดส์ที่จำเป็นต้องเข้าถึงยาต้านไวรัสและบริการสุขภาพอย่างต่อเนื่องทำให้การเข้าถึงวิธีการรักษาสุขภาพที่จะช่วยให้คุณภาพชีวิตที่ดีมากยิ่งขึ้น⁶²

ชนิดา รัศมีพลเมือง และคณะ ได้ทำการศึกษาเรื่องการส่งเสริมทรัพยากรด้านปัญญาในสถาบันการศึกษาของไทย ผลการวิจัยพบว่า ประเทศไทยมีนโยบายในการส่งเสริมทรัพยากรด้านปัญญาในสถาบันการศึกษา โดยมีกรอบยุทธศาสตร์ที่วางแนวทางในการคุ้มครองทรัพยากรด้านปัญญาให้เหมาะสมกับการพัฒนาประเทศอยู่ในแผนพัฒนาเศรษฐกิจและสังคมแห่งชาติฉบับที่ 9 (พ.ศ.2545-2549) โดยส่งเสริมการใช้ทรัพยากรด้านปัญญาในเชิงพาณิชย์เพื่อสร้างมูลค่าเพิ่มให้กับผลิตภัณฑ์ และพัฒนาต่อยอดองค์ความรู้และภูมิปัญญา ประเทศไทยมีกฎหมายหลักด้านลิขสิทธิ์และสิทธิบัตร ไม่มีกฎหมายว่าด้วยการส่งเสริมการค้าเทคโนโลยีเป็นการเฉพาะ นอกจากนี้พบว่ามหาวิทยาลัยของรัฐส่วนใหญ่ยังไม่มียุทธศาสตร์หรือนโยบายในเรื่องการส่งเสริม

⁶¹ วิศณุ ทรัพย์สมพล และคณะ, “การบริหารจัดการและการใช้ประโยชน์จากทรัพยากรด้านปัญญาของมหาวิทยาลัย” (งานวิจัยของสถาบันทรัพยากรด้านปัญญาแห่งจุฬาลงกรณ์มหาวิทยาลัย, 2548)

⁶² วิภากร เจริญวัฒนาชัยกุล, “ทรัพยากรด้านปัญญาและสุขภาวะในบริบทโลกาภิวัตน์ ศึกษากรณี สิทธิบัตรยาและความเสี่ยงด้านสุขภาพของผู้ป่วยเอดส์” (วิทยานิพนธ์หลักสูตรสังคมบัณฑิต วิทยาลัยมหาบัณฑิต บัณฑิตวิทยาลัย สาขาวิชาสังคมวิทยา จุฬาลงกรณ์มหาวิทยาลัย, 2549)

ทรัพย์สินทางปัญญาในสถาบันการศึกษาอย่างชัดเจน และมีการจดลิขสิทธิ์ สิทธิบัตร ในจำนวนที่น้อยมาก รวมทั้งนโยบายของมหาวิทยาลัยในกำกับของรัฐยังช่วยผลักดันให้มหาวิทยาลัยต้องให้ความสนใจกับการสร้างรายได้จากการส่งเสริมทรัพย์สินทางปัญญาในสถาบันศึกษามากขึ้น ในขณะที่เดียวกันมหาวิทยาลัยยังมีปัญหาด้านความรู้ของบุคลากรและการขาดแคลนงบประมาณในการจัดตั้งหน่วยงานส่งเสริมทรัพย์สินทางปัญญาในสถาบันการศึกษา⁶³

ชนิตา รักษ์พลเมือง และคณะ ได้ทำการศึกษาเรื่องการส่งเสริมทรัพย์สินทางปัญญาในสถาบันการศึกษาของสิงคโปร์ ผลการวิจัยพบว่าประเทศสิงคโปร์มีการประกาศวิสัยทัศน์ “Thinking School, Learning Nation” โดยให้ความสำคัญกับการเรียนรู้บนฐานความคิดสร้างสรรค์และการสร้างนวัตกรรม โดยเน้นความร่วมมือร่วมใจในการส่งเสริมให้การศึกษาขั้นพื้นฐานเป็นการเรียนรู้ที่มีความท้าทายและเป็นการแสวงหาแนวทางการพัฒนาจนนำไปสู่การเรียนรู้อย่างต่อเนื่องตลอดชีวิตเกี่ยวกับการจัดการทรัพย์สินทางปัญญาในประเทศสิงคโปร์ พบว่าสำนักงานทรัพย์สินทางปัญญาสิงคโปร์ (Intellectual Property Office of Singapore-IPOS) เป็นหน่วยงานสำคัญด้านทรัพย์สินทางปัญญาในสิงคโปร์ สำนักงานนี้มีพันธกิจหลักในการจัดโครงสร้างพื้นฐาน เพื่อการสร้างสรรค์ การคุ้มครอง และการใช้ประโยชน์จากทรัพย์สินทางปัญญา โดยการกำหนดวิสัยทัศน์ ดังนี้ “สนับสนุนให้สิงคโปร์เป็นประเทศแห่งการสร้างสรรค์ ให้คุณค่า พัฒนา และใช้ประโยชน์จากความคิดและทรัพย์สินทางปัญญา” โดยโครงสร้างสำนักงานทรัพย์สินทางปัญญาสิงคโปร์มีหน้าที่หลักคือ พัฒนารอบแนวคิดการบริหารจัดการเพื่อการส่งเสริมและการคุ้มครองทรัพย์สินทางปัญญา รวมทั้งการจัดทำและทบทวนนโยบายที่เกี่ยวข้องกับสิทธิในทรัพย์สินทางปัญญาของประเทศสิงคโปร์ นอกจากนี้เพื่อบรรลุเป้าหมายตามวิสัยทัศน์การส่งเสริมความคิดสร้างสรรค์และการสร้างนวัตกรรม กระทรวงศึกษาธิการของสิงคโปร์ได้สนับสนุนทรัพยากรในการส่งเสริมการจัดการเรียนการสอนขั้นพื้นฐานและสภาพแวดล้อมที่สามารถตอบสนองต่อวิสัยทัศน์ ดังนี้ การสนับสนุนการบริหารจัดการของสถานศึกษาขั้นพื้นฐานเพื่อให้ทำภารกิจหลัก (1) วางแผนยุทธศาสตร์ของโรงเรียน(2)บริหารจัดการด้านทรัพยากร ทั้งทรัพยากรบุคคล การเงินอสังหาริมทรัพย์ และบุคลากร(3)ดูแลและจัดการด้านโครงสร้างพื้นฐานและสารสนเทศ

⁶³ ชนิตา รักษ์พลเมือง และคณะ, การส่งเสริมทรัพย์สินทางปัญญาในสถาบันการศึกษาของไทย (กรุงเทพฯ: บริษัท 프리ทวานกราฟฟิค จำกัด, 2550)

(4)สนับสนุนการริเริ่มงานด้านคุณภาพ การสร้างนวัตกรรมและวิสาหกิจ เพื่อตอบสนองต่อวิสัยทัศน์ในการผลักดันให้นวัตกรรมเป็นกลไกในการขับเคลื่อนเศรษฐกิจของประเทศ⁶⁴

ชนิตา รักษ์พลเมือง และคณะ ได้ทำการศึกษาเรื่องการส่งเสริมทรัพย์สินทางปัญญาในสถาบันการศึกษาของสหรัฐอเมริกา ผลการวิจัยพบว่านโยบายการส่งเสริมทรัพย์สินทางปัญญาในสถาบันอุดมศึกษาของสหรัฐอเมริกา การสนับสนุนของภาครัฐที่เกี่ยวกับการถ่ายทอดเทคโนโลยีจากสถาบันการศึกษาไปสู่ภาคอุตสาหกรรม และได้มีการปฏิรูประบบสิทธิบัตรครั้งสำคัญใน พ.ศ.2523 เมื่อมีการตรากฎหมายตรากฎหมาย Stevenson-Wydler Technology Innovation Act 1980 ซึ่งเป็นกฎหมายเกี่ยวกับสถาบันวิจัยของรัฐกับ Bayh-Dole University and Small Business Patent Procedures Act 1980 หรือเรียกสั้นๆว่า Bayh-Dole Act ซึ่งอนุญาตให้สถาบันการศึกษาถ่ายทอดเทคโนโลยีให้แก่ภาคอุตสาหกรรมได้โดยตรงและส่งเสริมให้จัดตั้งสำนักงานอนุญาตให้ใช้สิทธิในเทคโนโลยี (Technology Licensing Office-TLO) ในมหาวิทยาลัยเพื่อประสิทธิภาพในการบริหารจัดการทรัพย์สินทางปัญญาอย่างเป็นระบบ การส่งเสริมทรัพย์สินทางปัญญาในสถาบันศึกษาระยะแรกมุ่งไปที่การให้ความคุ้มครอง ลิขสิทธิ์ในผลงานวิชาการและงานวิจัยเป็นสำคัญ และการใช้ประโยชน์เพื่อการศึกษา ค้นคว้ามากกว่า เชิงพาณิชย์แล้ว ผลงานนั้นจะมีศักยภาพเชิงพาณิชย์ การเผยแพร่ผลงานวิจัยจึงจำกัด อยู่เฉพาะการตีพิมพ์เผยแพร่ในวารสารและการ ประชุมทางวิชาการต่อมาคณาจารย์มหาวิทยาลัย ที่มีชื่อเสียงที่ได้รับทุนวิจัยจากแหล่งทุนภายนอก จำนวนมาก เช่น มหาวิทยาลัยแห่งแคลิฟอร์เนีย แห่งเบอร์กลีย์มหาวิทยาลัยชิคาโก มหาวิทยาลัย ฮาวาร์ด มหาวิทยาลัยวิสคอนซิน สถาบันเทคโนโลยีแห่งแมสซาชูเซตส์ และมหาวิทยาลัย สแตนฟอร์ด เรียกร้องให้มีการกำหนดนโยบาย เกี่ยวกับการแบ่งผลประโยชน์หรือรายได้ที่เกิดจากสิทธิบัตรและการอนุญาตให้ใช้สิทธิจากผลงาน หลังการประชุมที่มหาวิทยาลัยวิสคอนซิน ใน พ.ศ. 2467 ที่ประชุมเห็นว่ามหาวิทยาลัยควรมีการกำหนดนโยบายหรือแผนการที่ชัดเจนเกี่ยวกับการ ใช้นวัตกรรมที่จดทะเบียนสิทธิบัตรได้ที่คณาจารย์ สร้างสรรค์ขึ้น โดยให้นโยบาย/แผนการดังกล่าวมี วัตถุประสงค์เพื่อให้การคุ้มครองบุคคลที่มีผลงาน จดสิทธิบัตรให้มีการใช้ประโยชน์จากงานสิทธิบัตร อย่างเหมาะสม นโยบายว่าด้วยลิขสิทธิ์มาตั้งแต่ พ.ศ. 2518 และ แก้ไขปรับปรุงเรื่อยมาภายใต้หลักการใช้อย่างเป็นธรรมหรือ “fair use” ในส่วนสิทธิบัตร มี นโยบายให้บุคลากรที่ได้รับทุนวิจัยรายงานการ ค้นพบนวัตกรรมที่มีศักยภาพที่จะจดสิทธิบัตรมา ตั้งแต่ พ.ศ. 2469

⁶⁴ ชนิตา รักษ์พลเมือง และคณะ, การส่งเสริมทรัพย์สินทางปัญญาในสถาบันการศึกษาของ ลิงคอล์น (กรุงเทพฯ : บริษัท พรินทิงกราฟฟิค จำกัด, 2550)

แต่ไม่มีมาตรการบังคับจนกระทั่ง พ.ศ. 2506 จึงมีการกำหนดให้บุคลากรและนักวิจัยทุกคนที่ได้รับเงินทุนหรือใช้สิ่งอำนวยความสะดวก สวดคมอบผลงานให้แก่มหาวิทยาลัยต่อมา พ.ศ. 2522 ได้ตั้งสำนักสิทธิบัตร เครื่องหมายการค้า และลิขสิทธิ์ เพื่อช่วยเหลือบุคลากรที่ทำวิจัยตามระเบียบของแหล่งทุนภายนอกโดยเฉพาะทุนรัฐบาล เมื่อ พ.ศ. 2534 มีภารกิจหลักในการถ่ายทอดเทคโนโลยีไปสู่เอกชนโดยการอนุญาตให้ใช้สิทธิเป็นหลัก มหาวิทยาลัยแคลิฟอร์เนียให้ความสำคัญกับภารกิจดังกล่าว โดยเน้นการสร้างภาคีวิชาการ (intellectual partnership) ระหว่างมหาวิทยาลัยกับภาคอุตสาหกรรมซึ่งได้ดำเนินการทั้งในด้านการวิจัย การเรียนการสอน และการบริการสังคม โดยเฉพาะ สาขาวิชาวิศวกรรมศาสตร์และแพทยศาสตร์⁶⁵

ชนิตา รักษ์พลเมือง และคณะ ได้ทำการศึกษาเรื่องการส่งเสริมทรัพย์สินทางปัญญาในสถาบันการศึกษาของญี่ปุ่น ผลการวิจัยพบว่าประเทศญี่ปุ่นมีนโยบายที่เกี่ยวข้องกับการส่งเสริมทรัพย์สินทางปัญญาได้ประกาศให้ “การเป็นประเทศที่สร้างบนฐานทรัพย์สินทางปัญญา” (Nation Built on Intellectual Property or Intellectual Property-based Nation) หรือเรียกสั้นๆ ว่า IP Nation เป็นวาระแห่งชาติ โดยมีเป้าหมายที่จะเสริมสร้างศักยภาพในการแข่งขันด้านอุตสาหกรรมของประเทศ ควบคู่ไปกับการสร้างวงจรการสร้างสรรค์ทางปัญญา (Intellectual creation cycle) โดยมีนโยบายและแผนการส่งเสริมการสร้างสรรคทรัพย์สินทางปัญญาในการพัฒนาบุคลากรด้านการศึกษาและการวิจัยเพื่อสนับสนุนการสร้างสรรคผลงาน เช่น ให้มหาวิทยาลัยและบัณฑิตวิทยาลัยมีบทบาทในการสร้างนักวิจัยชั้นนำที่มีความชำนาญที่หลากหลาย รวมทั้งมีนโยบายและแผนการพัฒนาทรัพยากรมนุษย์ที่เกี่ยวข้องกับทรัพย์สินทางปัญญาและการสร้างความตระหนักให้แก่สาธารณะ⁶⁶

ชนิตา รักษ์พลเมือง และคณะ ได้ทำการศึกษาเรื่องนโยบายการส่งเสริมทรัพย์สินทางปัญญาในสถาบันการศึกษา ผลการวิจัยพบว่า นโยบายด้านทรัพย์สินทางปัญญาได้ปรับจุดเน้นจากการบังคับใช้กฎหมายทรัพย์สินทางปัญญามาเป็นการนำทรัพย์สินทางปัญญาไปใช้ประโยชน์เชิงพาณิชย์มากขึ้น กล่าวคือในระยะแรกมหาวิทยาลัยจะเน้นให้ความสำคัญคุ้มครองลิขสิทธิ์ในผลงานวิชาการและงานวิจัยเป็นหลัก โดยยังไม่ได้ให้ความสำคัญต่อการพัฒนาต่อยอดหรือจดสิทธิบัตรมากนัก การส่งเสริมทรัพย์สินทางปัญญาใน

⁶⁵ ชนิตา รักษ์พลเมือง และคณะ, การส่งเสริมทรัพย์สินทางปัญญาในสถาบันการศึกษาของสหรัฐอเมริกา (กรุงเทพฯ : บริษัท พริกหวานกราฟฟิค จำกัด, 2550)

⁶⁶ ชนิตา รักษ์พลเมือง และคณะ, การส่งเสริมทรัพย์สินทางปัญญาในสถาบันการศึกษาของญี่ปุ่น (กรุงเทพฯ : บริษัท พริกหวานกราฟฟิค จำกัด, 2550)

สถาบันอุดมศึกษาของประเทศไทย พบว่าในภาพรวมมหาวิทยาลัยต่างๆ ที่มีหน่วยงานส่งเสริมทรัพย์สินทางปัญญา 17 แห่งจาก 31 แห่งคิดเป็นร้อยละ 54.8 ที่มีนโยบายส่งเสริมทรัพย์สินทางปัญญาอย่างชัดเจน อีก 14 แห่งแทรกอยู่ในนโยบายอื่น ส่วนมหาวิทยาลัยที่ยังไม่มีการตั้งหน่วยงานทรัพย์สินทางปัญญา พบว่ามหาวิทยาลัยของรัฐส่วนใหญ่ยังไม่มีนโยบายที่ชัดเจน ส่วนมหาวิทยาลัยเอกชนจำนวน 5 แห่ง ระบุว่าไม่มีนโยบายส่งเสริมทรัพย์สินทางปัญญาอย่างชัดเจน อย่างไรก็ตาม มหาวิทยาลัยส่วนใหญ่เว้นมหาวิทยาลัยที่มีหน่วยงานส่งเสริมทรัพย์สินทางปัญญาไม่ระบุว่ามีการจดลิขสิทธิ์ สิทธิบัตร และอนุสิทธิบัตรในช่วงปี 2547-2549 ในปี พ.ศ. 2549 มหาวิทยาลัยที่มีหน่วยงานส่งเสริมทรัพย์สินทางปัญญา มหาวิทยาลัยของรัฐ 18 แห่ง มหาวิทยาลัยเอกชน 3 แห่ง ระบุว่ามีความหมายของการจัดการสิทธิประโยชน์ในทรัพย์สินทางปัญญาที่ชัดเจนแต่ก็เป็นแนวทางสำหรับคณาจารย์และนักวิจัย มหาวิทยาลัยส่วนใหญ่มีกิจกรรมการส่งเสริมทรัพย์สินทางปัญญา มหาวิทยาลัยที่มีหน่วยงานส่งเสริมทรัพย์สินทางปัญญามีปัญหาด้านการคุ้มครองทรัพย์สินทางปัญญาและการใช้ประโยชน์จากทรัพย์สินทางปัญญาเชิงพาณิชย์อยู่ในระดับมาก ขณะที่มหาวิทยาลัยที่ยังไม่มีการตั้งหน่วยงานส่งเสริมทรัพย์สินทางปัญญาหากเป็นมหาวิทยาลัยของรัฐ พบว่ามีปัญหามากทุกด้านยกเว้นปัญหาเชิงนโยบาย ส่วนมหาวิทยาลัยเอกชนมีปัญหามากในด้านการใช้ประโยชน์จากทรัพย์สินทางปัญญาเชิงพาณิชย์⁶⁷

พรพรรณ อินทรประเสริฐ ได้ทำการศึกษาเรื่ององค์ประกอบการบริหารสถานศึกษาขั้นพื้นฐานในทศวรรษหน้า ผลการวิจัยพบว่าองค์ประกอบการบริหารสถานศึกษาขั้นพื้นฐานในทศวรรษหน้าประกอบด้วยองค์ประกอบ 5 ด้าน ได้แก่ 1) ด้านโครงสร้างและกระบวนการบริหารงานวิชาการ 2) ด้านโครงสร้างและกระบวนการบริหารงานบุคคล 3) ด้านโครงสร้างและกระบวนการบริหารงานงบประมาณ 4) ด้านโครงสร้างและกระบวนการบริหารงานการ 5) ด้านโครงสร้างและกระบวนการบริหารงานการจัดองค์กร ตามลำดับ ผลการตรวจสอบมีความสอดคล้องกับข้อมูลเชิงประจักษ์โดยแต่ละองค์ประกอบการบริหารสถานศึกษาขั้นพื้นฐานในทศวรรษหน้า มีความถูกต้องเหมาะสมและเป็นไปได้

68

⁶⁷ ชนิตา รักษ์พลเมือง และคณะ, นโยบายการส่งเสริมทรัพย์สินทางปัญญาในสถาบันการศึกษา (กรุงเทพฯ : บริษัท พรักหวานกราฟฟิค จำกัด, 2550), 108-110.

⁶⁸ พรพรรณ อินทรประเสริฐ, “องค์ประกอบการบริหารสถานศึกษาขั้นพื้นฐานในทศวรรษหน้า” (วิทยานิพนธ์ปริญญาปรัชญาดุษฎีบัณฑิต สาขาวิชาการบริหารการศึกษา บัณฑิตวิทยาลัย มหาวิทยาลัยศิลปากร, 2550), ง.

ปริยนุช ชัยกองเกียรติ ได้ทำการศึกษาเรื่องรูปแบบความสัมพันธ์เชิงสาเหตุระหว่างการจัดการทุนทางปัญญา การจัดการความรู้ และประสิทธิผลองค์กรของวิทยาลัยพยาบาล สังกัดกระทรวงสาธารณสุข ผลการวิจัยพบว่า 1) วิทยาลัยพยาบาล มีการจัดการองค์ประกอบทุนมนุษย์อยู่ในระดับมาก โดยอาจารย์มีคุณลักษณะด้านความสามารถมากกว่าด้านความผูกพันต่อองค์กร ส่วนการจัดการองค์ประกอบทุนโครงสร้างอยู่ในระดับปานกลาง โดยมีด้านเทคโนโลยีมากกว่าด้านการจัดการด้านโครงสร้างพื้นฐานมีกระบวนการจัดการความรู้อยู่ในระดับปานกลาง โดยมีการกระจายความรู้มากที่สุด และมีการดักจับความรู้น้อยที่สุด 2) รูปแบบการจัดการทุนทางปัญญาที่ส่งผลต่อประสิทธิผลองค์กรประกอบด้วย ทุนมนุษย์ ทุนโครงสร้าง กระบวนการจัดการความรู้ และประสิทธิภาพองค์กร โดยมีกระบวนการจัดการความรู้เป็นตัวแปรต้นกลางและมีขนาดอิทธิพลทางตรงมากที่สุด รูปแบบนี้มีความสอดคล้องกับข้อมูลเชิงประจักษ์ (Chi-Square=13.45 ,p=.20, GFI=.99, AGFI=.97, RMSEA=.03, RMR=.00) และมีค่าสัมประสิทธิ์การพยากรณ์เท่ากับ 0.81 3) รูปแบบการจัดการทุนทางปัญญาของวิทยาลัยพยาบาลมี 2 รูปแบบ คือ 1) รูปแบบที่ให้ความสำคัญกับการพัฒนาทุนมนุษย์โดยตรง และ 2) รูปแบบที่ให้ความสำคัญกับการพัฒนาทุนมนุษย์ร่วมกับทุนโครงสร้างผ่านกระบวนการจัดการความรู้⁶⁹

อนันต์ เตียวต้อย ได้ทำการศึกษาเรื่อง รูปแบบการบริหารคุณภาพแบบเบ็ดเสร็จในมหาวิทยาลัยเทคโนโลยีราชมงคล ผลการวิจัยพบว่า องค์ประกอบของการบริหารคุณภาพแบบเบ็ดเสร็จในมหาวิทยาลัยเทคโนโลยีราชมงคลมี 7 องค์ประกอบ คือ 1)การให้ความสำคัญกับผู้รับบริการ ผู้มีส่วนได้ส่วนเสียและพนักงาน 2)ผู้บริหารมีภาวะผู้นำในการนำองค์กร 3)เทคนิคและเครื่องมือการบริหารคุณภาพ 4)ธรรมาภิบาลของผู้บริหาร 5)การใช้องค์กรเป็นคู่แข่ง 6)การสร้างคุณภาพชีวิตบุคลากร และ 7)การบริหารงานอย่างต่อเนื่อง และรูปแบบการบริหารคุณภาพแบบเบ็ดเสร็จในมหาวิทยาลัยเทคโนโลยีราชมงคล ได้แก่ องค์ประกอบ 7 องค์ประกอบ คือ 1)การให้ความสำคัญกับผู้รับบริการ ผู้มีส่วนได้ส่วนเสียและพนักงาน 2)ผู้บริหารมีภาวะผู้นำในการนำองค์กร 3)เทคนิคและเครื่องมือการบริหารคุณภาพ 4)ธรรมาภิบาลของผู้บริหาร 5)การใช้องค์กรเป็นคู่แข่ง 6)การสร้างคุณภาพชีวิต

⁶⁹ ปริยนุช ชัยกองเกียรติ, “รูปแบบความสัมพันธ์เชิงสาเหตุระหว่างการจัดการทุนทางปัญญา การจัดการความรู้ และประสิทธิผลองค์กรของวิทยาลัยพยาบาล สังกัดกระทรวงสาธารณสุข” (วิทยานิพนธ์หลักสูตรการศึกษาคุณวุฒิบัณฑิต สาขาการบริหารการศึกษา บัณฑิตวิทยาลัย มหาวิทยาลัยเกษตรศาสตร์, 2551)

บุคลากร และ 7)การบริหารงานอย่างต่อเนื่อง และมี 8 กระบวนการ คือ การริเริ่มจากผู้บริหารระดับสูง การจัดโครงสร้างองค์กรและทีมงาน การจัดระบบเครื่องมือคุณภาพ การประกาศใช้และการให้ความรู้แก่บุคลากร การกำกับติดตามและประเมินผล การทบทวนการดำเนินงาน การให้รางวัลผู้ประสบความสำเร็จในการบริหารคุณภาพ และการเทียบเคียงกับหน่วยงานที่ประสบความสำเร็จในการบริหารคุณภาพ ซึ่งรูปแบบได้รับการยืนยันจากผู้เชี่ยวชาญให้สามารถนำไปใช้ได้⁷⁰

อนงค์ สระบัว ได้ทำการศึกษา เรื่องรูปแบบความสัมพันธ์เชิงสาเหตุของตัวชี้วัดการจัดการความรู้ของสถาบันอุดมศึกษา ผลการวิจัยพบว่าองค์ประกอบของตัวชี้วัดการจัดการความรู้ของสถาบันอุดมศึกษา ประกอบด้วย 5 องค์ประกอบ ได้แก่ 1)กระบวนการจัดการความรู้ 2)การเรียนรู้ 3) สมรรถนะ 4)เทคโนโลยีและ 5)โครงสร้างองค์กร และรูปแบบความสัมพันธ์เชิงสาเหตุของตัวชี้วัดการจัดการความรู้ของสถาบันอุดมศึกษาประกอบด้วย 5 องค์ประกอบที่มีความสัมพันธ์กันซึ่งมีความเหมาะสม เป็นไปได้ และสามารถนำไปใช้ประโยชน์ได้สอดคล้องกับกรอบแนวคิดทฤษฎีของการวิจัย⁷¹

สุภาวดี ลากเจริญ ได้ทำการศึกษาเรื่อง ภาพอนาคตเครือข่ายความร่วมมือด้านการวิจัยระหว่างสถาบันอุดมศึกษา ใน 10 ปีข้างหน้า (พ.ศ. 2552-2561) ผลการวิจัยพบว่าภาพอนาคตเครือข่ายความร่วมมือด้านการวิจัยระหว่างสถาบันอุดมศึกษาประกอบด้วย 4 ประเด็นดังนี้ 1) ความร่วมมือในการผลิตบัณฑิตด้านการวิจัย มุ่งให้ผู้เรียนมีโลกทัศน์และวิสัยทัศน์ที่กว้างไกล รู้จักคิด วิเคราะห์ แสวงหาความรู้ สถาบันอุดมศึกษาต้องผลิตบัณฑิตที่มีทักษะทางด้านเทคโนโลยีสารสนเทศ มีความรู้ภาษาอังกฤษ ภาษาไทย มีจิตสาธารณะ มีทักษะในกระบวนการคิด และควรจัดการเรียนการสอนแบบทีม เปิดโอกาสให้นักศึกษาเลือกเรียนร่วมกันในแต่ละโปรแกรมได้ 2) ความร่วมมือด้านโครงสร้างและเครือข่ายความร่วมมือการวิจัย สถาบันอุดมศึกษาแต่ละแห่ง

⁷⁰ อนันต์ เตียวต้อย, “รูปแบบการบริหารคุณภาพแบบเบ็ดเสร็จในมหาวิทยาลัยเทคโนโลยีราชมงคล” (วิทยานิพนธ์ปริญญาปรัชญาดุษฎีบัณฑิต สาขาวิชาการบริหารการศึกษา บัณฑิตวิทยาลัย มหาวิทยาลัยศิลปากร, 2551), ง.

⁷¹ อนงค์ สระบัว, “รูปแบบความสัมพันธ์เชิงสาเหตุของตัวชี้วัดการจัดการความรู้ของสถาบันอุดมศึกษา” (วิทยานิพนธ์ปริญญาปรัชญาดุษฎีบัณฑิต สาขาวิชาการบริหารการศึกษา บัณฑิตวิทยาลัย มหาวิทยาลัยศิลปากร, 2552), ง.

ต้องกำหนดเป้าหมายวัตถุประสงค์ แผนงาน และแนวปฏิบัติของตนเองให้สอดคล้องกับหลักการความร่วมมือระหว่างสถาบัน เสริมสร้างกระบวนการเรียนรู้โดยผ่านการทำงานร่วมกัน ซึ่งเป็นการทำงานแนวราบ ไม่มีการสั่งการจากฝ่ายใดรวมทั้งสถาบันอุดมศึกษาต้องยอมรับการตรวจสอบจากสังคม 3) การจัดและดำเนินกิจกรรมความร่วมมือการวิจัย เป็นการสร้างความรู้และประสบการณ์ใหม่ในลักษณะบูรณาการกิจกรรมต่างๆ ให้เข้ากับชีวิตจริง ตลอดจนเน้นให้นักศึกษามีกิจกรรมร่วมกับชุมชนให้มากขึ้น สำนักงานคณะกรรมการการอุดมศึกษาควรมีบทบาทในการประสาน และสนับสนุนงบประมาณบางส่วน กระตุ้นให้จัดกิจกรรม สร้างความสัมพันธ์ระหว่างบุคลากรที่รับผิดชอบงานความร่วมมือ เช่น จัดนำเสนอผลการวิจัยร่วมกัน ศึกษาดูงานร่วมกัน สร้างเครือข่ายที่หลากหลาย การเข้าร่วมเครือข่ายควรเป็นนักวิจัยที่อยู่ในสาขาเดียวกัน 4) หน่วยงานที่รับผิดชอบ ผู้บริหารและบุคลากรทางการศึกษาของแต่ละสถาบันอุดมศึกษาควรให้ความสำคัญกับงานวิจัยมากขึ้น รวมถึงมีการจัดตั้งหน่วยงานเครือข่าย โดยมีผู้รับผิดชอบเครือข่ายทำหน้าที่ประสานงานช่วยเหลือติดตามและประเมินผลความร่วมมือ จัดทำรายงานการประเมินอย่างเป็นทางการประจำปีตามระยะเวลาดำเนิน โครงการ⁷²

เพ็ชรี ระบุวิเชตร์ ได้ทำการศึกษาเรื่อง ความร่วมมือของสถาบันอุดมศึกษาและสถานประกอบการ เพื่อพัฒนาทักษะการทำงานของบุคลากรในองค์กรธุรกิจแบบระบบอุตสาหกรรม ผลการศึกษา พบว่า 1) ความร่วมมือของสถาบันอุดมศึกษาและสถานประกอบการที่เป็นองค์กรธุรกิจแบบระบบอุตสาหกรรมเพื่อพัฒนาทักษะการทำงานของหัวหน้าใหม่ด้วยกระบวนการฝึกอบรมอยู่ในระดับที่ดีมาก โดยวิทยากรจากสถาบันอุดมศึกษาได้ทำหน้าที่ครอบคลุมกระบวนการฝึกอบรมทุกขั้นตอน ตั้งแต่ร่วมคิด ร่วมวางแผน และร่วมกระทำ รวมทั้งได้เสนอขั้นตอนการติดตามหลังการฝึกอบรมและการประเมินผลการปฏิบัติงาน ซึ่งสถานประกอบการให้การยอมรับและความร่วมมือ 2) กระบวนการฝึกอบรมหลักสูตร ทักษะการบริหารจัดการสำหรับหัวหน้าใหม่ พบข้อมูลทั่วไปของกลุ่มตัวอย่างที่เป็นหัวหน้างานส่วนใหญ่เป็นเพศชาย อายุ 31-35 ปี ระดับการศึกษามัธยมศึกษาปีที่ 6 ทำงานในบริษัทแห่งนี้เป็นเวลา 4-6 ปี รายได้ระหว่าง 10,100-12,000 บาท ความคาดหวังในการเข้ารับการศึกษาอบรมเพื่อนำไปใช้ในชีวิตการทำงานจริงได้ การประเมินผลการอบรมแยกเป็น 2 ระดับคือระดับปฏิบัติการ พบว่า กลุ่มตัวอย่างมีความพึงพอใจในการฝึกอบรมร้อยละ 100 ส่วนระดับการเรียนรู้ พบว่า กลุ่มตัวอย่างผ่านการทดสอบข้อเขียนทุกคนและเข้ารับการศึกษาอบรมครบทุกชั่วโมง 3) การติดตามหลัง

⁷²สุภาวดี ลากเจริญ, “ภาพอนาคตเครือข่ายความร่วมมือด้านการวิจัยระหว่างสถาบันอุดมศึกษา ใน 10 ปีข้างหน้า (พ.ศ. 2552-2561)” (วิทยานิพนธ์หลักสูตรการศึกษาคุณวุฒิปริญญาตรี สาขาการบริหารการศึกษา บัณฑิตวิทยาลัย มหาวิทยาลัยวงษ์ชวลิตกุล, 2554)

การฝึกอบรมผ่านไปเป็นเวลา 4 เดือนพบว่า การปฏิบัติงานโดยรวมอยู่ในระดับมาก เนื้อหาในหลักสูตรช่วยการทำงานในตำแหน่งหัวหน้างาน ทำให้มั่นใจมากขึ้น ทำงานมีแบบแผน แต่ยังไม่เพียงพอกับการทำงานให้ดีขึ้น กลุ่มตัวอย่างต้องการเวลาอบรมเพิ่ม กลุ่มตัวอย่างมีความเห็นต่อการติดตามหลังการฝึกอบรมในทางที่ดีกว่า วิทยากรและบริษัทเห็นความสำคัญของการฝึกอบรม ส่วนการประเมินผลการปฏิบัติงานที่กลุ่มตัวอย่างประเมินตนเองเป็นรายบุคคลพบว่า โดยรวม 7 ด้านคือ ปริมาณงาน คุณภาพงาน ความรู้ในงาน คุณลักษณะส่วนตัว ความร่วมมือ ความน่าไว้วางใจ ความริเริ่มสร้างสรรค์อยู่ในระดับปานกลาง (3.49) ส่วนการประเมินผลการปฏิบัติงานของหัวหน้างานใหม่ในภาพรวมจากผู้จัดการฝึกอบรมโดยรวมอยู่ในระดับมาก (3.50) ส่วนการทำกิจกรรมสนทนากลุ่มกับผู้ได้บังคับบัญชาของหัวหน้างานที่เข้ารับการฝึกอบรมพบว่า ในภาพรวมหลังการฝึกอบรมหัวหน้างานมีการเปลี่ยนแปลงในทิศทางที่ดี ทักษะการสั่งการ การควบคุมงาน มีความชัดเจนด้วยท่าทางและคำพูด รับฟังลูกน้องมากขึ้น 4) แนวทางการพัฒนาความร่วมมือของสถาบันอุดมศึกษาและสถานประกอบการเพื่อพัฒนาทักษะการทำงานของบุคลากรในองค์กรธุรกิจแบบระบบอุตสาหกรรม ทั้งสองฝ่ายควรต้องมีการทำงานร่วมกันอย่างใกล้ชิดในส่วนของพัฒนาทักษะของบุคลากร วิทยากรจากสถาบันอุดมศึกษาควรมีความรู้ด้านการพัฒนาทรัพยากรมนุษย์ และเน้นพัฒนาทักษะด้านสติปัญญา ความสามารถ มีโลกทัศน์ กระบวนการฝึกอบรม ส่วนสถานประกอบการควรมีการติดตามหลังการฝึกอบรมและสร้างวัฒนธรรมการจัดการที่มีการประเมินผลการปฏิบัติงาน การจัดการความรู้ โดยเป็นความร่วมมือของสถาบันอุดมศึกษาและสถานประกอบการเพื่อความถูกต้อง การยอมรับของบุคลากร และการพัฒนาทักษะที่ยั่งยืนขององค์กรและประเทศต่อไป⁷³

สายสุดา เตียเจริญ ได้ทำการศึกษาเรื่อง องค์ประกอบของการเป็นมหาวิทยาลัยวิจัย ผลการวิจัยพบว่าองค์ประกอบของการเป็นมหาวิทยาลัยวิจัย ประกอบด้วย 8 องค์ประกอบ คือ ระบบการบริหารจัดการ การนำผลงานวิจัยไปใช้และการสร้างเครือข่ายการวิจัย การพัฒนาบุคลากรด้านการวิจัย คุณภาพของอาจารย์/นักวิจัย การตีพิมพ์เผยแพร่ผลงานวิจัย การจัดตั้งศูนย์ความเป็นเลิศทางการวิจัย การเชื่อมโยงการวิจัยกับการเรียนการสอน และการบริหารทรัพย์สินทางปัญญา ตัวแปรที่สามารถจำแนกกลุ่มมหาวิทยาลัยวิจัย ประกอบด้วย 6 ตัวแปร ได้แก่ โครงสร้างพื้นฐานในการวิจัย การบริหารงานวิจัย การบริหารทรัพย์สินทางปัญญา การตีพิมพ์เผยแพร่ผลงานวิจัย แรงจูงใจในการทำวิจัย และการ

⁷³ เพ็ชรี รูปะวิเชตร์, “ความร่วมมือของสถาบันอุดมศึกษาและสถานประกอบการเพื่อพัฒนาทักษะการทำงานของบุคลากรในองค์กรธุรกิจแบบระบบอุตสาหกรรม” (งานวิจัยโดย ผศ.ดร. เพ็ชรี รูปะวิเชตร์ สาขาวิชาบริหารธุรกิจ คณะศึกษาศาสตร์ มหาวิทยาลัยเชียงใหม่, 2554)

เชื่อมโยงการวิจัยกับการเรียนการสอน ซึ่งองค์ประกอบด้านการนำผลงานวิจัยไปใช้และการสร้างเครือข่ายการวิจัยเป็นองค์ประกอบที่มีความสำคัญต่อการเป็นมหาวิทยาลัยวิจัย ผู้บริหารมหาวิทยาลัยควรส่งเสริมและสนับสนุนในเรื่องการผลิตผลงานวิจัยที่ตรงกับความต้องการของสังคม ชุมชน และประเทศ รวมทั้งการนำผลงานวิจัยไปประยุกต์ใช้ให้เกิดประโยชน์เพื่อแก้ปัญหา หรือเพื่อเพิ่มมูลค่า นอกจากนี้ควรส่งเสริมให้เกิดความร่วมมือกับภาคเอกชนอุตสาหกรรมหรือหน่วยงานราชการอื่นเพื่อให้เกิดการทำงานวิจัยในลักษณะเครือข่ายกันสร้างและพัฒนาให้เกิดองค์ความรู้หรือนวัตกรรมใหม่ๆ ที่ตอบสนองต่อความต้องการของสังคม ชุมชน รวมทั้งเป็นการใช้ทรัพยากรร่วมกันเพื่อให้เกิดประโยชน์สูงสุดและสร้างความเข้มแข็งทางวิชาการ⁷⁴

งานวิจัยต่างประเทศ

โกลด์ (Gold) ทำการศึกษาวิจัยเรื่อง “Knowledge Management: An Organization Capabilities Perspective” ผลการวิจัยพบว่า 1) การบริหารสมัยใหม่ คือความตระหนักในคุณค่าของสินทรัพย์แห่งความรู้ (Knowledge assets) 2) การกระจายของผลิตภัณฑ์ในองค์กรเป็นสิ่งจำเป็น 3) การแข่งขันจะเป็นสิ่งที่จำเป็นสำหรับองค์กร 4) เป็นเรื่องยากที่จะพัฒนาองค์กรภายใต้ระบบการจัดการความรู้ เนื่องจากองค์กรยังมีประวัติศาสตร์และกระบวนการทำงานภายใต้ความสำเร็จของวัฒนธรรมแบบดั้งเดิมอยู่ 5) การลงทุนด้านเทคโนโลยีและการปรับเปลี่ยนวัฒนธรรมไปในทิศทางเดียวกันเป็นเงื่อนไขแรกที่ส่งผลต่อความสำเร็จในการจัดการความรู้ในองค์กร⁷⁵

แมคคาร์ธี (McCarthy) ได้ทำการวิจัยเรื่อง “Measuring the validity of task-Technology fit for knowledge management system” พบว่า 1) มีปัจจัย 3 ประการที่เกี่ยวข้องกับการใช้การจัดการความรู้ คือ วัฒนธรรมองค์กร ความสามารถของพนักงาน คุณลักษณะของผู้ใช้ระบบการจัดการความรู้ 2) ภาระงานขององค์กร ความสามารถของพนักงาน คุณลักษณะของผู้ใช้ระบบการจัดการความรู้เกี่ยวกับทรัพย์สินทางปัญญา 2) ภาระงานขององค์กรและความเหมาะสมในการประยุกต์ใช้ระบบโดยมี

⁷⁴ สายสุตา เตียเจริญ, “องค์ประกอบของการเป็นมหาวิทยาลัยวิจัย” (วิทยานิพนธ์ปริญญาปรัชญาดุษฎีบัณฑิต สาขาวิชาการบริหารการศึกษา บัณฑิตวิทยาลัย มหาวิทยาลัยศิลปากร, 2554), ง.

⁷⁵ Andrew H. Gold, “Knowledge Management: An Organization Capabilities Perspective” (Ph.D. dissertation, Faculty of Management Information System, University of Carolina, 2001), 23.

ความสัมพันธ์ปริมาณที่สูง 3) วัฒนธรรมองค์กรเป็นปัจจัยที่สำคัญที่สุดในการใช้ประโยชน์จากการบริหารจัดการความรู้⁷⁶

อาเธอร์ (Arthur) ได้ศึกษาเกี่ยวกับผลของการจัดการทรัพยากรมนุษย์ต่อผลการปฏิบัติงานและอัตราการออกจากงาน พบว่าการดำเนินงานด้านทรัพยากรมนุษย์ที่เน้นการเพิ่มความผูกพันของพนักงานต่อองค์กร ได้แก่ การกระจายอำนาจการตัดสินใจ การฝึกอบรม การเพิ่มเงินเดือน และการมีส่วนร่วมของพนักงาน มีความสัมพันธ์กับผลการปฏิบัติงานที่สูงขึ้น ในทางตรงกันข้ามพบว่า การดำเนินงานด้านทรัพยากรมนุษย์ที่เน้นการควบคุม การเพิ่มประสิทธิภาพและการลดทักษะของพนักงานและอำนาจในการตัดสินใจ จะสัมพันธ์กับการเพิ่มของอัตราการลาออกของพนักงานและผลการปฏิบัติงานจะลดลง⁷⁷

โฮ ซอยวา โดรา (Ho, Choi-wa Dora) ได้ศึกษาวิจัยเรื่อง Human Resource Management in Hong Kong Preschools: The Impact of Falling Rolls on Staffing ผลการวิจัยพบว่า การจัดการเรียนการสอนระดับก่อนวัยเรียนนั้นการลดจำนวนของพนักงานเพื่อแก้ปัญหาการขาดงบประมาณในการบริหารจัดการนั้นส่งผลกระทบต่อประสิทธิภาพในการทำงานของพนักงานและมีผลกระทบต่อคุณภาพการสอนและการให้บริการ งานวิจัยนี้แสดงให้เห็นความสำคัญระหว่างการจัดการทรัพยากรมนุษย์และการพัฒนาโรงเรียนเพื่อเสนอการจัดการความรู้เกี่ยวกับวิชาชีพที่เกี่ยวข้องกับการจัดการเรียนการสอนและควรมีการเชื่อมต่อนโยบายขององค์กรในการประเมินพนักงานเพื่อให้บรรลุคุณภาพบริการที่ดี ดังนั้นข้อเสนอแนะพนักงานมีส่วนร่วมในกระบวนการกำหนดนโยบายและการจัดการเรียนการสอนและเป็นการเสริมสร้างภาวะผู้นำเพื่อนำไปสู่การเปลี่ยนแปลงและต้องเปลี่ยนวัฒนธรรมการจัดการเรียนการสอนก่อนวัยเรียน⁷⁸

⁷⁶ Richard McCarthy, **Measuring the validity of task-Technology fit for knowledge management system**, accessed September 14, 2015, available from <http://www.search.proquest.com/docview>

⁷⁷ Arthur, Jeffrey B, "Gainsharing and Organization Learning: an Analysis of Employee Suggestions over time," **Academy of Management Journal** 44, 4 (April 15, 2001): 737-754.

⁷⁸ Choi-wa Dora Ho, "Human Resource Management in Hong Kong Preschools: The Impact of Falling Rolls on Staffing," **International Journal of Education Management** 23, 3 (March 20, 2009): 217-226.

วิลเลียม อัลเลน และคณะ (William Allan et al.) ได้ทำการวิจัยเรื่อง Human Resource Management: Managerial in Recruiting and Retaining Teachers National Implications ผลการวิจัยพบว่าเป้าหมายสูงสุดของแผนกทรัพยากรมนุษย์คือการจัดการทุนมนุษย์และวัฒนธรรมองค์การเพื่อมุ่งสู่ความสำเร็จ ในเวทีการศึกษาการเลือกผู้บริหาร โรงเรียนที่มีประสิทธิภาพเป็นสิ่งสำคัญในการรักษาและสนับสนุนสิ่งแวดล้อมสำหรับครู วัตถุประสงค์ของการศึกษานี้คือการศึกษเกี่ยวกับประสิทธิภาพการบริหารในการสรรหาและรักษาคู การสรรหาที่มีโอกาสเลือกจากคุณสมบัติของผู้สมัคร การบริหารทรัพยากรมนุษย์เป็นการวางแผนที่จะธำรงรักษาบุคลากรที่มีคุณภาพไว้ในองค์การเพื่อช่วยให้องค์การบรรลุเป้าหมายตามยุทธศาสตร์ ในข้อสรุปกล่าววเป้าหมายสูงสุดของการบริหารทรัพยากรมนุษย์จะมั่นใจว่าองค์การที่ดึงดูดและรักษาพนักงานที่ผ่านการรับรองตามกระบวนการไว้ได้ ข้อเสนอแนะสำหรับผู้นำที่มีประสิทธิภาพควรธำรงรักษาและสรรหาจ้างพนักงานที่มาตรฐานในการทำงานหลายด้าน พร้อมทั้งควบคุม ติดตาม และพัฒนาอาชีพเพื่อก่อให้เกิดการเรียนรู้วิชาชีพ และวัฒนธรรมองค์การ และช่วงเพิ่มประสิทธิภาพของการบริหารทรัพยากรมนุษย์ในการสรรหาและการรักษาคู⁷⁹

โอลากูเลฮิน และเฟลิกซ์ (Olakulehin and Felix Kayode) ได้ทำการวิจัยเรื่อง “Human Capital Key Worry for Reformers” จากการศึกษาพบว่าการพัฒนาทุนมนุษย์เป็นองค์ประกอบสำคัญที่สุดของทุกปัจจัยในธุรกิจการผลิตตั้งแต่ 1960 ในจีเรียจึงเน้นในการฝึกอบรมและการศึกษาการสะสมทุนมนุษย์เป็นอย่างมาก แต่การศึกษาในการพัฒนาทรัพยากรมนุษย์เป็นสนองตอบความต้องการของประเทศ ในการวิจัยนี้จึงตรวจสอบผลกระทบและระยะการเรียนรู้ในการพัฒนาทุนมนุษย์ที่มีผลต่อการศึกษาของครูในไนจีเรีย การนำเสนอภาพรวมของความพยายามในการพัฒนาทุนมนุษย์ในไนจีเรียมีความสำคัญในระบบการศึกษาระดับอุดมศึกษา และมีประโยชน์ต่อการเรียนรู้ระบบ การฝึกอบรมและการพัฒนาบุคลากรทางการสำหรับภาคอุตสาหกรรมและองค์การของเศรษฐกิจ ในการวิจัยนี้ยังเป็นแนวทางในการเรียนรู้เป็นกลยุทธ์พื้นฐานสำหรับการพัฒนาทรัพยากรมนุษย์ด้านทรัพย์สินทางปัญญาในประเทศต่อไป⁸⁰

⁷⁹ William Allan et al., “Human Resource Management: Managerial in Recruiting and Retaining Teachers National Implications,” *Campus-Wide Information Systems* 26,3 (March 20, 2009): 201-231.

⁸⁰ Felix Kayode Olakulehin, “Human Capital Key Worry for Reformers,” *Education Week* 28,14 (December 14, 2008): 1,13.

เฟลด์แมน และคณะ (Feldman et al) ได้ทำการศึกษาเรื่อง Equity and the technology transfer strategies of American Research Universities พบว่าปัจจุบันมหาวิทยาลัยมีการแบ่งปันผลประโยชน์ในการจ่ายค่าตอบแทนสำหรับทรัพย์สินทางปัญญาให้แก่อาจารย์/นักวิจัย/ผู้ประดิษฐ์เพิ่มมากขึ้น ซึ่งถือว่าเป็นกลยุทธ์ใหม่ในการบริหารจัดการทรัพย์สินทางปัญญาและการถ่ายทอดเทคโนโลยี ซึ่งแต่เดิมมหาวิทยาลัยยอมรับในเรื่องค่าธรรมเนียมจากใบอนุญาตจากการใช้สถานที่ว่าเป็นเพียงการจ่ายค่าตอบแทนที่เสนอโดยบริษัทซึ่งเป็นหุ้นส่วนในผลประโยชน์จากการใช้สิทธิบัตรของมหาวิทยาลัยเท่านั้น นอกจากนี้ยังพบว่าการแบ่งปันผลประโยชน์จากทรัพย์สินทางปัญญาของมหาวิทยาลัยมีจำนวนเพิ่มขึ้น ดูได้จากการจัดตั้งสำนักงานขออนุญาตใช้เทคโนโลยีซึ่งเป็นกลไกในการดึงดูดความสนใจที่จะนำเสนอผลประโยชน์กับมหาวิทยาลัยทั้งสองด้านคือ การเพิ่มศักยภาพในการหารายได้ของมหาวิทยาลัย และการจัดการผลประโยชน์ระหว่างมหาวิทยาลัยกับบริษัท การประยุกต์ใช้การแบ่งปันผลประโยชน์ดังกล่าวอาจเป็นส่วนหนึ่งของแนวโน้มที่มหาวิทยาลัยใช้โอกาสหรือเปลี่ยนแปลงเพื่อที่จะเข้าสู่เชิงพาณิชย์⁸¹

ลี และ วิน (Lee and Win) ได้ทำการวิจัยเรื่อง “Technology transfer between university research centers and industry in Singapore” โดยการเปรียบเทียบการดำเนินการที่เกี่ยวข้องกับการถ่ายทอดเทคโนโลยีภาคอุตสาหกรรมของศูนย์ปฏิบัติการด้านการวิจัยในสังกัดมหาวิทยาลัยในประเทศสิงคโปร์ จำนวน 3 แห่ง ได้แก่ 1) Kent Ridge Digital Lab (KRDL), the National University of Singapore(NUS), 2) Gintic Institute of Manufacturing Technology (GINTIC), the Nanyang Technological University (NTU), 3) Center for Advanced Construction Studies (CACs), the Nanyang Technological University (NTU) ผลการวิจัยพบว่า ประเทศสิงคโปร์มีการดำเนินการถ่ายทอดเทคโนโลยีห้องปฏิบัติการการวิจัยของมหาวิทยาลัยสู่ภาคอุตสาหกรรมที่มีความเป็นไปได้ที่จะประสบความสำเร็จ คือ การจัดทำโครงการความร่วมมือในการวิจัยและพัฒนาระหว่างมหาวิทยาลัยและภาคอุตสาหกรรม (Joint venture of R&D) โดยมีภาคอุตสาหกรรมที่มีความสามารถในการสนับสนุนด้านโครงสร้างพื้นฐานในการทำวิจัย และมหาวิทยาลัยมีความสามารถในด้านการมีองค์ความรู้และความเชี่ยวชาญในสาขาต่างๆ ซึ่งผลลัพธ์ที่ได้จากความร่วมมือในการวิจัยและพัฒนาระหว่างมหาวิทยาลัยและภาคอุตสาหกรรมทำให้มหาวิทยาลัยสามารถช่วยเหลือบริษัทภายในประเทศ รวมถึงยังสามารถนำความรู้ที่ได้จากการวิจัยและพัฒนา มาจด

⁸¹ Maryann Feldman and others, “Equity and the technology transfer strategies of American Research Universities,” **Management Science** vol 48, no 1 (Jan 2002): 105-121.

สิทธิบัตรร่วมกับภาคอุตสาหกรรมได้ สำหรับแรงจูงใจที่ใช้เพื่อให้นักวิจัยและภาคอุตสาหกรรมทำโครงการ คือ การลงทุนในการทำวิจัยร่วมกันทั้งนี้เพื่อลดความเสี่ยงด้านการเงินของทั้งสองฝ่าย และรัฐบาลควรมีบทบาทในการสนับสนุนทุนวิจัยและทรัพยากรต่างๆในโครงการด้วย⁸²

มาร์คัส (Marcus) ได้ทำการศึกษาเรื่อง นวัตกรรมและทรัพย์สินทางปัญญา: กลยุทธ์การบริหารจัดการทรัพย์สินทางปัญญาและเศรษฐศาสตร์เทคโนโลยี ผลการศึกษาพบว่าการจัดการเชิงกลยุทธ์ด้านทรัพย์สินทางปัญญาต้องมีการพัฒนาและบูรณาการกับเทคโนโลยีและการจัดการจัดการองค์กรในการที่จะส่งเสริมให้เกิดความสำเร็จในระดับจุลภาคของ บริษัท และจึงยังอยู่ในระดับมหภาค และการพัฒนาในทักษะการจัดการด้านทรัพย์สินทางปัญญา(เช่นการจัดการควบคุมการค้า, การออกใบอนุญาตการประเมินมูลค่าการกำหนดราคา) และสัญญาด้านทรัพย์สินทางปัญญาจากนั้นจะนำไปสู่การมีแนวโน้มมากที่สุดที่จะมีประสิทธิภาพที่เพิ่มขึ้นของระหว่างองค์กร ดังนั้นจึงต้องมีการพัฒนาและบูรณาการกับเทคโนโลยีและการจัดการองค์กรในการที่จะส่งเสริมให้เกิดความสำเร็จในระดับจุลภาคของ บริษัท และจึงยังอยู่ในระดับมหภาคการพัฒนาในทักษะการจัดการไอพี (เช่นการจัดการควบคุมการค้า, การออกใบอนุญาตการประเมินมูลค่าการกำหนดราคา) และสัญญา IP จากนั้นจะนำไปสู่การมีแนวโน้มมากที่สุดที่จะมีประสิทธิภาพที่เพิ่มขึ้นของระหว่างองค์กร ความสัมพันธ์ทางเทคโนโลยีและกึ่งบูรณาการรูปแบบองค์กรและจึงยังเพิ่มขึ้นนวัตกรรมและการพัฒนาเศรษฐกิจ⁸³

นิโคล (Nicole) ได้ทำการศึกษาวิจัยเรื่อง Intellectual Property Management: Internal Organization and External Exploitation ผลการวิจัยพบว่าปัจจัยหลักที่มีอิทธิพลภายนอกต่อการบริหารจัดการการใช้ประโยชน์ทรัพย์สินทางปัญญา (สิทธิบัตร) คือ ประการแรกเกี่ยวกับแรงจูงใจว่าทำไมบริษัท ที่ต้องการที่จะใช้ประโยชน์จากภายนอกสิทธิบัตรประเภทของมูลค่า บริษัทมุ่งมั่นที่จะสร้างผ่านการแสวงหาผลประโยชน์จากภายนอกที่มีอิทธิพลต่อวิธีที่จะมีการจัดการ ประการที่สองการจัดโครงสร้างองค์กรของบริษัทเป็นสำคัญ. ผลการวิจัยชี้ให้เห็นว่าโครงสร้างด้านทรัพย์สินทางปัญญาแบบ

⁸² J. Lee and H.N. Win, “Technology transfer between university research centers and industry in Singapore,” *Technovation* no. 24(November 20, 2004): 433-442.

⁸³ Marcus Holgersson, “Innovation and Intellectual Property: Strategic IP Management and Economics of Technology,” (Dissertations and Thesis, CHALMERS University of Technology, 2012), accessed October 19, 2015, available from <http://www.search.proquest.com>

ส่วนกลางหรือกระจายอำนาจไม่ได้มีผลกระทบโดยตรงต่อการบริหารจัดการของสิทธิบัตรภายนอกการแสวงหาผลประโยชน์ แต่มันดูเหมือนว่าความเป็นจริงถ้าขอบเขตและสิ่งที่บริษัท มีที่จัดตั้งขึ้นฟังก์ชันที่อุทิศตนเพื่อประโยชน์สิทธิบัตรภายนอกเป็นสิ่งสำคัญ ประการที่สามสถานที่ความคิดริเริ่มของโครงการการแสวงหาผลประโยชน์สิทธิบัตรภายนอกกำหนดจุดของกระบวนการที่ บริษัท เริ่มต้นอย่างแข็งขันในการจัดการการแสวงหาผลประโยชน์ภายนอก ประการที่สี่ความต้องการของ บริษัท คู่ค้าเกี่ยวกับเพิ่มเติมความรู้พร้อมกับสิทธิบัตรได้แสดงให้เห็นว่าเป็นสิ่งสำคัญ⁸⁴

สรุป

จากการศึกษาวรรณกรรม และงานวิจัยที่เกี่ยวข้องกับการจัดการทรัพย์สินทางปัญญาของคณะพยาบาลศาสตร์ในสถาบันอุดมศึกษาเอกชน พบว่ามีตัวแปรหลายตัวที่เกี่ยวข้องกับการส่งเสริมทรัพย์สินทางปัญญา ผู้วิจัยได้นำ 1) แนวคิดแนวคิดหลักและองค์การที่เกี่ยวกับทรัพย์สินทางปัญญา 2) นโยบายและแผนปฏิบัติราชการที่เกี่ยวข้องกับการส่งเสริมทรัพย์สินทางปัญญา 3) กฎหมายที่เกี่ยวข้องกับการส่งเสริมทรัพย์สินทางปัญญา 4) แนวทางการส่งเสริมทรัพย์สินทางปัญญาของสถาบันการศึกษาในประเทศไทยและในต่างประเทศ และ 5) สถาบันอุดมศึกษาเอกชนในประเทศไทยที่เปิดสอนวิชาพยาบาลศาสตร์ 6) งานวิจัยที่เกี่ยวข้อง มาเป็นแนวคิดในการวิจัยครั้งนี้ จากการศึกษาดังกล่าวข้างต้นพบปัจจัยที่เกี่ยวข้องกับองค์ประกอบของการจัดการทรัพย์สินทางปัญญา แสดงให้เห็นถึงองค์ประกอบของการจัดการทรัพย์สินทางปัญญาของสถาบันการศึกษาได้ชัดเจนยิ่งขึ้น และสามารถนำไปใช้ประโยชน์ในการวิเคราะห์หาองค์ประกอบของการจัดการทรัพย์สินทางปัญญาของคณะพยาบาลศาสตร์ในสถาบันอุดมศึกษาเอกชนได้อย่างมีประสิทธิภาพ รวมทั้งสามารถเป็นแนวทางให้กับสถาบันอุดมศึกษาทั้งของรัฐและเอกชนในประเทศไทยใช้ประโยชน์ในการพัฒนาคุณภาพต่อไป

⁸⁴ Nicole Ziegler, “Intellectual Property Management: Internal Organization and External Exploitation,” (Dissertations and Thesis, Dissertation no. 4125, University of St. Gallen, 2012), accessed October 19, 2015, available from <http://www.search.proquest.com>

บทที่ 3

การดำเนินการวิจัย

การวิจัยครั้งนี้มีวัตถุประสงค์เพื่อทราบองค์ประกอบของการจัดการทรัพยากรสุขภาพของคณะพยาบาลศาสตร์ในสถาบันอุดมศึกษาเอกชน ทราบรูปแบบของการจัดการทรัพยากรสุขภาพของคณะพยาบาลศาสตร์ในสถาบันอุดมศึกษาเอกชน และผลการยืนยันองค์ประกอบและรูปแบบของการจัดการทรัพยากรสุขภาพของคณะพยาบาลศาสตร์ในสถาบันอุดมศึกษาเอกชน โดยใช้ระเบียบวิธีวิจัยแบบผสมผสาน (Mixed Methods Research) ซึ่งใช้ทั้งระเบียบวิธีวิจัยเชิงคุณภาพ (Qualitative Research) และระเบียบวิธีวิจัยเชิงปริมาณ (Quantitative Research) โดยใช้ผู้ให้ข้อมูลเป็นหน่วยวิเคราะห์ (Unit of Analysis) ประกอบด้วยขั้นตอนการดำเนินการวิจัยและระเบียบวิธีการวิจัย ดังนี้

ขั้นตอนการดำเนินการวิจัย

เพื่อให้การดำเนินการวิจัยเป็นไปตามวัตถุประสงค์ที่ตั้งไว้ ผู้วิจัยได้กำหนดขั้นตอนการดำเนินงานวิจัยออกเป็น 3 ขั้นตอน ดังนี้

ขั้นตอนที่ 1 การจัดเตรียมโครงการวิจัย

ผู้วิจัยจัดเตรียมโครงการวิจัย โดยการศึกษาวิเคราะห์แนวคิด ทฤษฎี และวรรณกรรมที่เกี่ยวข้องกับการจัดการทรัพยากรสุขภาพของคณะพยาบาลศาสตร์ในสถาบันอุดมศึกษาเอกชน ทั้งในประเทศไทยและต่างประเทศ จากเอกสาร ตำรา ข้อมูล สถิติ ผลงานวิจัย บทความวิชาการ วารสาร และเว็บไซต์ต่างๆ และนำมากำหนดกรอบแนวคิดการวิจัย เสนอโครงการวิจัยเพื่อขออนุมัติโครงการวิจัย

ขั้นตอนที่ 2 การดำเนินการวิจัย

ผู้วิจัยได้กำหนดขั้นตอนของการดำเนินการวิจัยดังต่อไปนี้

ขั้นที่ 1 การศึกษาองค์ประกอบของการจัดการทรัพยากรสุขภาพในสถาบันอุดมศึกษา
ผู้วิจัยได้กำหนดวิธีการดำเนินการวิจัย ดังนี้

1.1 ศึกษาวิเคราะห์แนวคิด ทฤษฎี วรรณกรรมที่เกี่ยวข้อง กับองค์ประกอบของการจัดการทรัพยากรสุขภาพในสถาบันอุดมศึกษาทั้งของรัฐและเอกชน จากเอกสาร ตำรา ข้อมูล สถิติ ผลงานวิจัย บทความวิชาการ วารสาร และเว็บไซต์ต่างๆ ทั้งในประเทศและต่างประเทศ

1.2 สัมภาษณ์ผู้เชี่ยวชาญและผู้ทรงคุณวุฒิ ที่มาจากองค์กรต่างๆและคณะพยาบาลศาสตร์ ในสถาบันอุดมศึกษา โดยใช้วิธีการคัดเลือกแบบเจาะจง มีเกณฑ์การพิจารณาจากคุณวุฒิ และประสบการณ์ด้านการจัดการทรัพยากรสุขภาพของคณะพยาบาลศาสตร์ในสถาบันอุดมศึกษา จำนวน 7 สถาบัน และองค์กรต่างๆของภาครัฐและเอกชนที่เกี่ยวข้องกับทรัพยากรสุขภาพ จำนวน 3 แห่ง

1.3 นำบทสรุปองค์ประกอบการจัดการทรัพยากรสุขภาพของคณะพยาบาลศาสตร์ในสถาบันอุดมศึกษา ที่ได้จากการศึกษาเอกสาร งานวิจัยที่เกี่ยวข้อง (Document Study) และการสัมภาษณ์ผู้เชี่ยวชาญและผู้ทรงคุณวุฒิ ที่มาจากองค์กรต่างๆและคณะพยาบาลศาสตร์ในสถาบันอุดมศึกษา เอกชน มาวิเคราะห์เนื้อหา (Content Analysis) เพื่อไปสร้างข้อคำถามของแบบสอบถามความคิดเห็น

ขั้นที่ 2 การวิเคราะห์องค์ประกอบและรูปแบบการจัดการทรัพยากรสุขภาพของคณะพยาบาลศาสตร์ในสถาบันอุดมศึกษา ซึ่งใช้ทั้งระเบียบวิธีเชิงปริมาณ(Quantitative Research Methodology) มีขั้นตอนดังนี้

2.1 นำองค์ประกอบการจัดการทรัพยากรสุขภาพของคณะพยาบาลศาสตร์ในสถาบันอุดมศึกษา มาจัดทำเป็นแบบสอบถามความคิดเห็น (Opinionnaire) เพื่อวัดระดับความคิดเห็นแบบลิเคิร์ต (Likert Scale)⁷⁶ ของผู้เกี่ยวข้องในระดับนโยบายและระดับปฏิบัติการในด้านการส่งเสริมการจัดการทรัพยากรสุขภาพของคณะพยาบาลศาสตร์ในสถาบันอุดมศึกษาเอกชน

2.2 ตรวจสอบคุณภาพเครื่องมือการวิจัย โดยการตรวจสอบความตรง (Content Validity) ของแบบสอบถามความคิดเห็น โดยหาค่าดัชนีความสอดคล้องรายข้อ ที่เรียกว่า IOC (Index of Item-Objective Congruence) นำมาปรับปรุงแก้ไขเครื่องมือ และทดลองใช้เครื่องมือ (Try Out) กับกลุ่มตัวอย่างที่ไม่ใช่กลุ่มที่ใช้วิจัย และนำมาวิเคราะห์หาค่าความเที่ยง (Reliability) โดยวิธีหาค่าสัมประสิทธิ์แอลฟาของครอนบาค (Cronbach's Alpha Coefficient)⁷⁷

2.3 นำแบบสอบถามความคิดเห็นฉบับสมบูรณ์ไปเก็บข้อมูลความคิดเห็นเกี่ยวกับรูปแบบการจัดการทรัพยากรสุขภาพของคณะพยาบาลศาสตร์ในสถาบันอุดมศึกษาเอกชน จากผู้ให้ข้อมูลคือบุคลากรในสถาบันอุดมศึกษาเอกชน และหน่วยงานหลักตามโครงสร้างการจัดการทรัพยากรสุขภาพของคณะพยาบาลศาสตร์ในสถาบันอุดมศึกษาเอกชนจำนวน 361 คน

⁷⁶ Rensis Likert, **The Human Organization** (New York : McGraw-Hill, 1961), 74.

⁷⁷ Lee J. Cronbach., **Essentials of Psychological Testing**, 4th ed. (New York: Harper & Row Publishers, 1984), 161.

2.4 นำแบบสอบถามความคิดเห็นที่ได้กลับคืนมาไปวิเคราะห์หาลักษณะองค์ประกอบเชิงสำรวจ (Exploratory Factor Analysis: EFA) ด้วยวิธีการสกัดปัจจัยแบบการวิเคราะห์องค์ประกอบหลัก (Principal Component Analysis: PCA) และรูปแบบของการจัดการทรัพย์สินทางปัญญาของคณะพยาบาลศาสตร์ในสถาบันอุดมศึกษาเอกชน ด้วยการวิเคราะห์หาความสัมพันธ์เชิงสาเหตุขององค์ประกอบ (Path Analysis)

ขั้นที่ 3 การยืนยันองค์ประกอบและรูปแบบของการจัดการทรัพย์สินทางปัญญาของคณะพยาบาลศาสตร์ในสถาบันอุดมศึกษาเอกชน เป็นขั้นตอนการนำผลการวิจัยที่ได้จากการศึกษาเอกสารและการเก็บรวบรวมข้อมูลเชิงปริมาณมายืนยันความเหมาะสม (propriety standards) ความเป็นไปได้ (feasibility standards) ความเป็นประโยชน์ (utility standards) และความถูกต้องครอบคลุม (accuracy standards) ด้วยวิธีการวิจัยเชิงคุณภาพ จากการสัมภาษณ์ผู้ทรงคุณวุฒิและผู้เชี่ยวชาญจำนวน 7 ท่าน เพื่อยืนยันองค์ประกอบและรูปแบบของการจัดการทรัพย์สินทางปัญญาของคณะพยาบาลศาสตร์ในสถาบันอุดมศึกษาเอกชน ดังแสดงในแผนภูมิที่

ขั้นตอนที่ 3 การรายงานผลการวิจัย

ผู้วิจัยนำผลการวิจัย ข้อค้นพบ และข้อเสนอแนะมาจัดทำรายงานการวิจัย นำเสนอคณะกรรมการผู้ควบคุมวิทยานิพนธ์เพื่อตรวจสอบความถูกต้อง ปรับปรุง และแก้ไขข้อบกพร่องตามข้อเสนอแนะ จัดทำรายงานการวิจัยฉบับสมบูรณ์เสนอบัณฑิตวิทยาลัยเพื่อขออนุมัติเป็นส่วนหนึ่งของการศึกษาตามหลักสูตรปรัชญาดุษฎีบัณฑิต สาขาการบริหารการศึกษาต่อไป

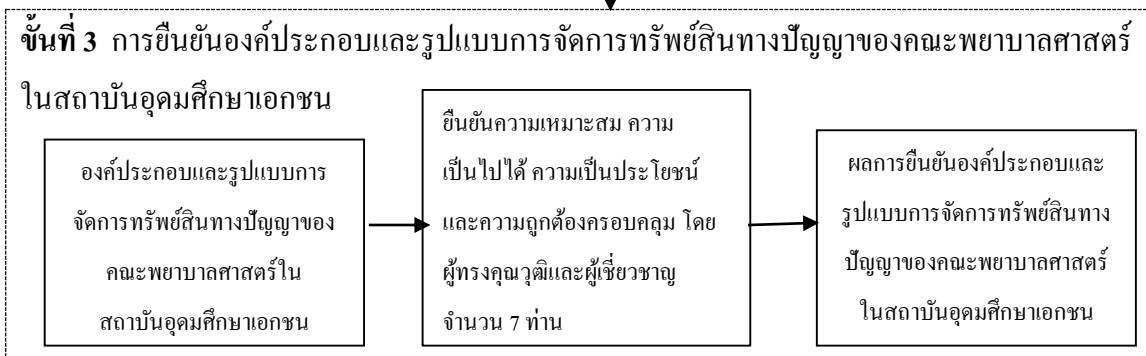
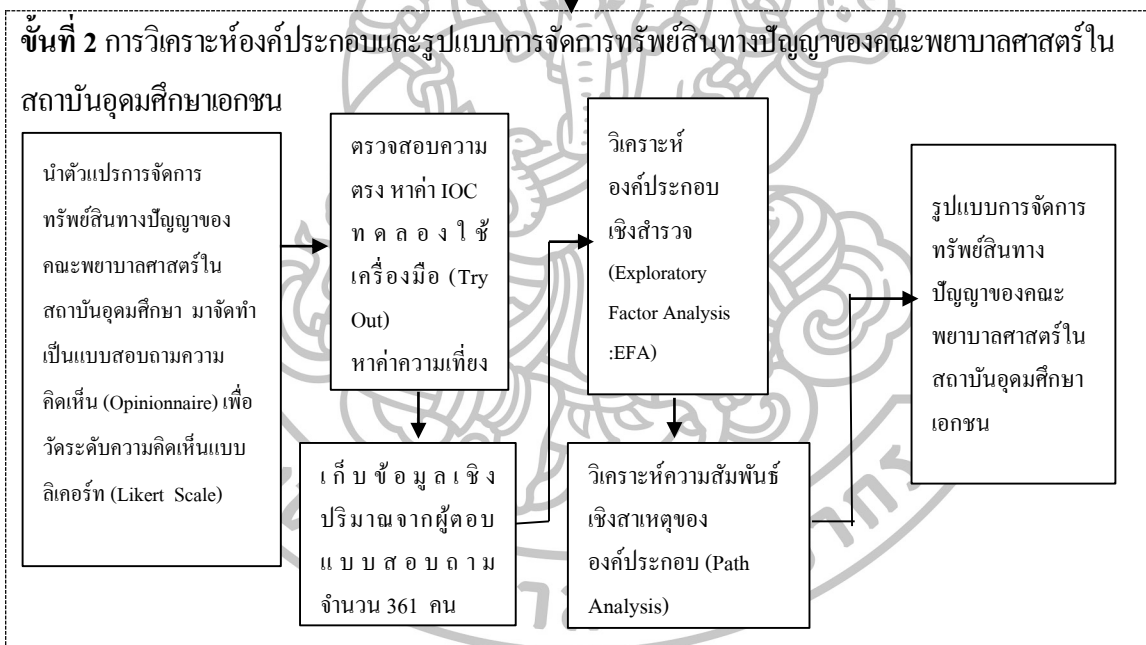
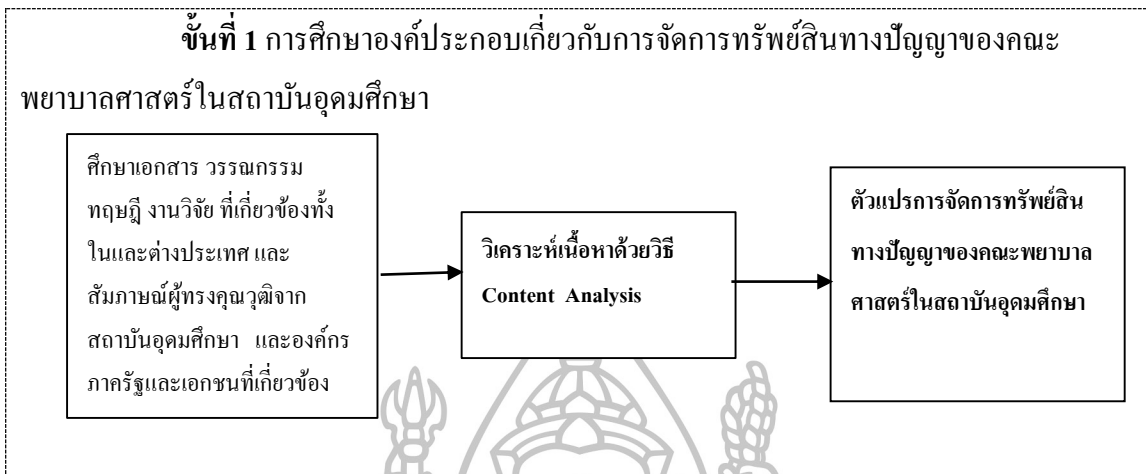

ภาพที่ 4 ขั้นตอนการดำเนินการวิจัย

ระเบียบวิธีวิจัย

เพื่อให้การวิจัยครั้งนี้เป็นไปตามวัตถุประสงค์ของการวิจัย ผู้วิจัยจึงกำหนดรายละเอียดเกี่ยวกับระเบียบวิธีวิจัย ซึ่งประกอบด้วยแผนแบบการวิจัย ประชากร ตัวแปรที่ศึกษา การสร้างเครื่องมือ การเก็บรวบรวมข้อมูลและสถิติที่ใช้ในการวิจัย ดังนี้

แผนแบบการวิจัย

การวิจัยครั้งนี้ใช้ระเบียบวิธีวิจัยแบบผสมผสาน (Mixed Method) ที่มีการศึกษากลุ่มตัวแปรเดียว โดยศึกษาจากทฤษฎีและงานวิจัยที่เกี่ยวข้อง การสัมภาษณ์ และสอบถามระดับความคิดเห็นแบบกลุ่มตัวอย่างเดียว ศึกษาสภาวะการณ์ไม่มีการทดลอง (the one shot, non- experimental case study design) ซึ่งแสดงเป็นแผนผัง (Diagram) ได้ดังนี้

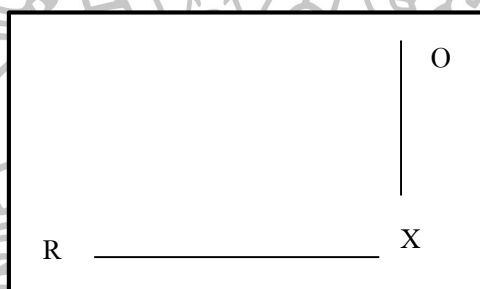

ภาพที่ 5 แผนแบบการวิจัย

เมื่อ	R	หมายถึง	กลุ่มตัวอย่างที่ได้จากการสุ่ม
	X	หมายถึง	ตัวแปรที่ศึกษา ได้แก่ ตัวแปรที่เกี่ยวข้องกับการบริหารจัดการทรัพยากรทางปัญญาของสถาบันอุดมศึกษาเอกชน
	O	หมายถึง	ข้อมูลที่ได้จากการศึกษาของกลุ่มตัวอย่าง

ประชากร

ประชากรที่ใช้ในการวิจัย คือสถาบันอุดมศึกษาเอกชนที่มีคณะพยาบาลศาสตร์ ทั้งหมด 20 สถาบัน

กลุ่มตัวอย่าง

กลุ่มตัวอย่างที่ใช้ในการวิจัย คือ สถาบันอุดมศึกษาที่มีคณะพยาบาลศาสตร์ในสถาบันอุดมศึกษาเอกชน จำนวน 20 สถาบัน โดยเลือกกลุ่มตัวอย่างจากประชากรโดยคำนวณสัดส่วนจากตารางของเครจซี่ และมอร์แกน (Krejcie and Morgan) ที่จำนวนประชากร 20 สถาบัน ได้กลุ่มตัวอย่าง 19 สถาบัน หลังจากนั้นจึงได้ทำการคัดเลือกผู้ให้ข้อมูลด้วยวิธีการเลือกแบบเฉพาะเจาะจง (Purposive Sampling) ได้แก่ 1) อธิการบดี 2) ผู้ช่วยอธิการบดีฝ่ายที่เกี่ยวข้องกับการวิจัย/ การส่งเสริมทรัพย์สินทางปัญญาในมหาวิทยาลัย 3) คณบดีคณะพยาบาลศาสตร์ 4) ผู้ช่วยคณบดีฝ่ายที่เกี่ยวข้องกับการวิจัย/ การส่งเสริมทรัพย์สินทางปัญญาในคณะพยาบาลศาสตร์ และ 5) คณาจารย์ที่เกี่ยวข้องกับการวิจัย/ การส่งเสริมทรัพย์สินทางปัญญาในมหาวิทยาลัย ซึ่งเป็นผู้ให้ข้อมูลตามเกณฑ์ที่กำหนดไว้รวมทั้งสิ้นสถาบันอุดมศึกษาเอกชนละ 19 คน ดังนั้น จึงได้กลุ่มตัวอย่างในการตอบแบบสอบถามทั้งสิ้น 361 คน ดังตารางที่ 1

ตารางที่ 1 แสดงจำนวนกลุ่มตัวอย่างที่ศึกษาในแต่ละสถาบันอุดมศึกษา

ที่	ประชากร	กลุ่มตัวอย่าง(คน)		รวม(คน)
		ผู้บริหาร	คณาจารย์	
1	คณะพยาบาลศาสตร์ มหาวิทยาลัยสยาม	4	15	19
2	คณะพยาบาลศาสตร์ มหาวิทยาลัยหัวเฉียวเฉลิมพระเกียรติ	4	15	19
3	คณะพยาบาลศาสตร์ มหาวิทยาลัยวงษ์ชวลิตกุล	4	15	19
4	คณะพยาบาลศาสตร์ วิทยาลัยเซนต์หลุยส์	4	15	19
5	คณะพยาบาลศาสตร์ มหาวิทยาลัยอัสสัมชัญ	4	15	19
6	คณะพยาบาลศาสตร์ มหาวิทยาลัยพายัพ	4	15	19
7	คณะพยาบาลศาสตร์ มหาวิทยาลัยคริสเตียน	4	15	19
8	คณะพยาบาลศาสตร์ มหาวิทยาลัยนานาชาติ-เอเชียแปซิฟิก	4	15	19
9	คณะพยาบาลศาสตร์ มหาวิทยาลัยรังสิต	4	15	19
10	คณะพยาบาลศาสตร์ วิทยาลัยบัณฑิตเอเชีย	4	15	19

ตารางที่ 1 แสดงจำนวนกลุ่มตัวอย่างที่ศึกษาในแต่ละสถาบันอุดมศึกษา (ต่อ)

ที่	ประชากร	กลุ่มตัวอย่าง(คน)		รวม(คน)
		ผู้บริหาร	คณาจารย์	
11	คณะพยาบาลศาสตร์ มหาวิทยาลัยอีสเทิร์นเอเซีย	4	15	19
12	คณะพยาบาลศาสตร์ วิทยาลัยนานาชาติเซนต์เทเรซา	4	15	19
13	คณะพยาบาลศาสตร์ มหาวิทยาลัยเวสเทิร์น	4	15	19
14	คณะพยาบาลศาสตร์ มหาวิทยาลัยปทุมธานี	4	15	19
15	คณะพยาบาลศาสตร์ มหาวิทยาลัยราชธานี	4	15	19
16	คณะพยาบาลศาสตร์ มหาวิทยาลัยกรุงเทพธนบุรี	4	15	19
17	คณะพยาบาลศาสตร์ มหาวิทยาลัยเชียงใหม่	4	15	19
18	คณะพยาบาลศาสตร์ มหาวิทยาลัยเฉลิมกาญจนา-ศรีสะเกษ	4	15	19
19	คณะพยาบาลศาสตร์ มหาวิทยาลัยราชธานี วิทยาเขตอุดรธานี	4	15	19
	รวม	76	285	361

ผู้ทรงคุณวุฒิและผู้เชี่ยวชาญที่ใช้ในการสัมภาษณ์ความคิดเห็น

การเก็บข้อมูลโดยวิธีการสัมภาษณ์ความคิดเห็นของผู้ทรงคุณวุฒิและผู้เชี่ยวชาญเพื่อนำมาสรุปร่วมกับหลักการแนวคิด ทฤษฎี ในการกำหนดตัวแปรที่ศึกษา ประชากร ได้แก่ ผู้ทรงคุณวุฒิ และผู้เชี่ยวชาญ ที่มาจากองค์กรต่างๆ และสถาบันการศึกษา กลุ่มตัวอย่าง ได้จากการเลือกแบบเจาะจง (Purposive Samplings) จำนวน 7 คน โดยมีเกณฑ์ในการเลือก

1. เป็นผู้ที่มิได้ดำรงตำแหน่ง/มีประสบการณ์ โดยตรงกับการส่งเสริมการจัดการทรัพยากรสุขภาพ ปัญญาของสถาบันอุดมศึกษา หรือองค์กรภาครัฐและเอกชนที่เกี่ยวข้องกับทรัพยากรสุขภาพปัญญา
 2. มีส่วนเกี่ยวข้องในการส่งเสริมการจัดการทรัพยากรสุขภาพปัญญาของสถาบันอุดมศึกษา หรือองค์กรภาครัฐและเอกชนที่เกี่ยวข้องกับทรัพยากรสุขภาพปัญญา
 3. ผู้มีผลงานเกี่ยวกับทรัพยากรสุขภาพปัญญาของสถาบันอุดมศึกษาหรือองค์กรภาครัฐและเอกชนที่เกี่ยวข้องกับทรัพยากรสุขภาพปัญญา
 4. เป็นผู้บริหารสถานศึกษาที่ปฏิบัติในสถานศึกษานั้นมาอย่างน้อย 5 ปี
- โดยผู้วิจัยมีวัตถุประสงค์ในการนำแนวคิดที่มาจากความเชี่ยวชาญ และประสบการณ์ที่เกี่ยวข้อง นำไปวิเคราะห์ สังเคราะห์ผนวกเข้ากับแนวคิดทฤษฎีและเอกสารงานวิจัยที่เกี่ยวข้องตาม

วัตถุประสงค์การวิจัย เพื่อสรุปเป็นข้อกระทงคำถามในแบบสอบถามความคิดเห็นในการเก็บข้อมูลเชิงปริมาณ

ผู้ทรงคุณวุฒิและผู้เชี่ยวชาญที่ใช้ในการยืนยันผลการวิจัย

การยืนยันองค์ประกอบและรูปแบบของการจัดการทรัพยากรสุขภาพของคณะพยาบาลศาสตร์ในสถาบันอุดมศึกษาเอกชน โดยใช้วิธีเลือกแบบเจาะจง (Purposive Samplings) จำนวน 7 คน โดยมีเกณฑ์ดังนี้

1. เป็นผู้ที่มิตำแหน่ง/ มีประสบการณ์โดยตรงกับการบริหารจัดการทรัพยากรสุขภาพของสถาบันอุดมศึกษา
2. มีส่วนเกี่ยวข้องในการจัดการทรัพยากรสุขภาพของคณะพยาบาลศาสตร์ในสถาบันอุดมศึกษาเอกชน
3. จบการศึกษาวุฒิปริญญาเอก
4. เป็นผู้มีทัศนคติที่ดีและมีวิสัยทัศน์ด้านการจัดการทรัพยากรสุขภาพของคณะพยาบาลศาสตร์ในสถาบันอุดมศึกษาเอกชน

ตัวแปรที่ศึกษา

ตัวแปรที่ศึกษาวิจัยครั้งนี้ประกอบด้วยตัวแปรพื้นฐานและตัวแปรศึกษาดังนี้

1. ตัวแปรพื้นฐาน คือตัวแปรที่เกี่ยวกับสถานภาพส่วนตัวของผู้ให้ข้อมูล ได้แก่ เพศ อายุ ระดับการศึกษา ตำแหน่งหน้าที่ในการปฏิบัติงาน ประสบการณ์ในการทำงาน
2. ตัวแปรศึกษา คือ ตัวแปรที่เกี่ยวข้องกับองค์ประกอบของการจัดการทรัพยากรสุขภาพของคณะพยาบาลศาสตร์ในสถาบันอุดมศึกษาเอกชน ซึ่งได้จากการสรุปผลการวิเคราะห์เอกสารการวิเคราะห์องค์ประกอบเชิงสำรวจ การวิเคราะห์หาความสัมพันธ์เชิงสาเหตุของรูปแบบการจัดการทรัพยากรสุขภาพของคณะพยาบาลศาสตร์ในสถาบันอุดมศึกษาเอกชน และการยืนยันองค์ประกอบและรูปแบบจากผู้ทรงคุณวุฒิและผู้เชี่ยวชาญ

เครื่องมือที่ใช้ในการวิจัย

ในการศึกษาวิจัยครั้งนี้ ผู้วิจัยได้ใช้เครื่องมือในแต่ละขั้น ดังนี้

ขั้นที่ 1 การศึกษาตัวประกอบองค์ประกอบของการจัดการทรัพยากรสุขภาพของคณะพยาบาลศาสตร์ในสถาบันอุดมศึกษาเอกชน ผู้วิจัยใช้การศึกษาเอกสารและแบบสัมภาษณ์กึ่งมีโครงสร้าง ในการวิเคราะห์เนื้อหา

ขั้นที่ 2 การวิเคราะห์องค์ประกอบและรูปแบบการจัดการทรัพยากรสุขภาพของคณะพยาบาลศาสตร์ในสถาบันอุดมศึกษาเอกชน ผู้วิจัยใช้แบบสอบถามความคิดเห็น (Opinionnaire)

สอบถามความคิดเห็น ของบุคลากรในสังกัดของสถาบันอุดมศึกษาเอกชน หน่วยงานหลักตาม โครงสร้างการบริหารของสถาบันอุดมศึกษาเอกชนเอกชน จากสถาบันอุดมศึกษาเอกชนในประเทศไทยที่เปิดสอนวิชาพยาบาลศาสตร์ทั้งหมด 20 สถาบัน

ขั้นที่ 3 การยืนยันองค์ประกอบและรูปแบบการจัดการทรัพยากรทางปัญญาของคณะ พยาบาลศาสตร์ในสถาบันอุดมศึกษาเอกชน ผู้วิจัยใช้แบบสัมภาษณ์กึ่งมีโครงสร้างในการยืนยัน องค์ประกอบและรูปแบบของการจัดการทรัพยากรทางปัญญาของคณะพยาบาลศาสตร์ใน สถาบันอุดมศึกษาเอกชน

การสร้างและพัฒนาเครื่องมือวิจัย

การสร้างและพัฒนาเครื่องมือที่ใช้ในการวิจัยโดยใช้ในการวิจัยเชิงปริมาณ และการวิจัยเชิง คุณภาพ ผู้วิจัยดำเนินการดังนี้

การสร้างและพัฒนาเครื่องมือ

1. การศึกษาตัวแปรองค์ประกอบของการจัดการทรัพยากรทางปัญญาของคณะพยาบาล ศาสตร์ในสถาบันอุดมศึกษาเอกชนเครื่องมือที่ใช้ในการวิจัยคือ แบบสัมภาษณ์กึ่งมีโครงสร้าง (Semi- Structured Interview)

1.1 ศึกษาวิเคราะห์หลักการแนวคิด ทฤษฎีและงานวิจัยที่เกี่ยวข้องกับการจัดการ ทรัพยากรทางปัญญาของคณะพยาบาลศาสตร์ในสถาบันอุดมศึกษาเอกชนเพื่อให้ได้กลุ่มตัวแปร องค์ประกอบการบริหารจัดการทรัพยากรทางปัญญาของสถาบันอุดมศึกษาเอกชนและนำมาสร้างแบบ สัมภาษณ์กึ่งมีโครงสร้าง (Semi-Structured Interview) ภายใต้การแนะนำของอาจารย์ที่ปรึกษา

1.2 นำแบบสัมภาษณ์กึ่งมีโครงสร้าง (Semi-Structured Interview) ที่ได้รับความ เห็นชอบจากอาจารย์ที่ปรึกษาแล้ว ไปสัมภาษณ์ความคิดเห็นของผู้เชี่ยวชาญและผู้ทรงคุณวุฒิ จำนวน 7 คน จากองค์กรต่างๆและสถาบันการศึกษา

2. การวิเคราะห์องค์ประกอบและความสัมพันธ์ขององค์ประกอบการจัดการทรัพยากรทาง ปัญญาของคณะพยาบาลศาสตร์ในสถาบันอุดมศึกษาเอกชนเครื่องมือในการวิจัย ได้แก่ แบบสอบถาม ความคิดเห็น (Opinionnaire) ผู้วิจัยดำเนินการสร้างดังนี้

2.1 สร้างแบบสอบถามความคิดเห็น (Opinionnaire) ให้ครอบคลุมตัวแปรที่เกี่ยวข้อง กับการจัดการทรัพยากรทางปัญญาของคณะพยาบาลศาสตร์ในสถาบันอุดมศึกษาเอกชน โดยใช้ข้อ คำถามจากตัวแปรที่ได้จากการสรุปผลวิเคราะห์ทฤษฎีและงานวิจัยที่เกี่ยวข้อง และข้อมูลที่ได้จากการ สัมภาษณ์ผู้เชี่ยวชาญและผู้ทรงคุณวุฒิในขั้นที่ 1 และนำเสนอให้อาจารย์ที่ปรึกษาพิจารณา

2.2 นำแบบสอบถามความคิดเห็นที่สร้างขึ้นให้ผู้เชี่ยวชาญและผู้ทรงคุณวุฒิจำนวน 5 คน พิจารณาตรวจสอบความตรง (Content Validity) แล้วนำไปหาค่าดัชนีความสอดคล้องรายข้อ ที่เรียกว่า IOC (Index of Item-Objective Congruence) แล้วพิจารณาเลือกข้อคำถามที่มีค่า IOC มากกว่า 0.05 ขึ้นไป และนำมาปรับปรุงแก้ไขแบบสอบถาม ตามข้อเสนอแนะของผู้เชี่ยวชาญ และคำแนะนำของอาจารย์ที่ปรึกษาวิทยานิพนธ์

2.3 นำแบบสอบถามความคิดเห็นไปทดลองใช้ (Try Out) แล้วนำผลที่ได้มาวิเคราะห์ เพื่อหาค่าความเที่ยง (Reliability) ของแบบสอบถามทั้งฉบับ โดยใช้ค่าสัมประสิทธิ์แอลฟาตามวิธีของ ครอนบราก (Cronbach's Alpha Coefficients)⁷⁸ ผลการวิเคราะห์ข้อมูลพบว่าค่าความเที่ยงของแบบสอบถามทั้งฉบับ มีค่าเท่ากับ 0.986

การเก็บรวบรวมข้อมูล

ในการเก็บรวบรวมข้อมูลครั้งนี้ผู้วิจัย ได้ดำเนินการเก็บข้อมูลโดย

1. การสัมภาษณ์
2. การส่งแบบสอบถามทางไปรษณีย์

การวิเคราะห์ข้อมูลและสถิติที่ใช้ในการวิจัย

การวิเคราะห์ข้อมูลและสถิติที่ใช้ในการวิจัย มีดังนี้

1. การวิเคราะห์องค์ประกอบของการจัดการทรัพยากรสุขภาพของคณะพยาบาลศาสตร์ ในสถาบันอุดมศึกษาเอกชน จากการศึกษาและวิเคราะห์เอกสาร (Document synthesis) และการสัมภาษณ์ผู้เชี่ยวชาญและผู้ทรงคุณวุฒิด้วยการวิเคราะห์เนื้อหา (Content Analysis) เพื่อรวบรวมข้อมูล แล้วนำไปกำหนดเป็นตัวแปรในการวิจัยครั้งนี้

2. การวิเคราะห์ความสอดคล้อง IOC (Index of Item Objective Congruence) สำหรับข้อคำถามในร่างแบบสอบถามความคิดเห็นเกี่ยวกับองค์ประกอบการจัดการทรัพยากรสุขภาพของคณะพยาบาลศาสตร์ในสถาบันอุดมศึกษาเอกชน

3. การวิเคราะห์ค่าระดับความคิดเห็นของผู้ตอบแบบสอบถามเกี่ยวกับการจัดการทรัพยากรสุขภาพของคณะพยาบาลศาสตร์ในสถาบันอุดมศึกษาเอกชน ใช้สถิติ ดังนี้

⁷⁸ Lee J. Cronbach, *Essentials of Psychological Testing*, 4th ed. (New York: Harper & Row Publishers, 1984), 161.

3.1 วิเคราะห์สถานภาพของผู้ตอบแบบสอบถาม ใช้ค่าความถี่ (Frequency) และค่าร้อยละ (Percentage)

3.2 วิเคราะห์ระดับความคิดเห็นของผู้ตอบแบบสอบถามมาตราส่วนประมาณค่า 5 ระดับ โดยใช้ค่ามัชฌิมเลขคณิต (Arithmetic Mean) และส่วนเบี่ยงเบนมาตรฐาน (Standard Deviation) โดยนำค่ามัชฌิมเลขคณิตเปรียบเทียบกับเกณฑ์ตามแนวคิดของเบสท์ (Best)⁷⁹ โดยมีรายละเอียดดังนี้

ค่ามัชฌิมเลขคณิต 4.50-5.00 แสดงว่า ความเห็นเกี่ยวกับการจัดการทรัพย์สินทางปัญญาของคณะพยาบาลศาสตร์ในสถาบันอุดมศึกษาเอกชนอยู่ในระดับมากที่สุด

ค่ามัชฌิมเลขคณิต 3.50-4.49 แสดงว่า ความเห็นเกี่ยวกับการจัดการทรัพย์สินทางปัญญาของคณะพยาบาลศาสตร์ในสถาบันอุดมศึกษาเอกชนอยู่ในระดับมาก

ค่ามัชฌิมเลขคณิต 2.50-3.49 แสดงว่า ความเห็นเกี่ยวกับการจัดการทรัพย์สินทางปัญญาของคณะพยาบาลศาสตร์ในสถาบันอุดมศึกษาเอกชนอยู่ในระดับปานกลาง

ค่ามัชฌิมเลขคณิต 1.50-2.49 แสดงว่า ความเห็นเกี่ยวกับการจัดการทรัพย์สินทางปัญญาของคณะพยาบาลศาสตร์ในสถาบันอุดมศึกษาเอกชนอยู่ในระดับน้อย

ค่ามัชฌิมเลขคณิต 1.00-1.49 แสดงว่า ความเห็นเกี่ยวกับการจัดการทรัพย์สินทางปัญญาของคณะพยาบาลศาสตร์ในสถาบันอุดมศึกษาเอกชนอยู่ในระดับน้อยที่สุด

4. การวิเคราะห์องค์ประกอบเชิงสำรวจ (Exploratory Factor Analysis) ใช้โปรแกรมสำเร็จรูป ด้วยวิธีสกัดปัจจัยแบบการวิเคราะห์องค์ประกอบหลัก (Principal Component Analysis: PCA) และการหมุนแกนแบบแวร์ิเมกซ์ (varimax rotation) โดยถือว่าตัวแปรที่มีอิทธิพลต่อองค์ประกอบ โดยพิจารณาค่าความแปรปรวนของตัวแปร (eigenvalue) ที่มากกว่า 1 และถือเอาค่าองค์ประกอบที่ใช้ค่า

⁷⁹ John W. Best, **Research in Education** (Englewood Cliffs: Prentice-Hall Inc., 1970),

factor loading ของตัวแปรของแต่ละองค์ประกอบที่มีค่าที่ 0.60 ขึ้นไป และต้องมีการรวมกลุ่มกันตั้งแต่ 3 ตัวแปรขึ้นไป ตามวิธีของไกเซอร์ (Kaiser)⁸⁰

5. นำผลที่ได้จากการสกัดองค์ประกอบที่ใช้ค่า factor loading ของตัวแปรของแต่ละองค์ประกอบที่มีค่าที่ 0.60 ขึ้นไป ไปวิเคราะห์รูปแบบความสัมพันธ์ขององค์ประกอบด้วยวิธีการวิเคราะห์หาความสัมพันธ์เชิงสาเหตุขององค์ประกอบ (Path Analysis) การวิเคราะห์ข้อมูลสถิติที่ใช้ในการตรวจสอบความสอดคล้องระหว่างรูปแบบสมมติฐานการวิจัยกับข้อมูลเชิงประจักษ์ (Goodness of Fit Measures) ดังนี้

5.1 ค่าสถิติไค-สแควร์ (Chi-Square Statistics) ค่าสถิติไค-สแควร์ ไม่มีนัยสำคัญทางสถิติ ($p > 0.05$) แสดงว่ารูปแบบสมมติฐานการวิจัยสอดคล้องกับข้อมูลเชิงประจักษ์

5.2 ดัชนีวัดระดับความสอดคล้อง (Goodness of Fit Index : GFI) ดัชนี GFI จะมีค่าอยู่ระหว่าง 0 ถึง 1 ถ้าค่าเข้าใกล้ 1 แสดงว่ารูปแบบสมมติฐานการวิจัยมีความสอดคล้องกับข้อมูลเชิงประจักษ์ ดัชนี GFI ควรมีค่าตั้งแต่ 0.90 ขึ้นไป

5.3 ดัชนีวัดระดับความสอดคล้องที่ปรับแล้ว (Adjusted Goodness-of-Fit Index : AGFI) ดัชนี AGFI มีคุณสมบัติเช่นเดียวกับดัชนี GFI นั่นคือ จะมีค่าอยู่ระหว่าง 0 ถึง 1 ถ้าค่าเข้าใกล้ 1 แสดงว่ารูปแบบสมมติฐานการวิจัยมีความสอดคล้องกับข้อมูลเชิงประจักษ์ ดัชนี AGFI ควรมีค่าตั้งแต่ 0.90 ขึ้นไป

5.4 ค่ารากที่สองของค่าเฉลี่ยความคลาดเคลื่อนกำลังสองของการประมาณค่า (Root Mean Square Error of Approximation : RMSEA) ค่า RMSEA ที่ถือว่ารูปแบบที่สร้างขึ้นสอดคล้องกับข้อมูลเชิงประจักษ์ควรมีค่าไม่เกิน 0.08

6. การวิเคราะห์เพื่อยืนยันองค์ประกอบและรูปแบบของการจัดการทรัพยากรบุคคลในสถานพยาบาลศาสตร์ในสถาบันอุดมศึกษาเอกชนจากการให้ผู้เชี่ยวชาญและผู้ทรงคุณวุฒิ ใช้การวิเคราะห์ด้วยค่าความถี่ (frequency) และค่าร้อยละ (percentage) และการวิเคราะห์เนื้อหา (content analysis)

⁸⁰ S.M. Kaiser, "Mapping the Learning Organization : Exploring a Model of Organization Learning" (Ph.D. Dissertation, Louisiana State University U.S.A., 1987), 123.

สรุป

วัตถุประสงค์ของการวิจัยครั้งนี้เพื่อทราบองค์ประกอบของการจัดการทรัพยากรสุขภาพของคณะพยาบาลศาสตร์ในสถาบันอุดมศึกษาเอกชน เพื่อทราบรูปแบบของการจัดการทรัพยากรสุขภาพของคณะพยาบาลศาสตร์ในสถาบันอุดมศึกษาเอกชนและเพื่อยืนยันองค์ประกอบและรูปแบบการจัดการทรัพยากรสุขภาพของคณะพยาบาลศาสตร์ในสถาบันอุดมศึกษาเอกชนการดำเนินการวิจัยแบ่งออกเป็น 3 ขั้นตอน คือ ขั้นตอนที่ 1 การศึกษาตัวแปรองค์ประกอบของการจัดการทรัพยากรสุขภาพของคณะพยาบาลศาสตร์ในสถาบันอุดมศึกษาเอกชน ขั้นตอนที่ 2 การวิเคราะห์องค์ประกอบและรูปแบบการจัดการทรัพยากรสุขภาพของคณะพยาบาลศาสตร์ในสถาบันอุดมศึกษาเอกชน ขั้นตอนที่ 3 การยืนยันองค์ประกอบและรูปแบบการจัดการทรัพยากรสุขภาพของคณะพยาบาลศาสตร์ในสถาบันอุดมศึกษาเอกชนจากผู้ทรงคุณวุฒิและผู้เชี่ยวชาญ ในขั้นตอนที่ 1 การศึกษาตัวแปรองค์ประกอบของการจัดการทรัพยากรสุขภาพของคณะพยาบาลศาสตร์ในสถาบันอุดมศึกษาเอกชนเป็นการศึกษาวิเคราะห์แนวคิด ทฤษฎีงานวิจัยเกี่ยวข้อง และการสัมภาษณ์ด้วยวิธีการวิเคราะห์เนื้อหา (Content Analysis) ขั้นตอนที่ 2 การศึกษาองค์ประกอบของการจัดการทรัพยากรสุขภาพของคณะพยาบาลศาสตร์ในสถาบันอุดมศึกษาเอกชน ไปวิเคราะห์หาลักษณะเชิงสำรวจ (Exploratory Factor Analysis: EFA) ด้วยวิธีการสกัดปัจจัยแบบการวิเคราะห์องค์ประกอบหลัก (Principal Component Analysis: PCA) และรูปแบบของการจัดการทรัพยากรสุขภาพของคณะพยาบาลศาสตร์ในสถาบันอุดมศึกษาเอกชน ด้วยการวิเคราะห์ความสัมพันธ์เชิงสาเหตุขององค์ประกอบ (Path Analysis) และนำมายืนยันองค์ประกอบและรูปแบบของการจัดการทรัพยากรสุขภาพของคณะพยาบาลศาสตร์ในสถาบันอุดมศึกษาเอกชน เป็นขั้นตอนการนำผลการวิจัยที่ได้จากการศึกษาเอกสารและการเก็บรวบรวมข้อมูลเชิงปริมาณมายืนยันความเหมาะสม (propriety standards) ความเป็นไปได้ (feasibility standards) ความเป็นประโยชน์ (utility standards) และความถูกต้องครอบคลุม (accuracy standards) ด้วยวิธีการวิจัยเชิงคุณภาพ จากการสัมภาษณ์ผู้ทรงคุณวุฒิและผู้เชี่ยวชาญจำนวน 7 ท่าน เพื่อยืนยันองค์ประกอบและรูปแบบของการจัดการทรัพยากรสุขภาพของคณะพยาบาลศาสตร์ในสถาบันอุดมศึกษาเอกชน และขั้นตอนที่ 3 การนำเสนอองค์ประกอบและรูปแบบของการจัดการทรัพยากรสุขภาพของคณะพยาบาลศาสตร์ในสถาบันอุดมศึกษาเอกชน ในขั้นที่ 2 นำมาเสนอเป็นองค์ประกอบและรูปแบบการจัดการทรัพยากรสุขภาพของคณะพยาบาลศาสตร์ในสถาบันอุดมศึกษาเอกชนและจัดทำรายงานการวิจัย

บทที่ 4 ผลการวิเคราะห์ข้อมูล

การวิจัยเรื่อง “รูปแบบการจัดการทรัพยากรสุขภาพของคณะพยาบาลศาสตร์ในสถาบันอุดมศึกษาเอกชน” มีวัตถุประสงค์เพื่อ 1) ทราบองค์ประกอบของการจัดการทรัพยากรสุขภาพของคณะพยาบาลศาสตร์ในสถาบันอุดมศึกษาเอกชน 2) ทราบรูปแบบการจัดการทรัพยากรสุขภาพของคณะพยาบาลศาสตร์ในสถาบันอุดมศึกษาเอกชน และ 3) เพื่อทราบผลการยืนยันองค์ประกอบและรูปแบบของการจัดการทรัพยากรสุขภาพของคณะพยาบาลศาสตร์ในสถาบันอุดมศึกษาเอกชน เพื่อให้เป็นไปตามวัตถุประสงค์ของการวิจัย ผู้วิจัยได้รวบรวมผลการวิจัยประมวลข้อมูลการวิจัยและวิเคราะห์ข้อมูลเกี่ยวกับรูปแบบการจัดการทรัพยากรสุขภาพของคณะพยาบาลศาสตร์ในสถาบันอุดมศึกษาเอกชน ผลการวิเคราะห์ข้อมูลแบ่งออกเป็น 3 ตอนดังนี้

ตอนที่ 1 การวิเคราะห์เพื่อทราบองค์ประกอบของการจัดการทรัพยากรสุขภาพของคณะพยาบาลศาสตร์ในสถาบันอุดมศึกษาเอกชน ดังนี้

1. การวิเคราะห์ข้อมูลสถานภาพส่วนบุคคลของผู้ตอบแบบสอบถาม
2. การวิเคราะห์ตัวแปรจากเอกสาร งานวิจัยที่เกี่ยวข้อง และจากการสัมภาษณ์ผู้ทรงคุณวุฒิและผู้เชี่ยวชาญ
3. การวิเคราะห์องค์ประกอบของการจัดการทรัพยากรสุขภาพของคณะพยาบาลศาสตร์ในสถาบันอุดมศึกษาเอกชน

ตอนที่ 2 การวิเคราะห์เพื่อทราบรูปแบบการจัดการทรัพยากรสุขภาพของคณะพยาบาลศาสตร์ในสถาบันอุดมศึกษาเอกชน

ตอนที่ 3 การวิเคราะห์เพื่อทราบผลการยืนยันองค์ประกอบและรูปแบบการจัดการทรัพยากรสุขภาพของคณะพยาบาลศาสตร์ในสถาบันอุดมศึกษาเอกชน จากผู้ทรงคุณวุฒิและผู้เชี่ยวชาญ

ตอนที่ 1 การวิเคราะห์เพื่อทราบองค์ประกอบของการจัดการทรัพยากรมนุษย์ในสถานประกอบการของคณะพยาบาลศาสตร์ในสถาบันอุดมศึกษาเอกชน

1. การวิเคราะห์ข้อมูลสถานภาพส่วนบุคคลของผู้ตอบแบบสอบถาม

ประชากรที่ใช้ในการวิจัยครั้งนี้ คือ สถาบันอุดมศึกษาเอกชนที่มีคณะพยาบาลศาสตร์จำนวน 20 สถาบัน โดยเลือกกลุ่มตัวอย่างจากประชากรโดยคำนวณสัดส่วนจากตารางของเครจซี่และมอร์แกน (Krejcie and Morgan) ที่ที่จำนวนประชากร 20 สถาบัน ได้กลุ่มตัวอย่าง 19 สถาบัน ผู้ให้ข้อมูล ได้แก่ 1) อธิการบดี 2) ผู้ช่วยอธิการบดีฝ่ายที่เกี่ยวข้องกับการวิจัย/ การส่งเสริมทรัพยากรมนุษย์ในมหาวิทยาลัย 3) คณบดีคณะพยาบาลศาสตร์ 4) ผู้ช่วยคณบดีฝ่ายที่เกี่ยวข้องกับการวิจัย/ การส่งเสริมทรัพยากรมนุษย์ในคณะพยาบาลศาสตร์ และ 5) คณาจารย์ที่เกี่ยวข้องกับการวิจัย/ การส่งเสริมทรัพยากรมนุษย์ของคณะพยาบาลศาสตร์ในมหาวิทยาลัย ซึ่งเป็นผู้ให้ข้อมูลตามเกณฑ์ที่กำหนดไว้รวมทั้งสิ้นสถาบันอุดมศึกษาเอกชนละ 19 คน ดังนั้น จึงได้กลุ่มตัวอย่างในการตอบแบบสอบถามทั้งสิ้น 361 คน โดยส่งแบบสอบถามความคิดเห็นที่มีข้อความจำนวน 128 ข้อ ไปยังผู้ให้ข้อมูลจำนวน 361 ฉบับ ได้รับกลับคืนมาจำนวน 342 ฉบับ คิดเป็นร้อยละ 94.74 ผู้วิจัยนำแบบสอบถามที่มีความสมบูรณ์มาวิเคราะห์ผล ดังนี้

ข้อมูลสถานภาพส่วนบุคคลของผู้ตอบแบบสอบถาม จำนวน 342 คน ซึ่งเป็นผู้ให้ข้อมูลตามเกณฑ์ที่กำหนดไว้รวมทั้งสิ้นสถาบันอุดมศึกษาเอกชนละ 19 คน ประกอบด้วยผู้บริหาร 4 คน และคณาจารย์ที่เกี่ยวข้อง 15 คนที่เกี่ยวข้องกับการวิจัย/ การส่งเสริมทรัพยากรมนุษย์ของคณะพยาบาลศาสตร์ในมหาวิทยาลัย เมื่อแยกพิจารณาตามเพศ อายุ ระดับการศึกษา ตำแหน่งหน้าที่ในการปฏิบัติงาน และประสบการณ์ในการปฏิบัติงาน โดยการแจกแจงความถี่ (frequency) และการหาค่าร้อยละ (percentage) ดังรายละเอียดดังตารางที่ 2

ตารางที่ 2 ข้อมูลสถานภาพส่วนบุคคลของผู้ตอบแบบสอบถาม

สถานภาพ	จำนวน	ร้อยละ
เพศ		
ชาย	24	7.02
หญิง	318	92.98
รวม	342	100

ตารางที่ 2 ข้อมูลสถานภาพส่วนบุคคลของผู้ตอบแบบสอบถาม (ต่อ)

สถานภาพ	จำนวน	ร้อยละ
อายุ		
20 – 30 ปี	10	2.92
31– 40 ปี	72	21.05
41 – 50 ปี	197	57.60
50 ปีขึ้นไป	63	18.43
รวม	342	100
ระดับการศึกษา		
ต่ำกว่าปริญญาตรี	0	0.00
ปริญญาตรี	10	2.92
ประกาศนียบัตรบัณฑิต	7	2.05
ปริญญาโท	243	71.06
ปริญญาเอก	82	23.97
รวม	342	100
ตำแหน่งหน้าที่ในการปฏิบัติงาน		
อธิการบดี	18	5.26
ผู้ช่วยอธิการบดี	18	5.26
คณบดี	18	5.26
รองคณบดี	18	5.26
อาจารย์	270	78.96
รวม	342	100
ประสบการณ์ในการปฏิบัติงาน		
ไม่เกิน 5 ปี	10	2.92
มากกว่า 5 ปีแต่ไม่ถึง 10 ปี	62	18.13
มากกว่า 10 ปีแต่ไม่ถึง 15 ปี	112	32.75
มากกว่า 15 ปี แต่ไม่ถึง 20 ปี	116	33.92
20 ปี ขึ้นไป	42	12.28
รวม	342	100

จากตารางที่ 2 พบว่า ผู้ตอบแบบสอบถามความคิดเห็นรวมทั้งสิ้น 342 คน ส่วนใหญ่เป็นเพศหญิง จำนวน 318 คน คิดเป็นร้อยละ 92.98 และเป็นเพศชาย จำนวน 24 คน คิดเป็นร้อยละ 7.02 ตามลำดับ สถานภาพเกี่ยวกับอายุ พบว่าผู้ตอบแบบสอบถาม ส่วนใหญ่มีอายุ 41-50 ปี จำนวน 197 คน คิดเป็นร้อยละ 57.60 รองลงมา มีอายุ 31-40 ปี จำนวน 72 คน คิดเป็นร้อยละ 21.05 มีอายุ 50 ปี จำนวน 63 คน คิดเป็นร้อยละ 18.43 และ มีอายุ 20-30 ปี จำนวน 10 คน คิดเป็นร้อยละ 2.92 ตามลำดับ สถานภาพเกี่ยวกับระดับการศึกษา พบว่า ผู้ตอบแบบสอบถาม ส่วนใหญ่มีวุฒิการศึกษาในระดับปริญญาโท จำนวน 243 คน คิดเป็นร้อยละ 71.06 และรองลงมามีวุฒิการศึกษาในระดับปริญญาเอก จำนวน 82 คน คิดเป็นร้อยละ 23.97 มีวุฒิการศึกษาในระดับปริญญาตรี จำนวน 10 คน คิดเป็นร้อยละ 2.92 และมีวุฒิการศึกษา ระดับประกาศนียบัตรบัณฑิต จำนวน 7 คน คิดเป็นร้อยละ 2.05 ตามลำดับ สถานภาพเกี่ยวกับตำแหน่งหน้าที่ ในการปฏิบัติงาน พบว่า ผู้ตอบแบบสอบถามดำรงตำแหน่งอาจารย์ จำนวน 270 คน คิดเป็นร้อยละ 78.96 รองลงมามีตำแหน่งรองคณบดี จำนวน 18 คน คิดเป็นร้อยละ 5.26 มีตำแหน่งอธิการบดี จำนวน 18 คน คิดเป็นร้อยละ 5.26 มีตำแหน่งคณบดี จำนวน 18 คน คิดเป็นร้อยละ 5.26 และมีตำแหน่งผู้ช่วยอธิการบดี จำนวน 18 คน คิดเป็นร้อยละ 5.26 ตามลำดับ และสถานภาพเกี่ยวกับประสบการณ์ในการปฏิบัติงาน พบว่า ผู้ที่ตอบแบบสอบถาม ส่วนใหญ่ มีประสบการณ์ในการปฏิบัติงานมากกว่า 15 ปี แต่ไม่ถึง 20 ปี จำนวน 116 คน คิดเป็นร้อยละ 33.92 รองลงมา มีประสบการณ์ในการปฏิบัติงานมากกว่า 10 ปี แต่ไม่ถึง 15 ปี จำนวน 112 คน คิดเป็นร้อยละ 32.75 มีประสบการณ์ในการปฏิบัติงานมากกว่า 5 ปี แต่ไม่ถึง 10 ปี จำนวน 62 คน คิดเป็นร้อยละ 18.13 มีประสบการณ์ในการปฏิบัติงานมากกว่า 20 ปีขึ้นไป จำนวน 42 คน คิดเป็นร้อยละ 12.28 และมีประสบการณ์ในการปฏิบัติงานไม่เกิน 5 ปี จำนวน 10 คน คิดเป็นร้อยละ 2.92 ตามลำดับ

2. การวิเคราะห์ตัวแปรจากเอกสาร งานวิจัยที่เกี่ยวข้อง และจากการสัมภาษณ์ ผู้ทรงคุณวุฒิและผู้เชี่ยวชาญ (content analysis) สรุปสาระสำคัญได้ดังนี้ ในขั้นตอนนี้ผู้วิจัยได้ การศึกษาองค์ประกอบของการส่งเสริมการจัดการทรัพยากรสุขภาพในสถาบันอุดมศึกษา โดยผู้วิจัยได้กำหนดวิธีการดำเนินการวิจัย ดังนี้ 1) ศึกษาวิเคราะห์แนวคิด ทฤษฎี วรรณกรรมที่เกี่ยวข้อง กับองค์ประกอบของการส่งเสริมการจัดการทรัพยากรสุขภาพในสถาบันอุดมศึกษาทั้งของรัฐ และเอกชน จากเอกสาร ตำรา ข้อมูล สถิติ ผลงานวิจัย บทความวิชาการ วารสาร และเว็บไซต์ต่างๆ ทั้งในประเทศและต่างประเทศ 2) สัมภาษณ์ผู้เชี่ยวชาญและผู้ทรงคุณวุฒิ ที่มาจากองค์กรต่างๆและ คณะพยาบาลศาสตร์ในสถาบันอุดมศึกษา โดยใช้วิธีการคัดเลือกแบบเจาะจง มีเกณฑ์การพิจารณา จากคุณวุฒิ และประสบการณ์ด้านส่งเสริมการจัดการทรัพยากรสุขภาพของคณะพยาบาลศาสตร์ ในสถาบันอุดมศึกษา จำนวน 7 สถาบัน และองค์กรต่างๆของภาครัฐและเอกชนที่เกี่ยวข้องกับ

ทรัพยากรทางปัญญา จำนวน 3 แห่ง เพื่อใช้เป็นกรอบในการสร้างแบบสัมภาษณ์แบบไม่มีโครงสร้าง (Unstructured interview) เพื่อถามความคิดเห็นผู้เชี่ยวชาญ 3) นำบทสรุปองค์ประกอบการส่งเสริมการจัดการทรัพยากรทางปัญญาของคณะพยาบาลศาสตร์ในสถาบันอุดมศึกษา ที่ได้จากการศึกษาเอกสาร งานวิจัยที่เกี่ยวข้อง (Document Study) และการสัมภาษณ์ผู้เชี่ยวชาญและผู้ทรงคุณวุฒิ ที่มาจากองค์กรต่างๆและคณะพยาบาลศาสตร์ในสถาบันอุดมศึกษาเอกชน มาวิเคราะห์เนื้อหา (Content Analysis) เพื่อไปสร้างข้อคำถามของแบบสอบถามความคิดเห็น



ตารางที่ 3 การจัดการทรัพย์สินทางปัญญาขององค์กรในประเทศและต่างประเทศ

การจัดการทรัพย์สินทางปัญญา	กรมทรัพย์สินทางปัญญา	สกอ.	สวทช.	สนช.	สวท.	สวทช.	สวท.	สช.	แผนพัฒนาวิศวกรรม	สพร.	แผนแม่บทกรมทรัพย์สินทางปัญญา	IPPAT	WIPO	WTO
มีการกำหนดวิสัยทัศน์ขององค์กรเกี่ยวกับการส่งเสริมทรัพย์สินทางปัญญา												✓	✓	
มีการกำหนดนโยบาย เป้าหมาย และกลยุทธ์ที่เกี่ยวกับการส่งเสริมทรัพย์สินทางปัญญา	✓						✓					✓	✓	
มีนโยบาย เป้าหมาย และกลยุทธ์ที่ชัดเจนเกี่ยวกับการส่งเสริมทรัพย์สินทางปัญญา													✓	
มีโครงสร้างองค์กรที่ชัดเจนเกี่ยวกับการส่งเสริมทรัพย์สินทางปัญญา		✓	✓		✓		✓	✓				✓	✓	✓
มีโครงสร้างคณะทำงานที่กำหนดหน้าที่ที่รับผิดชอบ	✓											✓	✓	✓
มีโครงสร้างองค์กรที่เอื้อต่อการส่งเสริมทรัพย์สินทางปัญญา										✓	✓		✓	✓
ผู้บริหารองค์กรให้ความสำคัญต่อการส่งเสริมทรัพย์สินทางปัญญา	✓	✓			✓	✓	✓			✓	✓	✓		
ผู้บริหารองค์กรแสดงวิสัยทัศน์และนโยบายที่ชัดเจนต่อการส่งเสริมทรัพย์สินทางปัญญา					✓	✓	✓		✓	✓	✓	✓		
ผู้บริหารองค์กรให้การสนับสนุนทรัพยากรต่อการส่งเสริมทรัพย์สินทางปัญญา		✓	✓								✓			
ผู้บริหารองค์กรสร้างบรรยากาศและกฎเกณฑ์ที่เอื้อต่อการส่งเสริมทรัพย์สินทางปัญญา				✓								✓	✓	✓

ตารางที่ 3 การส่งเสริมการจัดการทรัพย์สินทางปัญญาขององค์การในประเทศและต่างประเทศ (ต่อ)

การส่งเสริมการจัดการทรัพย์สินทางปัญญา	กรมทรัพย์สินทางปัญญา	สกอ.	สวทช.	สนช.	สวท.	สวทพ	สว.	วช.	สนง.พัฒนาวัตกรรม	สพร.	สนง.นวัตกรรมแห่งชาติ	IPPAT	WIPO	WTO
มีการส่งเสริมการจัดการความรู้เกี่ยวกับการส่งเสริมทรัพย์สินทางปัญญา												√		
มีการใช้เทคโนโลยีสารสนเทศในการส่งเสริมทรัพย์สินทางปัญญา	√	√										√		
กระบวนการพัฒนาทรัพยากรมนุษย์ในการส่งเสริมทรัพย์สินทางปัญญา												√		
มีงบประมาณในการส่งเสริมทรัพย์สินทางปัญญา	√			√			√					√		
มีหน่วยงานที่รับผิดชอบหลักในการส่งเสริมทรัพย์สินทางปัญญา	√								√			√	√	
มีการมีส่วนร่วมของหน่วยงานต่างๆในการส่งเสริมทรัพย์สินทางปัญญา	√	√										√		
มีการสร้างแรงจูงใจในการส่งเสริมทรัพย์สินทางปัญญา			√				√							
มีการจัดระบบข้อมูล/การแลกเปลี่ยนเรียนรู้ที่เกี่ยวข้องกับการส่งเสริมทรัพย์สินทางปัญญา		√												
มีกฎหมายที่เกี่ยวข้องการส่งเสริมทรัพย์สินทางปัญญา	√		√		√			√			√	√	√	√
ความสามารถในการเข้าถึงความรู้ในการส่งเสริมทรัพย์สินทางปัญญา	√	√												
การเป็นองค์กรแห่งการเรียนรู้ในการส่งเสริมทรัพย์สินทางปัญญา	√	√												
มีการกำหนดและสร้างทีมงานจัดการความรู้ในการส่งเสริมทรัพย์สินทางปัญญา		√												
องค์การมีการสร้างความรู้ใหม่ที่เป็นต่อการบูรณาการการส่งเสริมทรัพย์สินทางปัญญา		√												

ตารางที่ 3 การส่งเสริมการจัดการทรัพย์สินทางปัญญาขององค์กรในประเทศและต่างประเทศ (ต่อ)

การส่งเสริมการจัดการทรัพย์สินทางปัญญา	กรมทรัพย์สินทางปัญญา							สนง.พัฒนาวัตกรรม	สพร.	สนง.นวัตกรรมแห่งชาติ	IPPAT	WIPO	WTO
	สกอ.	สวทช.	สนช.	สวท.	สวทพ	สว.	วช.						
มีการจัดระบบของความรู้	√		√		√		√			√	√	√	√
มีการเปิดกว้างในการเข้าถึงความรู้ระดับทั่วไปขององค์กร	√	√											
มีการจัดสถานที่เผยแพร่ความรู้ หรือเข้าถึงกลุ่มความรู้ในเรื่องการส่งเสริมทรัพย์สินทางปัญญา	√	√											
มีการส่งเสริมให้บุคลากรนำความรู้ที่มีอยู่ในเอกสารมาเพิ่มความสามารถ		√											
มีโครงสร้างองค์กรที่ยืดหยุ่นและเอื้อต่อการส่งเสริมทรัพย์สินทางปัญญา											√		
มีการส่งเสริมการสร้างเครือข่ายสร้างฐานข้อมูลในการส่งเสริมทรัพย์สินทางปัญญา	√	√									√		
องค์กรมีการสร้างความรู้ใหม่ที่เป็นต่อการบูรณาการการส่งเสริมทรัพย์สินทางปัญญา											√		
มีการจัดระบบของความรู้	√			√			√				√		
มีกระบวนการและเทคโนโลยีในการส่งเสริมทรัพย์สินทางปัญญา											√	√	
กำหนดเทคโนโลยีสนับสนุนในการส่งเสริมทรัพย์สินทางปัญญา	√						√				√	√	
มีกระบวนการติดตามผลการส่งเสริมทรัพย์สินทางปัญญา											√	√	
มีการบริหารจัดการการส่งเสริมทรัพย์สินทางปัญญา	√		√	√		√	√				√	√	√
มีการยกระดับความรู้ในการส่งเสริมทรัพย์สินทางปัญญา											√	√	√

ตารางที่ 3 การส่งเสริมการจัดการทรัพย์สินทางปัญญาขององค์การในประเทศและต่างประเทศ (ต่อ)

การส่งเสริมการจัดการทรัพย์สินทางปัญญา	กรมทรัพย์สินทางปัญญา	สกอ.	สวทช.	สทศ.	สวท.	สวทช.	สกอ.	สช.	สนง.พัฒนาผู้ประกอบการ	สพร.	สนง.นวัตกรรมแห่งชาติ	IPPAT	WIPO	WTO
มีการชมเชยและให้รางวัล										√	√	√	√	√
มีการฝึกอบรมและการเรียนรู้		√			√	√	√					√		
มีการประมวลและกรั่นกรองความรู้ในการส่งเสริมทรัพย์สินทางปัญญา	√	√			√		√		√	√	√	√		
การมีส่วนร่วมของผู้มีส่วนได้ส่วนเสีย(stakeholder)ในการส่งเสริมทรัพย์สินทางปัญญา		√	√								√			
มีบรรยากาศที่เอื้อต่อการส่งเสริมทรัพย์สินทางปัญญา	√			√								√	√	√
มีการเผยแพร่ความรู้เกี่ยวกับการส่งเสริมทรัพย์สินทางปัญญา														
มีการใช้เทคโนโลยีสารสนเทศในการส่งเสริมทรัพย์สินทางปัญญา		√										√		
มีกระบวนการพัฒนาทรัพยากรมนุษย์ในการส่งเสริมทรัพย์สินทางปัญญา	√											√		
มีบุคลากรเพียงพอในการส่งเสริมทรัพย์สินทางปัญญา	√			√			√							
มีหุ้นส่วนและทรัพยากรหลักในการส่งเสริมทรัพย์สินทางปัญญา									√			√	√	
มีการทำงานเป็นทีมในการส่งเสริมทรัพย์สินทางปัญญา		√										√		
บุคลากรมีความรู้ในการส่งเสริมทรัพย์สินทางปัญญา	√		√				√							
บุคลากรได้รับการเสริมสร้างทัศนคติที่ดีต่อการส่งเสริมทรัพย์สินทางปัญญา		√												

ตารางที่ 3 การส่งเสริมการจัดการทรัพย์สินทางปัญญาขององค์การในประเทศและต่างประเทศ (ต่อ)

การส่งเสริมการจัดการทรัพย์สินทางปัญญา	กรมทรัพย์สินทางปัญญา	สกอ.	สวทช.	สนทช.	สวท.	สวทช.	สกอ.	วช.	สนง.พัฒนานวัตกรรม	สพร.	สนง.นวัตกรรมแห่งชาติ	IPPAT	WIPO	WTO
มีการจัดสรรงบประมาณที่เกี่ยวข้องการส่งเสริมทรัพย์สินทางปัญญา	✓		✓		✓			✓			✓	✓	✓	✓
มีการใช้เทคโนโลยีสื่อสารการเข้าถึงความรู้ในการส่งเสริมทรัพย์สินทางปัญญา	✓	✓												
มีการส่งเสริมการสร้างเครือข่ายในการส่งเสริมทรัพย์สินทางปัญญา	✓	✓												
มีการส่งเสริม สนับสนุนให้บุคลากร ได้พัฒนาศักยภาพในการส่งเสริมทรัพย์สินทางปัญญา		✓												
มีเอกสารและเครื่องมือเพื่อช่วยในการส่งเสริมทรัพย์สินทางปัญญา	✓											✓	✓	
มีการศึกษาดูงานจากหน่วยงานที่ปฏิบัติได้อย่างเป็นเลิศ (Best practice)			✓				✓					✓	✓	
มีการประเมินเพื่อติดตามกระบวนการส่งเสริมทรัพย์สินทางปัญญา	✓												✓	
มีการกำหนดการมีส่วนร่วมในการส่งเสริมทรัพย์สินทางปัญญา			✓		✓		✓	✓				✓		✓
มีการวัดและประเมินผลลัพธ์ และผลกระทบของการส่งเสริมทรัพย์สินทางปัญญา													✓	✓
การส่งเสริมหน่วยงานหรือบุคลากรที่มีการบริหารจัดการทรัพย์สินทางปัญญา	✓									✓		✓		✓
มีการประเมินอุปสรรคและปัญหาของการส่งเสริมทรัพย์สินทางปัญญา		✓					✓			✓				
มีการแสวงหาความรู้จากองค์การภายนอก	✓	✓			✓	✓	✓		✓		✓	✓		

ตารางที่ 3 การส่งเสริมการจัดการทรัพย์สินทางปัญญาขององค์การในประเทศและต่างประเทศ (ต่อ)

การส่งเสริมการจัดการทรัพย์สินทางปัญญา	กรมทรัพย์สินทางปัญญา	สกอ.	สวทช.	สนช.	สวท.	สวทพ	สว.	วช.	แผนพัฒนาวัตกรรม	สพร.	สว.นเรศวร	สว.นเรศวร	IPPAT	WIPO	WTO
		✓	✓	✓	✓	✓	✓	✓							
มีการเปิดรับข่าวสารจากสื่อที่หลากหลาย อาทิ สื่อสิ่งพิมพ์ วิทยุทัศน์		✓	✓								✓				
องค์การมีการสร้างความรู้ใหม่ที่จำเป็นต่อการบูรณาการการส่งเสริมทรัพย์สินทางปัญญา	✓			✓										✓	✓
มีการจัดระบบของความรู้													✓		
มีการเปิดกว้างในการเข้าถึงความรู้ระดับทั่วไปขององค์การ	✓	✓													
มีการจัดสถานที่เผยแพร่ความรู้ หรือเข้าถึงกลุ่มความรู้ในเรื่องการส่งเสริมทรัพย์สินทางปัญญา	✓												✓		
มีการส่งเสริมให้บุคลากรนำความรู้ที่มีอยู่ในเอกสารมาเพิ่มความสามารถ	✓			✓			✓						✓		
มีโครงสร้างองค์กรที่ชัดเจนและเอื้อต่อการส่งเสริมทรัพย์สินทางปัญญา									✓					✓	
มีการส่งเสริมการสร้างเครือข่ายสร้างฐานข้อมูลในการส่งเสริมทรัพย์สินทางปัญญา	✓	✓											✓		
มีการสนับสนุนด้านสิ่งอำนวยความสะดวกต่อการส่งเสริมทรัพย์สินทางปัญญา			✓				✓								
มีองค์ความรู้ของบุคลากรในองค์การในการส่งเสริมทรัพย์สินทางปัญญา	✓	✓													
มีวัฒนธรรมองค์กรที่ส่งผลต่อการส่งเสริมทรัพย์สินทางปัญญา			✓		✓			✓			✓			✓	✓
มีกระบวนการเปลี่ยนแปลงที่ส่งผลต่อการส่งเสริมทรัพย์สินทางปัญญา		✓													
ภาวะผู้นำของผู้บริหาร	✓	✓													

ตารางที่ 4 การจัดการทรัพยากรด้านปัญหาของสถาบันการศึกษาในประเทศและต่างประเทศ

การส่งเสริมการจัดการทรัพยากรด้านปัญหา ของสถาบันการศึกษา	จุฬาลงกรณ์มหาวิทยาลัย	มหาวิทยาลัยมหิดล	มหาวิทยาลัยบูรพา	มหาวิทยาลัยสงขลานครินทร์	มหาวิทยาลัยขอนแก่น	มหาวิทยาลัยราชภัฏสวนดุสิต	มหาวิทยาลัยเชียงใหม่	มหาวิทยาลัยเทคโนโลยีพระจอมเกล้าธนบุรี	มหาวิทยาลัยวลัยลักษณ์	มหาวิทยาลัยเทคโนโลยีพระจอมเกล้าพระนครเหนือ	มหาวิทยาลัยกรุงเทพ	มหาวิทยาลัยเทคโนโลยีสุรนารี	มหาวิทยาลัยเทคโนโลยีพระจอมเกล้าธนบุรี	กรมส่งเสริมการค้าระหว่างประเทศ	กระทรวงสาธารณสุข	สภาการศึกษาแห่งชาติ	สถาบันการศึกษาเอกชน	สภาการศึกษาเอกชนแห่งประเทศไทย	สภาการศึกษาเอกชนแห่งประเทศไทย
มีเอกสารและเครื่องมือเพื่อช่วยในการส่งเสริมทรัพยากรด้านปัญหา	√	√	√	√	√	√									√	√	√		
มีการศึกษาจากหน่วยงานที่ปฏิบัติได้อย่างเป็นเลิศ (Best practice)	√	√	√	√	√														
มีการประเมินเพื่อติดตามกระบวนการส่งเสริมทรัพยากรด้านปัญหา	√	√			√	√						√							
มีการกำหนดการมีส่วนร่วมในการส่งเสริมทรัพยากรด้านปัญหา	√	√													√	√	√	√	√
มีการวัดและประเมินผลลัพธ์ และผลกระทบของการส่งเสริมทรัพยากรด้านปัญหา	√	√	√	√	√	√													
การส่งเสริมหน่วยงานหรือบุคลากรที่มีการบริหารจัดการทรัพยากรด้านปัญหา	√	√	√	√	√	√									√	√	√	√	√

ตารางที่ 4 การจัดการทรัพย์สินทางปัญญาของสถาบันการศึกษาในประเทศและต่างประเทศ (ต่อ)

การส่งเสริมการจัดการทรัพย์สินทางปัญญา ของสถาบันการศึกษา	จุฬาลงกรณ์มหาวิทยาลัย	มหาวิทยาลัยมหิดล	มหาวิทยาลัยบูรพา	มหาวิทยาลัยสงขลานครินทร์	มหาวิทยาลัยขอนแก่น	มหาวิทยาลัยราชภัฏสวนดุสิต	มหาวิทยาลัยเชียงใหม่	มหาวิทยาลัยมหาสารคาม	มหาวิทยาลัยวลัยลักษณ์	มหาวิทยาลัยหัวเว่ยเทคโนโลยีพระจอมเกล้าธนบุรี	มหาวิทยาลัยกรุงเทพ	มหาวิทยาลัยเทคโนโลยีสุรนารี	มหาวิทยาลัยธุรกิจบัณฑิตย์	มหาวิทยาลัยเทคโนโลยีพระจอมเกล้าธนบุรี	สถาบันการศึกษาของสหราชอาณาจักร	สถาบันการศึกษาของสหรัฐอเมริกา	สถาบันการศึกษาของออสเตรเลีย	สถาบันการศึกษามองโกเลีย	สถาบันการศึกษาของสาธารณรัฐเกาหลี	สถาบันการศึกษาของสิงคโปร์	
มีการประเมินอุปสรรคและปัญหาของการส่งเสริมทรัพย์สินทางปัญญา	√											√									
มีการแสวงหาความรู้จากองค์กรภายนอก	√	√		√	√	√			√	√	√	√									
มีการเปิดรับข่าวสารจากสื่อที่หลากหลาย อาทิ สื่อสิ่งพิมพ์ วิทยุทัศน์		√	√								√					√	√	√	√		
องค์กรมีการสร้างความรู้ใหม่ที่จำเป็นต่อการบูรณาการการส่งเสริมทรัพย์สินทางปัญญา	√			√																	√
มีการจัดระบบของความรู้	√																				
มีการเปิดกว้างในการเข้าถึงความรู้ระดับทั่วไปขององค์กร	√	√																			
มีการจัดสถานที่เผยแพร่ความรู้ หรือเข้าถึงกลุ่มความรู้ในเรื่องการส่งเสริมทรัพย์สินทางปัญญา	√														√	√	√	√			
มีการส่งเสริมให้บุคลากรนำความรู้ที่มีอยู่ในเอกสารมาเพิ่มความสามารถ																				√	

ตารางที่ 4 การจัดการทรัพยากรสนับสนุนทางปัญญาของสถาบันการศึกษาในประเทศและต่างประเทศ (ต่อ)

การส่งเสริมการจัดการทรัพยากรสนับสนุนทางปัญญา ของสถาบันการศึกษา	จุฬาลงกรณ์มหาวิทยาลัย	มหาวิทยาลัยศิลปากร	มหาวิทยาลัยเทคโนโลยีพระจอมเกล้าธนบุรี	มหาวิทยาลัยเทคโนโลยีพระจอมเกล้าพระนครเหนือ	มหาวิทยาลัยเทคโนโลยีพระจอมเกล้าพระนครเหนือ	มหาวิทยาลัยเทคโนโลยีพระจอมเกล้าพระนครเหนือ	มหาวิทยาลัยเทคโนโลยีพระจอมเกล้าพระนครเหนือ	มหาวิทยาลัยเทคโนโลยีพระจอมเกล้าพระนครเหนือ	มหาวิทยาลัยเทคโนโลยีพระจอมเกล้าพระนครเหนือ	มหาวิทยาลัยเทคโนโลยีพระจอมเกล้าพระนครเหนือ	มหาวิทยาลัยเทคโนโลยีพระจอมเกล้าพระนครเหนือ	มหาวิทยาลัยเทคโนโลยีพระจอมเกล้าพระนครเหนือ	มหาวิทยาลัยเทคโนโลยีพระจอมเกล้าพระนครเหนือ	มหาวิทยาลัยเทคโนโลยีพระจอมเกล้าพระนครเหนือ
มีโครงสร้างองค์กรที่ชัดเจนและเอื้อต่อการส่งเสริม ทรัพยากรสนับสนุนทางปัญญา	√												√	√
มีการส่งเสริมการสร้างเครือข่าย สร้างฐานข้อมูลใน การส่งเสริมทรัพยากรสนับสนุนทางปัญญา	√	√												
มีการสนับสนุนด้านสิ่งอำนวยความสะดวกต่อการ ส่งเสริมทรัพยากรสนับสนุนทางปัญญา			√		√								√	√
องค์ความรู้ของบุคลากร ในองค์กร ในการส่งเสริม ทรัพยากรสนับสนุนทางปัญญา	√	√											√	
วัฒนธรรมองค์กรที่ส่งผลต่อการส่งเสริมทรัพยากร สนับสนุนทางปัญญา			√											

ตารางที่ 5 สรุปตัวแปรที่ได้จากการวิเคราะห์งานวิจัยที่เกี่ยวข้อง เพื่อความชัดเจนของรายการอ้างอิงจากเอกสาร ผู้วิจัยได้กำหนดหมายเลขและคำอธิบายไว้ดังนี้

หมายเลข 1 หมายถึง นโยบายการส่งเสริมทรัพย์สินทางปัญญาในสถาบันการศึกษา

หมายเลข 2 หมายถึง การวิจัยการส่งเสริมทรัพย์สินทางปัญญาในสถาบันการศึกษาของประเทศไทย

หมายเลข 3 หมายถึง คู่มือการส่งเสริมทรัพย์สินทางปัญญาในสถาบันการศึกษา

หมายเลข 4 หมายถึง ยุทธศาสตร์ด้านทรัพย์สินทางปัญญาของไทยในทศวรรษใหม่

หมายเลข 5 หมายถึง การระดมองค์ความรู้วิเคราะห์สิทธิบัตร

หมายเลข 6 หมายถึง รายงานการวิจัยการส่งเสริมทรัพย์สินทางปัญญาในสถาบันการศึกษา ของประเทศสหรัฐอเมริกา

หมายเลข 7 หมายถึง รายงานการวิจัยการส่งเสริมทรัพย์สินทางปัญญาในสถาบันการศึกษา ของสหราชอาณาจักร(อังกฤษ)

หมายเลข 8 หมายถึง รายงานการวิจัยการส่งเสริมทรัพย์สินทางปัญญาในสถาบันการศึกษา ของประเทศออสเตรเลีย

หมายเลข 9 หมายถึง รายงานการวิจัยการส่งเสริมทรัพย์สินทางปัญญาในสถาบันการศึกษา ของประเทศญี่ปุ่น

หมายเลข 10 หมายถึง รายงานการวิจัยการส่งเสริมทรัพย์สินทางปัญญาในสถาบันการศึกษา ของประเทศสาธารณรัฐเกาหลี

หมายเลข 11 หมายถึง รายงานการวิจัยการส่งเสริมทรัพย์สินทางปัญญาในสถาบันการศึกษา ของประเทศสิงคโปร์

หมายเลข 12 หมายถึง รายงานการวิจัยเรื่องทรัพย์สินทางปัญญาและสุขภาพในบริบทโลกาภิวัตน์ กรณีศึกษา สิทธิบัตรยา

หมายเลข 13 หมายถึง รายงานการวิจัย ภาพอนาคตเครือข่ายความร่วมมือด้านการวิจัยระหว่างสถาบันอุดมศึกษาใน 10 ปีข้างหน้า (พ.ศ.2552-2561)

หมายเลข 14 หมายถึง รายงานการวิจัยความร่วมมือของสถาบันการศึกษาและสถานประกอบการเพื่อพัฒนาทักษะการทำงานของบุคลากรในองค์กรธุรกิจแบบระบบ

อุตสาหกรรม

หมายเลข 15 หมายถึง Intellectual Property Management: Assessing Stakeholder Knowledge Regarding Obtaining Valid Patent Rights

หมายเลข 16 หมายถึง Intellectual Property Paradoxes in Developing Countries : The Case of Software IP Protect in Iran

หมายเลข 17 หมายถึง Comparative Analysis of Intellectual Property between China and the West : A Cultural Perspective

ตารางที่ 5 สรุปตัวแปรที่ได้จากการวิเคราะห์งานวิจัยที่เกี่ยวข้อง

การส่งเสริมการจัดการทรัพยากรสินทางปัญญา	1	2	3	4	5	6	7	8	9	10	11	12	13	14	15	16	17
องค์กรมีการสร้างความรู้ใหม่ที่เป็นต่อการบูรณาการการส่งเสริมทรัพยากรสินทางปัญญา	√	√	√	√	√	√	√	√	√	√	√	√	√	√	√		√
มีการจัดระบบของความรู้	√	√	√	√	√	√	√	√	√	√	√	√	√	√	√		√
มีการเปิดกว้างในการเข้าถึงความรู้ระดับทั่วไปขององค์กร				√				√	√		√	√		√	√		
มีการจัดสถานที่เผยแพร่ความรู้ หรือเข้าถึงกลุ่มความรู้ในเรื่องการส่งเสริมทรัพยากรสินทางปัญญา	√	√	√	√	√	√	√	√	√	√	√	√	√		√	√	√
มีการส่งเสริมให้บุคลากรนำความรู้ที่มีอยู่ในเอกสารมาเพิ่มความสามารถ	√	√	√			√	√	√	√	√	√			√			√
มีโครงสร้างองค์กรที่ยืดหยุ่นและเอื้อต่อการส่งเสริมทรัพยากรสินทางปัญญา	√	√						√	√	√	√	√	√				√
มีการส่งเสริมการสร้างเครือข่าย สร้างฐานข้อมูลในการส่งเสริมทรัพยากรสินทางปัญญา	√				√	√	√					√	√				
วิสัยทัศน์ขององค์กร Vision	√	√			√	√	√	√	√	√	√	√	√		√		
พันธกิจขององค์กร Missions		√											√				
ค่านิยมหลักขององค์กร Core Value	√			√										√			√
นโยบายขององค์กร Policy/Strategic						√	√	√	√	√	√						
ผู้บริหารองค์กร CEO/Leadership	√	√															
โครงสร้างองค์กร	√	√				√	√	√	√	√	√	√				√	
Knowledge Management	√	√															
Information Technology	√	√				√	√	√	√	√	√						
Human Capital	√	√				√	√	√	√	√	√						
Knowledge Economy			√				√										
Human Resources	√		√			√	√	√	√	√	√						

ตารางที่ 6 การสรุปเอกสารที่เกี่ยวข้องกับการส่งเสริมการจัดการทรัพย์สินทางปัญญา เพื่อความชัดเจนของรายการอ้างอิงจากเอกสาร ผู้วิจัยได้กำหนดหมายเลขและคำอธิบายไว้ดังนี้

หมายเลข 1 หมายถึง	Intellectual Property Ownership Model in Academia : An Analysis
หมายเลข 2 หมายถึง	A Study on Global Intellectual Property Right Governance : From the Perspective of Structure-Functionalism
หมายเลข 3 หมายถึง	Status of national intellectual property right (IPRs) systems and its impact to agricultural development : a time series cross section data analysis of TRIPS member-countries
หมายเลข 4 หมายถึง	Intellectual property (IP) governance in ICT firms : strategic value seeking through proprietary and non-proprietary IP transactions
หมายเลข 5 หมายถึง	สถานการณ์ระบบขapatประเทศไทยรู้เท่าทันกระแสโลก(ประเด็นระบบทรัพย์สินทางปัญญา)
หมายเลข 6 หมายถึง	การศึกษาสถานภาพการส่งเสริมการจัดการทรัพย์สินทางปัญญาในประเทศไทย
หมายเลข 7 หมายถึง	ผลกระทบจากกรณีกฎหมายการค้าสหรัฐอเมริกา และทรัพย์สินทางปัญญา อันมีต่อเศรษฐกิจของประเทศไทย
หมายเลข 8 หมายถึง	การยกระดับศักยภาพวิสาหกิจขนาดกลางและขนาดย่อมด้วยทรัพย์สินทางปัญญา
หมายเลข 9 หมายถึง	ศึกษาวิจัยระบบทรัพย์สินทางปัญญาเพื่อการเข้าสู่สังคมและเศรษฐกิจฐานความรู้
หมายเลข 10 หมายถึง	Key Elements of Technology Commercialization: A Case Study of a License of Rubber Latex Technology in Thailand
หมายเลข 11 หมายถึง	การพัฒนานวัตกรรมและทรัพย์สินทางปัญญา
หมายเลข 12 หมายถึง	โครงการศึกษานโยบายบริหารจัดการทรัพย์สินทางปัญญา เพื่อสร้างแรงจูงใจในการวิจัยและพัฒนาเทคโนโลยี
หมายเลข 13 หมายถึง	โครงการส่งเสริมการมีบทบาทเชิงรุกของไทยด้านเทคโนโลยีสารสนเทศและการสื่อสาร: ทรัพย์สินทางปัญญา
หมายเลข 14 หมายถึง	โครงการจัดทำแนวทางการจัดตั้งหน่วยงานต้นแบบ และคู่มือการบริหารจัดการทรัพย์สินทางปัญญาสำหรับสถาบันการศึกษาหรือองค์กร

นวัตกรรมภาครัฐ

ตารางที่ 6 การสรุปเอกสารที่เกี่ยวข้องกับการจัดการทรัพยากรสุขภาพปัญญา

การส่งเสริมการจัดการทรัพยากรสุขภาพปัญญา	1	2	3	4	5	6	7	8	9	10	11	12	13	14
มีการกำหนดวิสัยทัศน์ขององค์กรเกี่ยวกับการส่งเสริมทรัพยากรสุขภาพปัญญา	√		√		√		√		√			√	√	√
มีการกำหนดนโยบายเป้าหมายและกลยุทธ์ที่เกี่ยวกับการส่งเสริมทรัพยากรสุขภาพปัญญา	√		√		√		√		√			√	√	√
มีนโยบายเป้าหมายและกลยุทธ์ที่ชัดเจนที่เกี่ยวกับการส่งเสริมทรัพยากรสุขภาพปัญญา			√	√	√				√					√
มีโครงสร้างองค์กรที่ชัดเจนที่เกี่ยวกับการส่งเสริมทรัพยากรสุขภาพปัญญา	√	√				√		√				√		
มีโครงสร้างคณะกรรมการที่กำหนดหน้าที่ที่รับผิดชอบ	√	√				√		√				√	√	
มีโครงสร้างองค์กรที่เอื้อต่อการส่งเสริมทรัพยากรสุขภาพปัญญา				√					√	√			√	
ผู้บริหารองค์กรให้ความสำคัญต่อการส่งเสริมทรัพยากรสุขภาพปัญญา				√					√	√				
ผู้บริหารองค์กรแสดงวิสัยทัศน์และนโยบายที่ชัดเจนต่อการส่งเสริมทรัพยากรสุขภาพปัญญา		√	√	√					√					
ผู้บริหารองค์กรให้การสนับสนุนทรัพยากรต่อการส่งเสริมทรัพยากรสุขภาพปัญญา					√	√			√				√	√
ผู้บริหารองค์กรสร้างบรรยากาศและกฎเกณฑ์ที่เอื้อต่อการส่งเสริมทรัพยากรสุขภาพปัญญา		√	√	√					√					
มีการส่งเสริมการจัดการความรู้ที่เกี่ยวกับการส่งเสริมทรัพยากรสุขภาพปัญญา	√	√							√					
มีการใช้เทคโนโลยีสารสนเทศในการส่งเสริมทรัพยากรสุขภาพปัญญา			√	√	√	√				√	√			
กระบวนการพัฒนาทรัพยากรมนุษย์ในการส่งเสริมทรัพยากรสุขภาพปัญญา			√				√		√		√	√	√	√
Information Technology	√				√	√	√	√			√	√	√	√
Human Capital	√				√	√	√	√			√	√	√	√
Knowledge Economy														
Human Resources	√				√	√	√	√	√			√	√	√

- ตารางที่ 7 การสรุปงานวิจัยที่เกี่ยวข้องกับการส่งเสริมการจัดการทรัพย์สินทางปัญญา เพื่อความชัดเจนของรายการอ้างอิงจากเอกสาร ผู้วิจัยได้กำหนดหมายเลขและคำอธิบายไว้ดังนี้
- หมายเลข 1 หมายถึง การศึกษาผลกระทบที่ได้จากการที่ประเทศไทยจะเข้าร่วมเป็นสมาชิกสนธิสัญญาอนุคาเปสท์ว่าด้วยการเก็บรักษาจุลินทรีย์เพื่อการตรวจสอบค่าของรับสิทธิบัตร
- หมายเลข 2 หมายถึง โครงการศึกษาการจัดสรรสิทธิประโยชน์จากทรัพย์สินทางปัญญาที่ได้จากการวิจัย
- หมายเลข 3 หมายถึง ระบบทรัพย์สินทางปัญญา เพื่อการเข้าสู่สังคมและเศรษฐกิจฐานความรู้ : รายงานการศึกษา
- หมายเลข 4 หมายถึง ทรัพย์สินทางปัญญาและจีโนม
- หมายเลข 5 หมายถึง The Experience of, and Constrains on, Technology Transfer Practice in Thai Government and University Sector
- หมายเลข 6 หมายถึง In the Absence of a Clear Intellectual Property Policy, What Lessons Can We Learn? A Thai University Case Study
- หมายเลข 7 หมายถึง Parallel Imports in Pharmaceuticals: Increase Access to HIV Drugs
- หมายเลข 8 หมายถึง การคุ้มครองทรัพย์สินทางปัญญากับเศรษฐกิจสร้างสรรค์
- หมายเลข 9 หมายถึง การวิจัยเพื่อวางแนวทางการบังคับสิทธิในทรัพย์สินทางปัญญา: การละเมิดลิขสิทธิ์ โดยการบรรเลงหรือขับร้องเพลง
- หมายเลข 10 หมายถึง นโยบายการบริหารจัดการทรัพย์สินทางปัญญาของจุฬาลงกรณ์มหาวิทยาลัย
- หมายเลข 11 หมายถึง การเผยแพร่ผลงานวิจัยเรื่องการบริหารจัดการและการใช้ประโยชน์จากทรัพย์สินทางปัญญาของมหาวิทยาลัย
- หมายเลข 12 หมายถึง มาตรการกักสินค้าละเมิดทรัพย์สินทางปัญญา ณ จุดผ่านแดน
- หมายเลข 13 หมายถึง ความรู้ ทัศนคติและพฤติกรรมที่เกี่ยวข้องกับการขโมยคัดลอกผลงานของผู้อื่นมาเป็นของตนผ่านสื่ออินเทอร์เน็ตเพื่อประโยชน์ทางวิชาการของนิสิตนักศึกษาระดับบัณฑิตศึกษาในเขตกรุงเทพมหานคร
- หมายเลข 14 หมายถึง โครงการประชุมสัมมนาเรื่อง "การจดสิทธิบัตรและทรัพย์สินทางปัญญา"

ตารางที่ 7 การสรุปงานวิจัยที่เกี่ยวข้องกับการส่งเสริมการจัดการทรัพยากรพืชสืทางปัญญา

การส่งเสริมการจัดการทรัพยากรพืชสืทางปัญญา	1	2	3	4	5	6	7	8	9	10	11	12	13	14
มีการกำหนดวิสัยทัศน์ขององค์กรเกี่ยวกับการส่งเสริมทรัพยากรพืชสืทางปัญญา	√	√	√				√	√	√	√	√	√	√	√
มีการกำหนดนโยบายเป้าหมายและกลยุทธ์ที่เกี่ยวกับการส่งเสริมทรัพยากรพืชสืทางปัญญา				√	√	√				√	√	√		
มีนโยบาย เป้าหมาย และกลยุทธ์ที่ชัดเจนเกี่ยวกับการส่งเสริมทรัพยากรพืชสืทางปัญญา	√	√	√		√	√	√			√	√	√		
มีโครงสร้างองค์กรที่ชัดเจนเกี่ยวกับการส่งเสริมทรัพยากรพืชสืทางปัญญา	√	√	√				√	√	√	√	√		√	√
มีโครงสร้างคณะทำงานที่กำหนดหน้าที่ที่รับผิดชอบ	√	√	√					√	√	√	√	√	√	
มีโครงสร้างองค์กรที่เอื้อต่อการส่งเสริมทรัพยากรพืชสืทางปัญญา	√	√	√					√	√	√		√	√	√
ผู้บริหารองค์การให้ความสำคัญต่อการส่งเสริมทรัพยากรพืชสืทางปัญญา				√	√	√								
องค์กรมีวิสัยทัศน์และนโยบายที่ชัดเจนต่อการส่งเสริมทรัพยากรพืชสืทางปัญญา	√	√	√							√	√	√		
ผู้บริหารองค์การให้การสนับสนุนทรัพยากรต่อการส่งเสริมทรัพยากรพืชสืทางปัญญา	√	√	√				√	√	√	√	√	√		
ผู้บริหารองค์การสร้างบรรยากาศและกฎเกณฑ์ที่เอื้อต่อการส่งเสริมทรัพยากรพืชสืทางปัญญา														
มีการส่งเสริมการจัดการความรู้เกี่ยวกับการส่งเสริมทรัพยากรพืชสืทางปัญญา								√	√	√				
มีการใช้เทคโนโลยีสารสนเทศในการส่งเสริมทรัพยากรพืชสืทางปัญญา	√	√	√				√	√	√	√	√	√		
มีกระบวนการพัฒนาทรัพยากรมนุษย์ในการส่งเสริมทรัพยากรพืชสืทางปัญญา					√	√								
มีงบประมาณในการส่งเสริมทรัพยากรพืชสืทางปัญญา	√	√	√					√	√	√		√	√	√
มีหน่วยงานที่รับผิดชอบหลักในการส่งเสริมทรัพยากรพืชสืทางปัญญา				√	√	√								
การมีส่วนร่วมของหน่วยงานต่างๆในการส่งเสริมทรัพยากรพืชสืทางปัญญา										√	√	√		
มีการสร้างแรงจูงใจในการส่งเสริมทรัพยากรพืชสืทางปัญญา														
มีการจัดระบบข้อมูลการแลกเปลี่ยนเรียนรู้ที่เกี่ยวข้องกับการส่งเสริมทรัพยากรพืชสืทางปัญญา	√	√	√				√	√	√	√	√	√		

ตารางที่ 8 การสรุปบทความที่เกี่ยวข้องกับการส่งเสริมการจัดการทรัพย์สินทางปัญญา เพื่อความชัดเจนของรายการอ้างอิงจากเอกสาร ผู้วิจัยได้กำหนดหมายเลขและคำอธิบายไว้ดังนี้

หมายเลข 1 หมายถึง	การติดตามประเมินผลโครงการการบริหารจัดการตลาดกลางทรัพย์สินทางปัญญาและการใช้ทรัพย์สินทางปัญญาในเชิงพาณิชย์
หมายเลข 2 หมายถึง	แนวทางการส่งเสริมการวิจัยในสถาบันอุดมศึกษาเอกชน
หมายเลข 3 หมายถึง	กระบวนการส่งเสริมการวิจัยในสถานศึกษา
หมายเลข 4 หมายถึง	European Intellectual Property Developments (Bird & Bird LLP, 15 Fetter Lane, London, EC4A 1JP, UK
หมายเลข 5 หมายถึง	Overview of Changes to the Indian Copyright Law (Zakir Thoms, Open Source Drug Discovery (OSDD) & DG's Technical Cell, Council of Scientific and Industrial Research,
หมายเลข 6 หมายถึง	The Heart of the Deal : Intellectual Property Asperity in the Law and Business of Entertainment
หมายเลข 7 หมายถึง	The Intellectual Property Audit (Shanel Punnoose, Karnataka State Law University's Law School, Navanagar, Hubli,
หมายเลข 8 หมายถึง	Business Value from Intellectual Property
หมายเลข 9 หมายถึง	The Future of Copyright Protection in the European Union
หมายเลข 10 หมายถึง	TRIPS Agreement and Public Health : The Post Doha Crises
หมายเลข 11 หมายถึง	Impact of IP Health : The Development Country Scenario

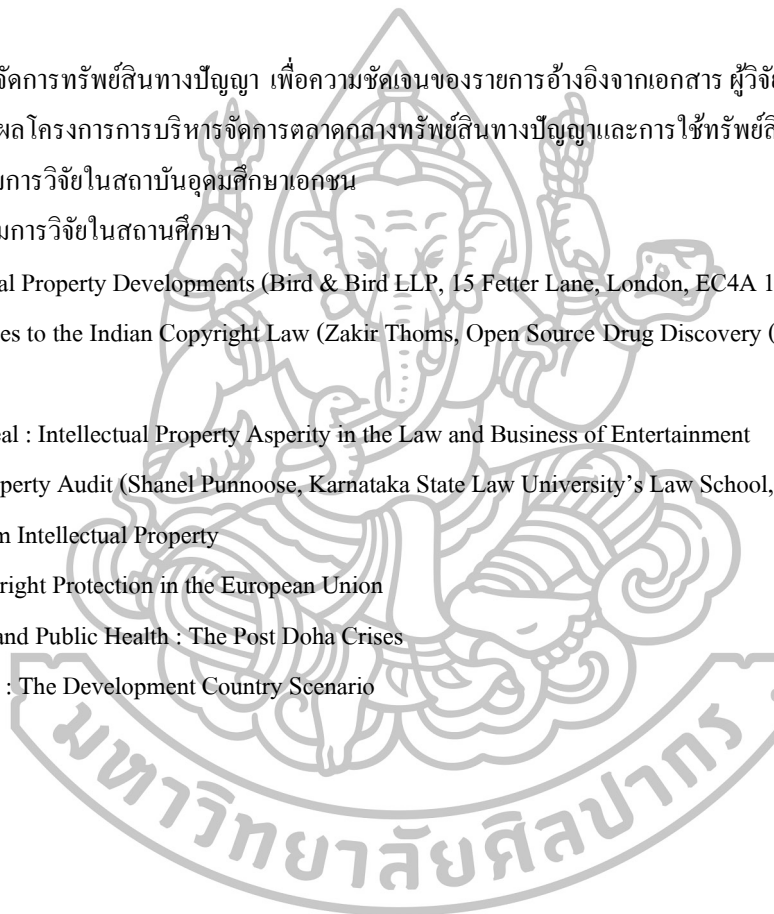

ตารางที่ 8 การสรุปบทความที่เกี่ยวข้องกับการส่งเสริมการจัดการทรัพยากรสุขภาพปัญญา

การส่งเสริมการจัดการทรัพยากรสุขภาพปัญญา	1	2	3	4	5	6	7	8	9	10	11
มีการกำหนดวิสัยทัศน์ขององค์กรเกี่ยวกับการส่งเสริมทรัพยากรสุขภาพปัญญา	√	√	√		√	√	√		√	√	√
มีการกำหนดนโยบาย เป้าหมาย และกลยุทธ์ที่เกี่ยวกับการส่งเสริมทรัพยากรสุขภาพปัญญา			√	√	√			√	√	√	
มีนโยบาย เป้าหมาย และกลยุทธ์ที่ชัดเจนที่เกี่ยวกับการส่งเสริมทรัพยากรสุขภาพปัญญา	√	√			√	√	√				
มีโครงสร้างองค์กรที่ชัดเจนที่เกี่ยวกับการส่งเสริมทรัพยากรสุขภาพปัญญา		√	√	√					√	√	√
มีโครงสร้างคณะทำงานที่กำหนดหน้าที่ที่รับผิดชอบ			√	√	√			√	√	√	
มีโครงสร้างองค์กรที่เอื้อต่อการส่งเสริมทรัพยากรสุขภาพปัญญา			√	√	√				√	√	√
ผู้บริหารองค์กรให้ความสำคัญต่อการส่งเสริมทรัพยากรสุขภาพปัญญา					√	√	√				
ผู้บริหารองค์กรแสดงวิสัยทัศน์และนโยบายที่ชัดเจน	√	√	√						√	√	√
ผู้บริหารองค์กรให้การสนับสนุนทรัพยากรต่อการส่งเสริมทรัพยากรสุขภาพปัญญา	√	√	√			√	√	√			
ผู้บริหารองค์กรสร้างบรรยากาศและกฎเกณฑ์ที่เอื้อต่อ				√	√	√					
มีการส่งเสริมการจัดการความรู้ที่เกี่ยวกับการส่งเสริมทรัพยากรสุขภาพปัญญา	√	√	√						√	√	√
มีการใช้เทคโนโลยีสารสนเทศในการส่งเสริมทรัพยากรสุขภาพปัญญา							√	√	√		
กระบวนการพัฒนาทรัพยากรมนุษย์ในการส่งเสริมทรัพยากรสุขภาพปัญญา		√	√	√							
มีงบประมาณในการส่งเสริมทรัพยากรสุขภาพปัญญา				√	√	√		√	√	√	
การมีส่วนร่วมของหน่วยงานต่างๆ	√	√	√			√	√	√		√	√
การสร้างแรงจูงใจในการส่งเสริมทรัพยากรสุขภาพปัญญา						√	√	√			
การจัดระบบข้อมูล/การแลกเปลี่ยนเรียนรู้	√	√	√								
กฎหมายที่เกี่ยวข้องกับการส่งเสริมทรัพยากรสุขภาพปัญญา				√	√	√			√	√	√
ความสามารถในการเข้าถึงความรู้ในการส่งเสริมทรัพยากรสุขภาพปัญญา	√	√	√				√	√	√		

ตารางที่ 9 การสรุปผลการสัมภาษณ์จากผู้เชี่ยวชาญและผู้เกี่ยวข้องกับการจัดการทรัพยากรคนทางปัญญา

การส่งเสริมการจัดการทรัพยากรคนทางปัญญา	คณบดีคณะพยาบาลศาสตร์ ม.แม่คคอมมิค พายัพ	คณบดีคณะพยาบาล ศาสตร์ ม.สยาม	คณบดีคณะพยาบาล ศาสตร์ ม. ศรีสเดียน	คณบดีคณะพยาบาล ศาสตร์ ม. อัสสัมชัญ	คณบดีคณะพยาบาลศาสตร์ ม.หัวเฉียวเฉลิมพระเกียรติ	สำนักงานส่งเสริม วิทยาศาสตร์
วิสัยทัศน์ขององค์กร Vision	√	√	√	√	√	√
พันธกิจขององค์กร Missions					√	
ค่านิยมหลักขององค์กร Core Value		√				
นโยบายขององค์กร Policy/Strategic	√	√	√	√	√	√
ผู้บริหารองค์กร CEO/Leadership	√		√	√	√	√
โครงสร้างองค์กร			√	√	√	√
Knowledge Management	√			√		
Information Technology	√	√	√	√	√	√
Human Capital	√			√		
Knowledge Economy	√			√		
Talent Management					√	
Human Resources					√	√
งบประมาณ	√	√				
กระบวนการพัฒนาทรัพยากรมนุษย์ HR				√		
หน่วยงานที่รับผิดชอบหลัก	√			√		√

ตารางที่ 9 การสรุปผลการสัมภาษณ์จากผู้เชี่ยวชาญและผู้เกี่ยวข้องกับการจัดการทรัพย์สินทางปัญญา (ต่อ)

การส่งเสริมการจัดการทรัพย์สินทางปัญญา	คณบดีคณะพยาบาลศาสตร์ ม.แม่คคอมมิค พายัพ	คณบดีคณะพยาบาล ศาสตร์ ม.สยาม	คณบดีคณะพยาบาล ศาสตร์ ม. ศรีสเดียน	คณบดีคณะพยาบาล ศาสตร์ ม. อัสสัมชัญ	คณบดีคณะพยาบาลศาสตร์ ม.หัวเฉียวเฉลิมพระเกียรติ	สำนักงานส่งเสริม วิทยาศาสตร์
การมีส่วนร่วมของหน่วยงานต่างๆ	√				√	
การสร้างแรงจูงใจ	√	√	√			√
Delegating/ Empowering				√	√	
กฎหมายที่เกี่ยวข้อง	√	√	√	√		√

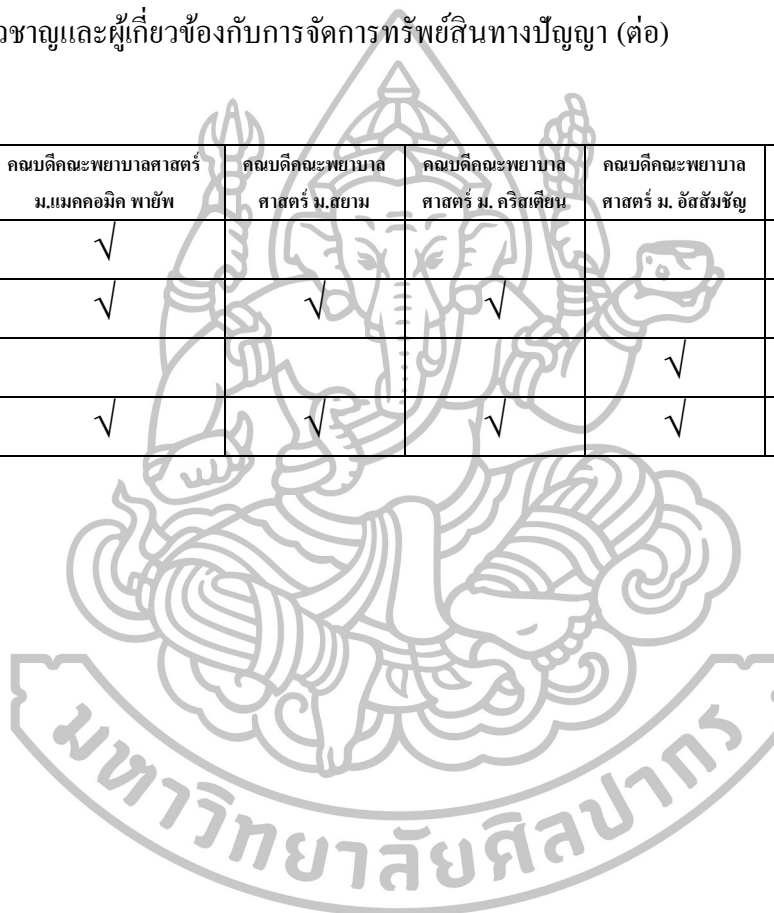

สรุปได้ว่าจากการวิเคราะห์เอกสาร งานวิจัยที่เกี่ยวข้อง และการสัมภาษณ์ผู้ทรงคุณวุฒิและผู้เชี่ยวชาญ มีตัวแปรที่ได้จากการวิเคราะห์เอกสารจำนวน ตัวแปร ตัวแปรที่ได้จากงานวิจัยที่เกี่ยวข้อง ตัวแปร และตัวแปรที่ได้จากการสัมภาษณ์ผู้ทรงคุณวุฒิและผู้เชี่ยวชาญ ตัวแปร รวมจำนวนตัวแปรทั้งหมด 150 ตัวแปร เนื่องจากข้อมูลที่ได้จากการวิเคราะห์เอกสาร งานวิจัยที่เกี่ยวข้อง และการสัมภาษณ์ผู้ทรงคุณวุฒิและผู้เชี่ยวชาญ มีตัวแปรหลายตัวที่มีความสอดคล้องกันหลายประเด็น ผู้วิจัยจึงนำมาบูรณาการเข้าด้วยกัน แล้วนำไปให้ผู้ทรงคุณวุฒิจำนวน 5 คน พิจารณาตรวจสอบความตรง (Content Validity) แล้วนำไปหาค่าดัชนีความสอดคล้องรายข้อ ที่เรียกว่า IOC (Index of Item-Objective Congruence) แล้วพิจารณาเลือกข้อคำถามที่มีค่า IOC มากกว่า 0.05 ขึ้นไป และนำมาปรับปรุงแก้ไขแบบสอบถาม ตามข้อเสนอแนะของผู้เชี่ยวชาญ และคำแนะนำของอาจารย์ที่ปรึกษาวิทยานิพนธ์ และผู้ทรงคุณวุฒิได้เสนอแนะให้ปรับแก้ข้อคำถามบางข้อ ผู้วิจัยได้ทำการปรับแก้ตามข้อเสนอแนะของผู้ทรงคุณวุฒิ จนได้ข้อคำถามทั้งสิ้น 128 ข้อ หลังจากนั้นนำไปทดลองใช้กับกลุ่มตัวอย่างจากสถาบันอุดมศึกษาของรัฐ จำนวนทั้งสิ้น 38 คน ที่ไม่ใช่กลุ่มผู้ให้ข้อมูลจริง และหาค่าความเชื่อมั่นของแบบสอบถาม (Reliability) โดยใช้วิธีสัมประสิทธิ์แอลฟาของครอนบาค (Cronbach's Alpha Coefficients) พบว่าได้ค่าความเชื่อมั่นเท่ากับ 0.986

3. การวิเคราะห์องค์ประกอบของการจัดการทรัพยากรสุขภาพทางปัญญาของคณะพยาบาลศาสตร์ในสถาบันอุดมศึกษาเอกชน

ผู้วิจัยได้ดำเนินการวิเคราะห์องค์ประกอบของการจัดการทรัพยากรสุขภาพทางปัญญาของคณะพยาบาลศาสตร์ในสถาบันอุดมศึกษาเอกชน ตามขั้นตอนดังนี้

3.1 การวิเคราะห์ตัวแปรที่เกี่ยวกับการจัดการทรัพยากรสุขภาพทางปัญญาของคณะพยาบาลศาสตร์ในสถาบันอุดมศึกษาเอกชน ผู้วิจัยได้วิเคราะห์จากค่ามัธยฐานเลขคณิต (\bar{x}) ส่วนเบี่ยงเบนมาตรฐาน (S.D.) โดยนำค่ามัธยฐานเลขคณิตที่ได้มาเทียบกับเกณฑ์ตามแนวคิดของเบสท์ (Best) รายละเอียดดังตารางที่ 11

ตารางที่ 10 ค่ามัธยิมเลขคณิต (\bar{x}) ส่วนเบี่ยงเบนมาตรฐาน (S.D.) และระดับของแต่ละตัวแปรของการจัดการทรัพยากรทางปัญญาของคณะพยาบาลศาสตร์ในสถาบันอุดมศึกษาเอกชน

(n=342)

ตัวแปรของการจัดการทรัพยากรทางปัญญาของคณะพยาบาลศาสตร์ในสถาบันอุดมศึกษาเอกชน	มัธยิมเลขคณิต	ส่วนเบี่ยงเบนมาตรฐาน	ระดับความคิดเห็น
1. มีการกำหนดวิสัยทัศน์ของมหาวิทยาลัยเกี่ยวกับการส่งเสริมการจัดการทรัพยากรทางปัญญา	3.61	1.155	มาก
2. มีการถ่ายทอดวิสัยทัศน์และพันธกิจสู่บุคลากรทุกระดับของมหาวิทยาลัย	3.64	1.064	มาก
3. มีการกำหนดนโยบาย เป้าหมาย และกลยุทธ์ที่เกี่ยวกับการส่งเสริมการจัดการทรัพยากรทางปัญญา	3.61	1.131	มาก
4. มีการสื่อสารนโยบายความคาดหวังเกี่ยวกับการส่งเสริมการจัดการทรัพยากรทางปัญญาของผู้บริหารให้บุคลากรรับทราบตามสื่อต่างๆ	3.43	1.101	ปานกลาง
5. มีการประชุมชี้แจงนโยบายเกี่ยวกับการส่งเสริมการจัดการทรัพยากรทางปัญญาให้ผู้ที่เกี่ยวข้องรับทราบอย่างเฉพาะเจาะจง	3.39	1.027	ปานกลาง
6. มีคู่มือนโยบายเกี่ยวกับการส่งเสริมการจัดการทรัพยากรทางปัญญาเพื่อกำหนดทิศทางและแนวทางการปฏิบัติงานตามกลยุทธ์	3.91	1.327	มาก
7. มีการจัดระบบการกำกับและติดตามกลยุทธ์เกี่ยวกับการส่งเสริมการจัดการทรัพยากรทางปัญญาอย่างต่อเนื่อง	3.33	1.233	ปานกลาง
8. มีงบประมาณในการส่งเสริมการจัดการทรัพยากรทางปัญญา	3.73	1.254	มาก
9. มีการประเมินอุปสรรคและปัญหาของการส่งเสริมการจัดการทรัพยากรทางปัญญา	3.30	1.215	ปานกลาง
10. มีโครงสร้างองค์การที่เอื้อต่อการส่งเสริมการจัดการทรัพยากรทางปัญญา	3.54	1.235	มาก

ตารางที่ 10 ค่ามัธยิมเลขคณิต (\bar{x}) ส่วนเบี่ยงเบนมาตรฐาน (S.D.) และระดับของแต่ละตัวแปรของการจัดการทรัพยากรสุขภาพของคณะพยาบาลศาสตร์ในสถาบันอุดมศึกษาเอกชน (ต่อ)

ตัวแปรของการจัดการทรัพยากรสุขภาพของคณะพยาบาลศาสตร์ในสถาบันอุดมศึกษาเอกชน	มัธยิมเลขคณิต	ส่วนเบี่ยงเบนมาตรฐาน	ระดับความคิดเห็น
11. มีโครงสร้างองค์การที่มีหน่วยงานเกี่ยวกับการส่งเสริมการจัดการทรัพยากรสุขภาพอย่างชัดเจน	3.29	1.239	ปานกลาง
12. มีโครงสร้างองค์การเกี่ยวกับการส่งเสริมการจัดการทรัพยากรสุขภาพที่สามารถปรับเปลี่ยนได้ทันตามการเปลี่ยนแปลง	3.56	1.218	มาก
13. มีการมอบอำนาจให้ผู้รับผิดชอบหลักมีอำนาจในการบริหารจัดการโดยประสานความร่วมมือกับผู้รับผิดชอบร่วม	3.44	0.903	ปานกลาง
14. มีการกระจายอำนาจให้บุคลากรในระดับต่างๆ สามารถตัดสินใจได้อย่างเหมาะสม	3.50	0.911	มาก
15. หน่วยงานต่างๆ ในมหาวิทยาลัยร่วมมือกันในการส่งเสริมการจัดการทรัพยากรสุขภาพ	3.40	1.122	ปานกลาง
16. มหาวิทยาลัยมีกฎระเบียบ ข้อบังคับที่ส่งเสริมการจัดการทรัพยากรสุขภาพโดยเฉพาะ	3.72	1.073	มาก
17. มีการจัดการความรู้ทางด้านกฎหมายที่เกี่ยวข้องกับการส่งเสริมการจัดการทรัพยากรสุขภาพ	3.72	1.297	มาก
18. มีการนำความรู้ทางวิชาชีพที่สอดคล้องกับกฎระเบียบมหาวิทยาลัยไปสร้างสรรค์เป็นทรัพยากรสุขภาพ	3.82	1.111	มาก
19. มีระบบการจัดการเพื่อให้การส่งเสริมทรัพยากรสุขภาพได้ดำเนินงานไปควบคู่กับการทำงานประจำ	3.71	1.206	มาก
20. มหาวิทยาลัยมีระบบจัดเก็บข้อมูลที่เกี่ยวข้องกับการส่งเสริมการจัดการทรัพยากรสุขภาพที่บุคลากรสามารถเข้าถึงได้	3.54	1.126	มาก

ตารางที่ 10 ค่ามัธยิมเลขคณิต (\bar{x}) ส่วนเบี่ยงเบนมาตรฐาน (S.D.) และระดับของแต่ละตัวแปรของการจัดการทรัพยากรสุขภาพของคณะพยาบาลศาสตร์ ในสถาบันอุดมศึกษาเอกชน (ต่อ)

ตัวแปรของการจัดการทรัพยากรสุขภาพของคณะพยาบาลศาสตร์ในสถาบันอุดมศึกษาเอกชน	มัธยิมเลขคณิต	ส่วนเบี่ยงเบนมาตรฐาน	ระดับความคิดเห็น
21. มีการใช้เทคโนโลยีสารสนเทศในการส่งเสริมการจัดการทรัพยากรสุขภาพ	3.69	1.175	มาก
22. มีการติดตั้งระบบข้อมูลข่าวสารเพื่อช่วยเหลือบุคลากรในการส่งเสริมการจัดการทรัพยากรสุขภาพ	3.47	1.307	ปานกลาง
23. มีการนำเทคนิคการบริหารความเสี่ยงมาใช้ควบคู่กับการส่งเสริมการจัดการทรัพยากรสุขภาพ	3.36	1.202	ปานกลาง
24. มีการส่งเสริมการมีส่วนร่วมของหน่วยงานต่างๆในการส่งเสริมการจัดการทรัพยากรสุขภาพ	3.41	1.170	ปานกลาง
25. มีการจัดระบบข้อมูล/การแลกเปลี่ยนเรียนรู้ที่เกี่ยวข้องกับการส่งเสริมการจัดการทรัพยากรสุขภาพ	3.53	1.167	มาก
26. มีระบบฐานข้อมูลสนับสนุนที่เกี่ยวข้องการส่งเสริมการจัดการทรัพยากรสุขภาพอย่างครบถ้วน	3.64	1.167	มาก
27. มีกระบวนการและเทคโนโลยีในการส่งเสริมการจัดการทรัพยากรสุขภาพ	3.66	1.138	มาก
28. มีการส่งเสริมการสร้างเครือข่าย สร้างฐานข้อมูลคอมพิวเตอร์ เพื่อช่วยในการจัดการความรู้เกี่ยวกับทรัพยากรสุขภาพ	3.57	1.250	มาก
29. มีการส่งเสริมการศึกษา ค้นคว้า ประดิษฐ์ คิดค้นนวัตกรรมใหม่ๆเพื่อส่งเสริมให้เกิดทรัพยากรสุขภาพ	3.86	0.859	มาก
30. มหาวิทยาลัยนี้เป็นองค์กรแห่งการเรียนรู้ในการส่งเสริมการจัดการทรัพยากรสุขภาพ	3.50	1.203	มาก
31. มีทีมงานจัดการความรู้ (KM Team) ในการส่งเสริมการจัดการทรัพยากรสุขภาพ	3.47	1.152	ปานกลาง

ตารางที่ 10 ค่ามัธยิมเลขคณิต (\bar{x}) ส่วนเบี่ยงเบนมาตรฐาน (S.D.) และระดับของแต่ละตัวแปรของการจัดการทรัพยากรสุขภาพของคณะพยาบาลศาสตร์ในสถาบันอุดมศึกษาเอกชน (ต่อ)

ตัวแปรของการจัดการทรัพยากรสุขภาพของคณะพยาบาลศาสตร์ในสถาบันอุดมศึกษาเอกชน	มัธยิมเลขคณิต	ส่วนเบี่ยงเบนมาตรฐาน	ระดับความคิดเห็น
32. ทีมงานจัดการความรู้ (KM Team) มีความรู้และมีประสบการณ์ในการส่งเสริมการจัดการทรัพยากรสุขภาพ	3.45	1.338	ปานกลาง
33. มีการแลกเปลี่ยนเรียนรู้หรือชุมชนนักปฏิบัติในการส่งเสริมการจัดการทรัพยากรสุขภาพ	3.56	1.183	มาก
34. มีการบูรณาการองค์ความรู้ใหม่ที่เกี่ยวข้องกับการส่งเสริมการจัดการทรัพยากรสุขภาพ	3.35	1.120	ปานกลาง
35. มีการออกแบบระบบหรือรูปแบบในการจัดเก็บองค์ความรู้ที่ได้จากการส่งเสริมการจัดการทรัพยากรสุขภาพ	3.41	1.147	ปานกลาง
36. เปิดโอกาสให้ผู้ที่เกี่ยวข้องในนวัตกรรมสามารถที่จะใส่ชื่อในผลงานของตัวเองลงไปได้	3.69	0.893	มาก
37. มีวิธีการแบ่งปันความรู้เกี่ยวกับทรัพยากรสุขภาพและส่งเสริมการจัดการทรัพยากรสุขภาพทั่วทั้งมหาวิทยาลัย	3.54	0.984	มาก
38. มีการสร้างเครือข่ายการมีส่วนร่วมในการส่งเสริมการจัดการทรัพยากรสุขภาพกับองค์กรต่างๆ	3.27	1.269	ปานกลาง
39. มีการทำข้อตกลงความร่วมมือ (MOU) ในการส่งเสริมการจัดการทรัพยากรสุขภาพกับองค์กรต่างๆ	3.03	1.114	ปานกลาง
40. มีการเปิดโอกาสให้ผู้มีส่วนได้ส่วนเสีย(stakeholder)เข้ามามีส่วนร่วมในการส่งเสริมทรัพยากรสุขภาพ	3.30	1.226	ปานกลาง
41. ผู้มีส่วนได้ส่วนเสีย(stakeholder)ที่เป็นองค์กรต่างๆทางเศรษฐกิจ มีส่วนในการส่งเสริมการจัดการทรัพยากรสุขภาพ	3.28	1.176	ปานกลาง

ตารางที่ 10 ค่ามัธยิมเลขคณิต (\bar{x}) ส่วนเบี่ยงเบนมาตรฐาน (S.D.) และระดับของแต่ละตัวแปรของการจัดการทรัพยากรสุขภาพของคณะพยาบาลศาสตร์ในสถาบันอุดมศึกษาเอกชน (ต่อ)

ตัวแปรของการจัดการทรัพยากรสุขภาพของคณะพยาบาลศาสตร์ในสถาบันอุดมศึกษาเอกชน	มัธยิมเลขคณิต	ส่วนเบี่ยงเบนมาตรฐาน	ระดับความคิดเห็น
42. มีหน่วยงานให้คำปรึกษาสำหรับหน่วยงานภายในและภายนอก เกี่ยวกับการส่งเสริมการจัดการทรัพยากรสุขภาพ	3.38	1.037	ปานกลาง
43. มีการสนับสนุนการสร้างเครือข่ายในการแลกเปลี่ยนเรียนรู้กับองค์กรต่างๆทั้งในและต่างประเทศ	3.54	1.181	มาก
44. หุ่นส่วน (Partner) และแหล่งที่มาของทรัพยากรหลักในการส่งเสริมการจัดการทรัพยากรสุขภาพ	3.18	1.084	ปานกลาง
45. มีการศึกษาดูงานจากหน่วยงานที่เกี่ยวข้องกับทรัพยากรสุขภาพที่ปฏิบัติได้อย่างเป็นเลิศ(Best practice)	3.17	1.186	ปานกลาง
46. มีการหาความรู้จากผู้มีส่วนเกี่ยวข้อง หรือองค์กรอื่นๆ ในการส่งเสริมการจัดการทรัพยากรสุขภาพ	3.31	1.006	ปานกลาง
47. องค์กรมีการสร้างความรู้ใหม่ที่จำเป็นต่อการบูรณาการการส่งเสริมการจัดการทรัพยากรสุขภาพ	3.37	1.038	ปานกลาง
48. มีการแลกเปลี่ยนเรียนรู้เกี่ยวกับทรัพยากรสุขภาพผ่านระบบเทคโนโลยีสารสนเทศ เช่น กระดานสนทนา (web board) เว็บบล็อก(web blog)	3.16	1.138	ปานกลาง
49. มีการสร้างค่านิยมให้บุคลากรตระหนักถึงความสำคัญของการส่งเสริมการจัดการทรัพยากรสุขภาพ	3.36	1.087	ปานกลาง
50. มีความเข้าใจในวัฒนธรรมองค์กรของมหาวิทยาลัยและระบบการบริหารของมหาวิทยาลัย	3.46	1.062	ปานกลาง
51. มีการสื่อสารที่ดีทั้งภายในและภายนอกองค์กรในการส่งเสริมการจัดการทรัพยากรสุขภาพ	3.21	1.091	ปานกลาง
52. ผู้บริหารให้ความสำคัญต่อการส่งเสริมการจัดการทรัพยากรสุขภาพ	3.53	1.111	มาก

ตารางที่ 10 ค่ามัธยิมเลขคณิต (\bar{x}) ส่วนเบี่ยงเบนมาตรฐาน (S.D.) และระดับของแต่ละตัวแปรของ
การจัดการทรัพยากรสุขภาพของคณะพยาบาลศาสตร์ในสถาบันอุดมศึกษาเอกชน (ต่อ)

ตัวแปรของการจัดการทรัพยากรสุขภาพของคณะ พยาบาลศาสตร์ในสถาบันอุดมศึกษาเอกชน	มัธยิม เลข คณิต	ส่วน เบี่ยงเบน มาตรฐาน	ระดับ ความ คิดเห็น
53. ผู้บริหารแสดงวิสัยทัศน์และนโยบายที่ชัดเจนต่อการ ส่งเสริมการจัดการทรัพยากรสุขภาพ	3.34	1.14	ปาน กลาง
54. ผู้บริหารให้การสนับสนุนทรัพยากรต่อการส่งเสริมการ จัดการทรัพยากรสุขภาพ	3.74	0.881	มาก
55. ผู้บริหารให้การสนับสนุนให้บุคลากรมีส่วนร่วมในการ ส่งเสริมการจัดการทรัพยากรสุขภาพ	3.60	1.018	มาก
56. ผู้บริหารมีความยืดหยุ่นในการมอบอำนาจในการ ส่งเสริมการจัดการทรัพยากรสุขภาพ	3.66	1.112	มาก
57. ผู้บริหารมีความสามารถในการคิดเชิงกลยุทธ์ในการ ส่งเสริมการจัดการทรัพยากรสุขภาพ	3.39	1.178	ปาน กลาง
58. ผู้บริหารมีศักยภาพในการเป็นผู้นำการเปลี่ยนแปลงใน การส่งเสริมการจัดการทรัพยากรสุขภาพ	3.39	1.057	ปาน กลาง
59. ผู้บริหารมีการบริหารทรัพยากรมนุษย์เชิงกลยุทธ์ใน การส่งเสริมการจัดการทรัพยากรสุขภาพ	3.42	1.037	ปาน กลาง
60. ผู้บริหารสร้างบรรยากาศและกฎเกณฑ์ที่เอื้อต่อการ ส่งเสริมการจัดการทรัพยากรสุขภาพ	3.61	1.100	มาก
61. ผู้บริหารส่งเสริมการจัดการความรู้เกี่ยวกับการส่งเสริม การจัดการทรัพยากรสุขภาพ	3.57	1.183	มาก
62. ผู้บริหารและบุคลากรมีความสามารถในการทำงานเป็น ทีม	3.64	1.134	มาก
63. ผู้บริหารส่งเสริมการสร้างทรัพยากรสุขภาพที่ เกี่ยวข้องกับอัตลักษณ์ของคณะพยาบาลศาสตร์	3.37	1.19	ปาน กลาง
64. มีการส่งเสริมการนำความรู้ทางวิชาชีพพยาบาลไป สร้างสรรค์เป็นทรัพยากรสุขภาพ	3.72	1.021	มาก

ตารางที่ 10 ค่ามัธยิมเลขคณิต (\bar{x}) ส่วนเบี่ยงเบนมาตรฐาน (S.D.) และระดับของแต่ละตัวแปรของการจัดการทรัพยากรสุขภาพของคณะพยาบาลศาสตร์ในสถาบันอุดมศึกษาเอกชน (ต่อ)

ตัวแปรของการจัดการทรัพยากรสุขภาพของคณะพยาบาลศาสตร์ในสถาบันอุดมศึกษาเอกชน	มัธยิมเลขคณิต	ส่วนเบี่ยงเบนมาตรฐาน	ระดับความคิดเห็น
65. มีการกำหนดบทบาทหน้าที่ของผู้รับผิดชอบเป็นลายลักษณ์อักษร	3.82	1.095	มาก
66. มีการเปิดโอกาสให้บุคลากรทุกคนมีส่วนร่วมในการส่งเสริมการจัดการทรัพยากรสุขภาพ	3.63	1.257	มาก
67. มีการมอบหมายผู้รับผิดชอบในการส่งเสริมการจัดการทรัพยากรสุขภาพตามความเชี่ยวชาญของบุคคล	3.60	1.290	มาก
68. มีการกำหนดผู้รับผิดชอบหลักและผู้รับผิดชอบร่วมในการส่งเสริมการจัดการทรัพยากรสุขภาพ	3.54	1.185	มาก
69. มีกระบวนการพัฒนาทรัพยากรมนุษย์ด้านทรัพยากรสุขภาพเพื่อส่งเสริมการจัดการทรัพยากรสุขภาพ	3.58	1.180	มาก
70. มีการสื่อสารกันระหว่างผู้ปฏิบัติงานเป็นแบบสองทาง	3.82	0.991	มาก
71. มีการสร้างแรงจูงใจในการส่งเสริมการจัดการทรัพยากรสุขภาพ	3.75	1.252	มาก
72. มีการสร้างแรงจูงใจโดยการให้เงินรางวัลพิเศษตามผลงานการส่งเสริมการจัดการทรัพยากรสุขภาพ	3.52	1.205	มาก
73. มีการสร้างแรงจูงใจโดยการเลื่อนตำแหน่งตามผลงานการส่งเสริมการจัดการทรัพยากรสุขภาพ	3.50	1.210	มาก
74. มีการชมเชยและให้รางวัลแก่ผู้ที่ปฏิบัติงานด้านการส่งเสริมการจัดการทรัพยากรสุขภาพที่เป็นเลิศ	3.69	1.099	มาก
75. มีการฝึกอบรมและการเรียนรู้เพื่อส่งเสริมให้มีการสร้างทรัพยากรสุขภาพ	3.54	1.249	มาก
76. มีการเผยแพร่ความรู้เกี่ยวกับการส่งเสริมการจัดการทรัพยากรสุขภาพทั้งภายในและภายนอกหน่วยงาน	3.56	0.983	มาก

ตารางที่ 10 ค่ามัธยิมเลขคณิต (\bar{x}) ส่วนเบี่ยงเบนมาตรฐาน (S.D.) และระดับของแต่ละตัวแปรของการจัดการทรัพยากรสุขภาพของคณะพยาบาลศาสตร์ในสถาบันอุดมศึกษาเอกชน (ต่อ)

ตัวแปรของการจัดการทรัพยากรสุขภาพของคณะพยาบาลศาสตร์ในสถาบันอุดมศึกษาเอกชน	มัธยิมเลขคณิต	ส่วนเบี่ยงเบนมาตรฐาน	ระดับความคิดเห็น
77. มีการทำงานเป็นทีมในการส่งเสริมการจัดการทรัพยากรสุขภาพ	3.52	1.222	มาก
78. มีการส่งเสริมให้บุคลากรประดิษฐ์คิดค้นนวัตกรรมที่ต่อยอดความรู้มาจากองค์ความรู้ทางการพยาบาล	3.77	0.806	มาก
79. มีการส่งเสริมให้บุคลากรทำวิจัยที่ต่อยอดความรู้มาจากองค์ความรู้ทางการพยาบาล	3.61	0.809	มาก
80. มีบุคลากรเพียงพอต่อการดำเนินการด้านการส่งเสริมการจัดการทรัพยากรสุขภาพ	3.41	1.081	ปานกลาง
81. บุคลากรในองค์กรมีการกระตุ้นให้เพื่อนร่วมงานเกิดการเรียนรู้ในการใช้เทคโนโลยีสารสนเทศในการส่งเสริมการจัดการทรัพยากรสุขภาพ	3.50	1.198	มาก
82. บุคลากรมีความรู้ในการส่งเสริมการจัดการทรัพยากรสุขภาพ	3.34	1.055	ปานกลาง
83. บุคลากรได้รับการฝึกอบรมและเรียนรู้วิธีการส่งเสริมการจัดการทรัพยากรสุขภาพ	3.44	1.154	ปานกลาง
84. บุคลากรได้รับการเสริมสร้างทัศนคติที่ดีต่อการส่งเสริมการจัดการทรัพยากรสุขภาพ	3.87	1.141	มาก
85. บุคลากรมีความรู้และทักษะในการใช้เทคโนโลยีในการส่งเสริมการจัดการทรัพยากรสุขภาพ	3.47	1.082	ปานกลาง
86. บุคลากรมีโอกาสร่วมกิจกรรมเพื่อส่งเสริมการจัดการทรัพยากรสุขภาพกับหน่วยงานภาครัฐที่เกี่ยวข้อง	3.40	1.088	ปานกลาง
87. บุคลากรมีความกระตือรือร้นในการแสวงหาความรู้ด้านการพยาบาลและนวัตกรรมใหม่ๆเพื่อประโยชน์ในการส่งเสริมการจัดการทรัพยากรสุขภาพ	3.56	0.896	มาก

ตารางที่ 10 ค่ามัธยิมเลขคณิต (\bar{x}) ส่วนเบี่ยงเบนมาตรฐาน (S.D.) และระดับของแต่ละตัวแปรของการจัดการทรัพยากรสุขภาพของคณะพยาบาลศาสตร์ในสถาบันอุดมศึกษาเอกชน (ต่อ)

ตัวแปรของการจัดการทรัพยากรสุขภาพของคณะพยาบาลศาสตร์ในสถาบันอุดมศึกษาเอกชน	มัธยิมเลขคณิต	ส่วนเบี่ยงเบนมาตรฐาน	ระดับความคิดเห็น
88. บุคลากรสามารถคิดและเรียนรู้อย่างเป็นระบบ	3.66	0.773	มาก
89. บุคลากรมีการปรับปรุงและพัฒนาอย่างต่อเนื่อง	3.88	0.761	มาก
90. บุคลากรสามารถในการติดตามความก้าวหน้าทางเทคโนโลยี เพื่อนำมาประยุกต์ใช้ในการส่งเสริมการจัดการทรัพยากรสุขภาพ	3.74	0.955	มาก
91. บุคลากรมีความมุ่งมั่นและตั้งใจในการค้นคว้าความรู้ใหม่เพื่อส่งเสริมการจัดการด้านทรัพยากรสุขภาพ	3.67	0.843	มาก
92. บุคลากรมีความเชื่อมั่นในหลักการและจรรยาบรรณวิชาชีพ	3.96	0.787	มาก
93. บุคลากรสามารถนำความรู้ทางวิชาชีพและเทคโนโลยีต่างๆมาประยุกต์ใช้ในการส่งเสริมการจัดการทรัพยากรสุขภาพ	3.30	0.751	ปานกลาง
94. บุคลากรมีความคิดริเริ่มสร้างสรรค์ในการส่งเสริมการจัดการทรัพยากรสุขภาพ	3.68	0.818	มาก
95. มหาวิทยาลัยมีหลักเกณฑ์การจัดสรรสิ่งจูงใจเพื่อให้เกิดการส่งเสริมการจัดการทรัพยากรสุขภาพ	3.51	1.098	มาก
96. มหาวิทยาลัยทำให้บุคลากรเชื่อมั่นว่าทรัพยากรสุขภาพที่เกิดขึ้นจากตนจะได้รับการส่งเสริม	3.73	1.141	มาก
97. บุคลากรมีความเชื่อมั่นว่าทรัพยากรสุขภาพที่เกิดขึ้นจากตนจะได้รับการผลประโยชน์ตอบแทนที่เหมาะสม	3.67	1.224	มาก
98. มีการส่งเสริมให้มีการประดิษฐ์คิดค้นนวัตกรรมใหม่ๆ เพื่อต่อยอดในการจัดสิทธิบัตร/อนุสิทธิบัตร	3.40	1.061	ปานกลาง
99. มีการส่งเสริมให้มีการคิดค้นผลงานวิจัย นวัตกรรม เพื่อต่อยอดในการส่งเสริมการจัดการทรัพยากรสุขภาพ	3.65	0.988	มาก

ตารางที่ 10 ค่ามัธยิมเลขคณิต (\bar{x}) ส่วนเบี่ยงเบนมาตรฐาน (S.D.) และระดับของแต่ละตัวแปรของการจัดการทรัพยากรสุขภาพของคณะพยาบาลศาสตร์ในสถาบันอุดมศึกษาเอกชน (ต่อ)

ตัวแปรของการจัดการทรัพยากรสุขภาพของคณะพยาบาลศาสตร์ในสถาบันอุดมศึกษาเอกชน	มัธยิมเลขคณิต	ส่วนเบี่ยงเบนมาตรฐาน	ระดับความคิดเห็น
100. มีการส่งเสริมความรู้และทักษะการใช้ภาษาต่างประเทศให้แก่อาจารย์และนักศึกษา	3.86	1.026	มาก
101. มีความคิดริเริ่มและพัฒนานำผลงานวิจัย นวัตกรรมไปใช้ประโยชน์เชิงพาณิชย์	3.46	1.106	ปานกลาง
102. มีการสนับสนุนด้านสิ่งอำนวยความสะดวกต่อการส่งเสริมการจัดการทรัพยากรสุขภาพ	3.70	1.094	มาก
103. มีการสร้างวัฒนธรรมองค์การที่ส่งผลต่อการส่งเสริมการจัดการทรัพยากรสุขภาพ	3.54	1.175	มาก
104. มีการนำทรัพยากรสุขภาพของคณะพยาบาลศาสตร์มาใช้ประโยชน์ทางธุรกิจ	3.26	1.246	ปานกลาง
105. มีการนำทรัพยากรสุขภาพของคณะพยาบาลศาสตร์มาขึ้นทะเบียนเป็นทรัพยากรสุขภาพของมหาวิทยาลัย	3.16	1.203	ปานกลาง
106. มีการส่งเสริมการสร้างผลงานวิจัย และพัฒนานวัตกรรมที่ตอบสนองต่อความต้องการทางเศรษฐกิจของประเทศ	3.55	1.072	มาก
107. มีการส่งเสริมการสร้างผลงานวิจัย และพัฒนานวัตกรรมที่ขึ้นทะเบียนเป็นทรัพยากรสุขภาพของมหาวิทยาลัย	3.41	1.180	ปานกลาง
108. มีการสร้างผลงานวิจัย และพัฒนานวัตกรรมที่ขึ้นทะเบียนเป็นทรัพยากรสุขภาพของมหาวิทยาลัยไปสู่การใช้ประโยชน์ในเชิงพาณิชย์	3.37	1.222	ปานกลาง
109. มีการสนับสนุนการคุ้มครองทรัพยากรสุขภาพทั้งในประเทศและต่างประเทศ	3.44	1.249	ปานกลาง

ตารางที่ 10 ค่ามัธยิมเลขคณิต (\bar{x}) ส่วนเบี่ยงเบนมาตรฐาน (S.D.) และระดับของแต่ละตัวแปรของการจัดการทรัพยากรทางปัญญาของคณะพยาบาลศาสตร์ในสถาบันอุดมศึกษาเอกชน (ต่อ)

ตัวแปรของการจัดการทรัพยากรทางปัญญาของคณะพยาบาลศาสตร์ในสถาบันอุดมศึกษาเอกชน	มัธยิมเลขคณิต	ส่วนเบี่ยงเบนมาตรฐาน	ระดับความคิดเห็น
110. มีการส่งเสริมการเผยแพร่ผลงานวิจัยที่ได้ขึ้นทะเบียนทรัพยากรทางปัญญาในเชิงวิชาการภายใต้ขอบเขตที่เหมาะสม	3.59	1.070	มาก
111. มีการสนับสนุนกิจกรรมที่เกี่ยวกับการบริหารจัดการทรัพยากรทางปัญญาที่ไม่มีผลประโยชน์ทับซ้อน	3.61	1.300	มาก
112. มีการสนับสนุนหน่วยงานที่ขอรับการคุ้มครองทรัพยากรทางปัญญาในมหาวิทยาลัย	3.47	1.114	ปานกลาง
113. มีการสนับสนุนความร่วมมือในด้านทรัพยากรทางปัญญากับหน่วยงานภายนอกทั้งของภาครัฐและภาคเอกชน	3.52	1.142	มาก
114. มีการกำหนดสิทธิประโยชน์ที่เจ้าของสิทธิในทรัพยากรทางปัญญาจากการนำผลงานไปใช้ในเชิงพาณิชย์	3.47	1.197	ปานกลาง
115. เจ้าของทรัพยากรทางปัญญามีส่วนร่วมในการกำหนดเงื่อนไขและค่าตอบแทนการนำผลงานไปใช้ในเชิงพาณิชย์	3.59	1.206	มาก
116. มีหน่วยงานบริการด้านทรัพยากรทางปัญญาเพื่อเป็นศูนย์กลางในการจดทะเบียนและบริการให้คำปรึกษาที่เกี่ยวข้อง	3.42	1.190	ปานกลาง
117. มีการพัฒนาระบบฐานข้อมูลทรัพยากรทางปัญญาเพื่อรองรับการแปลงทรัพยากรทางปัญญาเป็นทุน	3.50	1.241	มาก
118. มีการกำหนดหลักเกณฑ์เกี่ยวกับการให้ทุนอุดหนุนการวิจัย และการพัฒนานวัตกรรมไว้อย่างชัดเจน	3.49	1.098	ปานกลาง
119. มีการกำหนดหลักเกณฑ์เกี่ยวกับการขอรับความคุ้มครองทรัพยากรทางปัญญาทั้งในประเทศไทยและต่างประเทศ	3.40	1.214	ปานกลาง

ตารางที่ 10 ค่ามัธยิมเลขคณิต (\bar{x}) ส่วนเบี่ยงเบนมาตรฐาน (S.D.) และระดับของแต่ละตัวแปรของการจัดการทรัพยากรสุขภาพของคณะพยาบาลศาสตร์ในสถาบันอุดมศึกษาเอกชน (ต่อ)

ตัวแปรของการจัดการทรัพยากรสุขภาพของคณะพยาบาลศาสตร์ในสถาบันอุดมศึกษาเอกชน	มัธยิมเลขคณิต	ส่วนเบี่ยงเบนมาตรฐาน	ระดับความคิดเห็น
120. มีการกำหนดขั้นตอนการขอรับความคุ้มครองทรัพยากรสุขภาพทั้งในประเทศไทยและต่างประเทศไว้อย่างชัดเจน	3.45	1.250	ปานกลาง
121. มีคณะกรรมการบริหารจัดการผลงานการวิจัยนวัตกรรม และทรัพยากรสุขภาพ โดยการคัดเลือกจากหน่วยงานภายในและภายนอก	3.42	1.132	ปานกลาง
122. มีการส่งเสริมการบริหารจัดการสิทธิในทรัพยากรสุขภาพ โดยการสนับสนุนการจัดตั้งสำนักงานอนุญาตให้ใช้สิทธิในเทคโนโลยี	3.54	1.240	มาก
123. มีคณะกรรมการบริหารจัดการผลประโยชน์ที่ได้จากการนำทรัพยากรสุขภาพไปใช้ประโยชน์เชิงพาณิชย์	3.40	1.393	ปานกลาง
124. มีเอกสารและเครื่องมือเพื่อช่วยในการส่งเสริมการจัดการทรัพยากรสุขภาพ	3.14	1.212	ปานกลาง
125. มีการจัดสรรงบประมาณเพื่อการพัฒนาความรู้ของบุคลากรที่เกี่ยวข้องการส่งเสริมการจัดการทรัพยากรสุขภาพ	3.22	1.218	ปานกลาง
126. มีการสนับสนุนด้านอาคารสถานที่ และสิ่งอำนวยความสะดวกในการส่งเสริมการจัดการทรัพยากรสุขภาพ	3.36	1.298	ปานกลาง
127. มีการจัดสถานที่เผยแพร่ความรู้ หรือเข้าถึงกลุ่มความรู้ในเรื่องการส่งเสริมการจัดการทรัพยากรสุขภาพ	3.50	1.253	มาก
128. มีการจัดสรรผลประโยชน์ที่ได้จากการนำทรัพยากรสุขภาพไปใช้ประโยชน์เชิงพาณิชย์ให้แก่บุคคลที่เกี่ยวข้อง	3.48	1.215	ปานกลาง

จากตารางที่ 10 พบว่า โดยภาพรวมข้อคำถามทั้ง 128 ข้อ มีค่ามัธยฐานเลขคณิต (\bar{x}) อยู่ระหว่าง 3.03-3.96 แสดงว่า ผู้ให้ข้อมูลมีความคิดเห็นเกี่ยวกับค่าระดับของตัวแปร โดยมีค่ามัธยฐานเลขคณิต (\bar{x}) ตั้งแต่ระดับปานกลางและมาก ส่วนเบี่ยงเบนมาตรฐาน (S.D.) อยู่ระหว่าง 0.773-1.393 โดยมีตัวแปรที่มีค่ามัธยฐานเลขคณิต (\bar{x}) อยู่ในระดับปานกลาง 60 ข้อ คิดเป็นร้อยละ 46.87 และมีตัวแปรที่มีค่ามัธยฐานเลขคณิต (\bar{x}) อยู่ในระดับมาก 68 ข้อ คิดเป็นร้อยละ 53.13

3. การวิเคราะห์องค์ประกอบของการจัดการทรัพยากรสินทางปัญญาของคณะพยาบาลศาสตร์ในสถาบันอุดมศึกษาเอกชน

การวิเคราะห์องค์ประกอบเชิงสำรวจ (Exploratory Factor Analysis) โดยใช้โปรแกรมสำเร็จรูป มีข้อตกลงเบื้องต้นที่สำคัญคือ การตรวจสอบความเหมาะสมที่ใช้ในการวิเคราะห์องค์ประกอบนั้น โคมเรย์และลี (Comrey and Lee) เสนอแนวทางในการพิจารณาจำนวนตัวอย่างที่เหมาะสมต่อการวิเคราะห์องค์ประกอบว่า จำนวนตัวอย่าง 50 ตัวอย่าง ไม่เหมาะสมอย่างยิ่ง จำนวนตัวอย่าง 100 ตัวอย่าง ไม่เหมาะสม จำนวนตัวอย่าง 200 ตัวอย่าง พอใช้ จำนวนตัวอย่าง 300 ตัวอย่าง ดี จำนวนตัวอย่าง 500 ตัวอย่าง ดีมาก และจำนวนตัวอย่างมากกว่า 1,000 ตัวอย่าง ดีที่สุด ซึ่งสอดคล้องกับ ทาบาชนิกและไฟเดล (Tabachnik and Fidell) ที่ยืนยันว่า การวิเคราะห์องค์ประกอบต้องมีตัวอย่างอย่างน้อย 300 ตัวอย่าง ซึ่งงานวิจัยนี้มีกลุ่มตัวอย่าง 342 ตัวอย่าง จึงอยู่ในเกณฑ์ที่มีความเหมาะสมที่จะนำไปวิเคราะห์องค์ประกอบต่อไป

นอกจากนี้ยังมีการตรวจสอบโดยใช้สถิติทดสอบ ซึ่งในที่นี้ใช้การตรวจสอบโดยสถิติตัวแปรมีความสัมพันธ์กัน โดยพิจารณาจากค่า KMO and Bartlett's Test โดยค่า Kaiser-Meyer-Olkin Measure of Sampling Adequacy (MSA) อยู่ระหว่าง 0-1 และสถิติทดสอบ Bartlett's Test of Sphericity ใช้ทดสอบตัวแปรต่างๆ ว่ามีความสัมพันธ์กันหรือไม่ จากการวิเคราะห์องค์ประกอบได้ผลดังตารางที่ 11

ตารางที่ 11 ค่า KMO and Bartlett's Test

KMO and Bartlett's Test

Kaiser-Meyer-Olkin Measure of Sampling Adequacy.	.808
Approx. Chi-Square	49942.115
df	1540
Bartlett's Test of Sphericity	
Sig.	.000

จากตารางที่ 11 ผลการทดสอบ KMO ของข้อมูลได้เท่ากับ .808 ซึ่งไคเซอร์และไรซ์ (Kaiser and Rice) ได้ทำการศึกษาค่า KMO (Kaiser-Meyer-Olkin Measure of Sampling Adequacy) ในการวัดความเหมาะสมของข้อมูล ว่าควรใช้เทคนิคการวิเคราะห์องค์ประกอบหรือไม่ และสรุปได้ว่า ถ้าค่า KMO ≥ 0.8 แสดงว่าข้อมูลชุดนั้นสามารถใช้การวิเคราะห์องค์ประกอบได้ดี แสดงว่าข้อมูลของผู้วิจัยมีความเหมาะสมที่จะใช้การวิเคราะห์องค์ประกอบได้ดี การทดสอบความสัมพันธ์ระหว่างตัวแปรโดยค่าสถิติ ทดสอบ Bartlett's Test of Sphericity มีนัยสำคัญทางสถิติ ($\text{sig } 0.000 \leq 0.05$) แสดงว่าเมตริกซ์สัมประสิทธิ์สหสัมพันธ์ของตัวแปรต่างๆ มีความสัมพันธ์กัน ดังนั้นข้อมูลจึงมีความเหมาะสมที่จะนำไปวิเคราะห์องค์ประกอบต่อไป

การวิเคราะห์โดยใช้การสกัดองค์ประกอบ (factor extraction) ด้วยวิธีการวิเคราะห์องค์ประกอบหลัก (Principle Component Analysis: PCA) ด้วยการหมุนแกนแบบตั้งฉาก (orthogonal rotation) และการหมุนแกนด้วยวิธีวารีแมกซ์ (varimax rotation) ใช้เกณฑ์ในการเลือกองค์ประกอบดังนี้

1. มีค่าน้ำหนักองค์ประกอบตั้งแต่ 0.5 ขึ้นไป ตามที่แฮร์และคณะ (Hair et.al.) กล่าวว่า น้ำหนักองค์ประกอบตั้งแต่ 0.5 ขึ้นไปเป็นค่าน้ำหนักที่มีนัยสำคัญในทางปฏิบัติ (practically significant)⁸¹

2. ค่าไอเกน (eigenvalues) มากกว่า 1 ตามเกณฑ์ของไคเซอร์ (Kaiser's Criterion)⁸²

3. มีตัวแปรอธิบายองค์ประกอบมากกว่า 3 ตัวขึ้นไป (Hatcher)⁸³

เมื่อพิจารณาเกณฑ์ดังกล่าวแล้ว ได้จำนวนองค์ประกอบและค่าความแปรปรวนของตัวแปรดังตารางที่ 12

⁸¹ J.F. Hair, and others, **Multivariate Data Analysis**, 5th ed. (Upper Saddle River, NJ: Prentice Hall, 1998), 111.

⁸² H.F. Kaiser, The application of electronic computers to factor analysis, **Educational and Psychological Measurement**. 20 (January 15, 1960), 141-151.

⁸³ L. Hatcher, **A Step-by-Step Approach to Using the SAS System for Factor Analysis and Structural Equation Modeling** (Cary, NC: SAS Institute Inc., 1994), 73.

ตารางที่ 12 องค์ประกอบ ค่าไอเกน ค่าร้อยละของความแปรปรวน ค่าร้อยละของความแปรปรวนสะสมขององค์ประกอบการจัดการทรัพยากรบัณฑิตทางปัญญาของคณะพยาบาลศาสตร์ในสถาบันอุดมศึกษาเอกชน

องค์ประกอบ (Component)	Rotation Sums of Squared Loadings		
	ค่าความแปรปรวน ของตัวแปร (eigenvalues)	ค่าความแปรปรวน ร้อยละ (% of Variance)	ค่าความแปรปรวน สะสมร้อยละ (Cumulative%)
1	25.957	20.279	20.279
2	19.375	15.137	35.416
3	18.581	14.516	49.932
4	12.851	10.039	59.972
5	8.307	6.490	66.462
6	7.644	5.972	72.434
7	5.106	3.989	76.432
8	4.747	3.709	80.313
9	3.597	2.810	82.942
10	2.941	2.297	85.239
11	2.306	1.802	87.041
12	2.042	1.595	88.636
13	1.606	1.255	89.891
14	1.338	1.045	90.936
15	1.336	1.044	91.980

* Extraction Method: Principal Component Analysis.

จากตารางที่ 12 แสดงจำนวนองค์ประกอบการจัดการทรัพยากรบัณฑิตทางปัญญาของคณะพยาบาลศาสตร์ในสถาบันอุดมศึกษาเอกชน พบว่า องค์ประกอบที่มีค่าไอเกนมากกว่า 1 มี 15 องค์ประกอบ เมื่อหมุนแกนแล้วอธิบายความแปรปรวนได้ทั้งหมดร้อยละ 91.980 แต่เมื่อพิจารณาตามเกณฑ์การคัดเลือกองค์ประกอบที่มีค่าน้ำหนักองค์ประกอบตั้งแต่ 0.60 ขึ้นไป มีค่าไอเกน

(eigenvalues) มากกว่า 1 และมีตัวแปรอธิบายองค์ประกอบมากกว่า 3 ตัวขึ้นไป พบว่ามีเพียง 5 องค์ประกอบ ที่มีคุณสมบัติเป็นไปตามเกณฑ์ที่กำหนด เมื่อหมุนแกนแล้วองค์ประกอบที่ 1 มีค่าไอเกนสูงสุดเท่ากับ 25.957 สามารถอธิบายความแปรปรวนทั้งหมดได้ร้อยละ 20.279 องค์ประกอบที่ 2 มีค่าไอเกนสูงสุดเท่ากับ 19.375 สามารถอธิบายความแปรปรวนทั้งหมดได้ร้อยละ 15.137 องค์ประกอบที่ 3 มีค่าไอเกนสูงสุดเท่ากับ 18.581 สามารถอธิบายความแปรปรวนทั้งหมดได้ร้อยละ 14.516 องค์ประกอบที่ 4 มีค่าไอเกนสูงสุดเท่ากับ 12.851 สามารถอธิบายความแปรปรวนทั้งหมดได้ร้อยละ 10.039 องค์ประกอบที่ 5 มีค่าไอเกนสูงสุดเท่ากับ 8.307 สามารถอธิบายความแปรปรวนทั้งหมดได้ร้อยละ 6.490 และองค์ประกอบอื่นๆ ที่มีค่าไอเกนและความสามารถในการอธิบายความแปรปรวนทั้งหมดค่อนข้างลดลงตามลำดับ และองค์ประกอบที่มีคุณสมบัติเป็นไปตามเกณฑ์ที่กำหนดคือ องค์ประกอบที่ 1-5 พบว่า สามารถอธิบายความแปรปรวนได้ทั้งหมด 66.462

นอกจากนี้หน้าหน้าองค์ประกอบและตัวแปรอธิบายที่อธิบายในแต่ละองค์ประกอบหลังหมุนแกนแสดงไว้ในตารางที่ 13

ตารางที่ 13 ค่าน้ำหนักองค์ประกอบและตัวแปรอธิบายที่อธิบายในแต่ละองค์ประกอบหลังหมุนแกน

ตัวแปร	ค่าน้ำหนักองค์ประกอบ				
	กลุ่มที่1	กลุ่มที่2	กลุ่มที่3	กลุ่มที่4	กลุ่มที่5
VAR00103	.799				
VAR00096	.795				
VAR00113	.759				
VAR00097	.756				
VAR00111	.746				
VAR00100	.740				
VAR00117	.735				
VAR00102	.722				
VAR00123	.718				
VAR00128	.716				
VAR00115	.711				
VAR00122	.709				
VAR00095	.699				

ตารางที่ 13 คำนวณน้ำหนักองค์ประกอบและตัวแปรอธิบายที่อธิบายในแต่ละองค์ประกอบ
หลังหมุนแกน (ต่อ)

ตัวแปร	คำนวณน้ำหนักองค์ประกอบ				
	กลุ่มที่1	กลุ่มที่2	กลุ่มที่3	กลุ่มที่4	กลุ่มที่5
VAR00110	.690				
VAR00099	.681				
VAR00116	.681				
VAR00114	.661				
VAR00104	.644				
VAR00098	.610				
VAR00121	.607				
VAR00008		.815			
VAR00010		.793			
VAR00012		.786			
VAR00011		.782			
VAR00009		.728			
VAR00006		.712			
VAR00007		.698			
VAR00019		.686			
VAR00004		.682			
VAR00015		.669			
VAR00017		.645			
VAR00003		.639			
VAR00002		.628			
VAR00001		.616			
VAR00031			.757		
VAR00045			.745		
VAR00067			.742		

ตารางที่ 13 ค่าน้ำหนักองค์ประกอบและตัวแปรอธิบายที่อธิบายในแต่ละองค์ประกอบ
หลังหมุนแกน (ต่อ)

ตัวแปร	ค่าน้ำหนักองค์ประกอบ				
	กลุ่มที่1	กลุ่มที่2	กลุ่มที่3	กลุ่มที่4	กลุ่มที่5
VAR00046			.733		
VAR00068			.730		
VAR00063			.715		
VAR00048			.706		
VAR00038			.700		
VAR00040			.665		
VAR00018			.658		
VAR00041			.657		
VAR00034			.655		
VAR00039			.648		
VAR00023			.617		
VAR00083				.628	
VAR00080				.618	
VAR00081				.614	
VAR00036				.610	
VAR00052					.743
VAR00013					.677
VAR00053					.609
VAR00051					.603

Extraction Method: Principal Component Analysis.

Rotation Method: Varimax with Kaiser Normalization.

จากตารางที่ 13 พบว่า องค์ประกอบการจัดการทรัพยากรสัมพันธภาพของคณะพยาบาลศาสตร์ในสถาบันอุดมศึกษาเอกชนตามเกณฑ์การคัดเลือกองค์ประกอบมี 5 องค์ประกอบ คือ องค์ประกอบที่ 1 มีตัวแปรทั้งหมด 20 ตัวแปร องค์ประกอบที่ 2 มีตัวแปรทั้งหมด 14 ตัวแปร องค์ประกอบที่ 3 มีตัวแปรทั้งหมด 14 ตัวแปร องค์ประกอบที่ 4 มีตัวแปรทั้งหมด 4 ตัวแปร และ องค์ประกอบที่ 5 มีตัวแปรทั้งหมด 4 ตัวแปร โดยผู้วิจัยได้สรุปองค์ประกอบ ดังตารางที่ และ มีรายละเอียดแต่ละองค์ประกอบ ดังตารางที่ 14

ตารางที่ 14 องค์ประกอบการจัดการทรัพยากรสัมพันธภาพของคณะพยาบาลศาสตร์ในสถาบันอุดมศึกษาเอกชน

ลำดับที่	องค์ประกอบ	จำนวนตัวแปร	ค่าน้ำหนักองค์ประกอบ (Factor Loading)
1	องค์ประกอบที่ 1	20	0.607 - 0.799
2	องค์ประกอบที่ 2	14	0.616 - 0.815
3	องค์ประกอบที่ 3	14	0.617 - 0.757
4	องค์ประกอบที่ 4	4	0.610 - 0.628
5	องค์ประกอบที่ 5	4	0.603 - 0.743
	รวม	56	0.603 - 0.815

จากตารางที่ 14 พบว่า องค์ประกอบการจัดการทรัพยากรสัมพันธภาพของคณะพยาบาลศาสตร์ในสถาบันอุดมศึกษาเอกชนที่มีคุณสมบัติตามเกณฑ์ที่กำหนดมี 5 องค์ประกอบ คือ องค์ประกอบที่ 1 มีตัวแปรที่อธิบายองค์ประกอบทั้งหมด 20 ตัวแปร มีค่าน้ำหนักองค์ประกอบอยู่ระหว่าง 0.607 - 0.799 องค์ประกอบที่ 2 มีตัวแปรที่อธิบายองค์ประกอบทั้งหมด 14 ตัวแปร มีค่าน้ำหนักองค์ประกอบอยู่ระหว่าง 0.616 - 0.815 องค์ประกอบที่ 3 มีตัวแปรที่อธิบายองค์ประกอบทั้งหมด 14 ตัวแปร มีค่าน้ำหนักองค์ประกอบอยู่ระหว่าง 0.617 - 0.757 องค์ประกอบที่ 4 มีตัวแปรที่อธิบายองค์ประกอบทั้งหมด 4 ตัวแปร มีค่าน้ำหนักองค์ประกอบอยู่ระหว่าง 0.610 - 0.628 และ องค์ประกอบที่ 5 มีตัวแปรที่อธิบายองค์ประกอบทั้งหมด 4 ตัวแปร มีค่าน้ำหนักองค์ประกอบอยู่ระหว่าง 0.603 - 0.743รวมมีจำนวนตัวแปรที่อธิบายองค์ประกอบทั้งหมด 56 ตัวแปร มีค่าน้ำหนักองค์ประกอบอยู่ระหว่าง 0.603 - 0.815

ตารางที่ 15 การวิเคราะห์ห้องค์ประกอบด้านที่ 1

ข้อที่	รายการตัวแปร	น้ำหนักองค์ประกอบ
103	การสร้างวิสัยทัศน์ขององค์กรที่ส่งผลต่อการส่งเสริมการจัดการทรัพยากรสุขภาพปัญญา	.799
96	มหาวิทยาลัยทำให้บุคลากรเชื่อมั่นว่าทรัพยากรสุขภาพปัญญาที่เกิดขึ้นจากตนจะได้รับการส่งเสริม	.795
113	มีการสนับสนุนความร่วมมือในด้านทรัพยากรสุขภาพปัญญากับหน่วยงานภายนอกทั้งของภาครัฐและภาคเอกชน	.759
97	บุคลากรมีความเชื่อมั่นว่าทรัพยากรสุขภาพปัญญาที่เกิดขึ้นจากตนจะได้รับผลประโยชน์ตอบแทนที่เหมาะสม	.756
111	มีการสนับสนุนกิจกรรมที่เกี่ยวกับการบริหารจัดการทรัพยากรสุขภาพปัญญาที่ไม่ได้มีผลประโยชน์ทับซ้อน	.746
100	มีการส่งเสริมความรู้และทักษะการใช้ภาษาต่างประเทศให้แก่อาจารย์และนักศึกษา	.740
117	มีการพัฒนาระบบฐานข้อมูลทรัพยากรสุขภาพปัญญาเพื่อรองรับการแปลงทรัพยากรสุขภาพปัญญาเป็นทุน	.735
102	มีการสนับสนุนด้านสิ่งอำนวยความสะดวกต่อการส่งเสริมการจัดการทรัพยากรสุขภาพปัญญา	.722
123	มีระบบการบริหารจัดการผลประโยชน์ที่ได้จากการนำทรัพยากรสุขภาพปัญญาไปใช้ประโยชน์เชิงพาณิชย์	.718
128	มีการจัดสรรผลประโยชน์ที่ได้จากการนำทรัพยากรสุขภาพปัญญาไปใช้ประโยชน์เชิงพาณิชย์ให้แก่บุคคลที่เกี่ยวข้อง	.716
115	เจ้าของทรัพยากรสุขภาพปัญญามีส่วนร่วมในการกำหนดเงื่อนไขและค่าตอบแทนการนำผลงานไปใช้ในเชิงพาณิชย์	.711
122	มีการส่งเสริมการบริหารจัดการสิทธิในทรัพยากรสุขภาพปัญญา โดยการสนับสนุนการจัดตั้งสำนักงานอนุญาโตให้ใช้สิทธิในเทคโนโลยี	.709
95	มหาวิทยาลัยมีหลักเกณฑ์การจัดสรรสิ่งจูงใจเพื่อให้เกิดการส่งเสริมการจัดการทรัพยากรสุขภาพปัญญา	.699

ตารางที่ 15 การวิเคราะห์องค์ประกอบด้านที่ 1 (ต่อ)

ข้อที่	รายการตัวแปร	น้ำหนักองค์ประกอบ
110	มีการส่งเสริมการเผยแพร่ผลงานวิจัยที่ได้ขึ้นทะเบียนทรัพย์สินทางปัญญาในเชิงวิชาการภายใต้ขอบเขตที่เหมาะสม	.690
99	มีการส่งเสริมให้มีการคิดค้นผลงานวิจัย นวัตกรรม เพื่อต่อยอดในการส่งเสริมการจัดการทรัพย์สินทางปัญญา	.681
116	มีหน่วยงานบริการด้านทรัพย์สินทางปัญญาเพื่อเป็นศูนย์กลางในการจดทะเบียนและบริการให้คำปรึกษาที่เกี่ยวข้อง	.681
114	มีการกำหนดสิทธิประโยชน์ที่เจ้าของสิทธิในทรัพย์สินทางปัญญาจากการนำผลงานไปใช้ในเชิงพาณิชย์	.661
104	มีการนำทรัพย์สินทางปัญญาของคณะพยาบาลศาสตร์มาใช้ประโยชน์ทางธุรกิจ	.644
98	มีการส่งเสริมให้มีการประดิษฐ์คิดค้นนวัตกรรมใหม่ๆ เพื่อต่อยอดในการจดสิทธิบัตร/อนุสิทธิบัตร	.610
121	มีคณะกรรมการบริหารจัดการผลงานการวิจัย นวัตกรรม และทรัพย์สินทางปัญญา โดยการคัดเลือกจากหน่วยงานภายในและภายนอก	.607
ค่าความแปรปรวนของตัวแปร(eigenvalues)		25.957
ค่าร้อยละของความแปรปรวน(percent of variance)		20.279

จากตารางที่ 15 พบว่าองค์ประกอบที่ 1 อธิบายด้วยตัวแปรสำคัญจำนวน 20 ตัวแปร ซึ่งมีค่าน้ำหนักขององค์ประกอบ(factor loading) อยู่ระหว่าง 0.607-0.799 มีค่าไอเกน(eigenvalues) สูงสุดเท่ากับ 25.957 และมีค่าร้อยละของความแปรปรวน(percent of variance) 20.279 ซึ่งเมื่อเทียบกับความแปรปรวนของตัวแปรกับองค์ประกอบอื่นๆ พบว่า องค์ประกอบนี้มีความสำคัญเป็นอันดับที่ 1 กล่าวคือตัวแปรทั้ง 20 ตัวแปรเป็นตัวแปรที่รวมบรรยายองค์ประกอบที่ 1 ได้ดีที่สุด และเมื่อพิจารณาเป็นรายข้อพบว่า ตัวแปร “มีการสร้างวัฒนธรรมองค์กรที่ส่งผลต่อการส่งเสริมการจัดการทรัพย์สินทางปัญญา” มีค่าน้ำหนักองค์ประกอบมากที่สุดคือ 0.799 สำหรับตัวแปร “มีคณะกรรมการบริหารจัดการผลงานการวิจัย นวัตกรรม และทรัพย์สินทางปัญญาโดยการคัดเลือกจากหน่วยงานภายในและภายนอก” มีค่าน้ำหนักองค์ประกอบน้อยที่สุดคือ 0.607 และผู้วิจัยตั้งชื่อองค์ประกอบนี้ว่า “การมีวิสัยทัศน์เกี่ยวกับทรัพย์สินทางปัญญา” ซึ่งมีความสำคัญเป็นอันดับที่ 1

ตารางที่ 16 การวิเคราะห์องค์ประกอบด้านที่ 2

ข้อที่	รายการตัวแปร	น้ำหนักองค์ประกอบ
8	มีงบประมาณในการส่งเสริมการจัดการทรัพยากรสัตว์ทางปัญญา	.815
10	มีโครงสร้างองค์การที่เอื้อต่อการส่งเสริมการจัดการทรัพยากรสัตว์ทางปัญญา	.793
12	มีโครงสร้างองค์การเกี่ยวกับการส่งเสริมการจัดการทรัพยากรสัตว์ทางปัญญาที่สามารถปรับเปลี่ยนได้ทันตามการเปลี่ยนแปลง	.786
11	มีโครงสร้างองค์การที่มีหน่วยงานเกี่ยวกับการส่งเสริมการจัดการทรัพยากรสัตว์ทางปัญญาอย่างชัดเจน	.782
9	มีการประเมินอุปสรรคและปัญหาของการส่งเสริมการจัดการทรัพยากรสัตว์ทางปัญญา	.728
6	มีคู่มือนโยบายเกี่ยวกับการส่งเสริมการจัดการทรัพยากรสัตว์ทางปัญญาเพื่อกำหนดทิศทางและแนวทางการปฏิบัติงานตามกลยุทธ์	.712
7	มีการจัดระบบการกำกับและติดตามกลยุทธ์เกี่ยวกับการส่งเสริมการจัดการทรัพยากรสัตว์ทางปัญญาอย่างต่อเนื่อง	.698
19	มีระบบการจัดการเพื่อให้การส่งเสริมทรัพยากรสัตว์ทางปัญญาได้ดำเนินงานไปควบคู่กับการทำงานประจำ	.686
4	มีการสื่อสารนโยบายความคาดหวังเกี่ยวกับการส่งเสริมการจัดการทรัพยากรสัตว์ทางปัญญาของผู้บริหารให้บุคลากรรับทราบตามสื่อต่างๆ	.682
15	หน่วยงานต่างๆในมหาวิทยาลัยร่วมมือกันในการส่งเสริมการจัดการทรัพยากรสัตว์ทางปัญญา	.669
17	มีการจัดการความรู้ทางด้านกฎหมายที่เกี่ยวข้องกับการส่งเสริมการจัดการทรัพยากรสัตว์ทางปัญญา	.645
3	มีการกำหนดนโยบาย เป้าหมาย และกลยุทธ์ที่เกี่ยวกับการส่งเสริมการจัดการทรัพยากรสัตว์ทางปัญญา	.639
2	มีการถ่ายทอดวิสัยทัศน์และพันธกิจสู่บุคลากรทุกระดับของมหาวิทยาลัย	.628
1	มีการกำหนดวิสัยทัศน์ของมหาวิทยาลัยเกี่ยวกับการส่งเสริมการจัดการทรัพยากรสัตว์ทางปัญญา	.616
ค่าความแปรปรวนของตัวแปร(eigenvalues)		19.375
ค่าร้อยละของความแปรปรวน(percent of variance)		15.137

จากตารางที่ 16 พบว่าองค์ประกอบด้านที่ 2 มีตัวแปรย่อยจำนวน 14 ตัว ซึ่งมีค่าน้ำหนักขององค์ประกอบระหว่าง 0.616-0.815 มีค่าไอเก็น(eigenvalues) สูงสุดเท่ากับ 19.375 และมีค่าร้อยละของความแปรปรวน(percent of variance) 15.137 ซึ่งเมื่อเทียบกับความแปรปรวนของตัวแปรกับองค์ประกอบอื่นๆ พบว่า องค์ประกอบนี้มีความสำคัญเป็นอันดับที่ 2 กล่าวคือตัวแปรทั้ง 14 ตัวแปรเป็นตัวแปรที่รวมบรรยายขององค์ประกอบที่ 2 ได้ดีที่สุด และเมื่อพิจารณาเป็นรายข้อพบว่า ตัวแปร “มีงบประมาณในการส่งเสริมการจัดการทรัพยากรทางปัญญา” มีค่าน้ำหนักองค์ประกอบมากที่สุดคือ 0.815 สำหรับตัวแปร “มีการกำหนดวิสัยทัศน์ของมหาวิทยาลัยเกี่ยวกับการส่งเสริมการจัดการทรัพยากรทางปัญญา” มีค่าน้ำหนักองค์ประกอบน้อยที่สุดคือ 0.616 และผู้วิจัยตั้งชื่อองค์ประกอบนี้ว่า “ การจัดการองค์การและนโยบายเกี่ยวกับทรัพยากรทางปัญญา”ซึ่งมีความสำคัญเป็นอันดับที่ 2

ตารางที่ 17 การวิเคราะห์องค์ประกอบด้านที่ 3

ข้อที่	รายการตัวแปร	น้ำหนักองค์ประกอบ
31	มีทีมงานจัดการความรู้ (KM Team) ในการส่งเสริมการจัดการทรัพยากรทางปัญญา	.757
45	มีการศึกษาดูงานจากหน่วยงานที่เกี่ยวข้องกับทรัพยากรทางปัญญาที่ปฏิบัติได้ อย่างเป็นเลิศ(Best practice)	.745
67	มีการมอบหมายผู้รับผิดชอบในการส่งเสริมการจัดการทรัพยากรทางปัญญา ตามความเชี่ยวชาญของบุคคล	.742
46	มีการหาความรู้จากผู้มีส่วนเกี่ยวข้อง หรือองค์กรอื่นๆ ในการส่งเสริมการ จัดการทรัพยากรทางปัญญา	.733
68	มีการกำหนดผู้รับผิดชอบหลักและผู้รับผิดชอบร่วมในการส่งเสริมการจัดการ ทรัพยากรทางปัญญา	.730
63	มีการสร้างทรัพยากรทางปัญญาที่เกี่ยวข้องกับอัตลักษณ์ของคณะพยาบาลศาสตร์	.715
48	มีการแลกเปลี่ยนเรียนรู้เกี่ยวกับทรัพยากรทางปัญญาผ่านระบบเทคโนโลยี สารสนเทศ เช่น กระดานสนทนา(web board) เว็บบล็อก(web blog)	.706
38	มีการสร้างเครือข่ายการมีส่วนร่วมในการส่งเสริมการจัดการทรัพยากรทาง ปัญญากับองค์กรต่างๆ	.700

ตารางที่ 17 การวิเคราะห์องค์ประกอบด้านที่ 3 (ต่อ)

ข้อที่	รายการตัวแปร	น้ำหนักองค์ประกอบ
40	มีการเปิดโอกาสให้ผู้มีส่วนได้ส่วนเสีย(stakeholder)เข้ามามีส่วนร่วมในการส่งเสริมทรัพย์สินทางปัญญา	.665
18	มีการนำความรู้ทางวิชาชีพไปสร้างสรรค์เป็นทรัพย์สินทางปัญญา	.658
41	มีส่วนได้ส่วนเสีย(stakeholder)ที่เป็นองค์กรต่างๆทางเศรษฐกิจ มีส่วนในการส่งเสริมการจัดการทรัพย์สินทางปัญญา	.657
34	มีการบูรณาการองค์ความรู้ใหม่ที่เกี่ยวข้องกับการส่งเสริมการจัดการทรัพย์สินทางปัญญา	.655
39	มีการทำข้อตกลงความร่วมมือ (MOU) ในการส่งเสริมการจัดการทรัพย์สินทางปัญญากับองค์กรต่างๆ	.648
23	มีการนำเทคนิคการบริหารความเสี่ยงมาใช้ควบคู่กับการส่งเสริมการจัดการทรัพย์สินทางปัญญา	.617
ค่าความแปรปรวนของตัวแปร(eigenvalues)		18.581
ค่าร้อยละของความแปรปรวน(percent of variance)		14.516

จากตารางที่ 17 พบว่าองค์ประกอบด้านที่ 3 มีตัวแปรย่อยจำนวน 14 ตัว ซึ่งมีค่าน้ำหนักขององค์ประกอบระหว่าง 0.617-0.757 มีค่าไอเก็น(eigenvalues) สูงสุดเท่ากับ 18.581 และมีค่าร้อยละของความแปรปรวน(percent of variance) 14.516 ซึ่งเมื่อเทียบกับความแปรปรวนของตัวแปรกับองค์ประกอบอื่นๆ พบว่า องค์ประกอบนี้มีความสำคัญเป็นอันดับที่ 3 กล่าวคือตัวแปรทั้ง 14 ตัวแปรเป็นตัวแปรที่ร่วมบรรยายขององค์ประกอบที่ 3 ได้ดีที่สุด และเมื่อพิจารณาเป็นรายข้อพบว่า ตัวแปร “มีทีมงานจัดการความรู้ (KM Team) ในการส่งเสริมการจัดการทรัพย์สินทางปัญญา” มีค่าน้ำหนักองค์ประกอบมากที่สุดคือ 0.757 สำหรับตัวแปร “มีการนำเทคนิคการบริหารความเสี่ยงมาใช้ควบคู่กับการส่งเสริมการจัดการทรัพย์สินทางปัญญา” มีค่าน้ำหนักองค์ประกอบน้อยที่สุดคือ 0.617 และผู้วิจัยตั้งชื่อองค์ประกอบนี้ว่า “การจัดการความรู้เกี่ยวกับทรัพย์สินทางปัญญา” ซึ่งมีความสำคัญเป็นอันดับที่ 3

ตารางที่ 18 การวิเคราะห์องค์ประกอบด้านที่ 4

ข้อที่	รายการตัวแปร	น้ำหนักองค์ประกอบ
83	บุคลากรได้รับการฝึกอบรมและเรียนรู้วิธีการส่งเสริมการจัดการทรัพยากรสุขภาพ ปัญหา	.628
80	มีบุคลากรเพียงพอต่อการดำเนินการด้านการส่งเสริมการจัดการทรัพยากรสุขภาพ ปัญหา	.618
81	บุคลากรในองค์กรมีการกระตุ้นให้เพื่อนร่วมงานเกิดการเรียนรู้ในการใช้ เทคโนโลยีสารสนเทศในการส่งเสริมการจัดการทรัพยากรสุขภาพปัญหา	.614
36	เปิดโอกาสให้ผู้ที่คิดค้นนวัตกรรมสามารถที่จะใส่ชื่อในผลงานของตัวเองลง ไปได้	.610

จากตารางที่ 18 พบว่าองค์ประกอบด้านที่ 4 มีตัวแปรย่อยจำนวน 4 ตัว ซึ่งมีค่าน้ำหนักขององค์ประกอบระหว่าง 0.610-0.628 มีค่าไอเก็น(eigenvalues) สูงสุดเท่ากับ 12.851 และมีค่าร้อยละของความแปรปรวน(percent of variance) 10.039 ซึ่งเมื่อเทียบกับความแปรปรวนของตัวแปรที่องค์ประกอบอื่นๆ พบว่า องค์ประกอบนี้มีความสำคัญเป็นอันดับที่ 4 กล่าวคือตัวแปรทั้ง 4 ตัวแปรเป็นตัวแปรที่รวมบรรยายองค์ประกอบที่ 4 ได้ดีที่สุด และเมื่อพิจารณาเป็นรายข้อพบว่า ตัวแปร “บุคลากรได้รับการฝึกอบรมและเรียนรู้วิธีการส่งเสริมการจัดการทรัพยากรสุขภาพปัญหา” มีค่าน้ำหนักองค์ประกอบมากที่สุดคือ 0.628 สำหรับตัวแปร “เปิดโอกาสให้ผู้ที่คิดค้นนวัตกรรมสามารถที่จะใส่ชื่อในผลงานของตัวเองลงไปได้” มีค่าน้ำหนักองค์ประกอบน้อยที่สุดคือ 0.610 และผู้วิจัยตั้งชื่อองค์ประกอบนี้ว่า “การพัฒนาทรัพยากรมนุษย์ด้านทรัพยากรสุขภาพปัญหา” ซึ่งมีความสำคัญเป็นอันดับที่ 4

ตารางที่ 19 การวิเคราะห์องค์ประกอบด้านที่ 5

ข้อที่	รายการตัวแปร	น้ำหนักองค์ประกอบ
52	ผู้บริหารให้ความสำคัญต่อการส่งเสริมการจัดการทรัพยากรทางปัญญา	.743
13	มีการมอบอำนาจให้ผู้รับผิดชอบหลักมีอำนาจในการบริหารจัดการโดยประสานความร่วมมือกับผู้รับผิดชอบร่วม	.677
53	ผู้บริหารแสดงวิสัยทัศน์และนโยบายที่ชัดเจนต่อการส่งเสริมการจัดการทรัพยากรทางปัญญา	.609
51	มีการสื่อสารที่ดีทั้งภายในและภายนอกองค์การในการส่งเสริมการจัดการทรัพยากรทางปัญญา	.603
ค่าความแปรปรวนของตัวแปร(eigenvalues)		8.307
ค่าร้อยละของความแปรปรวน(percent of variance)		6.490

จากตารางที่ 19 พบว่าองค์ประกอบด้านที่ 5 มีตัวแปรย่อยจำนวน 4 ตัว ซึ่งมีค่าน้ำหนักขององค์ประกอบระหว่าง 0.603-0.743 มีค่าไอเก้น(eigenvalues) สูงสุดเท่ากับ 8.307 และมีค่าร้อยละของความแปรปรวน(percent of variance) 6.490 ซึ่งเมื่อเทียบกับความแปรปรวนของตัวแปรกับองค์ประกอบอื่นๆ พบว่า องค์ประกอบนี้มีความสำคัญเป็นอันดับที่ 5 กล่าวคือตัวแปรทั้ง 4 ตัวแปรเป็นตัวแปรที่ร่วมบรรยายองค์ประกอบที่ 5 ได้ดีที่สุด และเมื่อพิจารณาเป็นรายข้อพบว่า ตัวแปร “ผู้บริหารให้ความสำคัญต่อการส่งเสริมการจัดการทรัพยากรทางปัญญา” มีค่าน้ำหนักองค์ประกอบมากที่สุดคือ 0.743 สำหรับตัวแปร “มีการสื่อสารที่ดีทั้งภายในและภายนอกองค์การในการส่งเสริมการจัดการทรัพยากรทางปัญญา” มีค่าน้ำหนักองค์ประกอบน้อยที่สุดคือ 0.603 และผู้วิจัยตั้งชื่อองค์ประกอบนี้ว่า “ภาวะผู้นำของผู้บริหาร” ซึ่งมีความสำคัญเป็นอันดับที่ 5

จากการวิเคราะห์องค์ประกอบเชิงสำรวจ (Exploratory Factor Analysis) เพื่อสกัดตัวแปรให้เหลือตัวแปรองค์ประกอบที่สำคัญ โดยการวิเคราะห์ด้วยวิธีวิเคราะห์ภาวะน่าจะเป็นสูงสุด (maximum likelihood) เพื่อให้ได้ตัวแปรที่สำคัญ ซึ่งปรากฏได้ว่าองค์ประกอบของการจัดการทรัพยากรทางปัญญาของคณะพยาบาลศาสตร์ในสถาบันอุดมศึกษาเอกชน มีค่าน้ำหนักองค์ประกอบ (Factor loading) ที่ 0.60 และมีคุณสมบัติตามเกณฑ์ที่กำหนด พบว่า ประอบด้วย 5 องค์ประกอบ ผู้วิจัยจึงสรุปองค์ประกอบได้ดังแผนภูมิที่ 6



ภาพที่ 6 องค์ประกอบการจัดการทรัพยากรด้านปัญหาของคณะพยาบาลศาสตร์ใน สถาบันอุดมศึกษาเอกชน

จากภาพที่ 6 อธิบายได้ว่า องค์ประกอบจัดการทรัพยากรด้านปัญหาของคณะพยาบาล ศาสตร์ในสถาบันอุดมศึกษาเอกชน ประกอบด้วย 5 องค์ประกอบดังนี้

1. องค์ประกอบ “การมีวิสัยทัศน์เกี่ยวกับทรัพยากรด้านปัญหา” ประกอบด้วย 1)มีการ สร้างวิสัยทัศน์ขององค์การที่ส่งผลต่อการส่งเสริมการจัดการทรัพยากรด้านปัญหา 2)มหาวิทยาลัยทำ ใ้บุคลากรเชื่อมั่นว่าทรัพยากรด้านปัญหาที่เกิดขึ้นจากตนจะได้รับการส่งเสริม 3)มีการสนับสนุน ความร่วมมือในด้านทรัพยากรด้านปัญญากับหน่วยงานภายนอกทั้งของภาครัฐและภาคเอกชน 4)บุคลากรมีความเชื่อมั่นว่าทรัพยากรด้านปัญหาที่เกิดขึ้นจากตนจะได้รับผลประโยชน์ตอบแทนที่ เหมาะสม 5)มีการสนับสนุนกิจกรรมที่เกี่ยวกับการบริหารจัดการทรัพยากรด้านปัญหาที่ไม่มี ผลประโยชน์ทับซ้อน 6)มีการส่งเสริมความรู้และทักษะการใช้ภาษาต่างประเทศให้แก่อาจารย์และ นักศึกษา 7)มีการพัฒนาระบบฐานข้อมูลทรัพยากรด้านปัญหาเพื่อรองรับการแปลงทรัพยากรด้าน ปัญหาเป็นทุน 8)มีการสนับสนุนด้านสิ่งอำนวยความสะดวกต่อการส่งเสริมการจัดการทรัพยากรด้าน ปัญหา 9)มีระบบการบริหารจัดการผลประโยชน์ที่ได้จากการนำทรัพยากรด้านปัญหาไปใช้

ประโยชน์เชิงพาณิชย์ 10) มีการจัดสรรผลประโยชน์ที่ได้จากการนำทรัพย์สินทางปัญญาไปใช้ประโยชน์เชิงพาณิชย์ให้แก่บุคคลที่เกี่ยวข้อง 11) เจ้าของทรัพย์สินทางปัญญามีส่วนร่วมในการกำหนดเงื่อนไขและค่าตอบแทนการนำผลงานไปใช้ในเชิงพาณิชย์ 12) มีการส่งเสริมการบริหารจัดการสิทธิในทรัพย์สินทางปัญญา โดยการสนับสนุนการจัดตั้งสำนักงานอนุญาตให้ใช้สิทธิในเทคโนโลยี 13) มหาวิทยาลัยมีหลักเกณฑ์การจัดสรรสิ่งจูงใจเพื่อให้เกิดการส่งเสริมการจัดการทรัพย์สินทางปัญญา 14) มีการส่งเสริมการเผยแพร่ผลงานวิจัยที่ได้ขึ้นทะเบียนทรัพย์สินทางปัญญาในเชิงวิชาการภายใต้ขอบเขตที่เหมาะสม 15) มีการส่งเสริมให้มีการคิดค้นผลงานวิจัย นวัตกรรมเพื่อต่อยอดในการส่งเสริมการจัดการทรัพย์สินทางปัญญา 16) มีหน่วยงานบริการด้านทรัพย์สินทางปัญญาเพื่อเป็นศูนย์กลางในการจดทะเบียนและบริการให้คำปรึกษาที่เกี่ยวข้อง 17) มีการกำหนดสิทธิประโยชน์ที่เจ้าของสิทธิในทรัพย์สินทางปัญญาจากการนำผลงานไปใช้ในเชิงพาณิชย์ 18) มีการนำทรัพย์สินทางปัญญาของคณะพยาบาลศาสตร์มาใช้ประโยชน์ทางธุรกิจ 19) มีการส่งเสริมให้มีการประดิษฐ์คิดค้นนวัตกรรมใหม่ๆ เพื่อต่อยอดในการจดสิทธิบัตร/อนุสิทธิบัตร 20) มีคณะกรรมการบริหารจัดการผลงานการวิจัย นวัตกรรม และทรัพย์สินทางปัญญา โดยการคัดเลือกจากหน่วยงานภายในและภายนอก

2. องค์ประกอบ “การจัดองค์การและนโยบายเกี่ยวกับทรัพย์สินทางปัญญา”

ประกอบด้วย 1) มีงบประมาณในการส่งเสริมการจัดการทรัพย์สินทางปัญญา 2) มีโครงสร้างองค์การที่เอื้อต่อการส่งเสริมการจัดการทรัพย์สินทางปัญญา 3) มีโครงสร้างองค์การเกี่ยวกับการส่งเสริมการจัดการทรัพย์สินทางปัญญาที่สามารถปรับเปลี่ยนได้ทันตามการเปลี่ยนแปลง 4) มีโครงสร้างองค์การที่มีหน่วยงานเกี่ยวกับการส่งเสริมการจัดการทรัพย์สินทางปัญญาอย่างชัดเจน 5) มีการประเมินอุปสรรคและปัญหาของการส่งเสริมการจัดการทรัพย์สินทางปัญญา 6) มีคู่มือ นโยบายเกี่ยวกับการส่งเสริมการจัดการทรัพย์สินทางปัญญาเพื่อกำหนดทิศทางและแนวทางการปฏิบัติงานตามกลยุทธ์ 7) มีการจัดระบบการกำกับและติดตามกลยุทธ์เกี่ยวกับการส่งเสริมการจัดการทรัพย์สินทางปัญญาอย่างต่อเนื่อง 8) มีระบบการจัดการเพื่อให้การส่งเสริมทรัพย์สินทางปัญญาได้ดำเนินงานไปควบคู่กับการทำงานประจำ 9) มีการสื่อสารนโยบายความคาดหวังเกี่ยวกับการส่งเสริมการจัดการทรัพย์สินทางปัญญาของผู้บริหารให้บุคลากรรับทราบตามสื่อต่างๆ 10) หน่วยงานต่างๆ ในมหาวิทยาลัยร่วมมือกันในการส่งเสริมการจัดการทรัพย์สินทางปัญญา 11) มีการจัดการความรู้ทางด้านกฎหมายที่เกี่ยวข้องการส่งเสริมการจัดการทรัพย์สินทางปัญญา 12) มีการกำหนดนโยบาย เป้าหมาย และกล

ยุทธ์ที่เกี่ยวกับการส่งเสริมการจัดการทรัพยากรสุขภาพปัญญา 13) มีการถ่ายทอดวิสัยทัศน์และพันธกิจสู่นุคลากรทุกระดับของมหาวิทยาลัย 14) มีการกำหนดวิสัยทัศน์ของมหาวิทยาลัยเกี่ยวกับการส่งเสริมการจัดการทรัพยากรสุขภาพปัญญา

3. องค์ประกอบ “การจัดการความรู้เกี่ยวกับทรัพยากรสุขภาพปัญญา” ประกอบด้วย

1) มีทีมงานจัดการความรู้ (KM Team) ในการส่งเสริมการจัดการทรัพยากรสุขภาพปัญญา 2) มีการศึกษาดูงานจากหน่วยงานที่เกี่ยวข้องกับทรัพยากรสุขภาพปัญญาที่ปฏิบัติได้อย่างเป็นเลิศ (Best practice) 3) การมอบหมายผู้รับผิดชอบในการส่งเสริมการจัดการทรัพยากรสุขภาพปัญญาตามความเชี่ยวชาญของบุคคล 4) มีการหาความรู้จากผู้มีส่วนเกี่ยวข้อง หรือองค์กรอื่นๆ ในการส่งเสริมการจัดการทรัพยากรสุขภาพปัญญา 5) มีการกำหนดผู้รับผิดชอบหลักและผู้รับผิดชอบร่วมในการส่งเสริมการจัดการทรัพยากรสุขภาพปัญญา 6) มีการสร้างทรัพยากรสุขภาพปัญญาที่เกี่ยวข้องกับอัตลักษณ์ของคณะพยาบาลศาสตร์ 7) มีการแลกเปลี่ยนเรียนรู้เกี่ยวกับทรัพยากรสุขภาพปัญญาผ่านระบบเทคโนโลยีสารสนเทศ เช่น กระดานสนทนา (web board) เว็บบล็อก (web blog) 8) มีการสร้างเครือข่ายการมีส่วนร่วมในการส่งเสริมการจัดการทรัพยากรสุขภาพปัญญากับองค์กรต่างๆ 9) มีการเปิดโอกาสให้ผู้มีส่วนได้ส่วนเสีย (stakeholder) เข้ามามีส่วนร่วมในการส่งเสริมทรัพยากรสุขภาพปัญญา 10) มีการนำความรู้ทางวิชาชีพไปสร้างสรรค์เป็นทรัพยากรสุขภาพปัญญา 11) มีส่วนได้ส่วนเสีย (stakeholder) ที่เป็นองค์กรต่างๆ ทางเศรษฐกิจ มีส่วนในการส่งเสริมการจัดการทรัพยากรสุขภาพปัญญา 12) มีการบูรณาการองค์ความรู้ใหม่ที่จำเป็นกับการส่งเสริมการจัดการทรัพยากรสุขภาพปัญญา 13) มีการทำข้อตกลงความร่วมมือ (MOU) ในการส่งเสริมการจัดการทรัพยากรสุขภาพปัญญากับองค์กรต่างๆ 14) มีการนำเทคนิคการบริหารความเสี่ยงมาใช้ควบคู่กับการส่งเสริมการจัดการทรัพยากรสุขภาพปัญญา

4. องค์ประกอบ “การพัฒนาทรัพยากรมนุษย์ด้านทรัพยากรสุขภาพปัญญา” ประกอบด้วย

1) บุคลากรได้รับการฝึกอบรมและเรียนรู้วิธีการส่งเสริมการจัดการทรัพยากรสุขภาพปัญญา 2) มีบุคลากรเพียงพอต่อการดำเนินการด้านการส่งเสริมการจัดการทรัพยากรสุขภาพปัญญา 3) บุคลากรในองค์กรมีการกระตุ้นให้เพื่อนร่วมงานเกิดการเรียนรู้ในการใช้เทคโนโลยีสารสนเทศในการส่งเสริมการจัดการทรัพยากรสุขภาพปัญญา 4) เปิดโอกาสให้ผู้ที่มีทัศนคตินวัตกรรมสามารถที่จะใส่ชื่อในผลงานของตัวเองลงไปได้

5. องค์ประกอบ “ภาวะผู้นำของผู้บริหาร” ประกอบด้วย 1) ผู้บริหารให้ความสำคัญต่อการส่งเสริมการจัดการทรัพย์สินทางปัญญา 2) มีการมอบอำนาจให้ผู้รับผิดชอบหลักมีอำนาจในการบริหารจัดการโดยประสานความร่วมมือกับผู้รับผิดชอบร่วม 3) ผู้บริหารแสดงวิสัยทัศน์และนโยบายที่ชัดเจนต่อการส่งเสริมการจัดการทรัพย์สินทางปัญญา 4) มีการสื่อสารที่ดีทั้งภายในและภายนอกองค์การในการส่งเสริมการจัดการทรัพย์สินทางปัญญา

ตอนที่ 2 การวิเคราะห์เพื่อทราบรูปแบบการจัดการทรัพย์สินทางปัญญาของคณะพยาบาลศาสตร์ ในสถาบันอุดมศึกษาเอกชน

จากการวิเคราะห์องค์ประกอบพบว่า องค์ประกอบการจัดการทรัพย์สินทางปัญญาของคณะพยาบาลศาสตร์ในสถาบันอุดมศึกษาเอกชน โดยมีค่าน้ำหนักองค์ประกอบ (Factor loading) ที่ 0.60 และมีคุณสมบัติตามเกณฑ์ที่กำหนด พบว่า ประกอบด้วย 5 องค์ประกอบ และมีจำนวนตัวแปรที่อธิบายองค์ประกอบทั้งหมด 56 ตัวแปร โดยมีองค์ประกอบที่นำมาวิเคราะห์ความสัมพันธ์เชิงสาเหตุดังต่อไปนี้

F1 การมีวิสัยทัศน์เกี่ยวกับทรัพย์สินทางปัญญา (Shared vision of Intellectual Property)

F2 การจัดองค์การและนโยบายเกี่ยวกับทรัพย์สินทางปัญญา (Organization and Policy of Intellectual Property)

F3 การจัดการความรู้เกี่ยวกับทรัพย์สินทางปัญญา (Knowledge Management of Intellectual Property)

F4 การพัฒนาทรัพยากรมนุษย์ด้านทรัพย์สินทางปัญญา (Human Resource Development of Intellectual Property)

F5 ภาวะผู้นำของผู้บริหาร (Leadership)

จากการวิเคราะห์ความสัมพันธ์การจัดการทรัพย์สินทางปัญญาของคณะพยาบาลศาสตร์ในสถาบันอุดมศึกษาเอกชน ที่สอดคล้องกับข้อมูลเชิงตรรกะ โดยมีแนวคิดและทฤษฎีที่สนับสนุนความสัมพันธ์ขององค์ประกอบการจัดการทรัพย์สินทางปัญญาของคณะพยาบาลศาสตร์ในสถาบันอุดมศึกษาเอกชน ผู้วิจัยได้ดำเนินการวิเคราะห์เนื้อหา (content analysis) ดังนี้

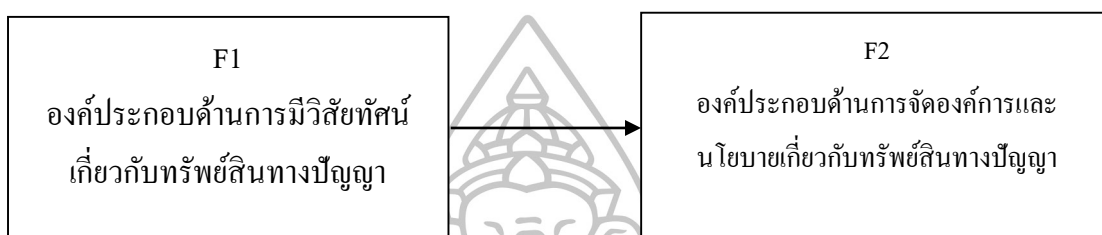

ภาพที่ 7 ความสัมพันธ์ระหว่างองค์ประกอบด้านการมีวิสัยทัศน์เกี่ยวกับทรัพย์สินทางปัญญากับองค์ประกอบด้านการจัดองค์การและนโยบายเกี่ยวกับทรัพย์สินทางปัญญา

จากการศึกษางานวิจัยทั้งในประเทศและต่างประเทศที่สนับสนุนความสัมพันธ์ระหว่าง (F1) องค์ประกอบด้านการมีวิสัยทัศน์เกี่ยวกับทรัพย์สินทางปัญญากับ (F2) องค์ประกอบด้านการจัดองค์การและนโยบายเกี่ยวกับทรัพย์สินทางปัญญา ได้แก่ การศึกษาเกี่ยวกับการจัดการทรัพย์สินทางปัญญาในประเทศสิงคโปร์ พบว่าสำนักงานทรัพย์สินทางปัญญาสิงคโปร์ (Intellectual Property Office of Singapore-IPOS) เป็นหน่วยงานสำคัญด้านทรัพย์สินทางปัญญาในสิงคโปร์ สำนักงานนี้มีพันธกิจหลักในการจัดโครงสร้างพื้นฐาน เพื่อการสร้างสรรค์ การคุ้มครอง และการใช้ประโยชน์จากทรัพย์สินทางปัญญา โดยการกำหนดวิสัยทัศน์ ดังนี้ “สนับสนุนให้สิงคโปร์เป็นประเทศแห่งการสร้างสรรค์ ให้คุณค่า พัฒนา และใช้ประโยชน์จากความคิดและทรัพย์สินทางปัญญา” โดยโครงสร้างสำนักงานทรัพย์สินทางปัญญาสิงคโปร์มีหน้าที่หลักคือ พัฒนารอบแนวคิดการบริหารจัดการเพื่อการส่งเสริมและการคุ้มครองทรัพย์สินทางปัญญา รวมทั้งการจัดทำและทบทวนนโยบายที่เกี่ยวข้องกับสิทธิในทรัพย์สินทางปัญญาของประเทศสิงคโปร์⁸⁴ สอดคล้องกับการศึกษาของวิศณุทรัพย์สมพล และคณะ ได้ทำการวิจัยเรื่องรูปแบบการบริหารจัดการและการใช้ประโยชน์จาก

⁸⁴ Intellectual Property Office of Singapore, **IPOS' Vision, Mission and Values**, accessed September 4, 2015, available from <http://www.ipos.gov.sg/main/aboutipos/visionmission.html>.

ทรัพย์สินทางปัญญาของมหาวิทยาลัย ได้ศึกษานโยบายและวิธีการจัดการทรัพย์สินทางปัญญาของมหาวิทยาลัยในต่างประเทศ และสัมภาษณ์ผู้เกี่ยวข้องกับการจัดการทรัพย์สินทางปัญญาของมหาวิทยาลัยในประเทศ ผลการวิจัยพบว่าการบริหารจัดการและการใช้ประโยชน์จากทรัพย์สินทางปัญญาของมหาวิทยาลัย จำเป็นที่จะต้องมีนโยบายในการบริหารจัดการที่ชัดเจนและเป็นรูปธรรม เพื่อให้บุคคลที่เกี่ยวข้องทราบและเข้าใจถึงบทบาทและหน้าที่ของตนเอง ซึ่งจะช่วยให้การบริหารจัดการทรัพย์สินทางปัญญาของมหาวิทยาลัยเป็นไปอย่างมีประสิทธิภาพ และก่อให้เกิดประโยชน์แก่ทุกฝ่าย ไม่ว่าจะเป็นผู้ประคิษฐ์ มหาวิทยาลัย หรือสังคม⁸⁵ สอดคล้องกับแนวคิดของเฟร็ด อาร์ เดวิด (Fred R. David) กล่าวว่า การกำหนดจุดประสงค์ประจำปีเป็นกิจกรรมที่กระจายอำนาจ (decentralized activity) ซึ่งมีส่วนเกี่ยวข้องโดยตรงกับพนักงานทั้งหมดในองค์กร การให้มีส่วนร่วมในการกำหนดจุดประสงค์สามารถนำไปสู่การยอมรับและคำมั่นสัญญา จุดประสงค์ประจำปีควรสอดคล้องกับค่านิยม วัฒนธรรมการทำงานของพนักงานและผู้จัดการ และจะต้องมีนโยบายที่สนับสนุนอย่างชัดเจน⁸⁶ สอดคล้องกับการวิจัยของพนิดา คล้อยสวัสดิ์ ได้ทำการวิจัยเรื่องปัจจัยเอื้อต่อแผนยุทธศาสตร์ส่งเสริมการมีส่วนร่วมของเอกชนในการจัดการศึกษาขั้นพื้นฐาน ผลการวิจัยพบว่า ยุทธศาสตร์ด้านการสนับสนุนด้านการเงินแก่สถานศึกษาเอกชนให้เหมาะสมและเป็นธรรม ปัจจัยเอื้อ ได้แก่ความเสมอภาค ยุทธศาสตร์ด้านการส่งเสริมส่งเสริมให้สถานศึกษาเอกชนจัดการศึกษาอย่างมีคุณภาพและประสิทธิภาพ ปัจจัยเอื้อ ได้แก่ ความร่วมมือและความเสมอภาคและยุทธศาสตร์ด้านการปรับปรุงแก้ไขกฎหมาย กฎ ระเบียบที่เป็นอุปสรรคต่อการศึกษาเอกชน ปัจจัยเอื้อ ได้แก่ ความยืดหยุ่น⁸⁷ สอดคล้องกับการวิจัยของเรื่องวิทย์ เกษสุวรรณ ได้ทำการสังเคราะห์งานวิจัยเรื่องการมีส่วนร่วมของประชาชนในนโยบายสาธารณะในประเทศไทย ได้ทำการวิจัยในช่วงปี พ.ศ.2545 ถึงปี พ.ศ.2551 จำนวน 53 เรื่อง พบว่างานวิจัยส่วนใหญ่ยังใช้กรอบแนวคิดการมีส่วนร่วมของธนาคารโลก ได้แก่ การร่วมคิด ร่วมตัดสินใจ ร่วมรับผลประโยชน์และร่วมติดตามประเมินผล แสดงให้เห็นถึงความล้าหลังทางด้านกรอบแนวคิด นักวิจัยส่วนใหญ่ยังไม่เข้าถึงกรอบแนวคิดการ

⁸⁵ วิศณุ ทรัพย์สมพล และคณะ, “การบริหารจัดการและการใช้ประโยชน์จากทรัพย์สินทางปัญญาของมหาวิทยาลัย” (งานวิจัยของสถาบันทรัพย์สินทางปัญญาแห่งจุฬาลงกรณ์มหาวิทยาลัย, 2551), 7-1.

⁸⁶ David, Fred R, **Strategic Management**, 6th ed. (New Jersey: Prentice-Hall, Inc., 1997)

⁸⁷ พนิดา คล้อยสวัสดิ์, “ปัจจัยเอื้อต่อแผนยุทธศาสตร์ส่งเสริมการมีส่วนร่วมของเอกชนในการจัดการศึกษาขั้นพื้นฐาน” (วิทยานิพนธ์ปริญญาปรัชญาดุษฎีบัณฑิต สาขาวิชาการบริหารการศึกษา บัณฑิตวิทยาลัย มหาวิทยาลัยศิลปากร, 2551), ง.

มีส่วนร่วมสมัยใหม่ เช่นการประชาสัมคม ขบวนการภาคประชาสัมคม การจัดการบ้านเมืองที่ดี และการพัฒนาแบบมีส่วนร่วม สะท้อนว่าการศึกษามีส่วนร่วมของประชาชนในเมืองไทยยังไม่เข้าถึงทฤษฎีการมีส่วนร่วมที่เป็นสากล ด้วยเหตุนี้งานวิจัยหลายชิ้นจึงไม่เข้าใจเป้าหมายการมีส่วนร่วมที่แท้จริงนั้นต้องการให้ประชาชนมีส่วนร่วมในการตัดสินใจ และต้องการให้พลังประชาชนเป็นพลังสำคัญในการเปลี่ยนแปลงและพัฒนาสังคม⁸⁸ สอดคล้องกับการศึกษาของ จามชิดิและคณะ (Laleh Jamshidi and others) เรื่องการแปรรูปเป็นเอกชนในระดับอุดมศึกษาของประเทศกำลังพัฒนา คือประเทศอินโดนีเซีย มาเลเซียและเคนยา พบว่าการพัฒนาการศึกษาระดับอุดมศึกษา ภาคเอกชนจะต้องมีการทำงานร่วมกันระหว่างภาครัฐในฐานะผู้กำหนดนโยบายในระดับมหภาค และภาคเอกชนในฐานะผู้ให้บริการระดับจุลภาค การตัดสินใจและการกำหนดนโยบายเพื่อการพัฒนาให้เกิดการแปรรูปเป็นเอกชนในระดับอุดมศึกษาทั้งในระดับจุลภาคและมหภาค ควรมีการประสานงานกันในการที่จะส่งผลต่อความสำเร็จของการอุดมศึกษาเอกชนให้สูงขึ้น⁸⁹ และผลการวิจัยของ ฮัดสัน(Hudson) พบว่าการมีส่วนร่วมของสถาบันอุดมศึกษาที่เป็นความตกลงแบบหุ้นส่วนคือการเข้าไปเกี่ยวข้องกับไอทีซิดเป็นเครือข่ายส่งผลต่อการกำหนดนโยบายและความสัมพันธ์กันทั้งภาครัฐและหน่วยงานภาคธุรกิจในภูมิภาคที่มีผลประโยชน์ทั้งการอุดมศึกษาในสวีเดน⁹⁰ และสอดคล้องกับนันทิยา น้อยจันทร์ ได้ทำการวิจัยเรื่องวัฒนธรรมองค์กรกับประสิทธิภาพการบริหารอุดมศึกษา ผลการวิจัยพบว่า องค์ประกอบของวัฒนธรรมองค์กรสถาบันอุดมศึกษา ประกอบด้วย 12 องค์ประกอบคือ การกำหนดทิศทางขององค์กร การมีส่วนร่วมในองค์กร การพัฒนาสู่ความเป็นเลิศ การพัฒนาทรัพยากรมนุษย์ การทำงานเป็นทีม ประสิทธิภาพการดำเนินงาน มาตรฐานการดำเนินงาน การมอบหมายงาน การติดตามและประเมินผล วิสัยทัศน์การบริหารจัดการ การสนับสนุนทางการจัดการ และการบริหารจัดการองค์กร และพบว่าโมเดลมีความสอดคล้องกับ

⁸⁸ เรื่องวิทย์ เกษสุวรรณ, “การสังเคราะห์งานวิจัยเรื่องการมีส่วนร่วมของประชาชนในนโยบายสาธารณะในประเทศไทย” (งานวิจัยของมหาวิทยาลัยราชภัฏชัยภูมิ สำนักวิทยบริการ, 2554), ก-ข.

⁸⁹ Laleh Jamshidi and others, “Developmental patterns of privatization in higher education: a comparative study,” (Springer Science+Business, Media B.V High Educ 64, 2012): 789-803.

⁹⁰ Christine Hudson, “Regional development partnerships in Sweden: a way for higher education institutions to develop their role in the processes of regional governance?,” (Department of Political Science, Umea University, Higher Education Springer51, 2006), 378-410.

ข้อมูลเชิงประจักษ์อย่างมีนัยสำคัญทางสถิติ แสดงว่าวัฒนธรรมองค์กรมีความสัมพันธ์กับประสิทธิภาพการบริหารอุดมศึกษา⁹¹

สรุป จากข้อสนับสนุนที่กล่าวไว้ แสดงให้เห็นถึงความสำคัญขององค์ประกอบด้านการมีวิสัยทัศน์เกี่ยวกับทรัพย์สินทางปัญญากับองค์ประกอบด้านการจัดองค์การและนโยบายเกี่ยวกับทรัพย์สินทางปัญญา

ผู้วิจัยจึงได้กำหนดสมมติฐานความสัมพันธ์ระหว่างองค์ประกอบด้านการมีวิสัยทัศน์เกี่ยวกับทรัพย์สินทางปัญญากับองค์ประกอบด้านการจัดองค์การและนโยบายเกี่ยวกับทรัพย์สินทางปัญญา ในการศึกษาครั้งนี้

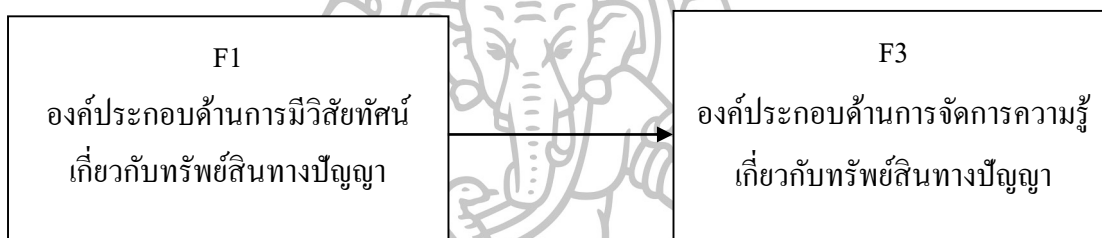

ภาพที่ 8 ความสัมพันธ์ระหว่างองค์ประกอบด้านการมีวิสัยทัศน์เกี่ยวกับทรัพย์สินทางปัญญากับองค์ประกอบด้านการจัดการความรู้เกี่ยวกับทรัพย์สินทางปัญญา

จากการศึกษางานวิจัยทั้งในประเทศและต่างประเทศที่สนับสนุนความสัมพันธ์ระหว่าง (F1) องค์ประกอบด้านการมีวิสัยทัศน์เกี่ยวกับทรัพย์สินทางปัญญากับ (F3) องค์ประกอบด้านการจัดการความรู้เกี่ยวกับทรัพย์สินทางปัญญา ได้แก่ การศึกษาของชนิตา รักษ์พลเมือง และคณะ ได้ทำการศึกษาวิจัยเรื่อง การส่งเสริมทรัพย์สินทางปัญญาในสถาบันการศึกษาของสิงคโปร์ ผลการวิจัยพบว่าประเทศสิงคโปร์มีการประกาศวิสัยทัศน์ “Thinking School, Learning Nation” โดยให้ความสำคัญกับการเรียนรู้บนฐานความคิดสร้างสรรค์และการสร้างนวัตกรรม โดยเน้นความร่วมมือร่วมใจในการส่งเสริมให้การศึกษาขั้นพื้นฐานเป็นการเรียนรู้ที่มีความท้าทายและเป็นการ

⁹¹ นันทิยา น้อยจันทร์, “วัฒนธรรมองค์กรกับประสิทธิภาพการบริหารอุดมศึกษา” (วิทยานิพนธ์ปริญญาปรัชญาดุษฎีบัณฑิต สาขาวิชาการบริหารการศึกษา บัณฑิตวิทยาลัย มหาวิทยาลัยศิลปากร, 2550), ง.

แสวงหาแนวทางการพัฒนาจนนำไปสู่การเรียนรู้อย่างต่อเนื่องตลอดชีวิต⁹² รวมทั้งสำนักงานทรัพย์สินทางปัญญาสิงคโปร์ (Intellectual Property Office of Singapore-IPOS) เป็นหน่วยงานสำคัญด้านทรัพย์สินทางปัญญาในสิงคโปร์ สำนักงานแห่งนี้มีพันธกิจหลักในการจัดโครงสร้างพื้นฐาน เพื่อการสร้างสรรค์ การคุ้มครอง และการใช้ประโยชน์จากทรัพย์สินทางปัญญา โดยการกำหนดวิสัยทัศน์ ดังนี้ “สนับสนุนให้สิงคโปร์เป็นประเทศแห่งการสร้างสรรค์ ให้คุณค่า พัฒนา และใช้ประโยชน์จากความคิดและทรัพย์สินทางปัญญา” โดยโครงสร้างสำนักงานทรัพย์สินทางปัญญาสิงคโปร์มีหน้าที่หลักคือ พัฒนารอบแนวคิดการบริหารจัดการเพื่อการส่งเสริมและการคุ้มครองทรัพย์สินทางปัญญา รวมทั้งให้ความรู้และดูแลหน่วยงานที่เกี่ยวข้องกับการจัดการทรัพย์สินทางปัญญา รวมทั้งร่วมมือกับองค์กรอื่นและสำนักงานทรัพย์สินทางปัญญาในการจัดโปรแกรมความรู้เรื่องทรัพย์สินทางปัญญา⁹³ ซึ่งสอดคล้องกับการศึกษาของเฮนดริคส์ (Hendriks) ที่ได้ศึกษาความสัมพันธ์ระหว่างวัฒนธรรมองค์กรและการแบ่งปันความรู้ในองค์กร โดยใช้กรอบแนวคิดเกี่ยวกับวัฒนธรรมองค์กรของคามรอน และ ควินน์ ซึ่งผลการวิจัยพบว่า วัฒนธรรมองค์กรที่เรียกว่าวัฒนธรรมแบบชั่วคราว(adhocracy culture) เป็นวัฒนธรรมเปิดสำหรับการสร้างนวัตกรรม การริเริ่มของแต่ละบุคคลและความเป็นอิสระ ซึ่งเป็นกุญแจสำคัญของการแลกเปลี่ยนเรียนรู้ การสร้างบรรทัดฐาน ส่วนวัฒนธรรมองค์กรที่เรียกว่าวัฒนธรรมแบบเน้นความสัมพันธ์ (clan culture) นั้นผู้ปฏิบัติงานชอบที่จะทำงานเป็นทีม มีการประชุมร่วมกันซึ่งเป็นกุญแจสำคัญของการแลกเปลี่ยนเรียนรู้ซึ่งเป็นกลยุทธ์หนึ่งในการจัดการความรู้เกี่ยวกับทรัพย์สินทางปัญญา ขณะที่วัฒนธรรมองค์กรที่เรียกว่าวัฒนธรรมแบบราชการ(hierarchy culture) เป็นวัฒนธรรมแบบปิดที่ไม่ส่งเสริมให้มีการแบ่งปันความรู้กันในองค์กรและวัฒนธรรมสุดท้าย เรียกว่าวัฒนธรรมแบบการตลาด(market culture) จะมุ่งเน้นให้เกิดพฤติกรรมการแข่งขันแม้แต่ในกลุ่มผู้ร่วมงานซึ่งสิ่งนี้ไม่

⁹² ชนิดา รัศมีพลเมือง และคณะ, “การส่งเสริมทรัพย์สินทางปัญญาในสถาบันการศึกษาของสิงคโปร์” (งานวิจัยของสำนักงานเลขาธิการสภาการศึกษา, 2550), 36.

⁹³ Intellectual Property Office of Singapore, **IPOS’ Vision, Mission and Values**, accessed September 4, 2015, available from <http://www.ipos.gov.sg/main/aboutipos/visionmission.html>.

สอดคล้องกับปรัชญาของการจัดการความรู้เกี่ยวกับทรัพย์สินทางปัญญา⁹⁴ สอดคล้องกับการวิจัยของชิน ลอยด์ (Chin-Loy) ที่ทำการศึกษาเกี่ยวกับการประเมินอิทธิพลของวัฒนธรรมองค์การที่มีผลต่อความสำเร็จของการจัดการความรู้ โดยมีวัตถุประสงค์เพื่อทดสอบตัวแบบของวัฒนธรรมองค์การที่มีอิทธิพลต่อความสำเร็จของการจัดการความรู้และประสิทธิผลขององค์การ โดยเฉพาะในส่วนที่เกี่ยวข้องกับการแบ่งปันความรู้ และการพัฒนาความสามารถใหม่ๆ โดยผ่านกระบวนการเรียนรู้ ผลการวิจัยพบว่ารูปแบบของวัฒนธรรมองค์การมีความสัมพันธ์อย่างสูงต่อการเกิดประโยชน์ขององค์การ แต่ไม่พบความสัมพันธ์ของรูปแบบของวัฒนธรรมองค์การที่มีผลต่อความสัมพันธ์ระหว่างการจัดการความรู้กับผลประโยชน์ขององค์การ⁹⁵ สอดคล้องกับการวิจัยของพรพรรณ อินทรประเสริฐ ได้ทำการศึกษาเรื่ององค์ประกอบการบริหารสถานศึกษาขั้นพื้นฐานในทศวรรษหน้า ผลการวิจัยพบว่ารูปแบบการศึกษาแนวใหม่ในอนาคตต้องมีการผสมผสานไม่มีรูปแบบใดรูปแบบหนึ่งที่เป็นหลัก ต้องเน้นความร่วมมือ เน้นการทำงานในลักษณะเครือข่าย ทั้งเครือข่ายภายในโรงเรียนและเครือข่ายภายนอกโรงเรียน ควรจัดให้มีองค์กรที่ปรึกษาที่สามารถให้คำแนะนำด้านต่างๆ กับสถานศึกษา เช่นเดียวกับการจัดการศึกษาของประเทศสิงคโปร์ โดยความร่วมมือกับสถาบันการศึกษาชาติ โดยการจัดให้มีเครือข่ายรวมความรู้จากทั่วโลก แสดงให้เห็นว่าระบบการจัดการศึกษาเป็นระบบที่ส่งเสริมความคิดสร้างสรรค์และนวัตกรรมการเรียนรู้ รวมทั้งมีการฝึกฝนทักษะตลอดเวลาและตลอดชีวิต⁹⁶ และสอดคล้องกับการศึกษาของลัทธิ เดชโยธิน ที่ศึกษาวัฒนธรรมองค์การที่ส่งผลต่อการเป็นองค์การแห่งการเรียนรู้ตามการรับรู้ของบุคลากรในโรงเรียนสังกัดสำนักงานเขตพื้นที่การศึกษาขอนแก่นเขต 4 ผลการวิจัยพบว่าวัฒนธรรมองค์การและสภาพการเป็น

⁹⁴ P.H.J. Hendriks, "Assessing the role of culture in knowledge sharing" (Paper Proceedings of Fifth European Conference in Organization, Knowledge, Learning and Capabilities, Innsbruck: Austria, 2004), 1-24.

⁹⁵ Claudette Chin-Loy, "Assessing the influence of organization culture on knowledge management success," (Dissertation Submitted to the H. Wayne Huizenga school of Business and Entrepreneurship Nova Southern University), abstract.

⁹⁶ พรพรรณ อินทรประเสริฐ, "องค์ประกอบการบริหารสถานศึกษาขั้นพื้นฐานในทศวรรษหน้า" (วิทยานิพนธ์ปริญญาปรัชญาดุษฎีบัณฑิต สาขาวิชาการบริหารการศึกษา บัณฑิตวิทยาลัย มหาวิทยาลัยศิลปากร, 2550), ง.

องค์การแห่งการเรียนรู้ตามการรับรู้ของบุคลากรในโรงเรียนสังกัดสำนักงานเขตพื้นที่การศึกษา
ขอนแก่นเขต 4 โดยรวมอยู่ในระดับมากเรียงลำดับดังนี้ ความรู้สึกเป็นส่วนหนึ่งขององค์กร ความ
ไว้วางใจ ความมีคุณภาพ ความซื่อสัตย์สุจริต ความมุ่งประสงค์ของโรงเรียน ความเอื้ออาทร การ
ยอมรับ การตัดสินใจ ความหลากหลายของบุคลากร การมอบอำนาจ และเมื่อพิจารณาความสัมพันธ์
พบว่า วัฒนธรรมองค์กรในภาพรวมมีความสัมพันธ์กับสภาพการเป็นองค์การแห่งการเรียนรู้ใน
ระดับสูงอย่างมีนัยสำคัญทางสถิติที่ระดับ .001⁹⁷

สรุป จากข้อสนับสนุนที่กล่าวไว้ แสดงให้เห็นถึงความสำคัญขององค์ประกอบด้านการ
มีวิสัยทัศน์เกี่ยวกับทรัพย์สินทางปัญญากับองค์ประกอบด้านการจัดการความรู้เกี่ยวกับทรัพย์สิน
ทางปัญญาผู้วิจัยจึงได้กำหนดสมมติฐานความสัมพันธ์ระหว่างองค์ประกอบด้านการมีวิสัยทัศน์
เกี่ยวกับทรัพย์สินทางปัญญากับองค์ประกอบด้านการจัดการความรู้เกี่ยวกับทรัพย์สินทางปัญญาใน
การศึกษาครั้งนี้

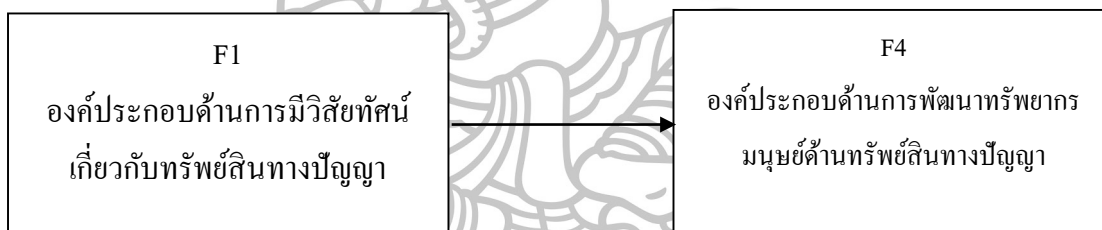

ภาพที่ 9 ความสัมพันธ์ระหว่างองค์ประกอบด้านการมีวิสัยทัศน์เกี่ยวกับทรัพย์สินทางปัญญากับ
องค์ประกอบด้านการพัฒนาทรัพยากรมนุษย์ด้านทรัพย์สินทางปัญญา

จากการศึกษางานวิจัยทั้งในประเทศและต่างประเทศที่สนับสนุนความสัมพันธ์ระหว่าง
(F1)องค์ประกอบด้านการมีวิสัยทัศน์เกี่ยวกับทรัพย์สินทางปัญญากับ(F4)องค์ประกอบด้านการ
พัฒนาทรัพยากรมนุษย์ด้านทรัพย์สินทางปัญญา ได้แก่ การศึกษาของชนิตา รักษ์พลเมือง และคณะ
ได้ทำการวิจัยเรื่องการส่งเสริมทรัพย์สินทางปัญญาในสถาบันการศึกษาของสิงคโปร์ พบว่า

⁹⁷ ลัทธิ เดชโยธิน, “วัฒนธรรมองค์กรที่ส่งผลต่อการเป็นองค์การแห่งการเรียนรู้ตาม
การรับรู้ของบุคลากรใน โรงเรียนสังกัดสำนักงานเขตพื้นที่การศึกษาขอนแก่นเขต 4” (รายงาน
การศึกษาวิเคราะห์ ปรินญาศึกษาศาสตรมหาบัณฑิต สาขาบริหารการศึกษา บัณฑิตวิทยาลัย
มหาวิทยาลัยขอนแก่น, 2550), บทคัดย่อ.

สำนักงานทรัพย์สินทางปัญญาสิงคโปร์ (Intellectual Property Office of Singapore-IPOS) ได้ร่วมมือกับสถาบันโพลิเทคนิคหลายแห่งในประเทศสิงคโปร์ในการพัฒนาหลักสูตรทรัพย์สินทางปัญญาให้แก่อาจารย์และนักวิชาการของสถาบันโพลิเทคนิค นอกจากนี้ยังมีโครงการถ่ายทอดความรู้ด้านการบริหารจัดการทรัพย์สินทางปัญญาเพื่อเพิ่มศักยภาพให้แก่ผู้บริหารสถาบันสถาบันโพลิเทคนิคที่เข้าร่วมโครงการ⁹⁸ นอกจากนี้เพื่อบรรลุเป้าหมายตามวิสัยทัศน์การส่งเสริมความคิดสร้างสรรค์และการสร้างนวัตกรรม กระทรวงศึกษาธิการของสิงคโปร์ได้สนับสนุนทรัพยากรในการส่งเสริมการจัดการเรียนการสอนขั้นพื้นฐานและสภาพแวดล้อมที่สามารถตอบสนองต่อวิสัยทัศน์ ดังนี้ การสนับสนุนการบริหารจัดการของสถานศึกษาขั้นพื้นฐานเพื่อให้ทำภารกิจหลัก (1) วางแผนยุทธศาสตร์ของโรงเรียน(2)บริหารจัดการด้านทรัพยากร ทั้งทรัพยากรบุคคล การเงิน อสังหาริมทรัพย์ และธุรการ(3)ดูแลและจัดการด้าน โครงสร้างพื้นฐานและสารสนเทศ(4)สนับสนุนการริเริ่มงานด้านคุณภาพ การสร้างนวัตกรรมและวิสาหกิจ เพื่อตอบสนองต่อวิสัยทัศน์ในการผลักดันให้นวัตกรรมเป็นกลไกในการขับเคลื่อนเศรษฐกิจของประเทศ รวมทั้งการสร้างเสริมจิตวิญญาณของการเป็นผู้ประกอบการและนักประดิษฐ์นวัตกรรมให้แก่ผู้เรียนประถมศึกษา มัธยมศึกษา และยูนิเวอร์ซิตีภายใต้โครงการ “BlueSky Showcase”⁹⁹ สอดคล้องกับการศึกษาของเพ็ชรี ฐปะวิเชตร์ ได้ทำการวิจัยเรื่อง ความร่วมมือของสถาบันอุดมศึกษาและสถานประกอบการเพื่อพัฒนาทักษะการทำงานของบุคคลในองค์กรธุรกิจแบบระบบอุตสาหกรรม พบว่าสถาบันอุดมศึกษาและสถานประกอบการทั้งสองฝ่ายควรต้องมีการทำงานร่วมกันอย่างใกล้ชิดใน ส่วนของการพัฒนาทักษะของบุคลากร วิทยากรจากสถาบันอุดมศึกษาควรมีความรู้ด้านการพัฒนา ทรัพยากรมนุษย์ด้านทรัพย์สินทางปัญญาและเน้นการพัฒนาทักษะด้านสติปัญญา มีความสามารถ มีโลกทัศน์ กระบวนการฝึกอบรม ส่วนสถานประกอบการควรมีการติดตามหลังการฝึกอบรมและการสร้างวัฒนธรรมการจัดการที่มีการประเมินผลการปฏิบัติงาน การจัดการความรู้เกี่ยวกับทรัพย์สินทางปัญญา โดยเป็นความร่วมมือของสถาบันอุดมศึกษาและสถานประกอบการเพื่อความถูกต้อง การยอมรับของบุคลากรและการพัฒนาทักษะที่ยั่งยืนขององค์กรและประเทศ¹⁰⁰ สอดคล้อง

⁹⁸ ชนิตา รักษ์พลเมือง และคณะ, “การส่งเสริมทรัพย์สินทางปัญญาในสถาบันการศึกษาของสิงคโปร์” (งานวิจัยของสำนักงานเลขาธิการสภาการศึกษา, 2550), 51-54.

⁹⁹ Ministry of Education, Singapore, Providing Greater Administrative Support to schools, accessed October 17, 2015, available from <http://www.moe.gov.sg/press/2005/pr20050309b.htm>.

¹⁰⁰ เพ็ชรี ฐปะวิเชตร์, “ความร่วมมือของสถาบันอุดมศึกษาและสถานประกอบการเพื่อพัฒนาทักษะการทำงานของบุคคลในองค์กรธุรกิจแบบระบบอุตสาหกรรม” (วิทยานิพนธ์ปริญญา

กับงานวิจัยของประภัสสร เกษรทัต ได้ทำการวิจัยเรื่อง แรงจูงใจที่มีความสัมพันธ์กับการพัฒนาบุคลากรของเจ้าหน้าที่สาธารณสุขในศูนย์สุขภาพชุมชน จังหวัดขอนแก่น ผลการวิจัยพบว่า แรงจูงใจมีความสัมพันธ์ทางบวกอยู่ในระดับสูงกับการพัฒนาบุคลากรของเจ้าหน้าที่สาธารณสุขในศูนย์สุขภาพชุมชน จังหวัดขอนแก่น ($r = 0.71, P\text{-value} < 0.01$) และพบว่าแรงจูงใจด้านเงินเดือนและค่าตอบแทน สภาพการทำงานมีความสัมพันธ์ทางบวกอยู่ในระดับต่ำกับการพัฒนาบุคลากรของเจ้าหน้าที่ ส่วนปัจจัยด้านเพศ วุฒิการศึกษา และสถานภาพสมรส ไม่มีความสัมพันธ์กับการพัฒนาบุคลากรของเจ้าหน้าที่สาธารณสุขในศูนย์สุขภาพชุมชน¹⁰¹ สอดคล้องกับผลงานวิจัยของนันทพร บุตรน้อย ที่ศึกษา ความสัมพันธ์ระหว่างปัจจัยแรงจูงใจกับผลการปฏิบัติงานของบุคลากรมหาวิทยาลัยราชภัฏวไลยอลงกรณ์ในพระบรมราชูปถัมภ์ ผลการวิจัยพบว่า ปัจจัยแรงจูงใจมีความสัมพันธ์ทางบวกกับผลการปฏิบัติงานอย่างมีนัยสำคัญทางสถิติที่ระดับ 0.01 และเมื่อพิจารณารายด้านพบว่าปัจจัยแรงจูงใจที่มีความสัมพันธ์กับผลการปฏิบัติงานทางบวกได้แก่ ปัจจัยแรงจูงใจด้านสภาพ ด้านความสัมพันธ์ระหว่างบุคคล ด้านสภาพการทำงาน ด้านความมั่นคงในการทำงาน ด้านลักษณะของงาน ด้านความสำเร็จของงาน ด้านความก้าวหน้าในการทำงาน ด้านความรับผิดชอบ ด้านการยอมรับนับถือ ส่วนปัจจัยแรงจูงใจด้านการบังคับบัญชาการ ด้านนโยบายและการบริหารงาน ด้านเงินเดือน และด้านความเจริญเติบโต ไม่มีความสัมพันธ์กับผลการปฏิบัติงาน¹⁰² และสอดคล้องกับนันทิยา น้อยจันทร์ ได้ทำการวิจัยเรื่องวัฒนธรรมองค์กรกับประสิทธิภาพการบริหารอุดมศึกษา ผลการวิจัยพบว่า องค์ประกอบของวัฒนธรรมองค์กรสถาบันอุดมศึกษา ประกอบด้วย 12 องค์ประกอบคือ การกำหนดทิศทางขององค์กร การมีส่วนร่วมในองค์กร การพัฒนาสู่ความเป็นเลิศ การพัฒนาทรัพยากรมนุษย์ด้านทรัพยากรปัญญา การทำงานเป็นทีม

ปรัชญาคุณิบัณฑิต สาขาวิชาบริหารธุรกิจ คณะศึกษาศาสตร์ บัณฑิตวิทยาลัย มหาวิทยาลัยเชียงใหม่, 2554), ข-ค.

¹⁰¹ ประภัสสร เกษรทัต, “แรงจูงใจที่มีความสัมพันธ์กับการพัฒนาบุคลากรของเจ้าหน้าที่สาธารณสุขในศูนย์สุขภาพชุมชน จังหวัดขอนแก่น” (วิทยานิพนธ์ ปริญญาสาธารณสุขศาสตรมหาบัณฑิต สาขาการบริหารสาธารณสุข บัณฑิตวิทยาลัย มหาวิทยาลัยขอนแก่น, 2549), บทคัดย่อ.

¹⁰² นันทพร บุตรน้อย, “ความสัมพันธ์ระหว่างปัจจัยแรงจูงใจกับผลการปฏิบัติงานของบุคลากรมหาวิทยาลัยราชภัฏวไลยอลงกรณ์ในพระบรมราชูปถัมภ์” (วิทยานิพนธ์ ปริญญาบริหารธุรกิจมหาบัณฑิต สาขาบริหารธุรกิจด้านการจัดการทั่วไป บัณฑิตวิทยาลัย มหาวิทยาลัยราชภัฏวไลยอลงกรณ์, 2549), บทคัดย่อ.

ประสิทธิภาพการดำเนินงาน มาตรฐานการดำเนินงาน การมอบหมายงาน การติดตามและประเมินผล วิสัยทัศน์การบริหารจัดการ การสนับสนุนทางการจัดการ และการบริหารจัดการองค์กร และพบว่าโมเดลมีความสอดคล้องกับข้อมูลเชิงประจักษ์อย่างมีนัยสำคัญทางสถิติ แสดงว่าวัฒนธรรมองค์กรมีความสัมพันธ์กับประสิทธิภาพการบริหารอุดมศึกษา¹⁰³

สรุป จากข้อสนับสนุนที่กล่าวไว้ แสดงให้เห็นถึงความสำคัญขององค์ประกอบด้านการมีวิสัยทัศน์เกี่ยวกับทรัพย์สินทางปัญญากับองค์ประกอบด้านการพัฒนาทรัพยากรมนุษย์ด้านทรัพย์สินทางปัญญา ผู้วิจัยจึงได้กำหนดสมมติฐานความสัมพันธ์ระหว่างองค์ประกอบด้านการมีวิสัยทัศน์เกี่ยวกับทรัพย์สินทางปัญญากับองค์ประกอบด้านการพัฒนาทรัพยากรมนุษย์ด้านทรัพย์สินทางปัญญาในการศึกษาครั้งนี้

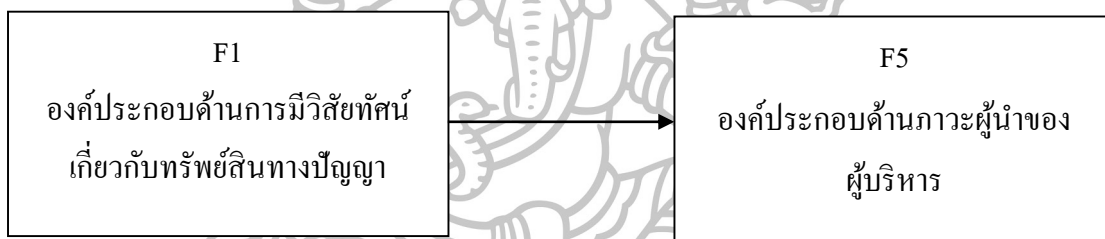

ภาพที่ 10 ความสัมพันธ์ระหว่างองค์ประกอบด้านการมีวิสัยทัศน์เกี่ยวกับทรัพย์สินทางปัญญากับองค์ประกอบด้านภาวะผู้นำของผู้บริหาร

จากการศึกษางานวิจัยทั้งในประเทศและต่างประเทศที่สนับสนุนความสัมพันธ์ระหว่าง (F1) องค์ประกอบด้านการมีวิสัยทัศน์เกี่ยวกับทรัพย์สินทางปัญญากับ (F5) องค์ประกอบด้านภาวะผู้นำของผู้บริหาร ได้แก่ การศึกษาของคอตเตอร์และเฮสเกตต์ (Kotter & Heskett) ได้ทำการศึกษาเกี่ยวกับวัฒนธรรมองค์กรและผลการปฏิบัติงานผลการวิจัยพบว่า วัฒนธรรมองค์กรที่มีผลกระทบต่อผลการดำเนินงานขององค์กรในระยะยาวอย่างมีนัยสำคัญทางสถิติ และพบว่าองค์กรที่มีวัฒนธรรมที่เน้นปัจจัยด้านการจัดการ และภาวะผู้นำในทุกระดับ ผลการปฏิบัติงานที่ออกมาจะมี

¹⁰³ นันทิยา น้อยจันทร์, “วัฒนธรรมองค์กรกับประสิทธิภาพการบริหารอุดมศึกษา” (วิทยานิพนธ์ปริญญาปรัชญาดุษฎีบัณฑิต สาขาวิชาการบริหารการศึกษา บัณฑิตวิทยาลัย มหาวิทยาลัยศิลปากร, 2550), ง.

มูลค่าสูงกว่าองค์การที่ไม่มีวัฒนธรรมดังกล่าว¹⁰⁴ สอดคล้องกับการศึกษาของประทีป มากมิตร ได้ทำการวิจัยเรื่อง จริยธรรมของผู้บริหารสถาบันอุดมศึกษาเอกชน ผลการวิจัยพบว่า จริยธรรมของผู้บริหารระดับหัวหน้าภาควิชาของสถาบันอุดมศึกษาเอกชน มีองค์ประกอบ 3 องค์ประกอบและสามารถแยกได้ 7 องค์ประกอบย่อย ได้แก่องค์ประกอบที่ 1 มี 3 องค์ประกอบย่อย คือ จริยธรรมต่อผู้บังคับบัญชา จริยธรรมต่อองค์กร และจริยธรรมต่อสังคม องค์ประกอบที่ 2 มี 2 องค์ประกอบย่อย คือจริยธรรมต่อนักศึกษา และจริยธรรมต่อผู้ร่วมงาน องค์ประกอบที่ 3 มี 2 องค์ประกอบย่อย คือ จริยธรรมส่วนงานและจริยธรรมส่วนตน และ แนวทางในการส่งเสริมจริยธรรมของผู้บริหารระดับหัวหน้าภาควิชาของสถาบันอุดมศึกษาเอกชน มี 8 แนวทางใหญ่ ได้แก่ 1)การสนับสนุนด้านนโยบาย 2)มีการจัดฝึกอบรมจริยธรรม 3)จัดทำประมวลจริยธรรมหรือจริยธรรมวิชาชีพในองค์กร 4)การตรวจสอบจริยธรรม 5)การนำจริยธรรมเข้าเป็นส่วนหนึ่งที่สำคัญในการบริหารทรัพยากรบุคคล 6) การเป็นแบบอย่างที่ดีของผู้นำ 7)มีคณะกรรมการหรือที่ปรึกษาด้านจริยธรรม และ 8)การจูงใจ¹⁰⁵ และสอดคล้องกับอนันต์ เตียวต้อย ได้ทำการศึกษาเรื่อง รูปแบบการบริหารคุณภาพแบบเบ็ดเสร็จในมหาวิทยาลัยเทคโนโลยีราชมงคล ผลการวิจัยพบว่า องค์ประกอบของการบริหารคุณภาพแบบเบ็ดเสร็จในมหาวิทยาลัยเทคโนโลยีราชมงคลมี 7 องค์ประกอบ คือ 1)การให้ความสำคัญกับผู้รับบริการ ผู้มีส่วนได้ส่วนเสียและพนักงาน 2)ผู้บริหารมีภาวะผู้นำในการนำองค์การ 3)เทคนิคและเครื่องมือการบริหารคุณภาพ 4)ธรรมาภิบาลของผู้บริหาร 5)การใช้องค์กรเป็นคู่แข่ง 6) การสร้างคุณภาพชีวิตบุคลากร และ 7)การบริหารงานอย่างต่อเนื่อง¹⁰⁶

¹⁰⁴ John P. Kotter and J.L. Heskett, **Corporate Culture and Performance** (New York: The Free Press, 1992), 11.

¹⁰⁵ ประทีป มากมิตร, “จริยธรรมของผู้บริหารสถาบันอุดมศึกษาเอกชน” (วิทยานิพนธ์ปริญญาปรัชญาดุษฎีบัณฑิต สาขาวิชาการบริหารการศึกษา บัณฑิตวิทยาลัย มหาวิทยาลัยศิลปากร, 2550), ง.

¹⁰⁶ อนันต์ เตียวต้อย, “รูปแบบการบริหารคุณภาพแบบเบ็ดเสร็จในมหาวิทยาลัยเทคโนโลยีราชมงคล” (วิทยานิพนธ์ปริญญาปรัชญาดุษฎีบัณฑิต สาขาวิชาการบริหารการศึกษา บัณฑิตวิทยาลัย มหาวิทยาลัยศิลปากร, 2551), ง.

สรุป จากข้อสนับสนุนที่กล่าวไว้ แสดงให้เห็นถึงความสำคัญขององค์ประกอบด้านการมีวิสัยทัศน์เกี่ยวกับทรัพย์สินทางปัญญากับองค์ประกอบด้านภาวะผู้นำของผู้บริหาร ผู้วิจัยจึงได้กำหนดสมมติฐานความสัมพันธ์ระหว่างองค์ประกอบด้านการมีวิสัยทัศน์เกี่ยวกับทรัพย์สินทางปัญญากับองค์ประกอบด้านภาวะผู้นำของผู้บริหารในการศึกษาครั้งนี้

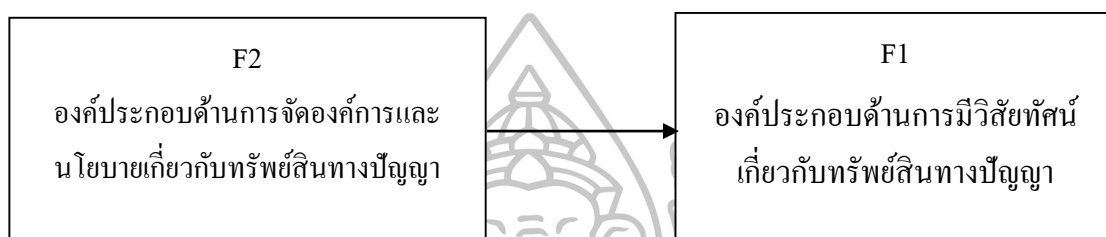

ภาพที่ 11 ความสัมพันธ์ระหว่างองค์ประกอบด้านการจัดองค์การและนโยบายเกี่ยวกับทรัพย์สินทางปัญญาและองค์ประกอบด้านการมีวิสัยทัศน์เกี่ยวกับทรัพย์สินทางปัญญา

จากการศึกษาวิจัยทั้งในประเทศและต่างประเทศที่สนับสนุนความสัมพันธ์ระหว่าง (F2) องค์ประกอบด้านการจัดองค์การและนโยบายเกี่ยวกับทรัพย์สินทางปัญญาและ (F1) องค์ประกอบด้านการมีวิสัยทัศน์เกี่ยวกับทรัพย์สินทางปัญญา ได้แก่ การศึกษาวิจัยของ เบรน และคณะ (Brenes and other) ได้ทำการวิจัยเรื่องปัจจัยสู่ความสำเร็จที่สำคัญสำหรับการนำกลยุทธ์ไปใช้ในอเมริกากลาง ผลการวิจัยพบว่า วัฒนธรรมองค์กรเป็นปัจจัยสู่ความสำเร็จที่สำคัญสำหรับการนำกลยุทธ์ไปปฏิบัติ บริษัทที่ประสบความสำเร็จ 86% เห็นว่าวัฒนธรรมที่สอดคล้องกับยุทธวิธีเป็นสิ่งสำคัญมากซึ่งต่างจาก 56% ของบริษัทที่ประสบความสำเร็จน้อยกว่า แสดงให้เห็นว่าบริษัทที่ประสบความสำเร็จคิดว่าวัฒนธรรมควรเป็นปัจจัยที่ถูกจัดการไปในทิศทางเดียวกับกลยุทธ์ของบริษัทที่ต้องกำหนดไว้ล่วงหน้า วัฒนธรรมองค์กรที่สอดคล้องกับกลยุทธ์ทางธุรกิจที่มีตัวกำหนดล่วงหน้าเป็นตัวบ่งชี้การนำกลยุทธ์ทางธุรกิจไปใช้อย่างประสบความสำเร็จ¹⁰⁷ สอดคล้องกับผลการวิจัยของนาตยา แทนนิต ที่ได้ทำการวิจัยเรื่อง รูปแบบของกระบวนการนโยบายสาธารณะแบบมีส่วนร่วมในการจัดการเกษตรและอาหารปลอดภัยในจังหวัดสงขลา พบว่าจากการวิจัยนี้รูปแบบของกระบวนการนโยบายสาธารณะแบบมีส่วนร่วมสามารถนำไปประยุกต์ใช้ในการดำเนินกิจกรรมด้านอื่นๆ ได้ นั่นคือการสนับสนุนการมีเครือข่ายภาคประชาสังคมที่เข้มแข็งเป็น

¹⁰⁷ Brenes and other, “Key Success Factors for Strategy Implementation in Latin America” *Journal of Business Research* 61, (October 7, 2008): 590-598.

ปัจจัยสำคัญในการสร้างเครือข่ายการทำงานร่วมกันระหว่างหน่วยงานภาครัฐและภาคประชาชน¹⁰⁸ สอดคล้องกับการวิจัยของพัชรกฤษฎี พวงนิล ได้ทำการวิจัยเรื่อง กลยุทธ์การระดมทรัพยากรทางการศึกษาเพื่อพัฒนาสถานศึกษาขั้นพื้นฐานของรัฐในจังหวัดมหาสารคาม พบว่า กลไกการนำยุทธศาสตร์ไปปฏิบัติ ประกอบด้วย กลไกด้านการบริหารคือการยึดหลักการมีส่วนร่วม การจัดสรรทรัพยากรอย่างทั่วถึงตามความจำเป็น การให้อำนาจและการกระจายอำนาจในการบริหารจัดการ การควบคุมการปฏิบัติงานด้วยแผนงานหรือโครงการที่ต้องสอดคล้องประสานเพื่อควมมีประสิทธิภาพในการดำเนินงาน¹⁰⁹ และสอดคล้องกับ วันเพ็ญ บุรีสูงเนิน ได้ทำการศึกษาวิจัยเรื่องปัจจัยที่ส่งผลต่อความสำเร็จในการบริหารสถานศึกษาขั้นพื้นฐานเขตพัฒนาพื้นที่ชายฝั่งทะเลตะวันออก ผลการวิจัยพบว่าปัจจัยที่ส่งผลต่อความสำเร็จในการบริหารสถานศึกษาขั้นพื้นฐานเขตพัฒนาพื้นที่ชายฝั่งทะเลตะวันออก ประกอบด้วย 9 ด้านคือ 1)พฤติกรรมผู้นำของผู้บริหาร 3)บรรยากาศสถานศึกษา 4)คุณภาพการสอนของครู 5)ความพึงพอใจในการทำงานของครู 6)การได้รับการสนับสนุนทางสังคมของครู 7)พฤติกรรมการมีส่วนร่วมในการบริหารสถานศึกษา 8)เจตคติต่อสถานศึกษา 9)การระดมทรัพยากรเพื่อการศึกษา และความสำเร็จในการบริหารสถานศึกษาขั้นพื้นฐานเขตพัฒนาพื้นที่ชายฝั่งทะเลตะวันออก ประกอบด้วย 4 ด้าน คือ 1)การบริหารสถานศึกษา 2)การบริหารและการสนับสนุน 3)การพัฒนาบุคลากร 4)การพัฒนาคุณภาพนักเรียน¹¹⁰

สรุป จากข้อสนับสนุนที่กล่าวไว้ แสดงให้เห็นถึงความสำคัญขององค์ประกอบด้านการจัดการและนโยบายเกี่ยวกับทรัพย์สินทางปัญญาและองค์ประกอบด้านการมีวิสัยทัศน์เกี่ยวกับทรัพย์สินทางปัญญา ผู้วิจัยจึงได้กำหนดสมมติฐานความสัมพันธ์ระหว่างองค์ประกอบด้านการจัดการและนโยบายเกี่ยวกับทรัพย์สินทางปัญญาและองค์ประกอบด้านการมีวิสัยทัศน์เกี่ยวกับทรัพย์สินทางปัญญาในการศึกษาครั้งนี้

¹⁰⁸ นาดยา แทนนิล, “รูปแบบของกระบวนการนโยบายสาธารณะแบบมีส่วนร่วมในการจัดการเกษตรและอาหารปลอดภัยในจังหวัดสงขลา” (วิทยานิพนธ์ปริญญาคุษฎีบัณฑิต สาขาวิชาการจัดการสิ่งแวดล้อม บัณฑิตวิทยาลัย มหาวิทยาลัยสงขลานครินทร์, 2555), 3-4.

¹⁰⁹ พัทชรกฤษฎี พวงนิล, “กลยุทธ์การระดมทรัพยากรทางการศึกษาเพื่อพัฒนาสถานศึกษาขั้นพื้นฐานของรัฐในจังหวัดมหาสารคาม” (วิทยานิพนธ์ปริญญาคุษฎีบัณฑิต สาขาวิชาการบริหารจัดการศึกษา บัณฑิตวิทยาลัย มหาวิทยาลัยขอนแก่น, 2553), ก-ข.

¹¹⁰ วันเพ็ญ บุรีสูงเนิน, “ปัจจัยที่ส่งผลต่อความสำเร็จในการบริหารสถานศึกษาขั้นพื้นฐานเขตพัฒนาพื้นที่ชายฝั่งทะเลตะวันออก” (วิทยานิพนธ์ปริญญาปรัชญาคุษฎีบัณฑิต สาขาวิชาการบริหารการศึกษา บัณฑิตวิทยาลัย มหาวิทยาลัยศิลปากร, 2552), ง.

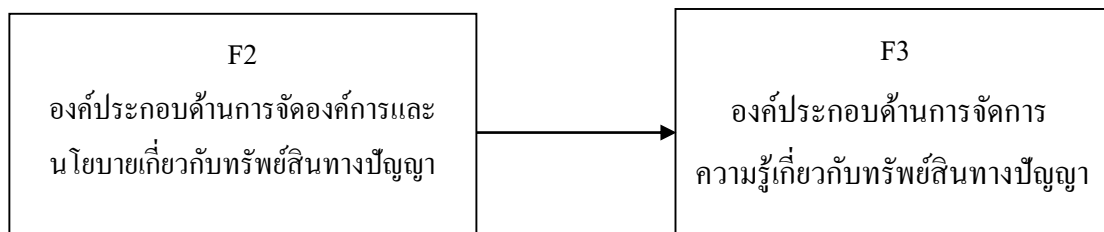

ภาพที่ 12 ความสัมพันธ์ระหว่างองค์ประกอบด้านการจัดการและนโยบายเกี่ยวกับทรัพย์สินทางปัญญาและองค์ประกอบด้านการจัดการความรู้เกี่ยวกับทรัพย์สินทางปัญญา

จากการศึกษาวิจัยทั้งในประเทศและต่างประเทศที่สนับสนุนความสัมพันธ์ระหว่าง (F2) องค์ประกอบด้านการจัดการและนโยบายเกี่ยวกับทรัพย์สินทางปัญญาและ (F3) องค์ประกอบด้านการจัดการความรู้เกี่ยวกับทรัพย์สินทางปัญญา ได้แก่ การศึกษาวิจัยของ มาคัส (Marcus) ได้ทำการศึกษาเรื่องนวัตกรรมและทรัพย์สินทางปัญญา: กลยุทธ์การบริหารจัดการทรัพย์สินทางปัญญาและเศรษฐศาสตร์เทคโนโลยี ผลการศึกษาพบว่าการจัดการเชิงกลยุทธ์ด้านทรัพย์สินทางปัญญาต้องมีการพัฒนาและบูรณาการกับเทคโนโลยีและการบริหารจัดการองค์กรในการที่จะส่งเสริมให้เกิดความสำเร็จในระดับอุตสาหกรรมของ บริษัท และจึงยังอยู่ในระดับมหภาค และการพัฒนาในทักษะการจัดการด้านทรัพย์สินทางปัญญา(เช่นการจัดการควบคุมการค้า, การออกใบอนุญาตการประเมินมูลค่าการกำหนดราคา) และสัญญาด้านทรัพย์สินทางปัญญา จากนั้นจะนำไปสู่การมีแนวโน้มมากที่สุดที่จะมีประสิทธิภาพที่เพิ่มขึ้นของระหว่างองค์กร¹¹¹ สอดคล้องกับการศึกษาวิจัยของชนิตา รัชภัลเมือง และคณะ ได้ทำการวิจัยเรื่องการส่งเสริมทรัพย์สินทางปัญญาในสถาบันการศึกษาของสหราชอาณาจักร(อังกฤษ) ผลการวิจัยพบว่าอังกฤษมีการดำเนินการด้านทรัพย์สินทางปัญญามาเป็นระยะเวลายาวนาน โดยรัฐบาลซึ่งเป็นผู้มีบทบาทสำคัญในการกำหนดสิทธิทางทรัพย์สินทางปัญญา (Intellectual Property Rights) สิ่งให้เห็นว่าการสร้างความตระหนักในทรัพย์สินทางปัญญาเป็นสิ่งสำคัญอันดับแรกเพื่อให้ระบบการบริหารจัดการทรัพย์สินทางปัญญาเป็นไปอย่างมีระบบ รวมทั้งการให้ความสำคัญกับการถ่ายทอดความรู้หรือการนำนวัตกรรมมาใช้ ดังนั้นจึงต้องมีการกำหนดนโยบายในการจัดการทรัพย์สินทางปัญญาในด้านต่างๆทั้งการ

¹¹¹ Marcus Holgersson, “Innovation and Intellectual Property: Strategic IP Management and Economics of Technology,” (Dissertations and Thesis, CHALMERS University of Technology, 2012), accessed October 19, 2015, available from <http://www.search.proquest.com>

สร้างสรรค์ การคุ้มครองและการนำไปใช้ให้ชัดเจน¹¹² สอดคล้องกับการศึกษาวิจัยของ Zhang, Fareman and Cresswell ได้ทำการศึกษาปัจจัยด้านองค์กรและด้านเทคโนโลยี และธรรมชาติของความรู้ที่มีผลต่อการแบ่งปันความรู้ โดยศึกษากับหน่วยงานของรัฐบาลในมลรัฐนิวยอร์ก ใช้รูปแบบการศึกษาแบบกรณีศึกษา โดยการสัมภาษณ์เชิงลึก การสังเกต การวิเคราะห์เอกสาร ผลการวิจัยพบว่า การแบ่งปันความรู้จะประสบความสำเร็จจะต้องมีการจัดการในระดับสถาบันและระบบเทคโนโลยีสารสนเทศที่ดีเพื่อช่วยในการอำนวยความสะดวกในการแบ่งปันความรู้ในองค์กร นอกจากนี้ผลการวิจัยยังพบว่าธรรมชาติของความรู้มีอิทธิพลต่อความสำเร็จของงานที่สัมพันธ์กับปัจจัยด้านองค์กรและด้านเทคโนโลยี ขณะเดียวกันก็มีอิทธิพลต่อกระบวนการแบ่งปันความรู้¹¹³ สอดคล้องกับการวิจัยของ Chinita และคณะ ได้ทำการวิจัยเรื่องนโยบายการส่งเสริมทรัพย์สินทางปัญญาในสถาบันการศึกษา พบว่าการสร้างความตระหนักรู้ด้านทรัพย์สินทางปัญญาให้ประชาคมมหาวิทยาลัย เป็นกิจกรรมที่จำเป็นสำหรับการสร้าง “วัฒนธรรมทรัพย์สินทางปัญญา” มหาวิทยาลัยส่วนใหญ่ให้สำนักงานอนุญาตให้ใช้สิทธิในเทคโนโลยีเป็นผู้จัดอบรมให้ความรู้แก่คณาจารย์ ผู้วิจัย และนักศึกษา แต่ยังไม่ได้รับความสนใจเท่าที่ควร อย่างไรก็ตามพบว่ามีประเทศที่กำหนดให้การดำเนินงานเกี่ยวกับทรัพย์สินทางปัญญาเป็นยุทธศาสตร์ระดับชาติว่าด้วยการสร้างความตระหนักรู้ด้านนวัตกรรม (National Innovation Awareness Strategy) รวมทั้งโครงการสร้างความตระหนักรู้ด้านทรัพย์สินทางปัญญา (IP Awareness)¹¹⁴ สอดคล้องกับการศึกษาของวิศณุ ทรัพย์สมพลและคณะ ได้ทำการศึกษาวิจัยเรื่องการบริหารจัดการและการใช้ประโยชน์จากทรัพย์สินทางปัญญาของมหาวิทยาลัย ผลการวิจัยพบว่าการบริหารจัดการทรัพย์สินทางปัญญาในมหาวิทยาลัยจำเป็นต้องมีนโยบายในการบริหารที่ชัดเจนและเป็นรูปธรรม เพื่อให้บุคลากรที่เกี่ยวข้องทราบและเข้าใจถึงบทบาทและหน้าที่ของตนเอง จึงจะช่วยให้การบริหารจัดการทรัพย์สินทางปัญญาในมหาวิทยาลัยเป็นไปอย่างมีประสิทธิภาพ และก่อให้เกิดประโยชน์แก่ทุกฝ่าย

¹¹² ชนิตา รักษ์พลเมือง และคณะ, “การส่งเสริมทรัพย์สินทางปัญญาในสถาบันการศึกษาของสหราชอาณาจักร” (งานวิจัยของสำนักงานเลขาธิการสภาการศึกษา, 2550), 1-4.

¹¹³ Jing Zhang, Sue R. Fareman and Anthony M. Cresswell, “The Effect of Organizational/ Technological Factors and the Nature of Knowledge on Knowledge-Sharing,” (Proceedings of the 39th Hawaii international Conference on System Sciences-2006), n page.

¹¹⁴ ชนิตา รักษ์พลเมือง และคณะ, “นโยบายการส่งเสริมทรัพย์สินทางปัญญาในสถาบันการศึกษา” (งานวิจัยของสำนักงานเลขาธิการสภาการศึกษา, 2550), ๓-๓.

ไม่ว่าจะเป็นผู้ประดิษฐ์ มหาวิทยาลัย และสังคม¹¹⁵ สอดคล้องกับการศึกษาของสุภาวดี ลาภเจริญ ได้ทำการวิจัยเรื่องภาพอนาคตเครือข่ายความร่วมมือด้านการวิจัยระหว่างสถาบันอุดมศึกษาใน 10 ปีข้างหน้า (พ.ศ. 2552-2561) ผลการวิจัยพบว่าความร่วมมือด้านโครงสร้างและเครือข่ายความร่วมมือการวิจัยสถาบันอุดมศึกษาแต่ละแห่งต้องกำหนดเป้าหมาย วัตถุประสงค์ แผนงานและแนวทางปฏิบัติของตนเองให้สอดคล้องกับหลักการร่วมมือระหว่างสถาบันเสริมสร้างกระบวนการเรียนรู้ โดยผ่านการทำงานร่วมกัน ซึ่งเป็นการทำงานแบบแนวราบไม่มีการสั่งการจากฝ่ายใดรวมทั้งสถาบันอุดมศึกษาต้องขอรับการตรวจสอบจากสังคม¹¹⁶ และสอดคล้องกับกรณีศึกษาของ OECD พบว่าประเทศยูเครนนำแนวคิดความร่วมมือแบบหุ้นส่วนทางการศึกษาจากประสบการณ์ของกลุ่มประเทศ OECD มาใช้ปรับปรุงการศึกษา โดยการริเริ่มจากการแก้ไขนโยบายทางการศึกษาที่เป็นอุปสรรคในการศึกษา เช่นรัฐบาลสามารถปรับปรุงหลักสูตรให้ตรงกับมาตรฐานในปัจจุบันและความต้องการของตลาดแรงงาน นอกจากนี้ รัฐบาลสามารถพัฒนาอาชีพศึกษาและการฝึกอบรมอย่างต่อเนื่อง โครงการที่เกี่ยวข้องเนื่องกับการปฏิบัติงานจริงเหล่านี้จะช่วยให้นักศึกษาและคนงานปกติที่ไร้ฝีมือ มีโอกาสได้พัฒนาความสามารถไปสู่ตลาดแรงงานได้สะดวกขึ้น นอกจากนี้ รัฐบาลสามารถพัฒนาแผนการทำงานร่วมกันขึ้นสูง เช่นการร่วมมือของภาครัฐและภาคเอกชนในการศึกษา การใช้ประโยชน์จากความสามารถส่วนตัวและความเชี่ยวชาญเฉพาะ¹¹⁷

สรุป จากข้อสนับสนุนที่กล่าวไว้ แสดงให้เห็นถึงความสำคัญขององค์ประกอบด้านการจัดองค์การและนโยบายเกี่ยวกับทรัพย์สินทางปัญญาและองค์ประกอบด้านการจัดการความรู้เกี่ยวกับทรัพย์สินทางปัญญาผู้วิจัยจึงได้กำหนดสมมติฐานความสัมพันธ์ระหว่างองค์ประกอบด้าน

¹¹⁵ วิศณุ ทรัพย์สมพล และคณะ, “การบริหารจัดการและการใช้ประโยชน์จากทรัพย์สินทางปัญญาของมหาวิทยาลัย” (งานวิจัยของสถาบันทรัพย์สินทางปัญญาแห่งจุฬาลงกรณ์มหาวิทยาลัย, 2551), 7-1.

¹¹⁶ สุภาวดี ลาภเจริญ, “ภาพอนาคตเครือข่ายความร่วมมือด้านการวิจัยระหว่างสถาบันอุดมศึกษาใน 10 ปีข้างหน้า (พ.ศ. 2552-2561),” วารสารศึกษาศาสตร์ มหาวิทยาลัยบูรพา 22, 3(มิ.ย.-ก.ย. 2554): 169-176.

¹¹⁷ OECD, “Enhancing Skills through Public Private Partnerships in Education in Ukraine: The Case of Agribusiness” (internal working document, OECD, Paris, 2012), 11.

การจัดองค์การและนโยบายเกี่ยวกับทรัพย์สินทางปัญญาและองค์ประกอบด้านการจัดการความรู้เกี่ยวกับทรัพย์สินทางปัญญาในการศึกษาครั้งนี้

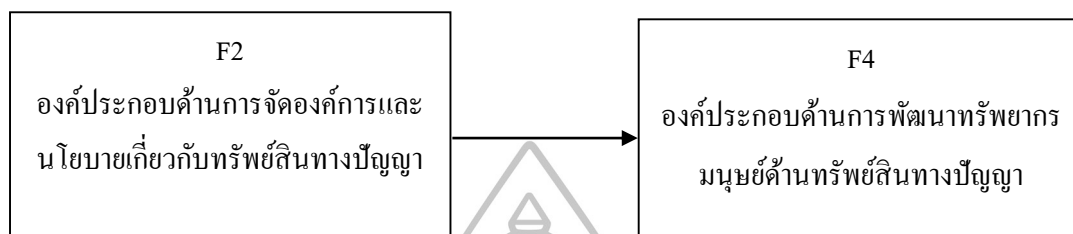

ภาพที่ 13 ความสัมพันธ์ระหว่างองค์ประกอบด้านการจัดการองค์การและนโยบายเกี่ยวกับทรัพย์สินทางปัญญาและองค์ประกอบด้านการพัฒนาทรัพยากรมนุษย์ด้านทรัพย์สินทางปัญญา

จากการศึกษานงานวิจัยทั้งในประเทศและต่างประเทศที่สนับสนุนความสัมพันธ์ระหว่าง (F2) องค์ประกอบด้านการจัดการองค์การและนโยบายเกี่ยวกับทรัพย์สินทางปัญญาและ (F4) องค์ประกอบด้านการพัฒนาทรัพยากรมนุษย์ด้านทรัพย์สินทางปัญญา ได้แก่ การศึกษาวิจัยของ นิโคล (Nicole) ได้ทำการศึกษาวิจัยเรื่อง Intellectual Property Management: Internal Organization and External Exploitation ผลการวิจัยพบว่าปัจจัยหลักที่มีอิทธิพลภายนอกต่อการบริหารจัดการการใช้ประโยชน์สิทธิบัตร คือ ประการแรกเกี่ยวกับแรงจูงใจว่าทำไม บริษัท ที่ต้องการที่จะใช้ประโยชน์จากภายนอกสิทธิบัตรประเภทของมูลค่า บริษัท มุ่งมั่นที่จะสร้างผ่านการแสวงหาผลประโยชน์จากภายนอกที่มีอิทธิพลต่อวิธีที่จะมีการจัดการ ประการที่สองการจัดโครงสร้างองค์กรของบริษัทเป็นสำคัญ. ผลการวิจัยชี้ให้เห็นว่าโครงสร้างด้านทรัพย์สินทางปัญญาแบบ ส่วนกลางหรือกระจายอำนาจไม่ได้มีผลกระทบโดยตรงต่อการบริหารจัดการของสิทธิบัตรภายนอก การแสวงหาผลประโยชน์ แต่มันดูเหมือนว่าความเป็นจริงถ้าขอบเขตและสิ่งที่บริษัท มีที่จัดตั้งขึ้น ฟังก์ชันที่อุทิศตนเพื่อประโยชน์สิทธิบัตรภายนอกเป็นสิ่งสำคัญ ประการที่สามสถานที่ความคิดริเริ่มของโครงการแสวงหาผลประโยชน์สิทธิบัตรภายนอกการกำหนดจุดของกระบวนการที่บริษัท เริ่มต้นอย่างแข็งขันในการจัดการแสวงหาผลประโยชน์ภายนอก ประการที่สี่ความต้องการของ บริษัท คู่ค้าเกี่ยวกับเพิ่มเติมความรู้พร้อมกับสิทธิบัตรได้แสดงให้เห็นว่าเป็นสิ่ง

สำคัญ¹¹⁸ สอดคล้องกับการศึกษาวิจัยของของชนิตา รัชท์พลเมือง และคณะ ได้ทำการวิจัยเรื่องการส่งเสริมทรัพย์สินทางปัญญาในสถาบันการศึกษาของญี่ปุ่น ผลการวิจัยพบว่า ประเทศญี่ปุ่นมีนโยบายที่เกี่ยวข้องกับการส่งเสริมทรัพย์สินทางปัญญาได้ประกาศให้ “การเป็นประเทศที่สร้างบนฐานทรัพย์สินทางปัญญา” (Nation Built on Intellectual Property or Intellectual Property-based Nation) หรือเรียกสั้นๆว่า IP Nation เป็นวาระแห่งชาติ โดยมีเป้าหมายที่จะเสริมสร้างศักยภาพในการแข่งขันด้านอุตสาหกรรมของประเทศ ควบคู่ไปกับการสร้างวงจรการสร้างสรรค์ทางปัญญา (Intellectual creation cycle) โดยมีนโยบายและแผนการส่งเสริมการสร้างสรรค์ทรัพย์สินทางปัญญาในการพัฒนาบุคลากรด้านการศึกษาและการวิจัยเพื่อสนับสนุนการสร้างสรรค์ผลงาน เช่น ให้มหาวิทยาลัยและบัณฑิตวิทยาลัยมีบทบาทในการสร้างนักวิจัยชั้นนำที่มีความชำนาญที่หลากหลาย รวมทั้งมีนโยบายและแผนการพัฒนาทรัพยากรมนุษย์ที่เกี่ยวข้องกับทรัพย์สินทางปัญญาและการสร้างความตระหนักให้แก่สาธารณะ¹¹⁹ สอดคล้องกับการศึกษาวิจัยของ หวัง (Wang) ได้ทำการศึกษาวิจัยเรื่อง การจัดการศึกษาระดับอุดมศึกษาในประเทศจีน พบว่า การออกนอกระบบในการบริหารตนเองของมหาวิทยาลัยและอยู่ภายใต้การดูแลของภาครัฐ ช่วยพัฒนาศักยภาพและนวัตกรรมของคณาจารย์ และความคิดสร้างสรรค์ของนักศึกษารวมทั้งเพื่อให้การบริหารจัดการมหาวิทยาลัยประสบความสำเร็จและตอบสนองต่อความต้องการของสังคม¹²⁰ สอดคล้องการศึกษาของวิลเลน และฮังเกอร์ (Wheelen and Hunger) ได้กล่าวว่า การนำกลยุทธ์และนโยบายใหม่ไปปฏิบัติจำเป็นต้องมีการจัดลำดับความสำคัญด้านการจัดการทรัพยากรมนุษย์และการใช้บุคลากรที่แตกต่างจากเดิม การจัดหาพนักงานประกอบด้วยการจ้างคนใหม่ที่มีทักษะใหม่ๆ การปลดพนักงานที่มีทักษะไม่เหมาะสมและต่ำกว่ามาตรฐาน และ/หรือการอบรมพนักงานที่มีอยู่ให้เรียนรู้ทักษะใหม่ๆ ถ้าจะมีการนำกลยุทธ์การเดิมโตมาปฏิบัติจำเป็นต้องมีการจ้างและอบรมพนักงานใหม่ จำเป็นต้องมีการหาคนที่มีความพร้อมและมีทักษะที่จะเป็นเพื่อเลื่อนขั้นคนเหล่านั้นไปสู่ตำแหน่ง

¹¹⁸ Nicole Ziegler, **Intellectual Property Management: Internal Organization and External Exploitation**, (Dissertations and Thesis, Dissertation no. 4125, University of St. Gallen, 2012), accessed October 19, 2015, available from <http://www.search.proquest.com>

¹¹⁹ ชนิตา รัชท์พลเมือง และคณะ, “การส่งเสริมทรัพย์สินทางปัญญาในสถาบันการศึกษาของญี่ปุ่น” (งานวิจัยของสำนักงานเลขาธิการสภาการศึกษา, 2550), 1-4.

¹²⁰ Lihua Wang, **The emergence of the state-supervision model of governance in the Chinese higher education system**, (Dissertations and Thesis, Order No. 3142678, New York University, 2004), accessed September 14, 2015, available from <http://www.search.proquest.com>

การจัดการที่ถูกสร้างใหม่ให้เหมาะสมต่อไป¹²¹ นอกจากนี้ยังสอดคล้องกับงานวิจัยของ โรรี และ เซอร์แมน (Rowley and Sherman) ได้ทำการศึกษาเรื่องประเด็นการนำกลยุทธ์ไปปฏิบัติของสถาบันอุดมศึกษา : ความสนใจพิเศษสำหรับสถาบันต่างๆ ในการพัฒนาเศรษฐกิจ ผลการวิจัยพบว่า การนำกลยุทธ์ไปปฏิบัติให้ประสบผลสำเร็จ ระบบการจัดการทรัพยากรมนุษย์เพื่อนำมาซึ่งการเปลี่ยนแปลง เป็นหนึ่งปัจจัยที่ต้องมีการจัดการให้มีประสิทธิภาพ ซึ่งระบบการจัดการทรัพยากรมนุษย์จะต้องทำเป็นแผนระยะยาว และแผนระยะสั้น ผู้นำมหาวิทยาลัยก็ไม่ควรเพิกเฉยต่อแผนการจัดการทรัพยากรมนุษย์ ควรมีแผนเชิงกลยุทธ์ที่เข้มแข็งที่ระดับทิศทางของมหาวิทยาลัยก่อนที่ผู้นำมหาวิทยาลัยจะตัดสินใจเรื่องการเปลี่ยนแปลงด้านบุคลากร¹²² สอดคล้องกับงานวิจัยของสาวิตรี สุทธิจักร์ ได้ทำการศึกษาเรื่องบทบาทของมหาวิทยาลัยในการสร้างบัณฑิตที่มีความสามารถเชิงนวัตกรรม สนับสนุนว่ารัฐบาลควรผ่านนโยบายส่งเสริมและสนับสนุนมหาวิทยาลัยในการสร้างบัณฑิตที่มีความสามารถเชิงนวัตกรรม เพื่อช่วยขับเคลื่อนระบบเศรษฐกิจเชิงสร้างสรรค์ของประเทศ และนโยบายการพัฒนาทรัพยากรบุคคลของประเทศควรมุ่งสร้างแรงงานที่มีความสามารถเชิงนวัตกรรม แทนแรงงานที่มีแต่ความคิดสร้างสรรค์เพียงอย่างเดียว¹²³ สอดคล้องกับนันทิยา น้อยจันทร์ ได้ทำการศึกษาเรื่องวัฒนธรรมองค์กรกับประสิทธิภาพการบริหารอุดมศึกษา ผลการวิจัยพบว่า องค์ประกอบของวัฒนธรรมองค์กรสถาบันอุดมศึกษา ประกอบด้วย 12 องค์ประกอบคือ การกำหนดทิศทางขององค์กร การมีส่วนร่วมในองค์กร การพัฒนาสู่ความเป็นเลิศ การพัฒนาทรัพยากรมนุษย์ด้านทรัพย์สินทางปัญญา การทำงานเป็นทีม ประสิทธิภาพการดำเนินงาน มาตรฐานการดำเนินงาน การมอบหมายงาน การติดตามและประเมินผล วิสัยทัศน์การบริหารจัดการ การสนับสนุนทางการจัดการ และการบริหารจัดการองค์กร และพบว่า โมเดลมีความสอดคล้องกับ

¹²¹ Wheelen, Thomas L., and David J. Hunger., **Strategic Management and business policy**, 8th ed. (New Jersey : Prentice – Hall, Inc.), accessed September 14, 2015, available from <http://www.search.proquest.com>

¹²² Rowley, Daniel James. And Herbert Sherman, **Issues of Strategic Implementation in Higher Education : The Special Concerns for Institutions in Developing Economies**, accessed September 14,2015, available from http://www.sba.muohio.edu/abas/2001/brussels/Rowley_Brussels-Rowleg_Sherman.pdf.

¹²³ สาวิตรี สุทธิจักร์, “บทบาทของมหาวิทยาลัยในการสร้างบัณฑิตที่มีความสามารถเชิงนวัตกรรม” (วิทยานิพนธ์หลักสูตรปริญญาโทบริหารธุรกิจ สาขาวิชาการจัดการ คณะบริหารธุรกิจ บัณฑิตวิทยาลัย มหาวิทยาลัยธุรกิจบัณฑิต, 2555), 3.

ข้อมูลเชิงประจักษ์อย่างมีนัยสำคัญทางสถิติ แสดงว่าวัฒนธรรมองค์กรมีความสัมพันธ์กับประสิทธิภาพการบริหารอุดมศึกษา¹²⁴ และสอดคล้องกับงานวิจัยของพรพรรณ อินทรประเสริฐ ได้ทำการวิจัยเรื่ององค์ประกอบการบริหารสถานศึกษาขั้นพื้นฐานในทศวรรษหน้า ผลการวิจัยพบว่า องค์ประกอบการบริหารสถานศึกษาขั้นพื้นฐานในทศวรรษหน้า ประกอบด้วยองค์ประกอบ 5 ด้าน ได้แก่ 1) ด้านโครงสร้างและกระบวนการบริหารงานวิชาการ 2) ด้านโครงสร้างและกระบวนการบริหารงานบุคลากร 3) ด้านโครงสร้างและกระบวนการบริหารงานงบประมาณ 4) ด้านโครงสร้างและกระบวนการบริหารงานกำกับติดตาม 5) ด้านโครงสร้างและกระบวนการบริหารการบริการ การจัดการ และรูปแบบการศึกษาแนวใหม่ในอนาคตต้องมีการผสมผสานไม่มีรูปแบบใดรูปแบบหนึ่งที่เป็นหลัก ต้องเน้นความร่วมมือ เน้นการทำงานในลักษณะเครือข่าย ทั้งเครือข่ายภายในโรงเรียนและเครือข่ายภายนอกโรงเรียน ควรจัดให้มีองค์กรที่ปรึกษาที่สามารถให้คำแนะนำด้านต่างๆกับสถานศึกษา เช่นเดียวกับการจัดการศึกษาของประเทศสิงคโปร์ โดยความร่วมมือกับสถาบันการศึกษาชาติ โดยการจัดให้มีเครือข่ายรวมความรู้จากทั่วโลก แสดงให้เห็นว่าระบบการจัดการศึกษาเป็นระบบที่ส่งเสริมความคิดสร้างสรรค์และนวัตกรรมการเรียนรู้ รวมทั้งมีการฝึกฝนทักษะตลอดเวลาและตลอดชีวิต¹²⁵

สรุป จากข้อสนับสนุนที่กล่าวไว้ แสดงให้เห็นถึงความสำคัญขององค์ประกอบด้านการจัดการและนโยบายเกี่ยวกับทรัพย์สินทางปัญญาและองค์ประกอบด้านการพัฒนาทรัพยากรมนุษย์ด้านทรัพย์สินทางปัญญาผู้วิจัยจึงได้กำหนดสมมติฐานความสัมพันธ์ระหว่างองค์ประกอบด้านการจัดการและนโยบายและองค์ประกอบด้านการพัฒนาทรัพยากรมนุษย์ด้านทรัพย์สินทางปัญญา ในการศึกษาครั้งนี้

¹²⁴ นันทิยา น้อยจันทร์, “วัฒนธรรมองค์กรกับประสิทธิภาพการบริหารอุดมศึกษา” (วิทยานิพนธ์ปริญญาปรัชญาดุษฎีบัณฑิต สาขาวิชาการบริหารการศึกษา บัณฑิตวิทยาลัย มหาวิทยาลัยศิลปากร, 2550), ง.

¹²⁵ พรพรรณ อินทรประเสริฐ, “องค์ประกอบการบริหารสถานศึกษาขั้นพื้นฐานในทศวรรษหน้า” (วิทยานิพนธ์ปริญญาปรัชญาดุษฎีบัณฑิต สาขาวิชาการบริหารการศึกษา บัณฑิตวิทยาลัย มหาวิทยาลัยศิลปากร, 2550), ง.

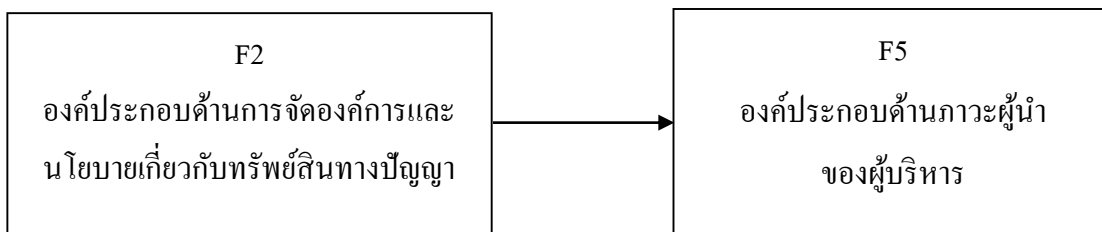

ภาพที่ 14 ความสัมพันธ์ระหว่างองค์ประกอบด้านการจัดการและนโยบายเกี่ยวกับทรัพย์สินทางปัญญาและองค์ประกอบด้านภาวะผู้นำของผู้บริหาร

จากการศึกษาวิจัยทั้งในประเทศและต่างประเทศที่สนับสนุนความสัมพันธ์ระหว่าง (F2) องค์ประกอบด้านการจัดการและนโยบายเกี่ยวกับทรัพย์สินทางปัญญาและ (F5) องค์ประกอบด้านภาวะผู้นำของผู้บริหาร ได้แก่ การศึกษาการวิจัยของประทีป มากมิตรได้ทำการวิจัยเรื่อง จริยธรรมของผู้บริหารสถาบันอุดมศึกษาเอกชน ผลการวิจัยพบว่า จริยธรรมของผู้บริหารระดับหัวหน้าภาควิชาของสถาบันอุดมศึกษาเอกชน มีองค์ประกอบ 3 องค์ประกอบและสามารถแยกได้ 7 องค์ประกอบย่อย ได้แก่ องค์ประกอบที่ 1 มี 3 องค์ประกอบย่อย คือ จริยธรรมต่อผู้บังคับบัญชา จริยธรรมต่อองค์กร และจริยธรรมต่อสังคม องค์ประกอบที่ 2 มี 2 องค์ประกอบย่อย คือ จริยธรรมต่อนักศึกษา และจริยธรรมต่อผู้ร่วมงาน องค์ประกอบที่ 3 มี 2 องค์ประกอบย่อย คือ จริยธรรมส่วนงานและจริยธรรมส่วนตน และ แนวทางในการส่งเสริมจริยธรรมของผู้บริหารระดับหัวหน้าภาควิชาของสถาบันอุดมศึกษาเอกชน มี 8 แนวทางใหญ่ ได้แก่ 1) การสนับสนุนด้านนโยบาย 2) มีการจัดฝึกอบรมจริยธรรม 3) จัดทำประมวลจริยธรรมหรือจริยธรรมวิชาชีพในองค์กร 4) การตรวจสอบจริยธรรม 5) การนำจริยธรรมเข้าเป็นส่วนหนึ่งที่สำคัญในการบริหารทรัพยากรบุคคล 6) การเป็นแบบอย่างที่ดีของผู้นำ 7) มีคณะกรรมการหรือที่ปรึกษาด้านจริยธรรม และ 8) การจูงใจ¹²⁶ สอดคล้องกับ วันเพ็ญ บุรีสูงเนิน ได้ทำการศึกษาวินิจฉัยปัจจัยที่ส่งผลต่อความสำเร็จในการบริหารสถานศึกษาขั้นพื้นฐานเขตพัฒนาพื้นที่ชายฝั่งทะเลตะวันออก ผลการวิจัยพบว่าปัจจัยที่ส่งผลต่อความสำเร็จในการบริหารสถานศึกษาขั้นพื้นฐานเขตพัฒนาพื้นที่ชายฝั่งทะเลตะวันออก ประกอบด้วย 9 ด้านคือ 1) พฤติกรรมผู้นำของผู้บริหาร 3) บรรยากาศสถานศึกษา 4) คุณภาพการสอนของครู 5) ความพึงพอใจในการทำงานของครู 6) การได้รับการสนับสนุนทางสังคมของครู 7) พฤติกรรมมีส่วนร่วมในการบริหารสถานศึกษา 8) เจตคติต่อสถานศึกษา 9) การระดมทรัพยากร

¹²⁶ ประทีป มากมิตร, “จริยธรรมของผู้บริหารสถาบันอุดมศึกษาเอกชน” (วิทยานิพนธ์ปริญญาปรัชญาดุษฎีบัณฑิต สาขาวิชาการบริหารการศึกษา บัณฑิตวิทยาลัย มหาวิทยาลัยศิลปากร, 2550), ง.

เพื่อการศึกษา และความสำเร็จในการบริหารสถานศึกษาขั้นพื้นฐานเขตพัฒนาพื้นที่ชายฝั่งทะเลตะวันออก ประกอบด้วย 4 ด้าน คือ 1)การบริหารสถานศึกษา 2)การบริหารและการสนับสนุน 3)การพัฒนาบุคลากร 4)การพัฒนาคุณภาพนักเรียน¹²⁷ สอดคล้องกับทรงพล เจริญคำ ได้ทำการศึกษาวิจัยเรื่องรูปแบบความเป็นเลิศของโรงเรียนสังกัดกรุงเทพมหานคร ผลการวิจัยพบว่าปัจจัยความเป็นเลิศของโรงเรียนสังกัดกรุงเทพมหานคร ประกอบด้วย 5 ปัจจัยคือ 1)การบริหารของโรงเรียน 2)ผู้อำนวยการโรงเรียน 3)โครงสร้างการบริหารงานของโรงเรียน 4)นักเรียน ผู้ปกครอง ชุมชนและสังคม 5)ครูและบุคลากรทางการศึกษา และรูปแบบความเป็นเลิศของโรงเรียนสังกัดกรุงเทพมหานคร ประกอบด้วย 5 ปัจจัยที่มีความสัมพันธ์กันซึ่งมีความเหมาะสม เป็นไปได้ และสามารถนำไปใช้ประโยชน์ได้สอดคล้องกับกรอบแนวคิดทฤษฎีของการวิจัย¹²⁸ และสอดคล้องกับนริสานันท์ เดชสระ ได้ทำการศึกษาวิจัยเรื่องรูปแบบการบริหาร โรงเรียนสาธิตปทุมวันของมหาวิทยาลัยราชภัฏ ผลการวิจัยพบว่าองค์ประกอบการบริหาร โรงเรียนสาธิตปทุมวันของมหาวิทยาลัยราชภัฏประกอบด้วย 9 องค์ประกอบคือ 1)ด้านการจัดการเรียนรู้และนวัตกรรมการศึกษาปทุมวัน 2)ด้านโครงสร้างการบริหารและการบริหารจัดการ 3)ด้านการพัฒนาครูปทุมวันมืออาชีพ 4)ผู้บริหารมืออาชีพ 5)ด้านการประสานความร่วมมือกับผู้ปกครองและชุมชน 6)ด้านการเป็นหน่วยร่วมผลิตบัณฑิตของมหาวิทยาลัยราชภัฏ 7)ด้านการวิจัยทางการศึกษาปทุมวัน 8)ด้านการบริการวิชาการเพื่อพัฒนาท้องถิ่น และ 9)ด้านการทำนุบำรุงศิลปวัฒนธรรมไทยท้องถิ่น และรูปแบบการบริหาร โรงเรียนสาธิตปทุมวันของมหาวิทยาลัยราชภัฏ ประกอบด้วย 9 องค์ประกอบที่มีความถูกต้อง ความเหมาะสม เป็นไปได้ และสามารถนำไปใช้ประโยชน์ได้สอดคล้องกับกรอบแนวคิดทฤษฎีของการวิจัย¹²⁹

¹²⁷ วันเพ็ญ บุรีสูงเนิน, “ปัจจัยที่ส่งผลต่อความสำเร็จในการบริหารสถานศึกษาขั้นพื้นฐานเขตพัฒนาพื้นที่ชายฝั่งทะเลตะวันออก” (วิทยานิพนธ์ปริญญาปรัชญาดุษฎีบัณฑิต สาขาวิชาการบริหารการศึกษา บัณฑิตวิทยาลัย มหาวิทยาลัยศิลปากร, 2552), ง.

¹²⁸ ทรงพล เจริญคำ, “รูปแบบความเป็นเลิศของโรงเรียนสังกัดกรุงเทพมหานคร” (วิทยานิพนธ์ปริญญาปรัชญาดุษฎีบัณฑิต สาขาวิชาการบริหารการศึกษา บัณฑิตวิทยาลัย มหาวิทยาลัยศิลปากร, 2552), ง.

¹²⁹ นริสานันท์ เดชสระ, “รูปแบบการบริหารโรงเรียนสาธิตปทุมวันของมหาวิทยาลัยราชภัฏ” (วิทยานิพนธ์ปริญญาปรัชญาดุษฎีบัณฑิต สาขาวิชาการบริหารการศึกษา บัณฑิตวิทยาลัย มหาวิทยาลัยศิลปากร, 2552), ง.

สรุป จากข้อสนับสนุนที่กล่าวไว้ แสดงให้เห็นถึงความสำคัญขององค์ประกอบด้านการจัดการองค์การและนโยบายเกี่ยวกับทรัพย์สินทางปัญญาและองค์ประกอบด้านภาวะผู้นำของผู้บริหารผู้วิจัยจึงได้กำหนดสมมติฐานความสัมพันธ์ระหว่างองค์ประกอบด้านการจัดการองค์การและนโยบายเกี่ยวกับทรัพย์สินทางปัญญาและองค์ประกอบด้านภาวะผู้นำของผู้บริหารในการศึกษาครั้งนี้

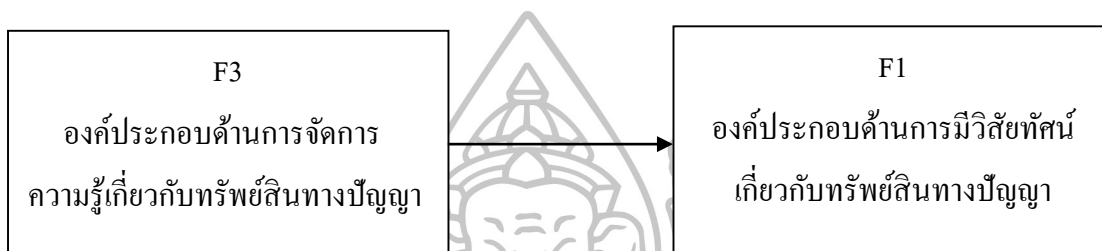

ภาพที่ 15 ความสัมพันธ์ระหว่างองค์ประกอบด้านการจัดการความรู้เกี่ยวกับทรัพย์สินทางปัญญา และองค์ประกอบด้านการมีวิสัยทัศน์เกี่ยวกับทรัพย์สินทางปัญญา

จากการศึกษาวิจัยทั้งในประเทศและต่างประเทศที่สนับสนุนความสัมพันธ์ระหว่าง (F3) องค์ประกอบด้านการจัดการความรู้เกี่ยวกับทรัพย์สินทางปัญญาและ (F1) องค์ประกอบด้านการมีวิสัยทัศน์เกี่ยวกับทรัพย์สินทางปัญญา ได้แก่ การศึกษาของ จุฬารัตน์ บุญบงค์ ได้ศึกษาวิจัยเกี่ยวกับแผนกลยุทธ์การจัดการความรู้เชิงนวัตกรรมสำหรับมหาวิทยาลัยราชภัฏประกอบด้วยยุทธศาสตร์สำคัญ ได้แก่ การสร้างแรงจูงใจของบุคลากรเพื่อสร้างสรรค์นวัตกรรมและองค์ความรู้อย่างต่อเนื่องและยั่งยืน การพัฒนาระบบสนับสนุนการสร้างและการพัฒนานวัตกรรมทางการศึกษาให้ได้มาตรฐาน การพัฒนาระบบการส่งเสริมนวัตกรรม/การวิจัย การพัฒนาเครือข่ายความร่วมมือระหว่างเครือข่ายองค์กรแห่งนวัตกรรม การพัฒนาเครือข่ายความร่วมมือสร้างนวัตกรรมเพื่อพัฒนาท้องถิ่นกับหน่วยงานภาครัฐและเอกชนทั้งในและต่างประเทศ การส่งเสริมการศึกษาวิจัยการสร้างองค์ความรู้/นวัตกรรมที่เพิ่มศักยภาพและขีดความสามารถในการแข่งขัน¹³⁰ สอดคล้องกับการวิจัยของ ปิยะนาค บุญมีพิพิธ ได้ทำการวิจัยเรื่องการพัฒนาแบบการจัดการความรู้ของสถานศึกษา ผลการวิจัยพบว่า องค์ประกอบของการจัดการความรู้ของสถานศึกษาประกอบด้วย 9 องค์ประกอบ

¹³⁰ จุฬารัตน์ บุญบงค์, “การพัฒนาแผนกลยุทธ์การจัดการความรู้เชิงนวัตกรรมสำหรับมหาวิทยาลัยราชภัฏ” (วิทยานิพนธ์หลักสูตรปริญญาครุศาสตรดุษฎีบัณฑิต สาขาวิชาเทคโนโลยีและการสื่อสารการศึกษา บัณฑิตวิทยาลัย จุฬาลงกรณ์มหาวิทยาลัย, 2553), ง.

ได้แก่ การเตรียมการตามกระบวนการจัดการความรู้เกี่ยวกับทรัพย์สินทางปัญญา การนิเทศติดตามผล การแบ่งปันและแลกเปลี่ยนความรู้ การจัดเก็บความรู้ การเปลี่ยนแปลงค่านิยมและพฤติกรรมในการทำงานของบุคลากร การวางแผน การติดต่อสื่อสาร การสร้างความรู้ และการยกย่องชมเชยและการให้รางวัล ซึ่งองค์ประกอบของการจัดการความรู้เกี่ยวกับทรัพย์สินทางปัญญาของสถานศึกษาสามารถนำมาใช้ประโยชน์ต่อสถานศึกษาอย่างต่อเนื่องและยั่งยืน¹³¹ และสอดคล้องกับศศกร ไชยคำหาญ ได้การวิจัยเรื่องปัจจัยที่มีอิทธิพลต่อการเป็นองค์กรแห่งการเรียนรู้ของสถานศึกษาขั้นพื้นฐาน ผลการวิจัยพบว่าปัจจัยที่มีอิทธิพลต่อการเป็นองค์กรแห่งการเรียนรู้ของสถานศึกษาขั้นพื้นฐานพบว่าประกอบด้วย 9 ปัจจัย เรียงลำดับจากมากไปน้อย ดังนี้ โครงสร้างที่เหมาะสมขององค์กร, การคิดอย่างเป็นระบบ, กลยุทธ์ขององค์กร, วัฒนธรรมการเรียนรู้ในองค์กร, การพัฒนาบุคลากร, การทำงานเป็นทีม, การมีวิสัยทัศน์ร่วม, การสร้างบรรยากาศในองค์กร และการสร้างและการถ่ายทอดความรู้ และความสัมพันธ์เชิงโครงสร้างของการเป็นองค์กรแห่งการเรียนรู้ของสถานศึกษาขั้นพื้นฐาน พบว่าความสัมพันธ์เชิงโครงสร้างของรูปแบบจำลองสอดคล้องกับข้อมูลเชิงประจักษ์ และสามารถนำไปใช้ประโยชน์ได้สอดคล้องกับกรอบแนวคิดทฤษฎีของการวิจัย¹³²

สรุป จากข้อสนับสนุนที่กล่าวไว้ แสดงให้เห็นถึงความสำคัญขององค์ประกอบด้านการจัดการความรู้เกี่ยวกับทรัพย์สินทางปัญญาและองค์ประกอบด้านการมีวิสัยทัศน์เกี่ยวกับทรัพย์สินทางปัญญาผู้วิจัยจึงได้กำหนดสมมติฐานความสัมพันธ์ระหว่างองค์ประกอบด้านการจัดการความรู้เกี่ยวกับทรัพย์สินทางปัญญาและองค์ประกอบด้านการมีวิสัยทัศน์เกี่ยวกับทรัพย์สินทางปัญญาในการศึกษาครั้งนี้

¹³¹ ปิยะนาถ บุญมีพิพิธ, “การพัฒนารูปแบบการจัดการความรู้ของสถานศึกษา” (วิทยานิพนธ์ปริญญาปรัชญาดุษฎีบัณฑิต สาขาวิชาการบริหารการศึกษา บัณฑิตวิทยาลัย มหาวิทยาลัยศิลปากร, 2551), ง.

¹³² ศศกร ไชยคำหาญ, “ปัจจัยที่มีอิทธิพลต่อการเป็นองค์กรแห่งการเรียนรู้ของสถานศึกษาขั้นพื้นฐาน” (วิทยานิพนธ์ปริญญาปรัชญาดุษฎีบัณฑิต สาขาวิชาการบริหารการศึกษา บัณฑิตวิทยาลัย มหาวิทยาลัยศิลปากร, 2550), ง.

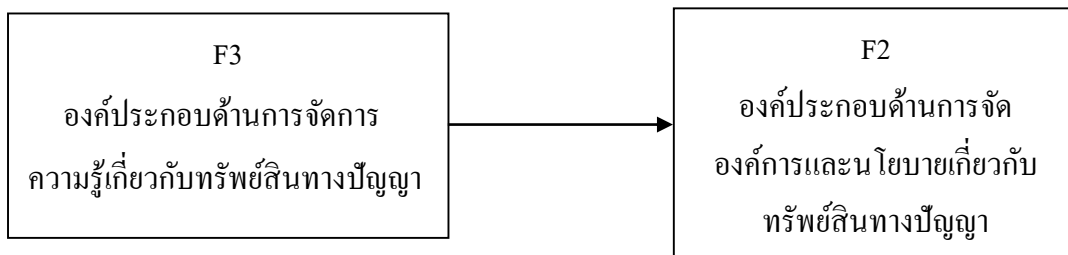

ภาพที่ 16 ความสัมพันธ์ระหว่างองค์ประกอบด้านการจัดการความรู้เกี่ยวกับทรัพย์สินทางปัญญา และองค์ประกอบด้านการจัดการองค์การและนโยบายเกี่ยวกับทรัพย์สินทางปัญญา

จากการศึกษาวิจัยทั้งในประเทศและต่างประเทศที่สนับสนุนความสัมพันธ์ระหว่าง (F3) องค์ประกอบด้านการจัดการความรู้เกี่ยวกับทรัพย์สินทางปัญญา และ (F2) องค์ประกอบด้านการจัดการองค์การและนโยบายเกี่ยวกับทรัพย์สินทางปัญญา ได้แก่ การศึกษาของโกลด์ (Gold) ทำการศึกษาวิจัยเรื่อง “Knowledge Management: An Organization Capabilities Perspective” ผลการวิจัยพบว่า 1) การบริหารสมัยใหม่ คือความตระหนักในคุณค่าของสินทรัพย์แห่งความรู้ (Knowledge assets) 2) การกระจายของผลิตภัณฑ์ในองค์กรเป็นสิ่งจำเป็น 3) การแข่งขันจะเป็นสิ่งที่จำเป็นสำหรับองค์กร 4) เป็นเรื่องยากที่จะพัฒนาองค์กรภายใต้ระบบการจัดการความรู้เกี่ยวกับทรัพย์สินทางปัญญา เนื่องจากองค์กรยังมีประวัติศาสตร์และกระบวนการทำงานภายใต้ความสำเร็จของวัฒนธรรมแบบดั้งเดิมอยู่ 5) การลงทุนด้านเทคโนโลยีและการปรับเปลี่ยนวัฒนธรรมไปในทิศทางเดียวกันเป็นเงื่อนไขแรกที่สุดที่ส่งผลต่อความสำเร็จในการจัดการความรู้เกี่ยวกับทรัพย์สินทางปัญญาในองค์กร¹³³ สอดคล้องกับการวิจัยของแมคคาร์ธี (McCarthy) ได้ทำการวิจัยเรื่อง “Measuring the validity of task-Technology fit for knowledge management system” พบว่า 1) มีปัจจัย 3 ประการที่เกี่ยวข้องกับการใช้การจัดการความรู้ คือ วัฒนธรรมองค์กร ความสามารถของพนักงาน คุณลักษณะของผู้ใช้ระบบการจัดการความรู้ 2) ภาระงานขององค์กร ความสามารถของพนักงาน คุณลักษณะของผู้ใช้ระบบการจัดการความรู้ 2) ภาระงานขององค์กรและความเหมาะสมในการประยุกต์ใช้ระบบโดยมีความสัมพันธ์ปริมาณที่สูง 3) วัฒนธรรมองค์กรเป็นปัจจัยที่สำคัญที่สุดใน

¹³³ Andrew H. Gold, **Knowledge Management: An Organization Capabilities Perspective** (North Carolina: University of Carolina, 2001), 23.

การใช้ประโยชน์จากการบริหารจัดการความรู้¹³⁴ สอดคล้องกับธีระพล อายุวัฒน์ ได้ทำการวิจัยเรื่อง แนวปฏิบัติที่เป็นเลิศในการบริหารงานวิชาการของสถานศึกษาขั้นพื้นฐานขนาดเล็ก ผลการวิจัยพบว่า โรงเรียนมีแนวปฏิบัติที่เป็นเลิศในการบริหารงานวิชาการของสถานศึกษาขั้นพื้นฐานขนาดเล็กทั้ง 17 ด้าน ซึ่งประกอบด้วย 3 ส่วนคือ 1) ส่วนนำ กล่าวถึงความเป็นมา ความสำคัญและ ยุทธศาสตร์การพัฒนาคณาภพงานบริหารงานวิชาการของสถานศึกษาขั้นพื้นฐานขนาดเล็ก 2) แนวปฏิบัติที่เป็นเลิศในการบริหารงานวิชาการของสถานศึกษาขั้นพื้นฐานขนาดเล็ก ประกอบด้วย แนวคิดและหลักการ ยุทธศาสตร์และคุณลักษณะของสถานศึกษาขั้นพื้นฐานขนาดเล็ก แนวปฏิบัติที่เป็นเลิศในการบริหารงานวิชาการของสถานศึกษาขั้นพื้นฐานขนาดเล็ก และ 3) เงื่อนไขของการนำแนวปฏิบัติที่เป็นเลิศในการบริหารงานวิชาการของสถานศึกษาขั้นพื้นฐานขนาดเล็กมีประโยชน์ และนำไปใช้ได้จริง¹³⁵ สอดคล้องกับศศกร ไชยคำหาญ ได้การวิจัย เรื่องปัจจัยที่มีอิทธิพลต่อการเป็นองค์กรแห่งการเรียนรู้ของสถานศึกษาขั้นพื้นฐาน ผลการวิจัยพบว่าปัจจัยที่มีอิทธิพลต่อการเป็นองค์กรแห่งการเรียนรู้ของสถานศึกษาขั้นพื้นฐาน ประกอบด้วย 9 ปัจจัย เรียงลำดับจากมากไปน้อย ดังนี้ โครงสร้างที่เหมาะสมขององค์กร, การคิดอย่างเป็นระบบ, กลยุทธ์ขององค์กร, วัฒนธรรมการเรียนรู้ในองค์กร, การพัฒนาบุคลากร, การทำงานเป็นทีม, การมีวิสัยทัศน์ร่วม, การสร้างบรรยากาศในองค์กร และการสร้างและการถ่ายโอนความรู้ และความสัมพันธ์เชิงโครงสร้างของการเป็นองค์กรแห่งการเรียนรู้ของสถานศึกษาขั้นพื้นฐาน พบว่าความสัมพันธ์เชิงโครงสร้างของรูปแบบจำลองสอดคล้องกับข้อมูลเชิงประจักษ์ และสามารถนำไปใช้ประโยชน์ได้สอดคล้องกับกรอบแนวคิดทฤษฎีของการวิจัย¹³⁶ และสอดคล้องกับ อนงค์ สระบัว ได้การวิจัยเรื่องรูปแบบความสัมพันธ์เชิงสาเหตุของตัวชี้วัดการจัดการความรู้ของ

¹³⁴ Richard McCarthy, Measuring the validity of task-Technology fit for knowledge management system, accessed September 14, 2015, available from <http://www.search.proquest.com/docview>

¹³⁵ ธีระพล อายุวัฒน์, “แนวปฏิบัติที่เป็นเลิศในการบริหารงานวิชาการของสถานศึกษาขั้นพื้นฐานขนาดเล็ก” (วิทยานิพนธ์ปริญญาปรัชญาดุษฎีบัณฑิต สาขาวิชาการบริหารการศึกษาระดับบัณฑิตวิทยาลัย มหาวิทยาลัยศิลปากร, 2552), ง.

¹³⁶ ศศกร ไชยคำหาญ, “ปัจจัยที่มีอิทธิพลต่อการเป็นองค์กรแห่งการเรียนรู้ของสถานศึกษาขั้นพื้นฐาน” (วิทยานิพนธ์ปริญญาปรัชญาดุษฎีบัณฑิต สาขาวิชาการบริหารการศึกษาระดับบัณฑิตวิทยาลัย มหาวิทยาลัยศิลปากร, 2550), ง.

สถาบันอุดมศึกษา ผลการวิจัยพบว่าองค์ประกอบของตัวชี้วัดการจัดการความรู้ของสถาบันอุดมศึกษา ประกอบด้วย 5 องค์ประกอบ ได้แก่ 1)กระบวนการจัดการความรู้ 2)การเรียนรู้ 3)สมรรถนะ 4)เทคโนโลยีและ 5)โครงสร้างองค์การ และรูปแบบความสัมพันธ์เชิงสาเหตุของตัวชี้วัดการจัดการความรู้ของสถาบันอุดมศึกษาประกอบด้วย 5 องค์ประกอบที่มีความสัมพันธ์กันซึ่งมีความเหมาะสม เป็นไปได้ และสามารถนำไปใช้ประโยชน์ได้สอดคล้องกับกรอบแนวคิดทฤษฎีของการวิจัย¹³⁷

สรุป จากข้อสนับสนุนที่กล่าวไว้ แสดงให้เห็นถึงความสำคัญขององค์ประกอบด้านการจัดการความรู้เกี่ยวกับทรัพย์สินทางปัญญาและองค์ประกอบด้านการจัดการองค์การและนโยบายเกี่ยวกับทรัพย์สินทางปัญญา ผู้วิจัยจึงได้กำหนดสมมติฐานความสัมพันธ์ระหว่างองค์ประกอบด้านการจัดการความรู้เกี่ยวกับทรัพย์สินทางปัญญาและองค์ประกอบด้านการจัดการองค์การและนโยบายเกี่ยวกับทรัพย์สินทางปัญญาในการศึกษาค้างนี้

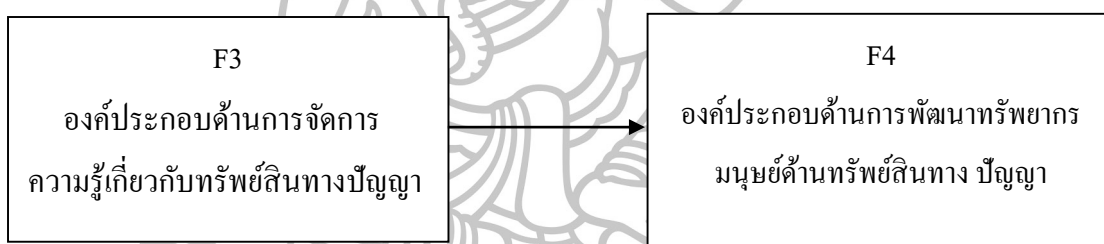

ภาพที่ 17 ความสัมพันธ์ระหว่างองค์ประกอบด้านการจัดการความรู้เกี่ยวกับทรัพย์สินทางปัญญาและองค์ประกอบด้านการพัฒนาทรัพยากรมนุษย์ด้านทรัพย์สินทางปัญญา

จากการศึกษางานวิจัยทั้งในประเทศและต่างประเทศที่สนับสนุนความสัมพันธ์ระหว่าง (F3) องค์ประกอบด้านกระบวนการจัดการความรู้เกี่ยวกับทรัพย์สินทางปัญญาและ (F4) องค์ประกอบด้านการพัฒนาทรัพยากรมนุษย์ด้านทรัพย์สินทางปัญญา ได้แก่ การวิจัยของของ

¹³⁷ อนงค์ สระบัว, “รูปแบบความสัมพันธ์เชิงสาเหตุของตัวชี้วัดการจัดการความรู้ของสถาบันอุดมศึกษา” (วิทยานิพนธ์ปริญญาปรัชญาดุษฎีบัณฑิต สาขาวิชาการบริหารการศึกษาระดับบัณฑิตวิทยาลัย มหาวิทยาลัยศิลปากร, 2552), ง.

สาวิตรี สุทธิจักร์ ได้ทำการวิจัยเรื่อง บทบาทของมหาวิทยาลัยในการสร้างบัณฑิตที่มีความสามารถเชิงนวัตกรรม พบว่าทักษะเชิงนวัตกรรม คือ ทักษะต่างๆ ที่ช่วยให้นักศึกษาสามารถสร้างนวัตกรรมได้ ประกอบด้วยความคิดสร้างสรรค์ การรับรู้ความสามารถของตนเอง ความกระตือรือร้นและแรงผลักดัน การยอมรับความเสี่ยง ความเป็นผู้นำ ความเป็นผู้ประกอบการ และความสามารถในการเข้าสังคม นอกจากนี้คณะวิชาและมหาวิทยาลัยสามารถผลิตบัณฑิตที่มีความสามารถเชิงนวัตกรรมได้โดยการปรับทัศนคติของอาจารย์ที่มีต่อนวัตกรรมให้เหมาะสม พัฒนาศักยภาพด้านนวัตกรรมให้แก่อาจารย์ สร้างหลักสูตรแบบบูรณาการใช้วิธีการเรียนการสอนที่หลากหลาย ส่งเสริมให้นักศึกษาทำกิจกรรมนอกเวลาเรียน และการจัดเตรียมทรัพยากรและสิ่งอำนวยความสะดวกต่างๆ ให้เหมาะสมกับการพัฒนาทักษะเชิงนวัตกรรม¹³⁸ สอดคล้องกับ จตุภูมิ เขตจัตุรัส ได้ศึกษาวิจัยเรื่องความตกลงความเป็นหุ้นส่วนในการวิจัยระหว่างครู โรงเรียนและอาจารย์มหาวิทยาลัย: ความริเริ่มจากทฤษฎีสู่การปฏิบัติ พบว่า ความเป็นหุ้นส่วนในการวิจัยได้ช่วยให้ครู โรงเรียนและอาจารย์มหาวิทยาลัยมีการแลกเปลี่ยนเรียนรู้จากกันและกัน อันเป็นผลให้แต่ละฝ่ายเกิดความรู้ที่มีคุณค่าทั้งในเชิงทฤษฎีและปฏิบัติและก้าวสู่การพัฒนาวิชาชีพพร้อมกัน¹³⁹ สอดคล้องกับงานวิจัยของเบญจวรรณ ศรี โยธิน มณฑาทิพย์ ไชยศักดิ์ ที่ศึกษาปัจจัยที่มีความสัมพันธ์และปัจจัยที่สามารถพยากรณ์พฤติกรรมการจัดการความรู้ของอาจารย์วิทยาลัยพยาบาล สังกัดกระทรวงสาธารณสุข ผลการวิจัยพบว่า ปัจจัยด้านการเสริมสร้างพลังอำนาจในงาน บรรยากาศองค์การ ภาวะผู้นำการเปลี่ยนแปลงของผู้บริหารวิทยาลัยพยาบาล และพฤติกรรมการเรียนรู้ส่วนบุคคลมีความสัมพันธ์ทางบวกกับพฤติกรรมการจัดการความรู้ของอาจารย์วิทยาลัยพยาบาล สังกัดกระทรวงสาธารณสุขในระดับปานกลาง โดยพฤติกรรมการเรียนรู้ส่วนบุคคลมีความสัมพันธ์กับพฤติกรรมการจัดการความรู้ของอาจารย์วิทยาลัยพยาบาลมากที่สุด รองลงมาได้แก่การเสริมสร้างพลังอำนาจในงาน ภาวะผู้นำการเปลี่ยนแปลงของผู้บริหารวิทยาลัยพยาบาล และบรรยากาศองค์การ ตัว

¹³⁸ สาวิตรี สุทธิจักร์, “บทบาทของมหาวิทยาลัยในการสร้างบัณฑิตที่มีความสามารถเชิงนวัตกรรม” (วิทยานิพนธ์หลักสูตรปริญญาโทบริหารธุรกิจ สาขาวิชาการจัดการ คณะบริหารธุรกิจ มหาวิทยาลัยธุรกิจบัณฑิต, 2555), 3.

¹³⁹ จตุภูมิ เขตจัตุรัส “รายงานการวิจัยเรื่องความเป็นหุ้นส่วนในการวิจัยระหว่างครู โรงเรียนและอาจารย์มหาวิทยาลัย: ความริเริ่มทางจากทฤษฎีสู่การปฏิบัติ” วารสารศึกษาศาสตร์ มหาวิทยาลัยขอนแก่น 30, 2-3 (เมษายน – กันยายน 2550): 80-92.

พยากรณ์ที่ดีที่สุดที่สามารถพยากรณ์พฤติกรรมกรรมการจัดการความรู้ของอาจารย์วิทยาลัยพยาบาล สังกัดกระทรวงสาธารณสุข ได้แก่พฤติกรรมกรรมการเรียนรู้ส่วนบุคคล รองลงมาได้แก่การเสริมสร้างพลังอำนาจในงาน ภาวะผู้นำการเปลี่ยนแปลงของผู้อำนวยการวิทยาลัยพยาบาล ซึ่งทั้งสามปัจจัยร่วมกันพยากรณ์พฤติกรรมกรรมการจัดการความรู้ของอาจารย์วิทยาลัยพยาบาล สังกัดกระทรวงสาธารณสุข¹⁴⁰ และสอดคล้องกับงานวิจัยของนุชนรา รัตนศิริระประภา ได้ศึกษาวิจัยเรื่องรูปแบบการจัดการซัพพลายเชนในสถานศึกษาขั้นพื้นฐาน ผลการวิจัยพบว่าองค์ประกอบการจัดการซัพพลายเชนในสถานศึกษาขั้นพื้นฐาน ประกอบด้วย 9 องค์ประกอบ คือ 1)การวางแผนกลยุทธ์ 2)การจัดระเบียบระบบงาน 3)การมุ่งเน้นการเรียนการสอน 4)เทคโนโลยีสารสนเทศ 5)การมีส่วนร่วม 6)การจัดการความสัมพันธ์ 7)การจัดการความเสี่ยง 8) การจัดการสมรรถนะบุคคล และ 9)การประกันคุณภาพ และรูปแบบการจัดการซัพพลายเชนในสถานศึกษาขั้นพื้นฐานเป็นรูปแบบเชิงระบบ ประกอบด้วย ห่วงองค์ประกอบที่มีความสัมพันธ์กัน ซึ่งมีความเหมาะสม เป็นไปได้ และสามารถนำไปใช้ประโยชน์และถูกต้องครอบคลุมสอดคล้องกับกรอบแนวคิดทฤษฎีของการวิจัย และแนวคิดตามกรอบการวิจัย¹⁴¹

สรุปได้ว่าองค์ประกอบด้านการจัดการความรู้เกี่ยวกับทรัพย์สินทางปัญญาเป็นองค์ประกอบหนึ่งที่มีความสำคัญในการพัฒนาทรัพยากรมนุษย์ด้านทรัพย์สินทางปัญญาขององค์การให้ความรู้ ทักษะ ความเชี่ยวชาญ อันนำไปสู่การส่งเสริมการจัดการ/การปฏิบัติงานที่ดี และสร้างคุณค่าให้เกิดขึ้นแก่องค์กรต่อไป ผู้วิจัยจึงได้กำหนดสมมติฐานความสัมพันธ์ระหว่างองค์ประกอบด้านการจัดการความรู้เกี่ยวกับทรัพย์สินทางปัญญาและองค์ประกอบด้านการพัฒนาทรัพยากรมนุษย์ด้านทรัพย์สินทางปัญญาในการศึกษาครั้งนี้

¹⁴⁰ เบญจวรรณ ศรีโยธิน และมณฑาทิพย์ ไชยศักดิ์, รายงานการวิจัยเรื่องปัจจัยที่มีความสัมพันธ์กับพฤติกรรมกรรมการจัดการความรู้ของอาจารย์ในวิทยาลัยพยาบาล สังกัดกระทรวงสาธารณสุข (ราชบุรี: วิทยาลัยพยาบาลบรมราชชนนี ราชบุรี, 2550), 67-76.

¹⁴¹ นุชนรา รัตนศิริระประภา, “รูปแบบการจัดการซัพพลายเชนในสถานศึกษาขั้นพื้นฐาน” (วิทยานิพนธ์ปริญญาปรัชญาดุษฎีบัณฑิต สาขาวิชาการบริหารการศึกษา บัณฑิตวิทยาลัย มหาวิทยาลัยศิลปากร, 2552, ง.

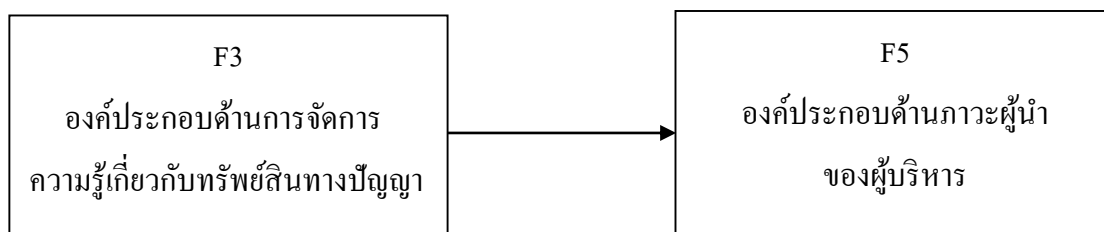

ภาพที่ 18 ความสัมพันธ์ระหว่างองค์ประกอบด้านการจัดการความรู้เกี่ยวกับทรัพย์สินทางปัญญา และองค์ประกอบด้านภาวะผู้นำของผู้บริหาร

จากการศึกษาวิจัยทั้งในประเทศและต่างประเทศที่สนับสนุนความสัมพันธ์ระหว่าง (F3) องค์ประกอบด้านการจัดการความรู้เกี่ยวกับทรัพย์สินทางปัญญา และ (F5) องค์ประกอบด้านภาวะผู้นำของผู้บริหาร ได้แก่ การศึกษาของจันทนา สุขชนารักษ์ ได้ทำการศึกษาวิจัยเรื่อง ปัจจัยที่มีอิทธิพลต่อการจัดการความรู้ทางการพยาบาลตามการรับรู้ของพยาบาลหัวหน้าหน่วยงาน โรงพยาบาล จังหวัดชลบุรี ผลการวิจัยพบว่า ภาวะผู้นำการเปลี่ยนแปลง การเพิ่มอำนาจในการทำงานของพยาบาลหัวหน้าหน่วยงาน โรงพยาบาล มีความสัมพันธ์เชิงบวกในระดับสูงกับการจัดการความรู้ทางการพยาบาลทั้งโดยรวมและรายด้านตามการรับรู้ของพยาบาลหัวหน้าหน่วยงาน อย่างมีนัยสำคัญทางสถิติ ยกเว้น วัฒนธรรมองค์การ มีความสัมพันธ์เชิงบวกในระดับปานกลาง และเมื่อพิจารณาปัจจัยโดยรวมที่สามารถพยากรณ์ การจัดการความรู้ทางการพยาบาลของพยาบาล หัวหน้าหน่วยงาน ได้ดีที่สุดตามลำดับคือ การเพิ่มอำนาจในงาน (ร้อยละ 53.9) ภาวะผู้นำการเปลี่ยนแปลง (ร้อยละ 10.1) นอกจากนั้นยังพบว่า ตัวแปรรายด้านที่สามารถพยากรณ์ การจัดการความรู้ทางการพยาบาลของพยาบาล หัวหน้าหน่วยงาน ได้ดีที่สุดตามลำดับคือ การกระตุ้นปัญหา การให้รางวัล และการให้การรับรองความสามารถของผู้บังคับบัญชาในการปฏิบัติงาน ความเสี่ยง การส่งเสริมให้มีการเพิ่มพูนความสามารถและทักษะ การสร้างแรงบันดาลใจ มาตรฐานการปฏิบัติงาน การมีวิสัยทัศน์ โดยสามารถร่วมกันพยากรณ์การจัดการความรู้ได้ร้อยละ 73.3¹⁴² และสอดคล้องกับงานวิจัยของเบญจวรรณ ศรีโยธิน มณฑาทิพย์ ไชยศักดิ์ ที่ศึกษาปัจจัยที่มีความสัมพันธ์และปัจจัยที่สามารถพยากรณ์พฤติกรรมการจัดการความรู้ของอาจารย์วิทยาลัยพยาบาล สังกัดกระทรวง

¹⁴² จันทนา สุขชนารักษ์, “ปัจจัยที่มีอิทธิพลต่อการจัดการความรู้ทางการพยาบาลตามการรับรู้ของพยาบาลหัวหน้าหน่วยงาน โรงพยาบาล จังหวัดชลบุรี” (วิทยานิพนธ์ ปริญญาพยาบาลศาสตรมหาบัณฑิต สาขาบริหารการศึกษา บัณฑิตวิทยาลัย มหาวิทยาลัยบูรพา, 2550), บทคัดย่อ.

สาธารณสุข ผลการวิจัยพบว่า ปัจจัยด้านการเสริมสร้างพลังอำนาจในงาน บรรยากาศองค์การ ภาวะผู้นำการเปลี่ยนแปลงของผู้อำนวยการวิทยาลัยพยาบาล และพฤติกรรมกรรมการเรียนรู้ส่วนบุคคลมีความสัมพันธ์ทางบวกกับพฤติกรรมกรรมการจัดการของอาจารย์วิทยาลัยพยาบาล สังกัดกระทรวงสาธารณสุขในระดับปานกลาง โดยพฤติกรรมกรรมการเรียนรู้ส่วนบุคคลมีความสัมพันธ์กับพฤติกรรมกรรมการจัดการความรู้ของอาจารย์วิทยาลัยพยาบาลมากที่สุด รองลงมาได้แก่การเสริมสร้างพลังอำนาจในงาน ภาวะผู้นำการเปลี่ยนแปลงของผู้อำนวยการวิทยาลัยพยาบาล และบรรยากาศองค์การ ตัวพยากรณ์ที่ดีที่สุดที่สามารถพยากรณ์พฤติกรรมกรรมการจัดการความรู้ของอาจารย์วิทยาลัยพยาบาล สังกัดกระทรวงสาธารณสุข ได้แก่พฤติกรรมกรรมการเรียนรู้ส่วนบุคคล รองลงมาได้แก่การเสริมสร้างพลังอำนาจในงาน ภาวะผู้นำการเปลี่ยนแปลงของผู้อำนวยการวิทยาลัยพยาบาล ซึ่งทั้งสามปัจจัยร่วมกันพยากรณ์พฤติกรรมกรรมการจัดการความรู้ของอาจารย์วิทยาลัยพยาบาล สังกัดกระทรวงสาธารณสุข¹⁴³ และสอดคล้องกับกัญญาบุตร ล้อมสาย ได้ทำการวิจัยเรื่อง ปัจจัยที่มีอิทธิพลต่อการพัฒนากระบวนการคิดในสถานศึกษา ผลการวิจัยพบว่า ปัจจัยที่มีอิทธิพลต่อการพัฒนากระบวนการคิดในสถานศึกษา ประกอบด้วย 6 ปัจจัยคือ 1)การจัดการเรียนการสอน 2)คุณลักษณะของผู้เรียนที่ส่งเสริมความสามารถในการคิด 3)การมีส่วนร่วมของชุมชน 4)ภาวะผู้นำของผู้บริหารและการบริหารจัดการ 5)การอบรมเลี้ยงดูของครอบครัว และ 6)ภาวะผู้นำของครู และปัจจัยที่มีอิทธิพลต่อการพัฒนากระบวนการคิดในสถานศึกษาทั้ง 6 ปัจจัยมีความถูกต้อง ครบถ้วน เหมาะสมกับบริบทเป็นไปได้ออกการนำไปปรับใช้และเป็นประโยชน์ต่อการพัฒนาสถานศึกษาขั้นพื้นฐาน¹⁴⁴

สรุป จากข้อสนับสนุนที่กล่าวไว้ แสดงให้เห็นถึงความสำคัญขององค์ประกอบด้านการจัดการความรู้เกี่ยวกับทรัพย์สินทางปัญญาและองค์ประกอบด้านภาวะผู้นำของผู้บริหาร ผู้วิจัยจึงได้กำหนดสมมติฐานความสัมพันธ์ระหว่างองค์ประกอบด้านการจัดการความรู้เกี่ยวกับทรัพย์สินทางปัญญาและองค์ประกอบด้านภาวะผู้นำของผู้บริหารในการศึกษาครั้งนี้

¹⁴³ เบญจวรรณ ศรีโยธิน และมณฑาทิพย์ ไชยศักดิ์, รายงานการวิจัยเรื่องปัจจัยที่มีความสัมพันธ์กับพฤติกรรมกรรมการจัดการความรู้ของอาจารย์ในวิทยาลัยพยาบาล สังกัดกระทรวงสาธารณสุข (ราชบุรี: วิทยาลัยพยาบาลบรมราชชนนี ราชบุรี, 2550), 67-76.

¹⁴⁴ กัญญาบุตร ล้อมสาย, “ปัจจัยที่มีอิทธิพลต่อการพัฒนากระบวนการคิดในสถานศึกษา” (วิทยานิพนธ์ปริญญาปรัชญาดุษฎีบัณฑิต สาขาวิชาการบริหารการศึกษา บัณฑิตวิทยาลัย มหาวิทยาลัยศิลปากร, 2552, ง.

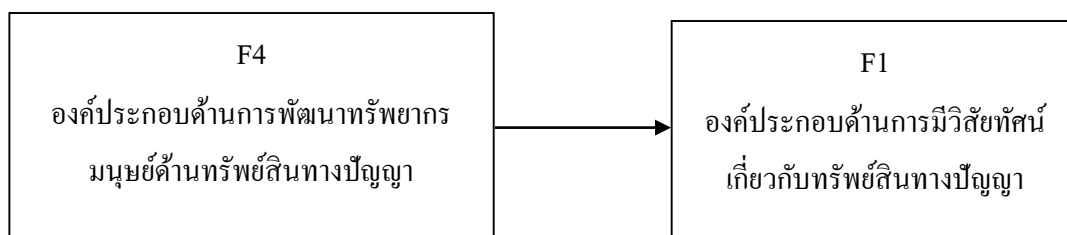

ภาพที่ 19 ความสัมพันธ์ระหว่างองค์ประกอบด้านการพัฒนาทรัพยากรมนุษย์ด้านทรัพย์สินทางปัญญาและองค์ประกอบด้านการมีวิสัยทัศน์เกี่ยวกับทรัพย์สินทางปัญญา

จากการศึกษางานวิจัยทั้งในประเทศและต่างประเทศที่สนับสนุนความสัมพันธ์ระหว่าง (F4) องค์ประกอบด้านการพัฒนาทรัพยากรมนุษย์ด้านทรัพย์สินทางปัญญาและ (F1) องค์ประกอบด้านการมีวิสัยทัศน์เกี่ยวกับทรัพย์สินทางปัญญา ได้แก่ การศึกษาของประวิทย์ สิมมาทัน พบว่าการใช้นวัตกรรมการศึกษาที่พอเพียง อันดับแรกควรเริ่มที่การพัฒนาบุคคลให้เป็นผู้ใฝ่รู้และมีความรับผิดชอบต่อตนเองและสังคม การใช้นวัตกรรมที่คุ้มค่าไม่เพียงพอจะส่งผลดีทางด้านงบประมาณหรือเวลาที่เสียไปเท่านั้น ยังหมายถึงประโยชน์ที่ได้รับจากการปลูกฝังค่านิยมที่ถูกต้อง การใช้เครื่องมือให้ถูกวิธี รู้จักการบำรุงรักษา การพัฒนารูปแบบการเรียนรู้ใหม่ๆ เปิดใจรับในสิ่งที่เปลี่ยนแปลง¹⁴⁵ สอดคล้องกับการศึกษาของอาเธอร์ (Arthur) ได้ศึกษาเกี่ยวกับผลของการจัดการทรัพยากรมนุษย์ต่อผลการปฏิบัติงานและอัตราการออกจากงาน พบว่าการดำเนินงานด้านทรัพยากรมนุษย์ที่เน้นการเพิ่มความผูกพันของพนักงานต่อองค์กร ได้แก่ การกระจายอำนาจการตัดสินใจ การฝึกอบรม การเพิ่มเงินเดือน และการมีส่วนร่วมของพนักงาน มีความสัมพันธ์กับผลการปฏิบัติงานที่สูงขึ้น ในทางตรงกันข้ามพบว่าการดำเนินงานด้านทรัพยากรมนุษย์ที่เน้นการควบคุม การเพิ่มประสิทธิภาพและการลดทักษะของพนักงานและอำนาจในการตัดสินใจ จะสัมพันธ์กับการเพิ่มของอัตราการลาออกของพนักงานและผลการปฏิบัติงานจะลดลง¹⁴⁶

¹⁴⁵ประวิทย์ สิมมาทัน, “นวัตกรรมการศึกษาที่เพียงพอ,” วารสารเศรษฐศาสตร์ 5, 1(9) (ฉบับราชภัฏวิชาการ ประจำเดือนกุมภาพันธ์ 2550): 141.

¹⁴⁶ Arthur, Jeffrey B, “Gainsharing and Organization Learning: an Analysis of Employee Suggestions over time,” *Academy of Management Journal* 44,4 (April 10, 2001): 737-754.

สรุป จากข้อสนับสนุนที่กล่าวไว้ แสดงให้เห็นถึงความสำคัญขององค์ประกอบด้านการพัฒนาทรัพยากรมนุษย์ด้านทรัพย์สินทางปัญญาและองค์ประกอบด้านการมีวิสัยทัศน์เกี่ยวกับทรัพย์สินทางปัญญาผู้วิจัยจึงได้กำหนดสมมติฐานความสัมพันธ์ระหว่างองค์ประกอบด้านการพัฒนาทรัพยากรมนุษย์ด้านทรัพย์สินทางปัญญาและองค์ประกอบด้านการมีวิสัยทัศน์เกี่ยวกับทรัพย์สินทางปัญญาในการศึกษาครั้งนี้

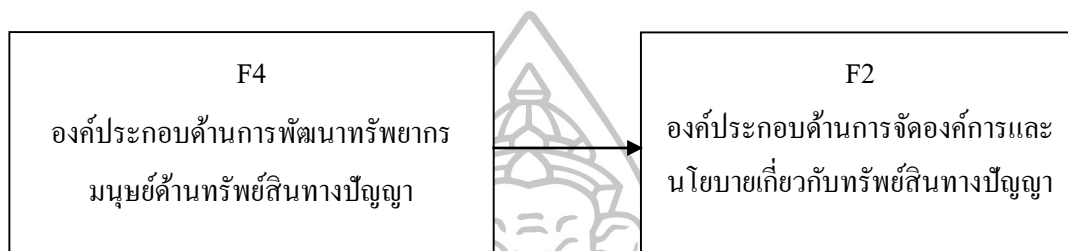

ภาพที่ 20 ความสัมพันธ์ระหว่างองค์ประกอบด้านการพัฒนาทรัพยากรมนุษย์ด้านทรัพย์สินทางปัญญาและองค์ประกอบด้านการจัดการองค์การและนโยบายเกี่ยวกับทรัพย์สินทางปัญญา

จากการศึกษางานวิจัยทั้งในประเทศและต่างประเทศที่สนับสนุนความสัมพันธ์ระหว่าง (F4) องค์ประกอบด้านการพัฒนาทรัพยากรมนุษย์ด้านทรัพย์สินทางปัญญาและ (F2) องค์ประกอบด้านการจัดการองค์การและนโยบายเกี่ยวกับทรัพย์สินทางปัญญา ได้แก่ โฮ ชอยวา โดรา (Ho, Choi-wa Dora) ได้ศึกษาวิจัยเรื่อง Human Resource Management in Hong Kong Preschools: The Impact of Falling Rolls on Staffing ผลการวิจัยพบว่า การจัดการเรียนการสอนระดับก่อนวัยเรียนนั้นการลดจำนวนของพนักงานเพื่อแก้ปัญหาการขาดงบประมาณในการบริหารจัดการนั้นส่งผลกระทบต่อประสิทธิภาพในการทำงานของพนักงานและมีผลกระทบต่อคุณภาพการสอนและการให้บริการ งานวิจัยนี้แสดงให้เห็นความสำคัญระหว่างการจัดการทรัพยากรมนุษย์และการพัฒนาโรงเรียนเพื่อเสนอการจัดการความรู้เกี่ยวกับวิชาชีพที่เกี่ยวข้องกับการจัดการเรียนการสอนและควรมีการเชื่อมต่อนโยบายขององค์การในการประเมินพนักงานเพื่อให้บรรลุคุณภาพบริการที่ดี ดังนั้นข้อเสนอแนะพนักงานมีส่วนร่วมในกระบวนการกำหนดนโยบายและการจัดการเรียนการสอน และเป็นการเสริมสร้างภาวะผู้นำเพื่อนำไปสู่การเปลี่ยนแปลงและต้องเปลี่ยน

วัฒนธรรมการจัดการเรียนการสอนก่อนวัยเรียน¹⁴⁷ สอดคล้องกับวิลเลียม อัลเลน และคณะ (William Allan et al.) ได้ทำการวิจัยเรื่อง Human Resource Management: Managerial in Recruiting and Retaining Teachers National Implications ผลการวิจัยพบว่า เป้าหมายสูงสุดของแผนกทรัพยากรมนุษย์คือการจัดการทุนมนุษย์ และวัฒนธรรมองค์การเพื่อมุ่งสู่ความสำเร็จ ในเวทีการศึกษาการเลือกผู้บริหาร โรงเรียนที่มีประสิทธิภาพเป็นสิ่งสำคัญในการรักษาและสนับสนุนสิ่งแวดล้อมสำหรับครู วัตถุประสงค์ของการศึกษานี้คือการศึกษาเกี่ยวกับประสิทธิภาพการบริหารในการสรรหาและรักษาครู การสรรหาที่มีโอกาสเลือกจากคุณสมบัติของผู้สมัคร การบริหารทรัพยากรมนุษย์เป็นการวางแผนที่จะชำระรักษาบุคลากรที่มีคุณภาพไว้ในองค์การเพื่อช่วยให้องค์การบรรลุเป้าหมายตามยุทธศาสตร์ ในข้อสรุปกล่าวว่าเป้าหมายสูงสุดของการบริหารทรัพยากรมนุษย์จะมั่นใจว่าองค์การที่ดึงดูดและรักษาพนักงานที่ผ่านการรับรองตามกระบวนการไว้ได้ ข้อเสนอแนะสำหรับผู้ที่มีประสิทธิภาพควรชำระรักษาและสรรหาจ้างพนักงานที่มีมาตรฐานในการทำงานหลายด้าน พร้อมทั้งควบคุม ติดตาม และพัฒนาอาชีพเพื่อก่อให้เกิดการเรียนรู้วิชาชีพ และวัฒนธรรมองค์การและช่วงเพิ่มประสิทธิภาพของการบริหารทรัพยากรมนุษย์ในการสรรหาและการรักษาครู¹⁴⁸ สอดคล้องกับ พิษญาภา ยืนยาว ได้ทำการวิจัยเรื่องรูปแบบการบริหารทรัพยากรบุคคลในสถาบันอุดมศึกษา ผลการวิจัยพบว่าปัจจัยที่จำเป็นต่อการบริหารทรัพยากรบุคคลในสถาบันอุดมศึกษา ประกอบด้วย 7 องค์ประกอบ ได้แก่ 1) การจัดองค์การ 2) การติดต่อสื่อสาร 3) ความเชี่ยวชาญในวิชาชีพ 4) การมุ่งผลสัมฤทธิ์ 5) การบริหารความเปลี่ยนแปลง 6) จรรยาบรรณในวิชาชีพ 7) การบริการที่ดี และ รูปแบบการบริหารทรัพยากรบุคคลในสถาบันอุดมศึกษาประกอบด้วยกลุ่มตัวแปรอิสระ ได้แก่ การติดต่อสื่อสารความเชี่ยวชาญในวิชาชีพ การบริหารความเปลี่ยนแปลง จรรยาบรรณในวิชาชีพ และการบริการที่ดี กับกลุ่มตัวแปรตาม ได้แก่ การจัด

¹⁴⁷ Choi-wa Dora Ho, “Human Resource Management in Hong Kong Preschools: The Impact of Falling Rolls on Staffing,” **International Journal of Education Management** 23,3 (March 8, 2009) : 217-226.

¹⁴⁸ William Allan et al., “Human Resource Management: Managerial in Recruiting and Retaining Teachers National Implications,” **Campus-Wide Information Systems** 26,3 (2009): 201-231.

องค์การและการมุ่งผลสัมฤทธิ์ ซึ่งมีความสัมพันธ์ซึ่งกันและกัน¹⁴⁹ และสอดคล้องกับชนันันท์ จันทรินทร์ ได้ทำการศึกษา อิทธิพลของการจัดการทรัพยากรมนุษย์และบรรยากาศองค์การต่อผลการปฏิบัติงานของพนักงานในเขตนิคมอุตสาหกรรมภาคเหนือ ผลการวิจัยพบว่า 1) การรับรู้บทบาทหน้าที่การจัดการทรัพยากรมนุษย์และบรรยากาศองค์การระหว่างพนักงานที่มีผลการปฏิบัติงานสูงและต่ำ มีความแตกต่างกันอย่างมีนัยสำคัญทางสถิติ โดยพนักงานที่มีผลการปฏิบัติงานสูงมีการรับรู้บทบาทหน้าที่การจัดการทรัพยากรมนุษย์และบรรยากาศองค์การสูงกว่าพนักงานที่มีผลการปฏิบัติงานต่ำ 2) อำนาจในการพยากรณ์ของบทบาทหน้าที่การจัดการทรัพยากรมนุษย์มีผลต่อการปฏิบัติงานระหว่างพนักงานที่มีผลการปฏิบัติงานสูงและต่ำ¹⁵⁰

สรุป จากข้อสนับสนุนที่กล่าวไว้ แสดงให้เห็นถึงความสำคัญขององค์ประกอบด้านการพัฒนาทรัพยากรมนุษย์ด้านทรัพย์สินทางปัญญาและองค์ประกอบด้านการจัดการองค์การและนโยบายเกี่ยวกับทรัพย์สินทางปัญญา ผู้วิจัยจึงได้กำหนดสมมติฐานความสัมพันธ์ระหว่างองค์ประกอบด้านการพัฒนาทรัพยากรมนุษย์ด้านทรัพย์สินทางปัญญาและองค์ประกอบด้านการจัดการองค์การและนโยบายเกี่ยวกับทรัพย์สินทางปัญญาในการศึกษาครั้งนี้



ภาพที่ 21 ความสัมพันธ์ระหว่างองค์ประกอบด้านการพัฒนาทรัพยากรมนุษย์ด้านทรัพย์สินทางปัญญาและองค์ประกอบด้านการจัดการความรู้เกี่ยวกับทรัพย์สินทางปัญญา

¹⁴⁹ พิชญาภา ยืนยาว, “รูปแบบการบริหารทรัพยากรบุคคลในสถาบันอุดมศึกษา” (วิทยานิพนธ์ปริญญาปรัชญาดุษฎีบัณฑิต สาขาวิชาการบริหารการศึกษา บัณฑิตวิทยาลัย มหาวิทยาลัยศิลปากร, 2552), ง.

¹⁵⁰ ชนันันท์ จันทรินทร์, “อิทธิพลของการจัดการทรัพยากรมนุษย์และบรรยากาศองค์การต่อผลการปฏิบัติงานของพนักงานในเขตนิคมอุตสาหกรรมภาคเหนือ” (การค้นคว้าแบบอิสระปริญญาโทบัณฑิต สาขาวิชาจิตวิทยาอุตสาหกรรมและองค์การ มหาวิทยาลัยเชียงใหม่, 2550)

จากการศึกษางานวิจัยทั้งในประเทศและต่างประเทศที่สนับสนุนความสัมพันธ์ระหว่าง (F4)องค์ประกอบด้านการพัฒนาทรัพยากรมนุษย์ด้านทรัพย์สินทางปัญญาและ(F3)องค์ประกอบด้านการจัดการความรู้เกี่ยวกับทรัพย์สินทางปัญญา ได้แก่ การศึกษาวิจัยของของชนิตา รักษ์พลเมือง และคณะ ได้ทำการวิจัยเรื่องการส่งเสริมทรัพย์สินทางปัญญาในสถาบันการศึกษาของสาธารณรัฐเกาหลี ผลการวิจัยพบว่าการพัฒนา นโยบายที่เกี่ยวข้องกับการส่งเสริมทรัพย์สินทางปัญญา โดยมี ยุทธศาสตร์ Brain Korea21(BK21) มีมาตรการสำคัญในการส่งเสริมสถาบันการศึกษาและ มหาวิทยาลัยให้เป็นแหล่งศึกษาชั้นนำ คือการปรับปรุงคุณภาพคณาจารย์ในมหาวิทยาลัย สร้างความเข้มแข็งในการแลกเปลี่ยนและความร่วมมือด้านวิชาการกับต่างประเทศมีการดำเนินการโดยใช้ หลักการ “คัดเลือกและเจาะจง” กล่าวคือรัฐบาลจะให้การสนับสนุนในการพัฒนาความเป็นเลิศเฉพาะมหาวิทยาลัยเพื่อทำหน้าที่ผลิตบุคลากรให้สอดคล้องกับความต้องการของภาคอุตสาหกรรมในประเทศ¹⁵¹ สอดคล้องกับวิจัยของนพดล เหลืองภิรมย์ ได้ทำการศึกษาวิจัยเรื่องการจัดการนวัตกรรม: การพัฒนาตัวแปรความสามารถในการสร้างสรรค์นวัตกรรมของนักวิจัย ผลการวิจัยพบว่า ปัญหาในการจัดการนวัตกรรมแนวการจัดการประดิษฐ์คิดค้นคือ แนวคิดนี้ให้ความสำคัญกับ ทรัพยากรมนุษย์จนละเลยนวัตกรรมทางด้านต้นทุนทางสังคม ซึ่งส่งผลกระทบต่อนักวิจัยในการ สร้างแนวคิดใหม่ๆการแบ่งปันแลกเปลี่ยนกรอบแนวคิดข้อมูลการวิจัยและข้อมูลที่เกี่ยวข้องกับการ วิจัย ตลอดจนการนำกรอบแนวคิดไปใช้ในทางปฏิบัติ นักวิจัยที่มีเครือข่ายทางธุรกิจ เครือข่ายข้อมูล เครือข่ายนักวิจัย และเครือข่ายความสัมพันธ์ส่วนบุคคล ซึ่งมีโอกาสที่จะประสบความสำเร็จในการ สร้างสรรค์ผลงานวิจัยผลงานนวัตกรรมได้มากกว่านักวิจัยที่ไม่มีเครือข่าย และพบว่าทุนทางสังคม เชื่อมโยงส่งผลกระทบต่อความสามารถนักวิจัยในการสร้างสรรค์นวัตกรรม¹⁵² สอดคล้องกับการวิจัย ของปริญญ ชัยกองเกียรติ ได้ทำการวิจัยเรื่องรูปแบบความสัมพันธ์เชิงสาเหตุระหว่างการจัดการทุน ทางปัญญา การจัดการความรู้ และประสิทธิผลองค์กรของวิทยาลัยพยาบาล สังกัดกระทรวง

¹⁵¹ ชนิตา รักษ์พลเมือง และคณะ, “การส่งเสริมทรัพย์สินทางปัญญาใน สถาบันการศึกษาของสาธารณรัฐเกาหลี” (งานวิจัยของสำนักงานเลขาธิการสภาการศึกษา, 2550), 67-68.

¹⁵² นพดล เหลืองภิรมย์, “การจัดการนวัตกรรม: การพัฒนาตัวแปรความสามารถในการ สร้างสรรค์นวัตกรรมของนักวิจัย” (วิทยานิพนธ์หลักสูตรปริญญาปรัชญาดุษฎีบัณฑิต สาขาวิชา รัฐ ประศาสนศาสตร์ บัณฑิตวิทยาลัย มหาวิทยาลัยรามคำแหง, 2550), 4-5.

สาธารณสุข ผลการวิจัยพบว่า วิทยาลัยพยาบาลมีการจัดการองค์ประกอบทุนมนุษย์อยู่ในระดับมาก และรูปแบบการจัดการทุนทางปัญญาของวิทยาลัยพยาบาลมี 2 รูปแบบคือ (1) รูปแบบที่ให้ความสำคัญกับการพัฒนาทุนมนุษย์โดยตรง และ (2) รูปแบบที่ให้ความสำคัญกับการพัฒนาทุนมนุษย์ร่วมกับทุนโครงสร้างผ่านกระบวนการจัดการความรู้¹⁵³ สอดคล้องกับการวิจัยของเพ็ชรี รูประวิเชตร์ ได้ทำการวิจัยเรื่อง ความร่วมมือของสถาบันอุดมศึกษาและสถานประกอบการเพื่อพัฒนาทักษะการทำงานของบุคคลในองค์กรธุรกิจแบบระบบอุตสาหกรรม พบว่าสถาบันอุดมศึกษาและสถานประกอบการทั้งสองฝ่ายควรต้องมีการทำงานร่วมกันอย่างใกล้ชิดในส่วนของพัฒนาทักษะของบุคลากร วิทยากรจากสถาบันอุดมศึกษาควรมีความรู้ด้านการพัฒนาทรัพยากรมนุษย์ด้านทรัพย์สินทางปัญญาและเน้นการพัฒนาทักษะด้านสติปัญญา มีความสามารถ มีโลกทัศน์ กระบวนการฝึกอบรม ส่วนสถานประกอบการควรมีการติดตามหลังการฝึกอบรมและการสร้างวัฒนธรรมการจัดการที่มีการประเมินผลการปฏิบัติงาน การจัดการความรู้เกี่ยวกับทรัพย์สินทางปัญญาโดยเป็นความร่วมมือของสถาบันอุดมศึกษาและสถานประกอบการเพื่อความถูกต้อง การยอมรับของบุคลากรและการพัฒนาทักษะที่ยั่งยืนขององค์กรและประเทศ¹⁵⁴ และสอดคล้องกับผลงานวิจัยของสุนทรา โตบัว ได้ทำการศึกษาวิจัยเรื่อง คุณภาพชีวิตการทำงานของอาจารย์พยาบาลสังกัดสถาบันพระบรมราชชนก ผลการวิจัยพบว่า คุณภาพชีวิตการทำงานของอาจารย์พยาบาลสังกัดสถาบันพระบรมราชชนกมี 7 องค์ประกอบ องค์ประกอบแรกที่สามารถอธิบายความแปรปรวนของคุณภาพชีวิตการทำงานคือ ลักษณะงานที่ได้ใช้ความรู้ความสามารถและความสร้างสรรค์ องค์ประกอบที่ 2 คือธรรมเนียมในองค์กร องค์ประกอบที่ 3 คือสภาพแวดล้อมการทำงาน องค์ประกอบที่ 4 คือผลตอบแทนที่เพียงพอ องค์ประกอบที่ 5 คือความสมดุลของชีวิตการทำงานกับ

¹⁵³ ปริญญช ชัยกองเกียรติ, “รูปแบบความสัมพันธ์เชิงสาเหตุระหว่างการจัดการทุนทางปัญญา การจัดการความรู้ และประสิทธิผลองค์กรของวิทยาลัยพยาบาล สังกัดกระทรวงสาธารณสุข” (วิทยานิพนธ์หลักสูตรปริญญาศึกษาศาสตรดุษฎีบัณฑิต สาขาวิชาการบริหาร การศึกษา บัณฑิตวิทยาลัย มหาวิทยาลัยเกษตรศาสตร์, 2551), บทคัดย่อ.

¹⁵⁴ เพ็ชรี รูประวิเชตร์, “ความร่วมมือของสถาบันอุดมศึกษาและสถานประกอบการเพื่อพัฒนาทักษะการทำงานของบุคคลในองค์กรธุรกิจแบบระบบอุตสาหกรรม” (วิทยานิพนธ์ปริญญาปรัชญาดุษฎีบัณฑิต สาขาวิชาการบริหารธุรกิจ คณะศึกษาศาสตร์ บัณฑิตวิทยาลัย มหาวิทยาลัยเชียงใหม่, 2554), ข-ค.

ชีวิตด้านอื่นๆ องค์ประกอบที่ 6 คือการสร้างเสริมสุขภาพในที่ทำงาน องค์ประกอบที่ 7 คือการเดินทางและการติดต่อสื่อสาร และพบว่า ตัวแปรด้านอายุการทำงาน รายได้ ภาระงานการสอน สามารถร่วมกันทำนายคุณภาพชีวิตการทำงานได้ร้อยละ 16.6 อย่างมีนัยสำคัญทางสถิติ แต่ปัจจัยด้านอายุ ระดับการศึกษา ระดับตำแหน่งและภาระงานด้านอื่นๆ ไม่มีอิทธิพลต่อคุณภาพชีวิตการทำงาน ดังนั้นการพัฒนาคุณภาพชีวิตการทำงานของอาจารย์พยาบาล ควรให้ความสำคัญกับการส่งเสริมให้อาจารย์ได้ทำงานที่ใช้ความรู้ความสามารถอย่างเต็มศักยภาพ การสร้างความรู้สึกร่วมกันและศักดิ์ศรีในการทำงาน โดยเฉพาะอาจารย์ที่ทำงานมานาน¹⁵⁵ สอดคล้องกับความเห็นของ คายเยอร์ และ โนบีโอกะ (Dyer, J.H., & Nobeoka) ที่กล่าวว่า การแบ่งปันความรู้เป็นหลักร่วมกันเพื่อให้เกิดกิจกรรม เช่น การช่วยบุคคลในการสื่อสารเพื่อการทำงานร่วมกัน การอำนวยความสะดวกในการแลกเปลี่ยนความรู้ และการเพิ่มความสามารถของแต่ละบุคคลและเป้าหมายขององค์กร¹⁵⁶ และจากการศึกษาของไรท์และคณะ (Wright et. al) ได้ชี้ให้เห็นว่าในวรรณกรรมที่เกี่ยวข้องกับการพัฒนาทุนมนุษย์นั้นส่วนใหญ่เน้นที่การพัฒนาความรู้ในระดับบุคคล โดยผ่านกระบวนการฝึกอบรม และการสร้างสิ่งจูงใจในการนำความรู้ไปประยุกต์ใช้ แต่ในมุมมองเรื่องการพัฒนาทุนมนุษย์ส่วนใหญ่จะให้ความสำคัญกับการแบ่งปันความรู้ การประเมินและการส่งต่อความรู้มากกว่า สอดคล้องกับความเห็นของสุวิทย์ เมษินทรีย์ ที่กล่าวว่า โลกในยุคสังคมฐานความรู้จะเน้นไปสู่เรื่องการให้ความสำคัญในเรื่องการใส่ใจและการแบ่งปัน คือการที่คนเรามีค่านิยมในเรื่องจิตสาธารณะก็จะทำให้คนเราเกิดความใส่ใจและห่วงใยกัน แต่ในขณะที่เดียวกันเราก็นำเอาความรู้หรือข้อมูลต่างๆ ที่มีออกแบบและแบ่งปันกันซึ่งทั้งหมดนี้คือหัวใจหลักของการพัฒนาทุนมนุษย์¹⁵⁷

¹⁵⁵ สุนทรา โตบัว, “รายงานวิจัย เรื่องคุณภาพชีวิตการทำงานของอาจารย์พยาบาลสังกัดสถาบันพระบรมราชชนก” (วิทยาลัยพยาบาลบรมราชชนนีนครวัดราชโอรส สถาบันพระบรมราชชนก, 2550), บทคัดย่อ.

¹⁵⁶ Jeffrey H. Dyer and Kentaro Nobeoka, “Creating and managing a high-performance knowledge-sharing network: the Toyota case,” *Strategic Management Journal* 21,3 (March 4, 2000): 345-367.

¹⁵⁷ สุวิทย์ เมษินทรีย์, อ้างถึงใน สุรพงษ์ มาลี, “Howard Garner กับจิตสาธารณะ: อีกมุมมองหนึ่งของแนวคิดทุนมนุษย์,” *วารสารข้าราชการ* 53,1(2551): 34-40.

สรุป จากข้อสนับสนุนที่กล่าวไว้ แสดงให้เห็นถึงความสำคัญขององค์ประกอบด้านการพัฒนาทรัพยากรมนุษย์ด้านทรัพย์สินทางปัญญาและองค์ประกอบด้านการจัดการความรู้เกี่ยวกับทรัพย์สินทางปัญญา ผู้วิจัยจึงได้กำหนดสมมติฐานความสัมพันธ์ระหว่างองค์ประกอบด้านการพัฒนาทรัพยากรมนุษย์ด้านทรัพย์สินทางปัญญาและองค์ประกอบด้านการจัดการความรู้เกี่ยวกับทรัพย์สินทางปัญญาในการศึกษาครั้งนี้

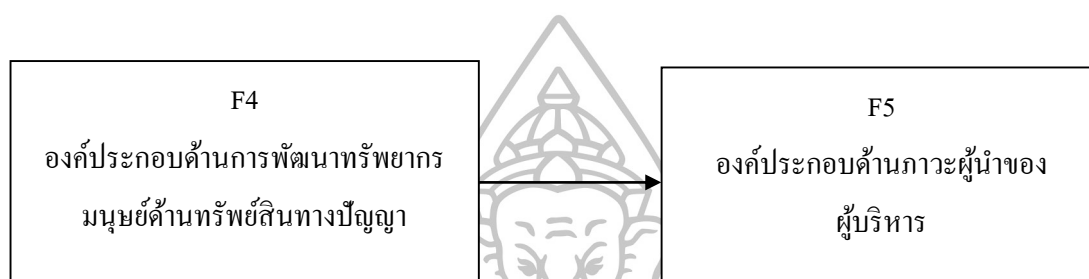

ภาพที่ 22 ความสัมพันธ์ระหว่างองค์ประกอบด้านการพัฒนาทรัพยากรมนุษย์ด้านทรัพย์สินทางปัญญาและองค์ประกอบด้านภาวะผู้นำของผู้บริหาร

จากการศึกษาวิจัยทั้งในประเทศและต่างประเทศที่สนับสนุนความสัมพันธ์ระหว่าง (F4) องค์ประกอบด้านการพัฒนาทรัพยากรมนุษย์ด้านทรัพย์สินทางปัญญาและ (F5) องค์ประกอบด้านภาวะผู้นำของผู้บริหาร ได้แก่ การศึกษาของแมคโดว์เวล และคณะ (McDowell et al.) ได้ทำการศึกษาเรื่อง “Congratulations or Condolences? The Role of Human Capital in the Cultivation of a University Administrator” ผลการศึกษาพบว่า ทักษะการบริหารเป็นสิ่งจำเป็นสำหรับประสิทธิภาพขององค์กรและยังมีงานวิจัยจำนวนน้อยที่ทำการศึกษาดูสอบการลงทุนด้านทุนมนุษย์ที่ส่งผลต่อการเลือกในการบริหาร ในงานวิจัยนี้ได้ทำการศึกษการใช้ข้อมูลสำหรับนักเศรษฐศาสตร์ในการประมาณการเกี่ยวกับโอกาสในการเลือกวิธีการบริหาร ผลการวิจัยยังพบว่าการศึกษาด้านทุนมนุษย์มีผลต่อการตัดสินใจด้านบริหารของผู้บริหารองค์กร ในงานวิจัยนี้เสนอแนะให้ศึกษาทุนมนุษย์เพื่อการบริหารจัดการในองค์กร¹⁵⁸ สอดคล้องกับการศึกษาของโอลากูเลฮิน และฟีลิก (Olakulehin and Felix Kayode) ได้ทำการวิจัยเรื่อง “Human Capital Key Worry for

¹⁵⁸ John McDowell, Larry D. Singell and Mark Stater Jr., “Congratulations or Condolences? The Role of Human Capital in the Cultivation of a University Administrator,” *Economics of Education Review* 28,2 (April, 2009): 258-267.

Reformers” จากการศึกษาพบว่าการพัฒนาทุนมนุษย์เป็นองค์ประกอบสำคัญที่สุดของทุกปัจจัยในธุรกิจการผลิตตั้งแต่ 1960 ไนจีเรียจึงเน้นในการฝึกอบรมและการศึกษาการสะสมทุนมนุษย์เป็นอย่างมาก แต่การศึกษาในการพัฒนทรัพยากรมนุษย์เป็นสนองตอบความต้องการของประเทศ ในการวิจัยนี้จึงตรวจสอบผลกระทบและระยะการเรียนรู้ในการพัฒนาทุนมนุษย์ที่มีผลต่อการศึกษาของครูในไนจีเรีย การนำเสนอภาพรวมของความพยายามในการพัฒนาทุนมนุษย์ในไนจีเรียมีความสำคัญในระบบการศึกษาระดับอุดมศึกษา และมีประโยชน์ต่อการเรียนรู้ระบบ การฝึกอบรมและการพัฒนาบุคลากรทางการสำหรับภาคอุตสาหกรรมและองค์การของเศรษฐกิจ ในการวิจัยนี้ยังเป็นแนวทางในการเรียนรู้เป็นกลยุทธ์พื้นฐานสำหรับการพัฒนาทรัพยากรมนุษย์ด้านทรัพย์สินทางปัญญาในประเทศต่อไป¹⁵⁹ และสอดคล้องกับการศึกษาของนันทวุฒิ พิมพ์แพง ได้ทำการวิจัยเรื่องการศึกษาสภาพและแนวทางการพัฒนาทุนทางปัญญาในสถาบันอุดมศึกษาของรัฐ ผลการวิจัยพบว่าแนวทางการพัฒนาทุนทางปัญญาในสถาบันอุดมศึกษาของรัฐ มีดังนี้ แนวทางการพัฒนาทุนมนุษย์ควรสร้างความร่วมมือกับภายนอกในการปรับหลักสูตรเพื่อให้ตรงต่อทักษะในการปฏิบัติงานจริง ส่งเสริมกิจกรรมนอกเหนือจากกิจกรรมทางวิชาการอย่างเป็นระบบ และควรกระตุ้นสำนึกในความสำเร็จ/ความรับผิดชอบโดยการใช้บทบาทของผู้นำ แนวทางการพัฒนาทุนนวัตกรรมและเทคโนโลยี ควรเลือกใช้เทคโนโลยีที่เหมาะสมกับสถาบันอย่างพอเพียง พัฒนาระบบการจัดเก็บและแบ่งปันผลประโยชน์การวิจัย และควรส่งเสริมการสร้างมูลค่าของทรัพย์สินทางปัญญาในเชิงพาณิชย์¹⁶⁰

สรุป จากข้อสนับสนุนองค์ประกอบด้านการพัฒนาทรัพยากรมนุษย์ด้านทรัพย์สินทางปัญญาและองค์ประกอบด้านภาวะผู้นำของผู้บริหาร ที่กล่าวไว้ แสดงให้เห็นถึงความสำคัญขององค์ประกอบด้านการพัฒนาทรัพยากรมนุษย์ด้านทรัพย์สินทางปัญญาและองค์ประกอบด้านภาวะ

¹⁵⁹ Felix Kayode Olakulehin, “Human Capital Key Worry for Reformers,” **Education Week** 28,14 (December, 2008): 1,13.

¹⁶⁰ นันทวุฒิ พิมพ์แพง, “การศึกษาสภาพและแนวทางการพัฒนาทุนทางปัญญาในสถาบันอุดมศึกษาของรัฐ” (วิทยานิพนธ์หลักสูตรปริญญาครุศาสตรมหาบัณฑิต สาขาวิชาพัฒนศึกษา ภาควิชานโยบาย การจัดการและความเป็นผู้นำทางการศึกษา คณะครุศาสตร์ จุฬาลงกรณ์มหาวิทยาลัย, 2552), ง.

ผู้นำของผู้บริหารผู้วิจัยจึงได้กำหนดสมมติฐานความสัมพันธ์ระหว่างองค์ประกอบด้านการพัฒนาทรัพยากรมนุษย์ด้านทรัพย์สินทางปัญญาและองค์ประกอบด้านภาวะผู้นำของผู้บริหารในการศึกษาครั้งนี้

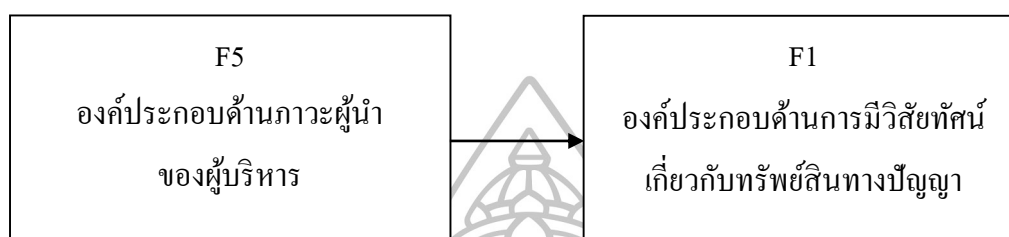

ภาพที่ 23 ความสัมพันธ์ระหว่างองค์ประกอบด้านภาวะผู้นำของผู้บริหารและองค์ประกอบด้านการมีวิสัยทัศน์เกี่ยวกับทรัพย์สินทางปัญญา

จากการศึกษาวิจัยทั้งในประเทศและต่างประเทศที่สนับสนุนความสัมพันธ์ระหว่าง (F5) องค์ประกอบด้านภาวะผู้นำของผู้บริหารและ (F5) องค์ประกอบด้านการมีวิสัยทัศน์เกี่ยวกับทรัพย์สินทางปัญญาได้แก่ ผลการวิจัยของ วอล์คเกอร์ (Walker) พบว่าทฤษฎีภาวะผู้นำที่แตกต่างไปจากรูปแบบภาวะผู้นำในการใช้วิสัยทัศน์ร่วมกันและการมีส่วนร่วมของผู้ปกครอง คือ ภาวะผู้นำแบบร่วมมือร่วมใจ ซึ่งผู้นำแบบร่วมมือร่วมใจควรมีการประชุมร่วมมือกันเป็นระยะๆ เพื่อประเมินผลการทำงานร่วมกัน การใช้กรอบการทำงานที่จะส่งเสริมให้เกิดการเปลี่ยนแปลงในสังคมเชิงบวกโดยมีการจัดให้มีกองทุนเพื่อโรงเรียนเอกชนในกำกับของรัฐ เพื่อพัฒนาความร่วมมือแบบหุ้นส่วนและอาจเป็นคุณประโยชน์เพิ่มมากขึ้นเมื่อนำไปแปรรูปเป็นของเอกชนเพื่อเพิ่มทางเลือกหรือทำให้เกิดการบริการแก่สังคมที่คำนึงถึงประโยชน์สาธารณะ¹⁶¹ สอดคล้องกับชลกร ต้นประภัสร์ ทำการวิจัยเรื่อง ปัจจัยที่ส่งผลต่อความสร้างสรรค์และนวัตกรรมของโรงเรียนเอกชนประเภทสามัญระดับการศึกษาขั้นพื้นฐาน พบว่าปัจจัยที่ส่งผลต่อความสร้างสรรค์และนวัตกรรมของโรงเรียนเอกชนประเภทสามัญระดับการศึกษาขั้นพื้นฐานคือ ความคิดสร้างสรรค์ของผู้บริหาร ภาวะผู้นำของ

¹⁶¹ John Walker, "Evaluating collaborating leadership team in public-private partnerships," (Dissertations and Thesis, Order No. 3206896, Walden University, 2006), accessed September 14, 2015, available from <http://www.search.proquest.com/docview>

ผู้บริหาร บรรยากาศและสภาพแวดล้อมของงาน และวัฒนธรรมการเรียนรู้¹⁶² สอดคล้องกับศรีพัชรา สิทธิกำจร แก้วพิจิตร ได้ทำการวิจัยเรื่อง การใช้หลักธรรมาภิบาลในสถาบันอุดมศึกษาเอกชน ผลการวิจัยพบว่า การใช้หลักธรรมาภิบาลในสถาบันอุดมศึกษาเอกชนประกอบด้วย 8 องค์ประกอบ คือหลักความรับผิดชอบ หลักนิติธรรมและความเสมอภาค หลักความโปร่งใส หลักความคุ้มค่า หลักความมั่นคง หลักความมีส่วนร่วม หลักคุณธรรม และหลักการใช้อำนาจหน้าที่ เป็นการ บริหารงานที่มุ่งเน้นคุณภาพของการบริหารในองค์กร ในขณะที่เดียวกันก็ส่งผลให้เกิดคุณภาพ การศึกษาขององค์กรด้วย และเพื่อให้เกิดการพัฒนาองค์กรที่ยั่งยืนต่อไป¹⁶³ สอดคล้องกับทวิวรรณ อินดา ได้ทำการวิจัยเรื่อง การพัฒนารูปแบบที่มีประสิทธิภาพของการนำกลยุทธ์ไปปฏิบัติใน สถาบันการศึกษาอุดมศึกษาของรัฐ ผลการวิจัยพบว่าองค์ประกอบของการนำกลยุทธ์ไปปฏิบัติใน สถาบันการศึกษาอุดมศึกษาของรัฐ ประกอบด้วย 8 องค์ประกอบคือ 1) ความสามารถขององค์กร 2) การจัดการความขัดแย้ง 3) การบริหารการเปลี่ยนแปลง 4) การมอบหมายกลยุทธ์ให้ผู้รับผิดชอบ 5) การจัดทำแผนปฏิบัติการรายปี 6) วัฒนธรรมองค์กร 7) การกำหนดวัตถุประสงค์ระยะสั้น และ 8) แรงจูงใจ¹⁶⁴ สอดคล้องกับศิริพร ดันตียมาศ ได้ทำการวิจัยเรื่องรูปแบบการบริหารเครือข่าย โรงเรียนแบบมีส่วนร่วมที่มีประสิทธิผลสังกัดกรุงเทพมหานคร ผลการวิจัยพบว่าองค์ประกอบของ การบริหารเครือข่ายโรงเรียนแบบมีส่วนร่วมที่มีประสิทธิผลสังกัดกรุงเทพมหานคร ประกอบด้วย 8 องค์ประกอบ เรียงลำดับตามน้ำหนักองค์ประกอบจากมากไปน้อย คือ 1) กิจกรรมที่ทำร่วมกัน 2) การใช้เทคโนโลยี 3) ทักษะด้านภาวะผู้นำ 4) ผู้นำเปิดโอกาสให้สมาชิกมีส่วนร่วม 5) การ ติดต่อสื่อสาร 6) การมีส่วนร่วมของสมาชิก 7) องค์กร(เครือข่ายโรงเรียน) แบบมีส่วนร่วม 8)

¹⁶² ชลกร ดันประกัสร์, “ปัจจัยที่ส่งผลต่อความสร้างสรรค์และนวัตกรรมของโรงเรียน เอกชนประเภทสามัญระดับการศึกษาขั้นพื้นฐาน” (วิทยานิพนธ์หลักสูตรปริญญาปรัชญาดุษฎี บัณฑิต สาขาวิชาการบริหารการศึกษา บัณฑิตวิทยาลัย มหาวิทยาลัยบูรพา, 2553), ง.

¹⁶³ ศรีพัชรา สิทธิกำจร แก้วพิจิตร, “การใช้หลักธรรมาภิบาลในสถาบันอุดมศึกษา เอกชน” (วิทยานิพนธ์ปริญญาปรัชญาดุษฎีบัณฑิต สาขาวิชาการบริหารการศึกษา บัณฑิตวิทยาลัย มหาวิทยาลัยศิลปากร, 2551), ง.

¹⁶⁴ ทวิวรรณ อินดา, “การพัฒนารูปแบบที่มีประสิทธิภาพของการนำกลยุทธ์ไปปฏิบัติ ในสถาบันการศึกษาอุดมศึกษาของรัฐ” (วิทยานิพนธ์ปริญญาปรัชญาดุษฎีบัณฑิต สาขาวิชาการ บริหารการศึกษา บัณฑิตวิทยาลัย มหาวิทยาลัยศิลปากร, 2552), ง.

บรรยากาศการมีส่วนร่วม และรูปแบบการบริหารเครือข่ายโรงเรียนแบบมีส่วนร่วมที่มีประสิทธิผล สังกัดกรุงเทพมหานคร ประกอบด้วยพหุองค์ประกอบที่มีความสัมพันธ์กัน ซึ่งมีความเหมาะสม เป็นไปได้ และสามารถนำไปใช้ประโยชน์และถูกต้องครอบคลุมสอดคล้องกับกรอบแนวคิดทฤษฎีของการวิจัย และแนวคิดตามกรอบการวิจัย¹⁶⁵ สอดคล้องกับชัยพร สกุลพนารักษ์ ได้ทำการวิจัยเรื่อง รูปแบบการบริหารโรงเรียนสองภาษาสำหรับประเทศไทย ผลการวิจัยพบว่าองค์ประกอบของการบริหารโรงเรียนสองภาษาสำหรับประเทศไทย ประกอบด้วยองค์ประกอบ 7 องค์ประกอบ ดังนี้ 1) การประเมินผล 2) การบริหารกิจการนักศึกษา 3) การบริหารบุคคล 4) การบริหารวิชาการ 5) การบริหารแบบมีส่วนร่วม 6) การประกันคุณภาพการศึกษา และ 7) การบริหารงานทั่วไป และรูปแบบการบริหารโรงเรียนสองภาษาสำหรับประเทศไทย ประกอบด้วยองค์ประกอบสำคัญ 7 องค์ประกอบ ซึ่งมีความเหมาะสม เป็นไปได้ และสามารถนำไปใช้ประโยชน์และถูกต้องครอบคลุมสอดคล้องกับกรอบแนวคิดทฤษฎีของการวิจัย¹⁶⁶ และสอดคล้องกับปิลัญ ภูมิพิมพาคม ได้ทำการวิจัยเรื่องรูปแบบภาวะผู้นำของผู้บริหารและประสิทธิผลของสถานศึกษาเอกชน ระดับการศึกษาขั้นพื้นฐาน ผลการวิจัยพบว่าองค์ประกอบของภาวะผู้นำของผู้บริหารและประสิทธิผลของสถานศึกษาเอกชนมี 6 องค์ประกอบ คือ การมีวิสัยทัศน์ที่ดี ความสามารถในการจูงใจ การเป็นตัวอย่างที่ดี การสร้างความสัมพันธ์ระหว่างโรงเรียนกับชุมชน ด้านความฉลาดและมีไหวพริบ และด้านหลักในการปกครองโรงเรียน และภาวะผู้นำของผู้บริหารสถานศึกษา มีความสัมพันธ์กับประสิทธิผลของโรงเรียนเอกชนระดับการศึกษาขั้นพื้นฐาน อย่างมีนัยสำคัญทางสถิติที่ระดับ .001¹⁶⁷ และสอดคล้องกับอัญชนา พานิช ได้ทำการวิจัยเรื่ององค์ประกอบประสิทธิผลองค์การของมหาวิทยาลัยราชภัฏ

¹⁶⁵ ศิริพร ตันติยามาศ, “รูปแบบการบริหารเครือข่ายโรงเรียนแบบมีส่วนร่วมที่มีประสิทธิผลสังกัดกรุงเทพมหานคร” (วิทยานิพนธ์ปริญญาปรัชญาดุษฎีบัณฑิต สาขาวิชาการบริหารการศึกษา บัณฑิตวิทยาลัย มหาวิทยาลัยศิลปากร, 2550), ง.

¹⁶⁶ ชัยพร สกุลพนารักษ์, “รูปแบบการบริหารโรงเรียนสองภาษาสำหรับประเทศไทย” (วิทยานิพนธ์ปริญญาปรัชญาดุษฎีบัณฑิต สาขาวิชาการบริหารการศึกษา บัณฑิตวิทยาลัย มหาวิทยาลัยศิลปากร, 2552), ง.

¹⁶⁷ ปิลัญ ภูมิพิมพาคม, “รูปแบบภาวะผู้นำของผู้บริหารและประสิทธิผลของสถานศึกษาเอกชน ระดับการศึกษาขั้นพื้นฐาน” (วิทยานิพนธ์ปริญญาปรัชญาดุษฎีบัณฑิต สาขาวิชาการบริหารการศึกษา บัณฑิตวิทยาลัย มหาวิทยาลัยศิลปากร, 2550), ง.

ผลการวิจัยพบว่า 1. องค์ประกอบประสิทธิผลองค์การของมหาวิทยาลัยราชภัฏประกอบด้วย 6 องค์ประกอบคือ 1) พฤติกรรมการบริหาร 2) ความพึงพอใจในการทำงาน 3) สภาพแวดล้อมภายในองค์การ 4) เทคโนโลยี 5) ความผูกพันต่อองค์การ 6) โครงสร้างองค์การ 2. ประสิทธิผลขององค์การของมหาวิทยาลัยราชภัฏอยู่ในระดับมาก 3. ความผูกพันต่อองค์การเป็นองค์ประกอบที่มีอิทธิพลทางตรงต่อประสิทธิผลขององค์การของมหาวิทยาลัยราชภัฏ ส่วนสภาพแวดล้อมภายในองค์การ พฤติกรรมการบริหารและโครงสร้างองค์การอิทธิพลทางอ้อมต่อประสิทธิผลขององค์การของมหาวิทยาลัยราชภัฏ¹⁶⁸

สรุป จากข้อสนับสนุนที่กล่าวไว้ แสดงให้เห็นถึงความสำคัญขององค์ประกอบด้านภาวะผู้นำของผู้บริหารและองค์ประกอบด้านการมีวิสัยทัศน์เกี่ยวกับทรัพย์สินทางปัญญา ผู้วิจัยจึงได้กำหนดสมมติฐานความสัมพันธ์ระหว่างองค์ประกอบด้านภาวะผู้นำของผู้บริหารและองค์ประกอบด้านการมีวิสัยทัศน์เกี่ยวกับทรัพย์สินทางปัญญาในการศึกษาครั้งนี้

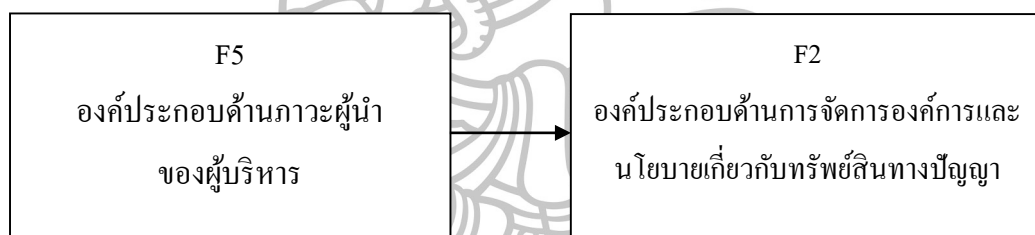

ภาพที่ 24 ความสัมพันธ์ระหว่างองค์ประกอบด้านภาวะผู้นำของผู้บริหารและองค์ประกอบด้านการจัดการองค์การและนโยบายเกี่ยวกับทรัพย์สินทางปัญญา

จากการศึกษางานวิจัยทั้งในประเทศและต่างประเทศที่สนับสนุนความสัมพันธ์ระหว่าง (F5) องค์ประกอบด้านภาวะผู้นำของผู้บริหารและ (F2) องค์ประกอบด้านการจัดการองค์การและนโยบายเกี่ยวกับทรัพย์สินทางปัญญา ได้แก่ การศึกษาวิจัยของเบญจ พรพลธรรม ได้ทำการวิจัยเรื่องการจัดการความโปร่งใสและการมีส่วนร่วมในบริการสาธารณะขององค์การปกครองส่วน

¹⁶⁸ อัญชนา พานิช, “องค์ประกอบประสิทธิผลองค์การของมหาวิทยาลัยราชภัฏ” (วิทยานิพนธ์ปริญญาปรัชญาดุษฎีบัณฑิต สาขาวิชาการบริหารการศึกษา บัณฑิตวิทยาลัย มหาวิทยาลัยศิลปากร, 2550), ง.

ท้องถิ่น ผลการวิจัยพบว่า ปัจจัยที่ส่งผลกระทบต่อความโปร่งใสและการมีส่วนร่วมของชุมชนในบริการสาธารณะ คือ นโยบายของฝ่ายบริหารต้องมีความโปร่งใส มีความชัดเจนในกระบวนการปฏิบัติและระบบการให้บริการแก่ผู้รับบริการมีการกำหนดขั้นตอน มีนโยบายในการกำหนดความต้องการและความคาดหวังของผู้รับบริการและชุมชน มีการกำหนดมาตรฐานและขั้นตอนการปฏิบัติงานต่อชุมชน มีการดำเนินงานตามมาตรฐานที่กำหนดไว้ มีมาตรการการควบคุมการให้บริการต่อชุมชนมีการปรับปรุงกระบวนการบริการอย่างสม่ำเสมอ มีนโยบายในการกำหนดการให้บริการเพื่อรักษาสิทธิของประชาชนผู้รับบริการ¹⁶⁹ สอดคล้องกับผลการวิจัยของประคอง รัศมีแก้ว ได้ทำการวิจัยเรื่องคุณลักษณะผู้นำของผู้บริหารในสถานศึกษาที่มีคุณภาพ ผลการวิจัยพบว่า องค์ประกอบคุณลักษณะผู้นำของผู้บริหารในสถานศึกษาที่มีคุณภาพ ประกอบด้วย 4 องค์ประกอบ คือ ความฉลาดทางอารมณ์ของผู้บริหาร การครองตนของผู้บริหาร ความสามารถในการปฏิบัติงานของผู้บริหาร และ บุคลิกภาพของผู้บริหาร และแนวทางการพัฒนาคุณลักษณะผู้นำของผู้บริหารในสถานศึกษาสังกัดสำนักงานคณะกรรมการการศึกษาขั้นพื้นฐานคือ ผู้บริหารควรมีการพัฒนาคุณลักษณะผู้นำโดยศึกษาเอกสารและคู่มือการปฏิบัติงาน การศึกษาต่อ การศึกษาดูงาน การเข้าร่วมการฝึกอบรม และการเข้าร่วมประชุมสัมมนาทางวิชาการ¹⁷⁰ และสอดคล้องกับจุฑารัตน์ นิรันดร ได้ทำการวิจัยเรื่องรูปแบบการเปลี่ยนแปลงอย่างมีแบบแผนสถานศึกษาขั้นพื้นฐาน ผลการวิจัยพบว่า องค์ประกอบการเปลี่ยนแปลงอย่างมีแบบแผนสถานศึกษาขั้นพื้นฐานมี 4 องค์ประกอบ 1) บทบาทของผู้บริหาร 2) การมีส่วนร่วมของผู้บริหาร 3) การวางกลยุทธ์ของผู้บริหาร 4) การปฏิบัติตามแผนกลยุทธ์ และรูปแบบการเปลี่ยนแปลงอย่างมีแบบแผนสถานศึกษาขั้นพื้นฐานประกอบด้วย องค์ประกอบสำคัญ 4 องค์ประกอบ ซึ่งมีความเหมาะสม เป็นไปได้ และสามารถนำไปใช้

¹⁶⁹เบญจ์ พรพลธรรม, “การจัดการความโปร่งใสและการมีส่วนร่วมในบริการสาธารณะขององค์กรการปกครองส่วนท้องถิ่น” (วิทยานิพนธ์หลักสูตรปริญญาปรัชญาดุษฎีบัณฑิต สาขาวิชารัฐศาสตร์ บัณฑิตวิทยาลัย มหาวิทยาลัยรามคำแหง, 2553), 4-5.

¹⁷⁰ประคอง รัศมีแก้ว, “คุณลักษณะผู้นำของผู้บริหารในสถานศึกษาที่มีคุณภาพ” (วิทยานิพนธ์ปริญญาปรัชญาดุษฎีบัณฑิต สาขาวิชาการบริหารการศึกษา บัณฑิตวิทยาลัย มหาวิทยาลัยศิลปากร, 2551), ง.

ประโยชน์และถูกต้องครอบคลุมสอดคล้องกับกรอบแนวคิดทฤษฎีของการวิจัย¹⁷¹ และสอดคล้องกับอัญชนา พานิช ได้ทำการวิจัยเรื่ององค์ประกอบประสิทธิผลองค์กรของมหาวิทยาลัยราชภัฏผลการวิจัยพบว่า 1.องค์ประกอบประสิทธิผลองค์กรของมหาวิทยาลัยราชภัฏประกอบด้วย 6 องค์ประกอบคือ 1) พฤติกรรมการบริหาร 2) ความพึงพอใจในการทำงาน 3) สภาพแวดล้อมภายในองค์กร 4) เทคโนโลยี 5) ความผูกพันต่อองค์กร 6) โครงสร้างองค์กร 2. ประสิทธิภาพขององค์กรของมหาวิทยาลัยราชภัฏอยู่ในระดับมาก 3. ความผูกพันต่อองค์กรเป็นองค์ประกอบที่มีอิทธิพลทางตรงต่อประสิทธิผลขององค์กรของมหาวิทยาลัยราชภัฏ ส่วนสภาพแวดล้อมภายในองค์กร พฤติกรรมการบริหารและโครงสร้างองค์กรอิทธิพลทางอ้อมต่อประสิทธิผลขององค์กรของมหาวิทยาลัยราชภัฏ¹⁷²

สรุป จากข้อสนับสนุนที่กล่าวไว้ แสดงให้เห็นถึงความสำคัญขององค์ประกอบด้านภาวะผู้นำของผู้บริหารและองค์ประกอบด้านการจัดการองค์กรและนโยบายเกี่ยวกับทรัพย์สินทางปัญญาผู้วิจัยจึงได้กำหนดสมมติฐานความสัมพันธ์ระหว่างองค์ประกอบด้านภาวะผู้นำของผู้บริหารและองค์ประกอบด้านการจัดการองค์กรและนโยบายเกี่ยวกับทรัพย์สินทางปัญญา ในการศึกษาครั้งนี้



¹⁷¹ จุฑารัตน์ นิรันดรม, “รูปแบบการเปลี่ยนแปลงอย่างมีแบบแผนสถานศึกษาขั้นพื้นฐาน” (วิทยานิพนธ์ปริญญาปรัชญาดุษฎีบัณฑิต สาขาวิชาการบริหารการศึกษา บัณฑิตวิทยาลัย มหาวิทยาลัยศิลปากร, 2552), ง.

¹⁷² อัญชนา พานิช, “องค์ประกอบประสิทธิผลองค์กรของมหาวิทยาลัยราชภัฏ” (วิทยานิพนธ์ปริญญาปรัชญาดุษฎีบัณฑิต สาขาวิชาการบริหารการศึกษา บัณฑิตวิทยาลัย มหาวิทยาลัยศิลปากร, 2550), ง.

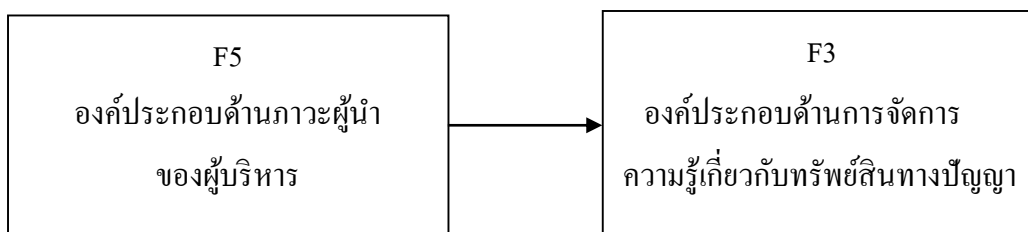

ภาพที่ 25 ความสัมพันธ์ระหว่างองค์ประกอบด้านภาวะผู้นำของผู้บริหารและองค์ประกอบด้านกระบวนการจัดการความรู้เกี่ยวกับทรัพย์สินทางปัญญา

จากการศึกษาวิจัยทั้งในประเทศและต่างประเทศที่สนับสนุนความสัมพันธ์ระหว่าง (F5) องค์ประกอบด้านภาวะผู้นำของผู้บริหารและ (F3) องค์ประกอบด้านกระบวนการจัดการความรู้เกี่ยวกับทรัพย์สินทางปัญญา ได้แก่ การศึกษาวิจัยของสายสุดา เตียเจริญ ได้ทำการวิจัยเรื่อง องค์ประกอบของการเป็นมหาวิทยาลัยวิจัย ผลการวิจัยพบว่าองค์ประกอบด้านการนำผลงานวิจัยไปใช้และการสร้างเครือข่ายการวิจัยเป็นองค์ประกอบที่มีความสำคัญต่อการเป็นมหาวิทยาลัยวิจัย ผู้บริหารมหาวิทยาลัยควรส่งเสริมและสนับสนุนในเรื่องการผลิตผลงานวิจัยที่ตรงกับความต้องการของสังคม ชุมชน และประเทศ รวมทั้งการนำผลงานวิจัยไปประยุกต์ใช้ให้เกิดประโยชน์เพื่อแก้ปัญหา หรือเพื่อเพิ่มมูลค่า นอกจากนี้ควรส่งเสริมให้เกิดความร่วมมือกับภาคเอกชนอุตสาหกรรม หรือหน่วยงานราชการอื่นเพื่อให้เกิดการทำงานวิจัยในลักษณะเครือข่ายกันสร้างและพัฒนาให้เกิดองค์ความรู้หรือนวัตกรรมใหม่ๆ ที่ตอบสนองต่อความต้องการของสังคม ชุมชน รวมทั้งเป็นการใช้ทรัพยากรร่วมกันเพื่อให้เกิดประโยชน์สูงสุดและสร้างความเข้มแข็งทางวิชาการ¹⁷³ สอดคล้องกับงานวิจัยของสมชาย เทพแสง ได้วิจัยเรื่อง การศึกษาปัจจัยบางประการที่ส่งผลต่อการจัดการคุณภาพโดยรวมของผู้บริหาร โรงเรียนมัธยมศึกษา สังกัดสำนักงานคณะกรรมการการศึกษาขั้นพื้นฐานในเขตพื้นที่การศึกษากรุงเทพมหานคร ผลการวิจัยพบว่า การมุ่งใจในการจัดการความรู้เกี่ยวกับทรัพย์สินทางปัญญา ผู้บริหารเป็นปัจจัยหนึ่งที่เป็นแรงจูงใจให้บุคลากรในองค์กรได้ปฏิบัติงานตามวัตถุประสงค์ให้ประสบความสำเร็จ¹⁷⁴ สอดคล้องกับผลการวิจัยของจรัสศรี เพ็ชรคง ได้ทำการ

¹⁷³ สายสุดา เตียเจริญ, “องค์ประกอบของการเป็นมหาวิทยาลัยวิจัย” (วิทยานิพนธ์ปริญญาปรัชญาดุษฎีบัณฑิต สาขาวิชาการบริหารการศึกษา บัณฑิตวิทยาลัย มหาวิทยาลัยศิลปากร, 2554), ง.

¹⁷⁴ สมชาย เทพแสง, “การศึกษาปัจจัยบางประการที่ส่งผลต่อการจัดการคุณภาพโดยรวมของผู้บริหาร โรงเรียนมัธยมศึกษา สังกัดสำนักงานคณะกรรมการการศึกษาขั้นพื้นฐานใน

วิจัยเรื่อง การพัฒนาทุนมนุษย์ของวิทยาลัยพยาบาล สังกัดสถาบันพระบรมราชชนก ผลการวิจัยพบว่า แนวทางในการพัฒนาทุนมนุษย์ของวิทยาลัยพยาบาล สังกัดสถาบันพระบรมราชชนก ควรมีการดำเนินการ ดังนี้ 1) มีการพัฒนาภาวะผู้นำของผู้บริหารทุกระดับ 2) ส่งเสริมการสร้างค่านิยมในการเรียนรู้เพื่อการพัฒนาตนเองและรู้ลึกผูกพันต่อองค์กร 3) จัดทำแผนพัฒนาทุนมนุษย์ขององค์กรให้เชื่อมโยงระหว่างยุทธศาสตร์ เป้าหมาย และค่านิยมร่วมขององค์กร 4) ใช้การบริหารผลการปฏิบัติงานและการพัฒนาผู้ที่มีความรู้ความสามารถสูง 5) การสร้างความสมดุลของชีวิตและงาน 6) ส่งเสริมการสร้างนวัตกรรมและการแบ่งปันความรู้ 7) การส่งเสริมวัฒนธรรมองค์กรที่มุ่งสร้างคุณภาพและการแข่งขัน 8) การใช้เทคโนโลยีสนับสนุนการปฏิบัติงานและการพัฒนาอาจารย์ และ 9) การสนับสนุนและพัฒนาทีมงาน¹⁷⁵ และสอดคล้องกับเยาวภา บัวเวช ได้ทำการวิจัยเรื่องรูปแบบการบริหารงานประชาสัมพันธ์มหาวิทยาลัยราชภัฏ ผลการวิจัยพบว่า รูปแบบการบริหารงานประชาสัมพันธ์มหาวิทยาลัยราชภัฏประกอบด้วย 4 ปัจจัยที่มีนัยสำคัญทางสถิติที่ระดับ .05 ได้แก่ 1) ด้านผู้บริหาร ประกอบด้วยนโยบาย วัตถุประสงค์ ภาวะผู้นำ แรงจูงใจ การสร้างบรรยากาศการสื่อสารในองค์กร 2) ด้านระบบการบริหารองค์กร ประกอบด้วย การวางแผน การจัดองค์กร การจับบุคลากรเข้าทำงาน ค่าตอบแทน การประสานงาน และงบประมาณ 3) ด้านบุคลากร ประกอบด้วย คุณลักษณะของบุคลากร การฝึกอบรมและการพัฒนา และความผูกพัน 4) ประเภทของสื่อ ประกอบด้วย สื่อบุคคล สื่อมวลชน สื่อกิจกรรมพิเศษ สื่อเทคโนโลยี และสื่อเบ็ดเตล็ดในมหาวิทยาลัย มีความสัมพันธ์กับรูปแบบการบริหารงานประชาสัมพันธ์ของมหาวิทยาลัยราชภัฏ ในขณะที่ระบบการบริหารองค์กร ไม่มีอิทธิพลต่อประเภทของสื่อต่างๆ¹⁷⁶

สรุป จากข้อสนับสนุนที่กล่าวไว้ แสดงให้เห็นถึงความสำคัญขององค์ประกอบด้านภาวะผู้นำของผู้บริหารและองค์ประกอบด้านการจัดการความรู้เกี่ยวกับทรัพย์สินทางปัญญาผู้วิจัยจึง

เขตพื้นที่การศึกษากรุงเทพมหานคร” (ปริญญาณีพนธ์การศึกษาคุษฎีบัณฑิต สาขาการบริหารการศึกษา บัณฑิตวิทยาลัย มหาวิทยาลัยศรีนครินทรวิโรฒ, 2548), บทคัดย่อ.

¹⁷⁵ จรัสศรี เพ็ชรคง, “การพัฒนาทุนมนุษย์ของวิทยาลัยพยาบาล สังกัดสถาบันพระบรมราชชนก” (วิทยานิพนธ์ปริญญาปรัชญาคุษฎีบัณฑิต สาขาวิชาการบริหารการศึกษา บัณฑิตวิทยาลัย มหาวิทยาลัยศิลปากร, 2552), ง.

¹⁷⁶ เยาวภา บัวเวช, “รูปแบบการบริหารงานประชาสัมพันธ์มหาวิทยาลัยราชภัฏ” (วิทยานิพนธ์ปริญญาปรัชญาคุษฎีบัณฑิต สาขาวิชาการบริหารการศึกษา บัณฑิตวิทยาลัย มหาวิทยาลัยศิลปากร, 2550), ง.

ได้กำหนดสมมติฐานความสัมพันธ์ระหว่างองค์ประกอบด้านภาวะผู้นำของผู้บริหารและองค์ประกอบด้านการจัดการความรู้เกี่ยวกับทรัพย์สินทางปัญญาในการศึกษาครั้งนี้

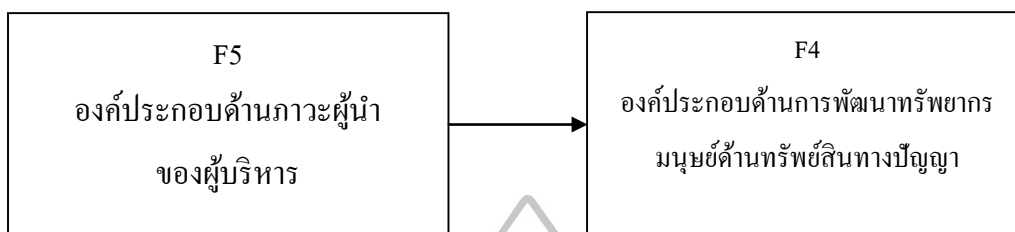

ภาพที่ 26 ความสัมพันธ์ระหว่างองค์ประกอบด้านภาวะผู้นำของผู้บริหารและองค์ประกอบด้านการพัฒนาทรัพยากรมนุษย์ด้านทรัพย์สินทางปัญญา

จากการศึกษางานวิจัยทั้งในประเทศและต่างประเทศที่สนับสนุนความสัมพันธ์ระหว่าง (F5) องค์ประกอบด้านภาวะผู้นำของผู้บริหารและ (F4) องค์ประกอบด้านการพัฒนาทรัพยากรมนุษย์ด้านทรัพย์สินทางปัญญา ได้แก่การวิจัยของชวณพิศ สิทธิธาดา ได้ทำการวิจัยเรื่องรูปแบบสมรรถนะของผู้บริหารสถานศึกษาขั้นพื้นฐานที่มีประสิทธิผล ผลการวิจัยพบว่า องค์ประกอบสมรรถนะของผู้บริหารสถานศึกษาขั้นพื้นฐานที่มีประสิทธิผล ประกอบด้วย 5 องค์ประกอบ คือ 1) สมรรถนะด้านวิชาชีพ 2) สมรรถนะด้านภาวะผู้นำ 3) สมรรถนะด้านหน้าที่ 4) สมรรถนะด้านบุคคล 5) สมรรถนะด้านการบังคับบัญชา และรูปแบบสมรรถนะของผู้บริหารสถานศึกษาขั้นพื้นฐานที่มีประสิทธิผล ประกอบด้วยองค์ประกอบสำคัญ 5 องค์ประกอบที่มีความถูกต้อง เหมาะสม เป็นไปได้ และสามารถนำไปใช้ประโยชน์และถูกต้องครอบคลุมสอดคล้องกับกรอบแนวคิดทฤษฎีของการวิจัย¹⁷⁷

สรุป จากข้อสนับสนุนที่กล่าวไว้ แสดงให้เห็นถึงความสำคัญขององค์ประกอบด้านภาวะผู้นำของผู้บริหารและองค์ประกอบด้านการพัฒนาทรัพยากรมนุษย์ด้านทรัพย์สินทางปัญญา ผู้วิจัยจึงได้กำหนดสมมติฐานความสัมพันธ์ระหว่างองค์ประกอบด้านภาวะผู้นำของผู้บริหารและองค์ประกอบด้านการพัฒนาทรัพยากรมนุษย์ด้านทรัพย์สินทางปัญญาในการศึกษาครั้งนี้

¹⁷⁷ ชวณพิศ สิทธิธาดา, “รูปแบบสมรรถนะของผู้บริหารสถานศึกษาขั้นพื้นฐานที่มีประสิทธิผล” (วิทยานิพนธ์ปริญญาปรัชญาดุษฎีบัณฑิต สาขาวิชาการบริหารการศึกษา บัณฑิตวิทยาลัย มหาวิทยาลัยศิลปากร, 2552), ง.

**การวิเคราะห์รูปแบบความสัมพันธ์ขององค์ประกอบของการจัดการทรัพย์สินทาง
ปัญญาของคณะพยาบาลศาสตร์ในสถาบันอุดมศึกษาเอกชน**

จากการวิเคราะห์ความสัมพันธ์เชิงสาเหตุของการจัดการทรัพย์สินทางปัญญาของคณะพยาบาลศาสตร์ในสถาบันอุดมศึกษาเอกชนที่สอดคล้องกับข้อมูลตามแนวคิด ทฤษฎีและงานวิจัยทั้งในและต่างประเทศที่สนับสนุนความสัมพันธ์เชิงตรรกะขององค์ประกอบส่งเสริมการจัดการทรัพย์สินทางปัญญาของคณะพยาบาลศาสตร์ในสถาบันอุดมศึกษาเอกชนที่มีอิทธิพลต่อกัน ผู้วิจัยได้กำหนดสมมติฐานรูปแบบความสัมพันธ์ขององค์ประกอบแสดงเป็นภาพที่ 27 ดังนี้



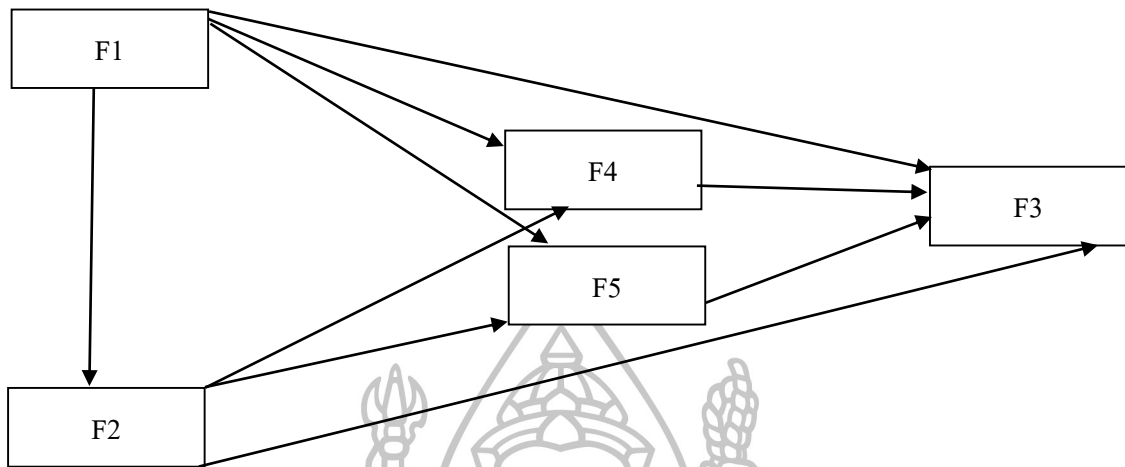

F1 การมีวิสัยทัศน์เกี่ยวกับทรัพย์สินทางปัญญา (Shared vision of Intellectual Property)

F2 การจัดการและการนโยบายเกี่ยวกับทรัพย์สินทางปัญญา (Organization and Policy of Intellectual Property)

F3 การจัดการความรู้เกี่ยวกับทรัพย์สินทางปัญญา (Knowledge Management of Intellectual Property)

F4 การพัฒนาทรัพยากรมนุษย์ด้านทรัพย์สินทางปัญญา (Human Resource Development of Intellectual Property)

F5 ภาวะผู้นำของผู้บริหาร (Leadership)

ภาพที่ 27 รูปแบบตั้งต้นความสัมพันธ์ขององค์ประกอบของการส่งเสริมการจัดการทรัพย์สินทางปัญญาของคณะพยาบาลศาสตร์ในสถาบันอุดมศึกษาเอกชนที่สอดคล้องกับข้อมูลตามแนวคิดทฤษฎีและงานวิจัยทั้งในและต่างประเทศ

จากภาพแสดงรูปแบบตั้งต้นความสัมพันธ์ขององค์ประกอบของการจัดการทรัพย์สินทางปัญญาของคณะพยาบาลศาสตร์ในสถาบันอุดมศึกษาเอกชนที่สอดคล้องกับข้อมูลตามแนวคิดทฤษฎีและงานวิจัยทั้งในและต่างประเทศที่สนับสนุนความสัมพันธ์เชิงตรรกะขององค์ประกอบส่งเสริมการจัดการทรัพย์สินทางปัญญาของคณะพยาบาลศาสตร์ในสถาบันอุดมศึกษาเอกชนที่มีอิทธิพลต่อกันมีทั้งหมด 5 องค์ประกอบ ได้แก่ องค์ประกอบการมีวิสัยทัศน์เกี่ยวกับทรัพย์สินทาง

ปัญหา (F1) องค์ประกอบการจัดองค์การและนโยบายเกี่ยวกับทรัพยากรเส้นทางปัญหา (F2) องค์ประกอบการพัฒนาทรัพยากรมนุษย์ด้านทรัพยากรเส้นทางปัญหา (F4) และองค์ประกอบภาวะผู้นำของผู้บริหาร (F5) ล้วนมีอิทธิพลทางตรงต่อองค์ประกอบการจัดการความรู้เกี่ยวกับทรัพยากรเส้นทางปัญหา (F3) นอกจากนี้องค์ประกอบที่มีวิสัยทัศน์เกี่ยวกับทรัพยากรเส้นทางปัญหา(F1) ยังมีอิทธิพลทางอ้อมต่อองค์ประกอบการจัดการความรู้เกี่ยวกับทรัพยากรเส้นทางปัญหา (F3) ผ่านองค์ประกอบการพัฒนาทรัพยากรมนุษย์ด้านทรัพยากรเส้นทางปัญหา (F4) และองค์ประกอบการจัดองค์การและนโยบายเกี่ยวกับทรัพยากรเส้นทางปัญหา (F2) และองค์ประกอบการจัดองค์การและนโยบาย (F2) ยังมีอิทธิพลทางอ้อมต่อองค์ประกอบการจัดการความรู้เกี่ยวกับทรัพยากรเส้นทางปัญหา (F3) ผ่านองค์ประกอบการพัฒนาทรัพยากรมนุษย์ด้านทรัพยากรเส้นทางปัญหา (F4) และองค์ประกอบภาวะผู้นำของผู้บริหาร (F5)

นอกจากนี้เพื่อให้ได้รูปแบบความสัมพันธ์ขององค์ประกอบของการจัดการทรัพยากรเส้นทางปัญหาของคณะพยาบาลศาสตร์ในสถาบันอุดมศึกษาเอกชน ผู้วิจัยได้วิเคราะห์ความสัมพันธ์ที่สอดคล้องกับข้อมูลเชิงประจักษ์ด้วยวิธีการวิเคราะห์ความสัมพันธ์เชิงสาเหตุ (path analysis) โดยพิจารณาความสอดคล้องของรูปแบบ ดังนี้

1. ค่า Chi-Square: ตรวจสอบความกลมกลืนของโมเดล
2. ค่า Root Mean Squared Error of Approximation (RMSEA)
3. ค่า Goodness-of-fit indices (GFI) และ Adjusted Goodness-of-fit indices (AGFI)
4. ค่า Root Mean Squared Residual (RMSR): ค่าดัชนีรากของค่าเฉลี่ยกำลังสองของส่วนที่เหลือ
5. ค่า Comparative Fit Index (CFI): ดัชนีเปรียบเทียบ โมเดลพื้นฐานกับ โมเดลตามทฤษฎี/ตามสมมติฐาน

ตารางที่ 20 ค่าสถิติวัดความสอดคล้องความกลมกลืนระหว่างโมเดลและข้อมูลเชิงประจักษ์

ค่าสถิติ	ค่า	เกณฑ์ความสอดคล้องความกลมกลืนระหว่างโมเดลและข้อมูลเชิงประจักษ์
Chi-Square	15.106 P = 0.000	แตกต่างกันอย่างมีนัยสำคัญทางสถิติ ขอมรับสมมติฐานหลักว่าโมเดลตามทฤษฎีมีความสอดคล้องกับข้อมูลเชิงประจักษ์
Degree of Freedom (df)	1	ควรมีค่า ≤ 2
Goodness-of-fit indices (GFI)	0.983	มีค่าเข้าใกล้ 1 โมเดลตามทฤษฎีมีความสอดคล้องกับข้อมูลเชิงประจักษ์
Adjusted Goodness-of-fit indices (AGFI)	0.744	มีค่าเข้าใกล้ 1 โมเดลตามทฤษฎีมีความสอดคล้องกับข้อมูลเชิงประจักษ์
Relative Fit Index (RFI)	0.897	มีค่าเข้าใกล้ 1 โมเดลตามทฤษฎีมีความสอดคล้องกับข้อมูลเชิงประจักษ์
Root Mean Squared Residual (RMSR)	0.141	มีค่าเข้าใกล้ 1 โมเดลตามทฤษฎีมีความสอดคล้องกับข้อมูลเชิงประจักษ์
Root Mean Squared Error of Approximation (RMSEA)	0.203	ค่าที่เป็นศูนย์แสดงถึงความเหมาะสมของโมเดลที่ดีที่สุด และถ้าค่าสูงแสดงว่าเป็นโมเดลที่ไม่เหมาะสม ควรอยู่ระหว่าง 0.05-0.08 (Kline2005)
Comparative Fit Index (CFI)	0.990	ผลการเปรียบเทียบจะให้ค่าระหว่าง 0 และ 1 ค่าดัชนีที่ระดับ 0.9 เป็นระดับที่โมเดลควรจะถูกยอมรับ

จากตารางที่ 20 พบว่า ค่าไค-สแควร์ (Chi-Square) มีค่าเท่ากับ 15.106 (P = 0.000) แสดงให้เห็นแตกต่างกันอย่างมีนัยสำคัญทางสถิติ ขอมรับสมมติฐานหลักว่าโมเดลตามทฤษฎีมีความสอดคล้องกับข้อมูลเชิงประจักษ์ นอกจากนี้ยังสามารถพิจารณาค่าดัชนีความสอดคล้องอื่นๆ ได้อีก เช่น Degree of Freedom (df) มีค่าเท่ากับ 1 ค่า Goodness-of-fit indices (GFI) Adjusted Goodness-of-fit indices (AGFI) และค่า Relative Fit Index (RFI) มีค่าเข้าใกล้ 1 คือค่า GFI=0.983 ค่าAGFI=

0.744 และค่า RFI=0.897 แสดงให้เห็นว่าโมเดลมีความสอดคล้องกับข้อมูลเชิงประจักษ์ และค่า Comparative Fit Index (CFI) เท่ากับ 0.990 ซึ่งเป็นค่าดัชนีที่อยู่ในระดับที่โมเดลควรจะถูกรับ

ตารางที่ 21 ค่าสัมประสิทธิ์สหสัมพันธ์ระหว่างองค์ประกอบการส่งเสริมการจัดการ
ทรัพย์สินทางปัญญาของคณะพยาบาลศาสตร์ในสถาบันอุดมศึกษาเอกชน

ตัวแปร	F1	F2	F3	F4	F5
F1การมีวิสัยทัศน์เกี่ยวกับทรัพย์สินทางปัญญา	1				
F2การจัดองค์การและนโยบายเกี่ยวกับทรัพย์สินทางปัญญา	.722**	1			
F3การจัดการความรู้เกี่ยวกับทรัพย์สินทางปัญญา	.729**	.770**	1		
F4การพัฒนาทรัพยากรมนุษย์ด้านทรัพย์สินทางปัญญา	.807**	.735**	.666**	1	
F5ภาวะผู้นำของผู้บริหาร	.770**	.782**	.687**	.752**	1

** มีนัยสำคัญทางสถิติที่ระดับ .01

จากตารางที่ 21 พบว่าค่าสัมประสิทธิ์สหสัมพันธ์ระหว่างองค์ประกอบการจัดการทรัพย์สินทางปัญญาของคณะพยาบาลศาสตร์ในสถาบันอุดมศึกษาเอกชนประกอบด้วยตัวแปรต้น 4 ตัว คือ การมีวิสัยทัศน์เกี่ยวกับทรัพย์สินทางปัญญา(F1)การจัดองค์การและนโยบายเกี่ยวกับทรัพย์สินทางปัญญา(F2)การพัฒนาทรัพยากรมนุษย์ด้านทรัพย์สินทางปัญญา(F4)ภาวะผู้นำของผู้บริหาร(F5)ส่วนตัวแปรตามคือ การจัดการความรู้เกี่ยวกับทรัพย์สินทางปัญญา(F3) มีค่าสัมประสิทธิ์สหสัมพันธ์ระหว่าง.666-.807 ซึ่งมีความสัมพันธ์กันในเชิงบวกทุกด้านอย่างมีนัยสำคัญทางสถิติที่ระดับ .01

จากการวิเคราะห์ความสัมพันธ์ขององค์ประกอบที่สอดคล้องกับข้อมูลเชิงประจักษ์ ด้วยวิธีการวิเคราะห์ความสัมพันธ์เชิงสาเหตุ(path analysis)เพื่อทราบองค์ประกอบตามวัตถุประสงค์ที่ 1 มีความสัมพันธ์กันหรือไม่อย่างไร ผลการวิเคราะห์พบว่าความสัมพันธ์ขององค์ประกอบ มีรายละเอียดตามภาพที่ 28

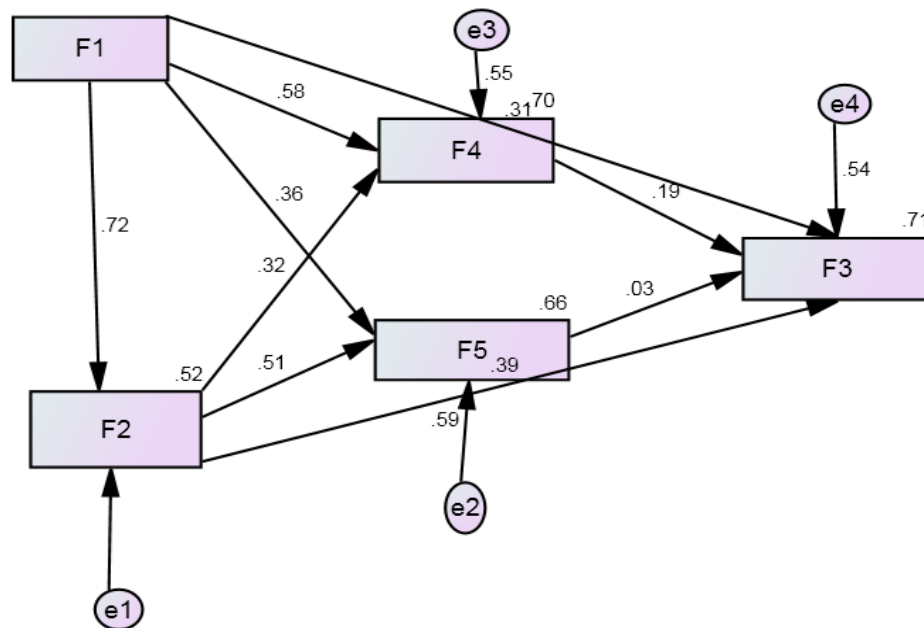

Chi-square = 15.106, df. = 1, P-value = .000

GFI = 0.983, AGFI = 0.744, CFI = 0.990, RMSEA = 0.203

ภาพที่ 28 รูปแบบความสัมพันธ์เชิงสาเหตุขององค์ประกอบของการส่งเสริมการจัดการทรัพยากรมนุษย์ทางปัญญาของคณะพยาบาลศาสตร์ในสถาบันอุดมศึกษาเอกชน

จากภาพที่ 28 มีสมการแสดงความสัมพันธ์เชิงสาเหตุที่อิทธิพลทางตรง (direct effect) และเส้นทางที่มีอิทธิพลทางอ้อม (indirect effect) อธิบายได้ดังนี้

อิทธิพลทางตรง (direct effect) มีสมการดังนี้

$$\text{สมการที่ 1 } F3 = 0.31(F1) + 0.19(F4) + 0.39(F2) + 0.03(F5) + e_4 = 0.92$$

$$\text{สมการที่ 2 } F4 = 0.58(F1) + 0.32(F2) + e_3 = 0.90$$

$$\text{สมการที่ 3 } F5 = 0.36(F1) + 0.51(F2) + e_2 = 0.87$$

$$\text{สมการที่ 4 } F2 = 0.72(F1) + e_1 = 0.72$$

$$\text{อิทธิพลทางตรงรวมทั้งหมด (Total direct effect) } = 0.92+0.90+0.87+0.72 = 3.41$$

อิทธิพลทางอ้อม (indirect effect) คือเส้นทางต่อไปนี้

$$\text{เส้นทางที่ 1 (F1)} \longrightarrow \text{(F4)} \longrightarrow \text{(F3)} = 0.58 \times 0.19 = 0.110$$

$$\text{เส้นทางที่ 2 (F1)} \longrightarrow \text{(F5)} \longrightarrow \text{(F3)} = 0.36 \times 0.03 = 0.010$$

$$\text{เส้นทางที่ 3 (F1)} \longrightarrow \text{(F2)} \longrightarrow \text{(F4)} \longrightarrow \text{(F3)} = 0.72 \times 0.32 \times 0.19 = 0.043$$

$$\text{เส้นทางที่ 4 (F1)} \longrightarrow \text{(F2)} \longrightarrow \text{(F5)} \longrightarrow \text{(F3)} = 0.72 \times 0.51 \times 0.03 = 0.011$$

$$\text{เส้นทางที่ 5 (F2)} \longrightarrow \text{(F4)} \longrightarrow \text{(F3)} = 0.32 \times 0.19 = 0.060$$

$$\text{เส้นทางที่ 6 (F2)} \longrightarrow \text{(F5)} \longrightarrow \text{(F3)} = 0.51 \times 0.03 = 0.015$$

อิทธิพลทางอ้อมรวมทั้งหมด (Total indirect effect) ของตัวแปรต้นต่อตัวแปรตาม มีผลดังนี้ องค์ประกอบการมีวิสัยทัศน์เกี่ยวกับทรัพย์สินทางปัญญา (F1) + องค์ประกอบการจัดองค์การและนโยบายเกี่ยวกับทรัพย์สินทางปัญญา (F2) = $0.110 + 0.010 + 0.043 + 0.011 + 0.060 + 0.015 = 0.249$

อนึ่ง e_1, e_2, e_3, e_4 หมายถึง ตัวแปรแฝงความคลาดเคลื่อนสุ่มในการวัดอธิบายได้ดังนี้

e_2 กำกับไว้ที่ตัวแปร F5 มีค่าความคลาดเคลื่อนของตัวแปรเชิงสังเกตเท่ากับ .59

e_3 กำกับไว้ที่ตัวแปร F4 มีค่าความคลาดเคลื่อนของตัวแปรเชิงสังเกตเท่ากับ .55

e_4 กำกับไว้ที่ตัวแปร F3 มีค่าความคลาดเคลื่อนของตัวแปรเชิงสังเกตเท่ากับ .54

จากภาพที่ 28 อธิบายได้ว่าความสัมพันธ์เชิงสาเหตุขององค์ประกอบการจัดการทรัพย์สินทางปัญญาของคณะพยาบาลศาสตร์ในสถาบันอุดมศึกษาเอกชน สอดคล้องกับข้อมูลเชิงประจักษ์และมีความสัมพันธ์ทั้ง 5 องค์ประกอบโดยองค์ประกอบทุกตัวมีความสัมพันธ์ต่อกัน โดยองค์ประกอบการมีวิสัยทัศน์เกี่ยวกับทรัพย์สินทางปัญญา (F1) องค์ประกอบการจัดองค์การและนโยบายเกี่ยวกับทรัพย์สินทางปัญญา (F2) องค์ประกอบการพัฒนาทรัพยากรมนุษย์ด้านทรัพย์สินทางปัญญา (F4) และองค์ประกอบภาวะผู้นำของผู้บริหาร (F5) ล้วนมีอิทธิพลทางตรงต่อองค์ประกอบการจัดการความรู้เกี่ยวกับทรัพย์สินทางปัญญา (F3) นอกจากนี้องค์ประกอบการมีวิสัยทัศน์เกี่ยวกับทรัพย์สินทางปัญญา (F1) ยังมีอิทธิพลทางอ้อมต่อองค์ประกอบการจัดการความรู้เกี่ยวกับทรัพย์สินทางปัญญา (F3) ผ่านองค์ประกอบการพัฒนาทรัพยากรมนุษย์ด้านทรัพย์สินทางปัญญา (F4) และองค์ประกอบการจัดองค์การและนโยบายเกี่ยวกับทรัพย์สินทางปัญญา (F2) และองค์ประกอบการจัดองค์การและนโยบาย (F2) ยังมีอิทธิพลทางอ้อมต่อองค์ประกอบการจัดการความรู้เกี่ยวกับทรัพย์สินทางปัญญา (F3) ผ่านองค์ประกอบการพัฒนาทรัพยากรมนุษย์ด้านทรัพย์สินทางปัญญา (F4) และองค์ประกอบภาวะผู้นำของผู้บริหาร (F5)

ตอนที่ 3 การยืนยันองค์ประกอบและรูปแบบของการจัดการทรัพย์สินทางปัญญาของคณะพยาบาลศาสตร์ในสถาบันอุดมศึกษาเอกชนจากผู้ทรงคุณวุฒิและผู้เชี่ยวชาญ

การวิเคราะห์ค่าความถี่และค่าร้อยละของผู้ทรงคุณวุฒิและผู้เชี่ยวชาญที่มีต่อองค์ประกอบการจัดการทรัพย์สินทางปัญญาของคณะพยาบาลศาสตร์ในสถาบันอุดมศึกษาเอกชนในขั้นตอนนี้ผู้วิจัยได้นำร่างองค์ประกอบและรูปแบบของการจัดการทรัพย์สินทางปัญญาของคณะพยาบาลศาสตร์ในสถาบันอุดมศึกษาเอกชน ที่ได้จากการวิเคราะห์องค์ประกอบและการวิเคราะห์ความสัมพันธ์เชิงสาเหตุในตอนต้นที่ 1 และ ตอนที่ 2 มายืนยันเพื่อเพิ่มความน่าเชื่อถือ โดยการนำเสนอองค์ประกอบและรูปแบบการจัดการทรัพย์สินทางปัญญาของคณะพยาบาลศาสตร์ในสถาบันอุดมศึกษาเอกชน ด้วยวิธีการยืนยันโดยการอ้างอิงผู้ทรงคุณวุฒิและผู้เชี่ยวชาญจำนวน 7 คน ผู้วิจัยกำหนดกรอบการยืนยันองค์ประกอบและรูปแบบ 4 ด้านคือ ความเหมาะสม (propriety standards) ความเป็นไปได้ (feasibility standards) ความเป็นประโยชน์ (utility standards) และความถูกต้องครอบคลุม (accuracy standards) พร้อมทั้งข้อเสนอแนะ และการวิพากษ์เพื่อปรับปรุงให้ได้องค์ประกอบและรูปแบบการจัดการทรัพย์สินทางปัญญาของคณะพยาบาลศาสตร์ในสถาบันอุดมศึกษาเอกชนที่เหมาะสม ซึ่งผู้วิจัยใช้เกณฑ์การคัดเลือกผู้ทรงคุณวุฒิและผู้เชี่ยวชาญที่มีความรู้และประสบการณ์จากภาครัฐ ภาคเอกชน ผลการวิเคราะห์ดังตารางที่ 22



ตารางที่ 22 จำนวน คำร้อยละของความคิดเห็นของผู้ทรงคุณวุฒิและผู้เชี่ยวชาญต่อ องค์ประกอบและรูปแบบการส่งเสริมการจัดการทรัพยากรทางปัญญาของคณะ พยาบาลศาสตร์ในสถาบันอุดมศึกษาเอกชน

องค์ประกอบ การจัดการทรัพยากร ทางปัญญา	ผลการขึ้นงานวิจัยความคิดเห็นของผู้ทรงคุณวุฒิและผู้เชี่ยวชาญ															
	ความเหมาะสม				ความเป็นไปได้				ความเป็น ประโยชน์				ความถูกต้อง ครอบคลุม			
	เหมาะสม		ไม่ เหมาะสม		เป็นไปได้		เป็น ไปไม่ได้		เป็นประ โยชน์		ไม่เป็น ประ โยชน์		ถูกต้อง ครอบคลุม		ไม่ถูกต้อง ครอบคลุม	
	f	%	f	%	f	%	f	%	f	%	f	%	f	%	f	%
1. การมี วิทยุทัศน์ เกี่ยวกับ ทรัพยากรทาง ปัญญา	7	100			5	71.43	2	28.57	7	100			7	100		
2. การจัด องค์การและ นโยบาย เกี่ยวกับ ทรัพยากรทาง ปัญญา	7	100			6	85.71	1	14.29	7	100			6	85.71	1	14.29
3. การจัดการ ความรู้เกี่ยวกับ ทรัพยากรทาง ปัญญา	7	100			7	100			7	100			6	85.71	1	14.29
4. การพัฒนา ทรัพยากรมนุษย์ ด้านทรัพยากร ทางปัญญา	7	100			7	100			7	100			7	100		
5. ภาวะผู้นำของ ผู้บริหาร	7	100			7	100			7	100			7	100		

ตารางที่ 22 จำนวน คำร้อยละของความคิดเห็นของผู้ทรงคุณวุฒิและผู้เชี่ยวชาญต่อ องค์ประกอบและรูปแบบการส่งเสริมการจัดการทรัพยากรทางปัญญาของคณะ พยาบาลศาสตร์ในสถาบันอุดมศึกษาเอกชน (ต่อ)

องค์ประกอบ การจัดการทรัพยากร ทางปัญญา	ผลการขึ้นงานวิจัยความคิดเห็นของผู้ทรงคุณวุฒิและผู้เชี่ยวชาญ															
	ความเหมาะสม				ความเป็นไปได้				ความเป็น ประโยชน์				ความถูกต้อง ครอบคลุม			
	เหมาะสม		ไม่ เหมาะสม		เป็นไปได้		เป็น ไปไม่ได้		เป็นประ โยชน์		ไม่ เป็น ประ โยชน์		ถูกต้อง ครอบคลุม		ไม่ถูกต้อง ครอบคลุม	
	f	%	f	%	f	%	f	%	f	%	f	%	f	%	f	%
รูปแบบ ความสัมพันธ์ของ องค์ประกอบทั้ง 5 องค์ประกอบ	7	100			7	100			7	100			7	100		

จากตารางที่ 22 พบว่า ความคิดเห็นผู้ทรงคุณวุฒิและผู้เชี่ยวชาญที่มีต่อองค์ประกอบ และรูปแบบการจัดการทรัพยากรทางปัญญาของคณะพยาบาลศาสตร์ในสถาบันอุดมศึกษาเอกชน โดยผู้ทรงคุณวุฒิและผู้เชี่ยวชาญขึ้นงานวิจัยครั้งนี้ ในประเด็นดังนี้ ได้แก่ ความเหมาะสม ความเป็นไปได้ ความเป็นประโยชน์ และความถูกต้องครอบคลุม เมื่อแยกพิจารณาในแต่ละองค์ประกอบ ได้แก่ 1) องค์ประกอบด้านการมีวิสัยทัศน์เกี่ยวกับทรัพยากรทางปัญญา ในประเด็นความเหมาะสม ความเป็นประโยชน์ และความถูกต้องครอบคลุมคิดเป็นร้อยละ 100 ส่วนในประเด็นความเป็นไป ได้คิดเป็นร้อยละ 71.43 และไม่มีความเป็นไปได้ร้อยละ 28.57 2) องค์ประกอบด้านการจัดการ และนโยบายเกี่ยวกับทรัพยากรทางปัญญา ในประเด็นความเหมาะสม ความเป็นประโยชน์คิดเป็น ร้อยละ 100 ส่วนในประเด็นความเป็นไปได้ และความถูกต้องครอบคลุมคิดเป็นร้อยละ 85.71 มี ความเป็นไปไม่ได้และไม่ถูกต้องครอบคลุมคิดเป็นร้อยละ 14.29 3) องค์ประกอบด้านการจัดการ ความรู้เกี่ยวกับทรัพยากรทางปัญญา ในประเด็นความเหมาะสม ความเป็นไปได้ ความเป็นประโยชน์ คิดเป็นร้อยละ 100 ส่วนในประเด็นความถูกต้องครอบคลุมคิดเป็นร้อยละ 85.71 ไม่ถูกต้อง ครอบคลุมคิดเป็นร้อยละ 14.29 4) องค์ประกอบด้านการพัฒนาทรัพยากรมนุษย์ด้านทรัพยากรทาง ปัญญา ในประเด็นความเหมาะสม ความเป็นไปได้ ความเป็นประโยชน์ และความถูกต้องครอบคลุม คิดเป็นร้อยละ 100 5) องค์ประกอบด้านภาวะผู้นำของผู้บริหาร ในประเด็นความเหมาะสม ความ ความเป็นไปได้ ความเป็นประโยชน์ และความถูกต้องครอบคลุมคิดเป็นร้อยละ 100 ขณะที่ผู้ทรงคุณวุฒิ

และผู้เชี่ยวชาญมีความคิดเห็นเกี่ยวกับรูปแบบความสัมพันธ์ขององค์ประกอบทั้ง 5 องค์ประกอบในประเด็นความเหมาะสม ความเป็นไปได้ ความเป็นประโยชน์ และความถูกต้องครอบคลุมคิดเป็นร้อยละ 100 อย่างไรก็ตามผู้ทรงคุณวุฒิและผู้เชี่ยวชาญได้แสดงความคิดเห็นในภาพรวมพร้อมทั้งข้อเสนอแนะ เพื่อปรับปรุงให้ได้องค์ประกอบที่เหมาะสมต่อไป

การสังเคราะห์ข้อสรุปความคิดเห็น และข้อวิพากษ์เกี่ยวกับองค์ประกอบและรูปแบบการจัดการทรัพย์สินทางปัญญาของคณะพยาบาลศาสตร์ในสถาบันอุดมศึกษาเอกชน

ผู้ทรงคุณวุฒิและผู้เชี่ยวชาญได้ยื่นข้อสังเกตวิพากษ์ครั้งนี้ ในประเด็นดังนี้ ได้แก่ ความเหมาะสม ความเป็นไปได้ ความเป็นประโยชน์ และความถูกต้องครอบคลุม รวมทั้งข้อสรุปความคิดเห็น และข้อวิพากษ์เกี่ยวกับองค์ประกอบและรูปแบบ เพื่อปรับปรุงให้ได้องค์ประกอบที่เหมาะสม โดยมีความคิดเห็นขององค์ประกอบแต่ละองค์ประกอบเพิ่มเติม ดังนี้

องค์ประกอบที่ 1 การมีวิสัยทัศน์เกี่ยวกับทรัพย์สินทางปัญญา ผู้ทรงคุณวุฒิและผู้เชี่ยวชาญมีความคิดเห็น โดยสรุป ดังนี้ การมีวิสัยทัศน์เกี่ยวกับทรัพย์สินทางปัญญาเป็นองค์ประกอบที่มีความสำคัญมากที่สุดที่จะพัฒนาไปสู่การจัดการทรัพย์สินทางปัญญาของคณะพยาบาลศาสตร์ในสถาบันอุดมศึกษาเอกชน การมีวิสัยทัศน์ร่วมกันของคนทั้งคณะพยาบาลศาสตร์ โดยที่คณะพยาบาลศาสตร์ จะต้องเป็นองค์การที่สมาชิกทุกคนได้รับการพัฒนาวิสัยทัศน์ของอาจารย์ให้สอดคล้องกับวิสัยทัศน์รวมของคณะพยาบาลศาสตร์ ซึ่งจะสนับสนุนให้เกิดการรวมพลังของอาจารย์ที่มีความคาดหวังต่อความเปลี่ยนแปลงและความก้าวหน้าในเรื่องเกี่ยวกับการส่งเสริมการจัดการทรัพย์สินทางปัญญาของคณะพยาบาลศาสตร์ ส่วนในประเด็นความเป็นไปได้ในการมีวิสัยทัศน์เกี่ยวกับทรัพย์สินทางปัญญา มีผู้ทรงคุณวุฒิและผู้เชี่ยวชาญ 2 ท่านมีความคิดเห็นว่าเป็นไปไม่ได้ในการมีวิสัยทัศน์เกี่ยวกับทรัพย์สินทางปัญญาได้ เนื่องจากการกำหนดวิสัยทัศน์ของคณะพยาบาลศาสตร์ต้องสอดคล้องกับวิสัยทัศน์ของมหาวิทยาลัยด้วย ดังนั้นในการกำหนดวิสัยทัศน์ในเรื่องต่างๆ ต้องมีคำนึงถึงวิสัยทัศน์ที่สอดคล้องกับวิสัยทัศน์หลักของมหาวิทยาลัยด้วยเสมอ ดังนั้นในส่วนประเด็นของความเป็นไปได้ในการกำหนดวิสัยทัศน์ที่เกี่ยวข้องกับทรัพย์สินทางปัญญาของคณะพยาบาลศาสตร์ซึ่งส่วนใหญ่คณะพยาบาลศาสตร์ก็ต้องคำนึงถึงวิสัยทัศน์หลักของมหาวิทยาลัยด้วยเสมอ

องค์ประกอบที่ 2 การจัดองค์การและนโยบายเกี่ยวกับทรัพย์สินทางปัญญา ผู้ทรงคุณวุฒิและผู้เชี่ยวชาญมีความคิดเห็นโดยสรุป ดังนี้ นโยบายที่มีความชัดเจนมีความสำคัญมากในการจัดการทรัพย์สินทางปัญญาของคณะพยาบาลศาสตร์ในสถาบันอุดมศึกษาเอกชนในทางการปฏิบัติการดำเนินการจัดการทรัพย์สินทางปัญญาของคณะพยาบาลศาสตร์ในสถาบันอุดมศึกษาเอกชนจะสำเร็จลุล่วงได้ย่อมมีจุดเริ่มต้นจากการจัดองค์การและนโยบายที่เกี่ยวกับทรัพย์สินทางปัญญาของมหาวิทยาลัย แต่เนื่องจากการจัดองค์การและนโยบายของมหาวิทยาลัยเป็นองค์ประกอบที่มีความสำคัญอันดับแรก อาจเกิดจากความเข้าใจว่าการจัดองค์การและนโยบายที่เกี่ยวกับทรัพย์สินทางปัญญาของมหาวิทยาลัยเป็นองค์ประกอบที่อย่างไรเสียย่อมต้องเกิดขึ้นเพื่อให้มีการขับเคลื่อนให้มีการส่งเสริมการจัดการทรัพย์สินทางปัญญา ในประเด็นความเป็นไปได้ในการจัดองค์การและนโยบายเกี่ยวกับทรัพย์สินทางปัญญา เนื่องจากมหาวิทยาลัยแต่ละแห่งมีความแตกต่างในเรื่องการกำหนดเป้าหมายและนโยบายซึ่งเป็นเอกลักษณ์ของแต่ละมหาวิทยาลัย การกำหนดนโยบายในด้านทรัพย์สินทางปัญญาจึงไม่สามารถกำหนดให้เป็นเอกภาพเหมือนกันทุกมหาวิทยาลัยได้ อย่างไรก็ตามการกำหนดนโยบายดังกล่าวอาจมีหน่วยงานเป็นเจ้าภาพเพื่อกำหนดผลลัพธ์ที่ต้องการให้เกิดขึ้นเพื่อพัฒนาการส่งเสริมการจัดการทรัพย์สินทางปัญญาในมหาวิทยาลัยให้เกิดขึ้นอย่างเหมาะสมและยั่งยืน และสอดคล้องกับแผนยุทธศาสตร์สภาการพยาบาล พ.ศ. 2555-2559 ได้มีการกำหนดกรอบยุทธศาสตร์ที่ 4 ในการบริหารจัดการเพื่อความเป็นเลิศขององค์กร ตามยุทธศาสตร์ที่ 4.1 พัฒนาระบบการบริหารจัดการเพื่อความเป็นเลิศขององค์กร

องค์ประกอบที่ 3 การจัดการความรู้เกี่ยวกับทรัพย์สินทางปัญญา ผู้ทรงคุณวุฒิและผู้เชี่ยวชาญมีความคิดเห็นโดยสรุป ดังนี้การจัดการความรู้เกี่ยวกับทรัพย์สินทางปัญญาเป็นองค์ประกอบที่สำคัญองค์ประกอบหนึ่งในการจัดการทรัพย์สินทางปัญญาของคณะพยาบาลศาสตร์ในสถาบันอุดมศึกษาเอกชน เพราะการจัดการความรู้ คือการรวบรวมองค์ความรู้ที่มีอยู่กระจัดกระจายอยู่ในตัวบุคคลหรือเอกสาร รวมทั้งงานวิจัยต่างๆ มาพัฒนาให้เป็นระบบ เพื่อให้ทุกคนในองค์กรสามารถเข้าถึงความรู้ และพัฒนาตนเองให้เป็นผู้รู้ รวมทั้งปฏิบัติงานได้อย่างมีประสิทธิภาพ อันจะส่งผลให้คณะพยาบาลศาสตร์มีความรู้เกี่ยวกับทรัพย์สินทางปัญญามากขึ้นจนสามารถพัฒนางานวิจัยหรือนวัตกรรมทางสุขภาพซึ่งเป็นทรัพย์สินทางปัญญาของคณะพยาบาลศาสตร์ ซึ่งสอดคล้องกับแผนยุทธศาสตร์สภาการพยาบาล พ.ศ. 2555-2559 ได้มีการกำหนดกรอบยุทธศาสตร์ที่ 3 การพัฒนาวิชาชีพการพยาบาลและการผดุงครรภ์ ในยุทธศาสตร์ที่ 3.2 ในเรื่องการพัฒนากลไกส่งเสริมการจัดการ

ความรู้ทางการพยาบาล ซึ่งการจัดการความรู้ทางการพยาบาลส่วนใหญ่เป็นในเรื่องของการจัดการความรู้ในการทำวิจัยทางการพยาบาล รวมทั้งการปฏิบัติทางการพยาบาล ดังนั้นในประเด็นความถูกต้องและครอบคลุมยังมีผู้ทรงคุณวุฒิและผู้เชี่ยวชาญ 1 ท่านมีความคิดเห็นว่าจะมีส่วนน้อยที่ส่งเสริมการจัดการความรู้ในเรื่องของการส่งเสริมการจัดการทรัพย์สินทางปัญญา แต่ก้อเห็นควรว่าควรมีการส่งเสริมการจัดการความรู้ในเรื่องของการส่งเสริมการจัดการทรัพย์สินทางปัญญาให้มากขึ้นเพื่อการพัฒนาในวิชาชีพอย่างยั่งยืน

องค์ประกอบที่ 4 การพัฒนาทรัพยากรมนุษย์ด้านทรัพย์สินทางปัญญา ผู้ทรงคุณวุฒิและผู้เชี่ยวชาญมีความคิดเห็นโดยสรุป ดังนี้องค์ประกอบด้านการพัฒนาทรัพยากรมนุษย์ด้านทรัพย์สินทางปัญญามีความเหมาะสม ความเป็นได้ ความเป็นประโยชน์ และความถูกต้องครอบคลุม ต่อในการจัดการทรัพย์สินทางปัญญาของคณะพยาบาลศาสตร์ในสถาบันอุดมศึกษาเอกชน เพราะการพัฒนาทรัพยากรมนุษย์ ถือเป็นหัวใจสำคัญของการพัฒนาองค์กรทางวิชาชีพ

องค์ประกอบที่ 5 ภาวะผู้นำของผู้บริหาร ผู้ทรงคุณวุฒิและผู้เชี่ยวชาญมีความคิดเห็นโดยสรุป ดังนี้องค์ประกอบด้านภาวะผู้นำของผู้บริหารมีความเหมาะสม ความเป็นได้ ความเป็นประโยชน์ และความถูกต้องครอบคลุม ต่อในการจัดการทรัพย์สินทางปัญญาของคณะพยาบาลศาสตร์ในสถาบันอุดมศึกษาเอกชน เพราะการที่จะเป็นผู้นำที่ประสบความสำเร็จได้ผู้นั้นจะต้องบริหาร 3 ปัจจัยได้อย่างมีประสิทธิภาพและประสิทธิผล ได้แก่ การบริหารตนเอง การบริหารคน การบริหารงาน โดยเฉพาะในเรื่องการบริหารตนเองเป็นสิ่งสำคัญที่ผู้บริหารต้องมีและสร้างภาวะผู้นำพัฒนาตนเองอยู่ตลอดเวลาเพื่อให้เป็นผู้นำที่พึงประสงค์ เพื่อให้การดำเนินกิจกรรมขององค์กรดำเนินไปอย่างมีประสิทธิภาพสร้างความเจริญให้กับองค์กรและประเทศชาติต่อไป

รูปแบบความสัมพันธ์ขององค์ประกอบทั้ง 5 องค์ประกอบ ผู้ทรงคุณวุฒิและผู้เชี่ยวชาญมีความคิดเห็นโดยสรุป ดังนี้รูปแบบการจัดการทรัพย์สินทางปัญญาของคณะพยาบาลศาสตร์ในสถาบันอุดมศึกษาเอกชน สอดคล้องกับข้อมูลเชิงประจักษ์และมีความสัมพันธ์ทั้ง 5 องค์ประกอบมีความเหมาะสม ความเป็นได้ ความเป็นประโยชน์ และความถูกต้องครอบคลุม ต่อในการจัดการทรัพย์สินทางปัญญาของคณะพยาบาลศาสตร์ในสถาบันอุดมศึกษาเอกชน

สรุปได้ว่าผู้ทรงคุณวุฒิและผู้เชี่ยวชาญส่วนใหญ่มีความคิดเห็นไปในทำนองเดียวกันว่าในการจัดการทรัพย์สินทางปัญญาของคณะพยาบาลศาสตร์ในสถาบันอุดมศึกษาเอกชน ประกอบด้วย 5 องค์ประกอบ คือ การมีวิสัยทัศน์เกี่ยวกับทรัพย์สินทางปัญญา การ

จัดการและนโยบายเกี่ยวกับทรัพย์สินทางปัญญา การจัดการความรู้เกี่ยวกับทรัพย์สินทางปัญญา การพัฒนาทรัพยากรมนุษย์ด้านทรัพย์สินทางปัญญา และภาวะผู้นำของผู้บริหาร มีความเหมาะสม ความเป็นได้ ความเป็นประโยชน์ และความถูกต้องครอบคลุม และรูปแบบการจัดการทรัพย์สินทางปัญญาของคณะพยาบาลศาสตร์ในสถาบันอุดมศึกษาเอกชน สอดคล้องกับข้อมูลเชิงประจักษ์และมีความสัมพันธ์ทั้ง 5 องค์ประกอบโดยองค์ประกอบทุกตัวมีความเหมาะสม ความเป็นได้ ความเป็นประโยชน์ และความถูกต้องครอบคลุม โดยมีความเห็น ข้อเสนอแนะ และการวิพากษ์ในแต่ละประเด็นแตกต่างกันไป ซึ่งล้วนมีประโยชน์ และเพิ่มความแข็งแกร่งในการนำผลการวิจัยไปใช้เพื่อให้เกิดประโยชน์ในการบริหาร การศึกษาต่อไป



บทที่ 5

สรุปผลการวิจัย อภิปรายผล และข้อเสนอแนะ

การวิจัยเรื่อง “รูปแบบการจัดการทรัพยากรสิ่งทอทางปัญญาของคณะพยาบาลศาสตร์ในสถาบันอุดมศึกษาเอกชน” ใช้ระเบียบวิธีวิจัยแบบผสมผสาน (Mixed methods) ซึ่งใช้ทั้งระเบียบวิธีวิจัยเชิงปริมาณ (Quantitative Research) และระเบียบวิธีวิจัยเชิงคุณภาพ (Qualitative Research) การวิจัยมีวัตถุประสงค์เพื่อ 1) ทราบองค์ประกอบของการจัดการทรัพยากรสิ่งทอทางปัญญาของคณะพยาบาลศาสตร์ในสถาบันอุดมศึกษาเอกชน 2) ทราบรูปแบบการจัดการทรัพยากรสิ่งทอทางปัญญาของคณะพยาบาลศาสตร์ในสถาบันอุดมศึกษาเอกชน และ 3) เพื่อทราบผลการยืนยันองค์ประกอบและรูปแบบของการจัดการทรัพยากรสิ่งทอทางปัญญาของคณะพยาบาลศาสตร์ในสถาบันอุดมศึกษาเอกชน ผู้วิจัยการศึกษาองค์ประกอบของการส่งเสริมการจัดการทรัพยากรสิ่งทอทางปัญญาในสถาบันอุดมศึกษา โดยศึกษาวิเคราะห์แนวคิด ทฤษฎี วรรณกรรมที่เกี่ยวข้อง กับองค์ประกอบของการส่งเสริมการจัดการทรัพยากรสิ่งทอทางปัญญาในสถาบันอุดมศึกษาทั้งของรัฐและเอกชน จากเอกสาร ตำรา ข้อมูล สถิติ ผลงานวิจัย บทความวิชาการ วารสาร และเว็บไซต์ต่างๆ ทั้งในประเทศและต่างประเทศ ร่วมกับการสัมภาษณ์ผู้เชี่ยวชาญและผู้ทรงคุณวุฒิ ที่มาจากองค์กรต่างๆและคณะพยาบาลศาสตร์ในสถาบันอุดมศึกษา โดยใช้วิธีการคัดเลือกแบบเจาะจง มีเกณฑ์การพิจารณาจากคุณวุฒิ และประสบการณ์ด้านส่งเสริมการจัดการทรัพยากรสิ่งทอทางปัญญาของคณะพยาบาลศาสตร์ในสถาบันอุดมศึกษา จำนวน 7 คน มาวิเคราะห์เนื้อหา (Content Analysis) เพื่อไปสร้างข้อคำถามของแบบสอบถามความคิดเห็น เพื่อวัดระดับความคิดเห็นแบบลิเคิร์ต (Likert Scale) ของผู้เกี่ยวข้องในระดับนโยบายและระดับปฏิบัติการในด้านการจัดการทรัพยากรสิ่งทอทางปัญญาของคณะพยาบาลศาสตร์ในสถาบันอุดมศึกษาเอกชน ผู้ให้ข้อมูลคือบุคลากรในสถาบันอุดมศึกษาเอกชน ได้แก่ 1) อธิการบดี 2) ผู้ช่วยอธิการบดีฝ่ายที่เกี่ยวข้องกับการส่งเสริมทรัพยากรสิ่งทอทางปัญญาในมหาวิทยาลัย 3) คณบดีคณะพยาบาลศาสตร์ 4) ผู้ช่วยคณบดีฝ่ายที่เกี่ยวข้องกับการส่งเสริมทรัพยากรสิ่งทอทางปัญญาในคณะพยาบาลศาสตร์ และ 5) บุคลากร/ คณาจารย์ที่เกี่ยวข้องกับการส่งเสริมทรัพยากรสิ่งทอทางปัญญาในมหาวิทยาลัย ซึ่งเป็นผู้ให้ข้อมูลตามเกณฑ์ที่กำหนดไว้รวมทั้งสิ้นสถาบันอุดมศึกษาเอกชนละ 19 คน ดังนั้น จึงได้กลุ่มตัวอย่างในการตอบแบบสอบถามทั้งสิ้น 361 คน สถิติที่ใช้ในการวิเคราะห์ข้อมูล ได้แก่ ค่าความถี่ (frequency) ค่าร้อยละ (percentage) ค่ามัชฌิมเลขคณิต (\bar{x}) และส่วนเบี่ยงเบนมาตรฐาน (Standard Deviation) การวิเคราะห์หาองค์ประกอบเชิงสำรวจ (Exploratory Factor

Analysis: EFA) และการวิเคราะห์หาความสัมพันธ์เชิงสาเหตุขององค์ประกอบ (Path Analysis) ด้วยโปรแกรมสำเร็จรูป และใช้การวิจัยเชิงคุณภาพ ด้วยวิธีการสัมภาษณ์ถึงโครงสร้างจากผู้ทรงคุณวุฒิ และผู้เชี่ยวชาญจำนวน 7 ท่าน เพื่อทราบผลการยืนยันองค์ประกอบและรูปแบบของการจัดการทรัพยากรของคณะพยาบาลศาสตร์ในสถาบันอุดมศึกษาเอกชน สถิติที่ใช้ในการวิเคราะห์ข้อมูล ได้แก่ ค่าความถี่ (frequency) ร้อยละ (percentage) และการวิเคราะห์เนื้อหา (content analysis)

สรุปผลการวิจัย

การวิจัยเรื่อง รูปแบบการจัดการทรัพยากรของคณะพยาบาลศาสตร์ในสถาบันอุดมศึกษาเอกชน ได้ข้อค้นพบดังนี้

1. องค์ประกอบของการจัดการทรัพยากรของคณะพยาบาลศาสตร์ในสถาบันอุดมศึกษาเอกชน ประกอบด้วย 5 องค์ประกอบ ได้แก่ องค์ประกอบที่ 1 “การมีวิสัยทัศน์เกี่ยวกับทรัพยากรของคณะพยาบาลศาสตร์” องค์ประกอบที่ 2 “การจัดองค์การและนโยบายเกี่ยวกับทรัพยากรของคณะพยาบาลศาสตร์” องค์ประกอบที่ 3 “การจัดการความรู้เกี่ยวกับทรัพยากรของคณะพยาบาลศาสตร์” องค์ประกอบที่ 4 “การพัฒนาทรัพยากรมนุษย์ด้านทรัพยากรของคณะพยาบาลศาสตร์” และองค์ประกอบที่ 5 “ภาวะผู้นำของผู้บริหาร”

2. รูปแบบความสัมพันธ์ขององค์ประกอบของการจัดการทรัพยากรของคณะพยาบาลศาสตร์ในสถาบันอุดมศึกษาเอกชน ประกอบด้วย 5 องค์ประกอบ เป็นตัวแปรต้น 4 องค์ประกอบคือ การมีวิสัยทัศน์เกี่ยวกับทรัพยากรของคณะพยาบาลศาสตร์ การจัดองค์การและนโยบายเกี่ยวกับทรัพยากรของคณะพยาบาลศาสตร์ การพัฒนาทรัพยากรมนุษย์ด้านทรัพยากรของคณะพยาบาลศาสตร์ และภาวะผู้นำของผู้บริหาร ส่วนตัวแปรตามคือ การจัดการความรู้เกี่ยวกับทรัพยากรของคณะพยาบาลศาสตร์และความสัมพันธ์เชิงสาเหตุขององค์ประกอบการจัดการทรัพยากรของคณะพยาบาลศาสตร์ในสถาบันอุดมศึกษาเอกชนสอดคล้องกับข้อมูลเชิงประจักษ์และมีความสัมพันธ์ทั้ง 5 องค์ประกอบ โดยองค์ประกอบทุกตัวมีความสัมพันธ์ต่อกัน โดยองค์ประกอบการมีวิสัยทัศน์เกี่ยวกับทรัพยากรของคณะพยาบาลศาสตร์ องค์ประกอบการจัดองค์การและนโยบายเกี่ยวกับทรัพยากรของคณะพยาบาลศาสตร์ องค์ประกอบการพัฒนาทรัพยากรมนุษย์ด้านทรัพยากรของคณะพยาบาลศาสตร์ และองค์ประกอบภาวะผู้นำของผู้บริหาร ล้วนมีอิทธิพลทางตรงต่อองค์ประกอบการจัดการความรู้เกี่ยวกับทรัพยากรของคณะพยาบาลศาสตร์ นอกจากนี้ องค์ประกอบการมีวิสัยทัศน์เกี่ยวกับทรัพยากรของคณะพยาบาลศาสตร์ ยังมีอิทธิพลทางอ้อมต่อองค์ประกอบการจัดการความรู้เกี่ยวกับทรัพยากรของคณะพยาบาลศาสตร์ ผ่านองค์ประกอบการพัฒนาทรัพยากรมนุษย์ด้านทรัพยากรของคณะพยาบาลศาสตร์ และองค์ประกอบการจัดองค์การและนโยบายเกี่ยวกับทรัพยากรของคณะพยาบาลศาสตร์ และองค์ประกอบการจัดองค์การและนโยบาย ยังมีอิทธิพลทางอ้อมต่อองค์ประกอบการจัดการความรู้เกี่ยวกับทรัพยากรของคณะพยาบาลศาสตร์ ผ่านองค์ประกอบการพัฒนาทรัพยากรมนุษย์ด้านทรัพยากรของคณะพยาบาลศาสตร์

ปัญญา และองค์ประกอบภาวะผู้นำของผู้บริหาร รวมทั้งยังพบว่ารูปแบบความสัมพันธ์ขององค์ประกอบมีความสอดคล้องกับข้อมูลเชิงประจักษ์ในระดับดี

3. ผลการยืนยันองค์ประกอบและรูปแบบความสัมพันธ์ขององค์ประกอบของการจัดการทรัพยากรสินทางปัญญาของคณะพยาบาลศาสตร์ในสถาบันอุดมศึกษาเอกชนจากผู้ทรงคุณวุฒิและผู้เชี่ยวชาญ พบว่าผู้ทรงคุณวุฒิและผู้เชี่ยวชาญส่วนใหญ่ยืนยันไปในทิศทางเดียวกันว่าองค์ประกอบการส่งเสริมการจัดการทรัพยากรสินทางปัญญาทั้ง 5 องค์ประกอบ ได้แก่ องค์ประกอบที่ 1 “การมีวิสัยทัศน์เกี่ยวกับทรัพยากรสินทางปัญญา” องค์ประกอบที่ 2 “การจัดองค์การและนโยบายเกี่ยวกับทรัพยากรสินทางปัญญา” องค์ประกอบที่ 3 “การจัดการความรู้เกี่ยวกับทรัพยากรสินทางปัญญา” องค์ประกอบที่ 4 “การพัฒนาทรัพยากรมนุษย์ด้านทรัพยากรสินทางปัญญา” และองค์ประกอบที่ 5 “ภาวะผู้นำของผู้บริหาร” มีความเหมาะสม ความเป็นไปได้ ความเป็นประโยชน์ และความถูกต้องครบถ้วน แต่ก็มีความเห็นส่วนน้อยที่ไม่ได้เห็นด้วยกับบางองค์ประกอบ โดยมีความเห็นข้อเสนอแนะ และการวิพากษ์ในแต่ละประเด็นแตกต่างกันไป ซึ่งล้วนมีคุณประโยชน์ในการนำผลการวิจัยไปใช้ต่อไป ส่วนรูปแบบความสัมพันธ์ขององค์ประกอบของการจัดการทรัพยากรสินทางปัญญาของคณะพยาบาลศาสตร์ในสถาบันอุดมศึกษาเอกชน พบว่าผู้ทรงคุณวุฒิและผู้เชี่ยวชาญส่วนใหญ่มีความคิดเห็นไปในทิศทางเดียวกันว่ารูปแบบความสัมพันธ์ขององค์ประกอบที่ผู้วิจัยนำเสนอมีความเหมาะสม ความเป็นไปได้ ความเป็นประโยชน์ และความถูกต้องครบถ้วน

การอภิปรายผลการวิจัย

ข้อค้นพบจากงานวิจัย สามารถนำมาอภิปรายผลโดยแยกออกเป็น 3 ประเด็น คือ 1) องค์ประกอบของการจัดการทรัพยากรสินทางปัญญาของคณะพยาบาลศาสตร์ในสถาบันอุดมศึกษาเอกชน 2) รูปแบบความสัมพันธ์ขององค์ประกอบของการจัดการทรัพยากรสินทางปัญญาของคณะพยาบาลศาสตร์ในสถาบันอุดมศึกษาเอกชน 3) ผลการยืนยันองค์ประกอบและรูปแบบความสัมพันธ์ขององค์ประกอบของการจัดการทรัพยากรสินทางปัญญาของคณะพยาบาลศาสตร์ในสถาบันอุดมศึกษาเอกชนจากผู้ทรงคุณวุฒิและผู้เชี่ยวชาญ มีรายละเอียดดังนี้

1. องค์ประกอบของการจัดการทรัพยากรสินทางปัญญาของคณะพยาบาลศาสตร์ในสถาบันอุดมศึกษาเอกชน ประกอบด้วย 5 องค์ประกอบ ได้แก่ องค์ประกอบที่ 1 “การมีวิสัยทัศน์เกี่ยวกับทรัพยากรสินทางปัญญา” องค์ประกอบที่ 2 “การจัดองค์การและนโยบายเกี่ยวกับทรัพยากรสินทางปัญญา” องค์ประกอบที่ 3 “การจัดการความรู้เกี่ยวกับทรัพยากรสินทางปัญญา” องค์ประกอบที่ 4 “การพัฒนาทรัพยากรมนุษย์ด้านทรัพยากรสินทางปัญญา” และองค์ประกอบที่ 5 “ภาวะผู้นำของผู้บริหาร” ซึ่งองค์ประกอบทั้งหมดมีความสอดคล้องกับสมมติฐานของการวิจัยที่กำหนดไว้ว่า องค์ประกอบ

ของการจัดการทรัพย์สินทางปัญญาของคณะพยาบาลศาสตร์ในสถาบันอุดมศึกษาเอกชนเป็นพหุองค์ประกอบ ที่พบเช่นนี้อาจเป็นเพราะการมีวิสัยทัศน์เกี่ยวกับทรัพย์สินทางปัญญาส่งผลต่อการจัดการความรู้เกี่ยวกับทรัพย์สินทางปัญญา เพราะว่าการมีวิสัยทัศน์เกี่ยวกับทรัพย์สินทางปัญญามีความสำคัญเนื่องจากการมีวิสัยทัศน์เกี่ยวกับทรัพย์สินทางปัญญาเป็นองค์ประกอบเชิงอุดมคติที่มีอิทธิพลต่อการเริ่มต้นการจัดการทรัพย์สินทางปัญญาของคณะพยาบาลศาสตร์ในสถาบันอุดมศึกษาเอกชนและส่งผลต่อการส่งเสริมการจัดการทรัพย์สินทางปัญญาทุกด้านทั้งทางตรงและทางอ้อมให้เกิดเป็นผลลัพธ์เชิงบวกหรือเชิงลบได้ จึงมีตัวแปรที่เกี่ยวข้องกับหลักความสำคัญของการมีวิสัยทัศน์เกี่ยวกับทรัพย์สินทางปัญญาเป็นจำนวนมากที่นำมาพัฒนาเป็นแบบสอบถามความคิดเห็นในการเก็บข้อมูลเชิงปริมาณ ดังนั้นจากผลการวิเคราะห์สถิติจึงพบว่าการมีวิสัยทัศน์เกี่ยวกับทรัพย์สินทางปัญญาเป็นองค์ประกอบที่มีค่าอธิบายตัวแปรมากที่สุดถึง 20 ตัวแปร และเป็นองค์ประกอบที่มีค่าน้ำหนักองค์ประกอบมากที่สุด จึงถือได้ว่าการมีวิสัยทัศน์เกี่ยวกับทรัพย์สินทางปัญญาเป็นองค์ประกอบที่มีความสำคัญมากที่สุดที่ควรเกิดขึ้นเป็นอันดับแรกก่อนที่จะพัฒนาไปสู่การจัดการทรัพย์สินทางปัญญาของคณะพยาบาลศาสตร์ในสถาบันอุดมศึกษาเอกชนเพื่อร่วมกันสร้างการจัดการความรู้เกี่ยวกับทรัพย์สินทางปัญญาให้มามีมากขึ้น ทั้งนี้ในทางการปฏิบัติการดำเนินการจัดการทรัพย์สินทางปัญญาของคณะพยาบาลศาสตร์ในสถาบันอุดมศึกษาเอกชนจะสำเร็จลุล่วงได้ย่อมมีจุดเริ่มต้นจากการจัดองค์การและนโยบายที่เกี่ยวกับทรัพย์สินทางปัญญาของมหาวิทยาลัย แต่จากผลการวิเคราะห์ทางสถิติกลับพบว่าการจัดองค์การและนโยบายที่เกี่ยวกับทรัพย์สินทางปัญญาของมหาวิทยาลัยเป็นองค์ประกอบที่มีความสำคัญอันดับรองอาจเกิดจากความเข้าใจว่าการจัดองค์การและนโยบายที่เกี่ยวกับทรัพย์สินทางปัญญาของมหาวิทยาลัยเป็นองค์ประกอบที่อย่างไรเสียย่อมต้องเกิดขึ้นเพื่อให้มีการขับเคลื่อนให้มีการส่งเสริมการจัดการทรัพย์สินทางปัญญา ซึ่งผลการวิจัยพบว่าองค์ประกอบด้านการมีวิสัยทัศน์เกี่ยวกับทรัพย์สินทางปัญญา สอดคล้องกับผลการศึกษาศอคล้องกับการศึกษาของชนิตา รัชกุลพลเมือง และคณะ ได้ทำการศึกษาวิจัยเรื่อง การส่งเสริมทรัพย์สินทางปัญญาในสถาบันการศึกษาของสิงคโปร์ ผลการวิจัยพบว่าประเทศสิงคโปร์มีการประกาศวิสัยทัศน์ “Thinking School, Learning Nation” โดยให้ความสำคัญกับการเรียนรู้บนฐานความคิดสร้างสรรค์และการสร้างนวัตกรรม โดยเน้นความร่วมมือร่วมใจในการส่งเสริมให้การศึกษาขั้นพื้นฐานเป็นการเรียนรู้ที่มีความท้าทายและเป็นการแสวงหาแนวทางการพัฒนาจนนำไปสู่การเรียนรู้อย่างต่อเนื่องตลอดชีวิต ส่วนองค์ประกอบด้านจัดองค์การและนโยบายที่เกี่ยวกับทรัพย์สินทางปัญญาและการจัดการความรู้เกี่ยวกับทรัพย์สินทางปัญญาจากผลการวิจัยยังสอดคล้องกับการศึกษาสอดคล้องกับการศึกษาของชนิตา รัชกุลพลเมือง และคณะ ได้ทำการศึกษาวิจัยเรื่อง การส่งเสริมทรัพย์สินทางปัญญาในสถาบันการศึกษาศหราชอาณาจักร

(อังกฤษ) ผลการวิจัยพบว่า การส่งเสริมทรัพย์สินทางปัญญาของประเทศอังกฤษมีการปฏิรูประบบสิทธิบัตรช่วงปี พ.ศ. 2394 เพื่อแก้ไขปัญหาเกี่ยวกับการบริหารจัดการ โดยจัดตั้งสำนักงานทรัพย์สินทางปัญญาแห่งสหราชอาณาจักร (The UK Intellectual Property Office- UKIPO) เพื่อปรับยุทธศาสตร์ในการดำเนินงานด้านทรัพย์สินทางปัญญา มีแนวทางในการส่งเสริมทรัพย์สินทางปัญญาในสถาบันอุดมศึกษาโดย 1) การสร้างความตระหนักและความรู้เกี่ยวกับทรัพย์สินทางปัญญา 2) การพัฒนานโยบายที่เกี่ยวข้องกับการส่งเสริมทรัพย์สินทางปัญญา 3) การบริหารจัดการทรัพย์สินทางปัญญาในสถาบันการศึกษาโดยมีการจัดตั้งหน่วยงานที่รับผิดชอบทรัพย์สินทางปัญญาในมหาวิทยาลัย 4) การส่งเสริมการสร้างนวัตกรรม รวมทั้งสอดคล้องกับการศึกษาของวิศุกรรม ทรัพย์สินสมพล และคณะ ได้ทำการวิจัยเรื่องรูปแบบการบริหารจัดการและการใช้ประโยชน์จากทรัพย์สินทางปัญญาของมหาวิทยาลัย ได้ศึกษานโยบายและวิธีการจัดการทรัพย์สินทางปัญญาของมหาวิทยาลัยในต่างประเทศ และสัมภาษณ์ผู้เกี่ยวข้องกับการจัดการทรัพย์สินทางปัญญาของมหาวิทยาลัยในประเทศ ผลการวิจัยพบว่า การบริหารจัดการและการใช้ประโยชน์จากทรัพย์สินทางปัญญาของมหาวิทยาลัย จำเป็นที่จะต้องมียุทธศาสตร์ในการบริหารจัดการที่ชัดเจนและเป็นรูปธรรม เพื่อให้บุคคลที่เกี่ยวข้องทราบและเข้าใจถึงบทบาทและหน้าที่ของตนเอง ซึ่งจะช่วยให้การบริหารจัดการทรัพย์สินทางปัญญาของมหาวิทยาลัยเป็นไปอย่างมีประสิทธิภาพ และก่อให้เกิดประโยชน์แก่ทุกฝ่าย ไม่ว่าจะเป็นผู้ประดิษฐ์ มหาวิทยาลัย หรือสังคม สอดคล้องกับแนวคิดของเฟร็ด อาร์ เดวิด (Fred R. David) กล่าวว่า การกำหนดจุดประสงค์ประจำปีเป็นกิจกรรมที่กระจายอำนาจ (decentralized activity) ซึ่งมีส่วนเกี่ยวข้องโดยตรงกับพนักงานทั้งหมดในองค์กร การให้มีส่วนร่วมในการกำหนดจุดประสงค์สามารถนำไปสู่การยอมรับและค้ำประกันสัญญา จุดประสงค์ประจำปีควรสอดคล้องกับค่านิยม วัฒนธรรมการทำงานของพนักงานและผู้จัดการ และจะต้องมียุทธศาสตร์ที่สนับสนุนอย่างชัดเจน สอดคล้องกับการศึกษาของซันดา ริกซ์พลเมือง และคณะ ได้ทำการวิจัยเรื่องการส่งเสริมทรัพย์สินทางปัญญาในสถาบันการศึกษาของ สิงคโปร์ พบว่า สำนักงานทรัพย์สินทางปัญญาสิงคโปร์ (Intellectual Property Office of Singapore-IPOS) ได้ร่วมมือกับสถาบันโพลิเทคนิคหลายแห่งในประเทศสิงคโปร์ในการพัฒนาหลักสูตรทรัพย์สินทางปัญญาให้แก่อาจารย์และนักวิชาการของสถาบันโพลิเทคนิค นอกจากนี้ยังมีโครงการถ่ายทอดความรู้ด้านการบริหารจัดการทรัพย์สินทางปัญญาเพื่อเพิ่มศักยภาพให้แก่ผู้บริหารสถาบันสถาบัน โพลิเทคนิคที่เข้าร่วมโครงการ นอกจากนี้เพื่อบรรลุเป้าหมายตามวิสัยทัศน์การส่งเสริมความคิดสร้างสรรค์และการสร้างนวัตกรรม กระทรวงศึกษาธิการของสิงคโปร์ ได้สนับสนุนทรัพยากรในการส่งเสริมการจัดการเรียนการสอนขั้นพื้นฐานและสภาพแวดล้อมที่สามารถตอบสนองต่อวิสัยทัศน์ ดังนี้ การสนับสนุนการบริหารจัดการของสถานศึกษาขั้นพื้นฐานเพื่อให้ทำภารกิจหลัก (1) วางแผนยุทธศาสตร์ของโรงเรียน

(2)บริหารจัดการด้านทรัพยากร ทั้งทรัพยากรบุคคล การเงินอสังหาริมทรัพย์ และธุรกิจ(3)ดูแลและจัดการด้าน โครงสร้างพื้นฐานและสารสนเทศ(4)สนับสนุนการริเริ่มงานด้านคุณภาพ การสร้างนวัตกรรมและวิสาหกิจ เพื่อตอบสนองต่อวิสัยทัศน์ในการผลักดันให้นวัตกรรมเป็นกลไกในการขับเคลื่อนเศรษฐกิจของประเทศ รวมทั้งการสร้างเสริมจิตวิญญาณของการเป็นผู้ประกอบการและนักประดิษฐ์นวัตกรรมให้แก่ผู้เรียนประถมศึกษา มัธยมศึกษา และยูนิเวอร์ซิตีภายใต้โครงการ “BlueSky Showcase และสอดคล้องกับการศึกษาของคอตเตอร์และเฮสเกตต์ (Kotter & Heskett) ได้ทำการศึกษาเกี่ยวกับวัฒนธรรมองค์กรและผลการปฏิบัติงานผลการวิจัยพบว่า วัฒนธรรมองค์กรที่มีผลกระทบต่อผลการดำเนินงานขององค์กรในระยะยาวอย่างมีนัยสำคัญทางสถิติ และพบว่าองค์กรที่มีวัฒนธรรมที่เน้นปัจจัยด้านการจัดการ และภาวะผู้นำในทุกระดับ ผลการปฏิบัติงานที่ออกมาจะมีมูลค่าสูงกว่าองค์กรที่ไม่มีวัฒนธรรมดังกล่าว

กล่าวโดยสรุปจะเห็นได้ว่าองค์ประกอบของการจัดการทรัพยากรสินทางปัญญาของคณะพยาบาลศาสตร์ในสถาบันอุดมศึกษาเอกชนล้วนประกอบด้วยแนวคิดขององค์ประกอบที่ 1 “การมีวิสัยทัศน์เกี่ยวกับทรัพยากรสินทางปัญญา” องค์ประกอบที่ 2 “การจัดองค์การและนโยบายเกี่ยวกับทรัพยากรสินทางปัญญา” องค์ประกอบที่ 3 “การจัดการความรู้เกี่ยวกับทรัพยากรสินทางปัญญา” องค์ประกอบที่ 4 “การพัฒนาทรัพยากรมนุษย์ด้านทรัพยากรสินทางปัญญา” และองค์ประกอบที่ 5 “ภาวะผู้นำของผู้บริหาร”

เมื่อพิจารณารายองค์ประกอบตามลำดับความสำคัญจากมากไปน้อย พบว่า

1.1 องค์ประกอบด้านการมีวิสัยทัศน์เกี่ยวกับทรัพยากรสินทางปัญญา พบว่าการมีวิสัยทัศน์เกี่ยวกับทรัพยากรสินทางปัญญาเป็นองค์ประกอบที่มีคำอธิบายตัวแปรมากที่สุดถึง 20 ตัวแปร และเป็นองค์ประกอบที่มีค่าน้ำหนักองค์ประกอบมากที่สุด จึงถือได้ว่าการมีวิสัยทัศน์เกี่ยวกับทรัพยากรสินทางปัญญาเป็นองค์ประกอบที่มีความสำคัญมากที่สุดที่ควรเกิดขึ้นเป็นอันดับแรกก่อนที่จะพัฒนาไปสู่การจัดการทรัพยากรสินทางปัญญาของคณะพยาบาลศาสตร์ในสถาบันอุดมศึกษาเอกชน ซึ่งองค์ประกอบด้านการมีวิสัยทัศน์เกี่ยวกับทรัพยากรสินทางปัญญา สอดคล้องกับการศึกษาของชนิดารักษ์พลเมือง และคณะ ได้ทำการศึกษาวิจัยเรื่อง การส่งเสริมทรัพยากรสินทางปัญญาในสถาบันการศึกษาของสิงคโปร์ ผลการวิจัยพบว่าประเทศสิงคโปร์มีการประกาศวิสัยทัศน์ “Thinking School, Learning Nation” โดยให้ความสำคัญกับการเรียนรู้บนฐานความคิดสร้างสรรค์และการสร้างนวัตกรรม โดยเน้นความร่วมมือร่วมใจในการส่งเสริมให้การศึกษาขั้นพื้นฐานเป็นการเรียนรู้ที่มีความท้าทายและเป็นการแสวงหาแนวทางการพัฒนาจนนำไปสู่การเรียนรู้อย่างต่อเนื่องตลอดชีวิตเกี่ยวกับการจัดการทรัพยากรสินทางปัญญาในประเทศสิงคโปร์ พบว่าสำนักงานทรัพยากรสินทางปัญญาสิงคโปร์ (Intellectual Property Office of Singapore-IPOS) เป็นหน่วยงานสำคัญด้านทรัพยากรสินทาง

ปัญหาในสิงคโปร์ สำนักงานนี้มีพันธกิจหลักในการจัดโครงสร้างพื้นฐาน เพื่อการสร้างสรรค์ การคุ้มครอง และการใช้ประโยชน์จากทรัพย์สินทางปัญญา โดยการกำหนดวิสัยทัศน์ ดังนี้ “สนับสนุนให้สิงคโปร์เป็นประเทศแห่งการสร้างสรรค์ ให้คุณค่า พัฒนา และใช้ประโยชน์จากความคิดและทรัพย์สินทางปัญญา” โดยโครงสร้างสำนักงานทรัพย์สินทางปัญญาสิงคโปร์มีหน้าที่หลักคือ พัฒนารอบแนวคิดการบริหารจัดการเพื่อการส่งเสริมและการคุ้มครองทรัพย์สินทางปัญญา รวมทั้งการจัดทำและทบทวนนโยบายที่เกี่ยวข้องกับสิทธิในทรัพย์สินทางปัญญาของประเทศสิงคโปร์ นอกจากนี้เพื่อบรรลุเป้าหมายตามวิสัยทัศน์การส่งเสริมความคิดสร้างสรรค์และการสร้างนวัตกรรม กระทรวงศึกษาธิการของสิงคโปร์ได้สนับสนุนทรัพยากรในการส่งเสริมการจัดการเรียนการสอนขั้นพื้นฐานและสภาพแวดล้อมที่สามารถตอบสนองต่อวิสัยทัศน์ ดังนี้ การสนับสนุนการบริหารจัดการของสถานศึกษาขั้นพื้นฐานเพื่อให้ทำภารกิจหลัก (1) วางแผนยุทธศาสตร์ของโรงเรียน (2) บริหารจัดการด้านทรัพยากร ทั้งทรัพยากรบุคคล การเงินอสังหาริมทรัพย์ และธุรการ (3) ดูแลและจัดการด้านโครงสร้างพื้นฐานและสารสนเทศ (4) สนับสนุนการริเริ่มงานด้านคุณภาพ การสร้างนวัตกรรมและวิสาหกิจ เพื่อตอบสนองต่อวิสัยทัศน์ในการผลักดันให้นวัตกรรมเป็นกลไกในการขับเคลื่อนเศรษฐกิจของประเทศ

1.2 องค์ประกอบด้านการจัดองค์การและนโยบายเกี่ยวกับทรัพย์สินทางปัญญา

เป็นองค์ประกอบที่มีความสำคัญเป็นอันดับที่ 2 ถึงแม้ว่านโยบายจะมีความสำคัญและถือเป็นจุดเริ่มต้นของการดำเนินการในเรื่องต่างๆ เพื่อเป็นแนวทางให้ผู้เกี่ยวข้องได้ปฏิบัติตามวัตถุประสงค์ที่วางไว้อย่างครบถ้วนและเหมาะสม แต่กลับถูกจัดอยู่ในองค์ประกอบที่ 2 ทั้งนี้อาจเป็นเพราะความเข้าใจโดยทั่วไป ในทางการปฏิบัติการดำเนินการจัดการทรัพย์สินทางปัญญาของคณะพยาบาลศาสตร์ในสถาบันอุดมศึกษาเอกชนจะสำเร็จลุล่วงได้ย่อมมีจุดเริ่มต้นจากการจัดองค์การและนโยบายที่เกี่ยวกับทรัพย์สินทางปัญญาของมหาวิทยาลัย แต่จากผลการวิเคราะห์ทางสถิติกลับพบว่าการจัดองค์การและนโยบายที่เกี่ยวกับทรัพย์สินทางปัญญาของมหาวิทยาลัยเป็นองค์ประกอบที่มีความสำคัญอันดับรอง อาจเกิดจากความเข้าใจว่าการจัดองค์การและนโยบายที่เกี่ยวกับทรัพย์สินทางปัญญาของมหาวิทยาลัยเป็นองค์ประกอบที่อย่างไรเสียย่อมต้องเกิดขึ้นเพื่อให้มีการขับเคลื่อนให้มีการส่งเสริมการจัดการทรัพย์สินทางปัญญา ซึ่งผลของการวิจัยสอดคล้องกับการศึกษาวิจัยของนิโคล (Nicole) ได้ทำการศึกษาวิจัยเรื่อง Intellectual Property Management: Internal Organization and External Exploitation ผลการวิจัยพบว่าปัจจัยหลักที่มีอิทธิพลภายนอกต่อการบริหารจัดการการใช้ประโยชน์สิทธิบัตร คือ ประการแรกเกี่ยวกับแรงจูงใจว่าทำไม บริษัท ที่ต้องการที่จะใช้ประโยชน์จากภายนอกสิทธิบัตรประเภทของมูลค่า บริษัทมุ่งมั่นที่จะสร้างผ่านการแสวงหาผลประโยชน์จากภายนอกที่มีอิทธิพลต่อวิธีที่จะมีการจัดการ ประการที่สองการจัดโครงสร้าง

องค์กรของบริษัทเป็นสำคัญ ผลการวิจัยชี้ให้เห็นว่าโครงสร้างด้านทรัพย์สินทางปัญญาแบบ ส่วนกลางหรือกระจายอำนาจไม่ได้มีผลกระทบโดยตรงต่อการบริหารจัดการของสิทธิบัตรภายนอก การแสวงหาผลประโยชน์ แต่มันดูเหมือนว่าความเป็นจริงถ้าขอบเขตและสิ่งที่บริษัท มีที่จัดตั้งขึ้น ฟังก์ชันที่อุทิศตนเพื่อประโยชน์สิทธิบัตรภายนอกเป็นสิ่งสำคัญ ประการที่สามสถานที่ความคิด ริเริ่มของโครงการการแสวงหาผลประโยชน์สิทธิบัตรภายนอกการกำหนดจุดของกระบวนการที่ บริษัท เริ่มต้นอย่างแข็งขันในการจัดการการแสวงหาผลประโยชน์ภายนอก ประการที่สี่ความ ต้องการของ บริษัท คู่ค้าเกี่ยวกับเพิ่มเติมความรู้พร้อมกับสิทธิบัตรได้แสดงให้เห็นว่าเป็นสิ่งสำคัญ สอดคล้องกับการศึกษาของของชนิตา รัศมีพลเมือง และคณะ ได้ทำการศึกษาวิจัยเรื่อง การส่งเสริม ทรัพย์สินทางปัญญาในสถาบันการศึกษาของสหรัฐอเมริกา พบว่านโยบายการส่งเสริมทรัพย์สิน ทางปัญญาในสถาบันอุดมศึกษาของสหรัฐอเมริกา การส่งเสริมทรัพย์สินทางปัญญาใน สถาบันการศึกษาระยะแรกมุ่งไปที่การให้ความคุ้มครอง ลิขสิทธิ์ในผลงานวิชาการและงานวิจัยเป็น สำคัญ และการใช้ประโยชน์เพื่อการศึกษาค้นคว้ามากกว่าประโยชน์เชิงพาณิชย์แล้ว การเผยแพร่ ผลงานวิจัยยังจำกัดอยู่เฉพาะการตีพิมพ์เผยแพร่ในวารสารและการประชุมทางวิชาการต่อมา คณาจารย์มหาวิทยาลัยที่มีชื่อเสียงที่ได้รับทุนวิจัยจากแหล่งทุนภายนอกจำนวนมาก เช่น มหาวิทยาลัยแห่งแคลิฟอร์เนีย แห่งเบอร์กลีย์มหาวิทยาลัยชิคาโก มหาวิทยาลัย ฮาวาร์ด มหาวิทยาลัยวิสคอนซิน สถาบันเทคโนโลยีแห่งแมสซาชูเซตส์ และมหาวิทยาลัย สแตนฟอร์ด เรียกร้องให้มีการกำหนดนโยบาย เกี่ยวกับการแบ่งผลประโยชน์หรือรายได้ที่เกิด จากสิทธิบัตรและ การอนุญาตให้ใช้สิทธิจากผลงาน หลังการประชุมที่มหาวิทยาลัยวิสคอนซิน ใน พ.ศ. 2467 ที่ ประชุมเห็นว่ามหาวิทยาลัยควรมีการกำหนดนโยบายหรือแผนการที่ชัดเจนเกี่ยวกับการ ใช้ นวัตกรรมที่จดทะเบียนสิทธิบัตรได้ที่คณาจารย์ สร้างสรรค์ขึ้น โดยให้นโยบาย/แผนการดังกล่าวมี วัตถุประสงค์เพื่อให้การคุ้มครองบุคคลที่มีผลงาน จดสิทธิบัตรให้มีการใช้ประโยชน์จากงาน สิทธิบัตร อย่างเหมาะสม นโยบายว่าด้วยลิขสิทธิ์มาตั้งแต่ พ.ศ. 2518 และ แก้ไขปรับปรุงเรื่อยมา ภายใต้อัฒตวิธานหรือ "fair use" ในส่วนสิทธิบัตรมีนโยบายให้บุคลากรที่ได้รับทุน วิจัยรายงานการ ค้นพบนวัตกรรมที่มีศักยภาพที่จะจดสิทธิบัตรมา ตั้งแต่ พ.ศ. 2469 แต่ไม่มี มาตรการบังคับจน กระทั่ง พ.ศ. 2506 จึงมีการกำหนดให้บุคลากรและนัก วิจัยทุกคนที่ได้รับเงินทุน หรือใช้สิ่งอำนวยความสะดวก มอบผลงานให้แก่มหาวิทยาลัยต่อมา พ.ศ. 2522 ได้ตั้งสำนัก สิทธิบัตร เครื่องหมายการค้า และลิขสิทธิ์ เพื่อช่วยเหลือบุคลากรที่ทำวิจัยตาม ระเบียบของแหล่ง ทุนภายนอกโดยเฉพาะทุนรัฐบาล เมื่อ พ.ศ. 2534 มีการกิจหลัก ในการถ่ายทอดเทคโนโลยีไปสู่ เอกชนโดย การอนุญาตให้ใช้สิทธิเป็นหลัก มหาวิทยาลัย แคลิฟอร์เนียให้ความสำคัญกับภารกิจ ดังกล่าว โดยเน้นการสร้างภาคีวิชาการ (intellectual partnership) ระหว่างมหาวิทยาลัยกับภาค

อุตสาหกรรมซึ่งได้ดำเนินการทั้งในด้านการวิจัย การเรียนการสอน และการบริการสังคมโดยเฉพาะ สาขาวิชาวิศวกรรมศาสตร์และแพทยศาสตร์ สอดคล้องกับการศึกษาวิจัยของของชนิตา รักษ์ พลเมือง และคณะ ได้ทำการวิจัยเรื่องการส่งเสริมทรัพย์สินทางปัญญาในสถาบันการศึกษาของ ญี่ปุ่น ผลการวิจัยพบว่า ประเทศญี่ปุ่นมีนโยบายที่เกี่ยวข้องกับการส่งเสริมทรัพย์สินทางปัญญาได้ ประกาศให้ “การเป็นประเทศที่สร้างบนฐานทรัพย์สินทางปัญญา” (Nation Built on Intellectual Property or Intellectual Property-based Nation) หรือเรียกสั้นๆว่า IP Nation เป็นวาระแห่งชาติ โดยมีเป้าหมายที่จะเสริมสร้างศักยภาพในการแข่งขันด้านอุตสาหกรรมของประเทศ ควบคู่ไปกับการสร้างวงจรการสร้างสรรค์ทางปัญญา (Intellectual creation cycle) โดยมีนโยบายและแผนการส่งเสริมการสร้างสรรค์ทรัพย์สินทางปัญญาในการพัฒนาบุคลากรด้านการศึกษาและการวิจัยเพื่อสนับสนุนการสร้างสรรค์ผลงาน เช่น ให้มหาวิทยาลัยและบัณฑิตวิทยาลัยมีบทบาทในการสร้างนักวิจัยชั้นนำที่มีความชำนาญที่หลากหลาย รวมทั้งมีนโยบายและแผนการพัฒนาทรัพยากรมนุษย์ที่เกี่ยวข้องกับทรัพย์สินทางปัญญาและการสร้างความตระหนักให้แก่สาธารณะ สอดคล้องกับการศึกษาของวิศณุ ทรัพย์สมพลและคณะ ได้ทำการศึกษาวิจัยเรื่องการบริหารจัดการและการใช้ประโยชน์จากทรัพย์สินทางปัญญาของมหาวิทยาลัย ผลการวิจัยพบว่าการบริหารจัดการทรัพย์สินทางปัญญาในมหาวิทยาลัยจำเป็นต้องมีนโยบายในการบริหารที่ชัดเจนและเป็นรูปธรรม เพื่อให้บุคลากรที่เกี่ยวข้องทราบและเข้าใจถึงบทบาทและหน้าที่ของตนเอง จึงจะช่วยให้การบริหารจัดการทรัพย์สินทางปัญญาในมหาวิทยาลัยเป็นไปอย่างมีประสิทธิภาพ และก่อให้เกิดประโยชน์แก่ทุกฝ่าย ไม่ว่าจะเป็นผู้ประคอง มหาวิทยาลัย และสังคม สอดคล้องกับการศึกษาของสุภาวดี ลาภเจริญ ได้ทำการวิจัยเรื่องภาพอนาคตเครือข่ายความร่วมมือด้านการวิจัยระหว่างสถาบันอุดมศึกษาใน 10 ปี ข้างหน้า (พ.ศ. 2552-2561) ผลการวิจัยพบว่าความร่วมมือด้านโครงสร้างและเครือข่ายความร่วมมือ การวิจัยสถาบันอุดมศึกษาแต่ละแห่งต้องกำหนดเป้าหมาย วัตถุประสงค์ แผนงานและแนวทางปฏิบัติของตนเองให้สอดคล้องกับหลักการร่วมมือระหว่างสถาบันเสริมสร้างกระบวนการเรียนรู้ โดยผ่านการทำงานร่วมกัน ซึ่งเป็นการทำงานแบบแนวราบไม่มีการสั่งการจากฝ่ายใดรวมทั้ง สถาบันอุดมศึกษาต้องยอมรับการตรวจสอบจากสังคม

1.3 องค์ประกอบด้านการจัดการความรู้เกี่ยวกับทรัพย์สินทางปัญญา เป็นองค์ประกอบที่มีความสำคัญเป็นอันดับที่ 3 แสดงให้เห็นว่าเมื่อมีการจัดการความรู้เกี่ยวกับทรัพย์สินทางปัญญาแล้ว ย่อมทำให้เกิดการจัดการทรัพย์สินทางปัญญาของคณะพยาบาลศาสตร์ในสถาบันอุดมศึกษาเอกชนในระยะยาวอย่างยั่งยืนซึ่งสอดคล้องกับ สอดคล้องกับการศึกษางานวิจัยของมาคัส (Marcus) ได้ทำการศึกษาเรื่องนวัตกรรมและทรัพย์สินทางปัญญา: กลยุทธ์การบริหารจัดการทรัพย์สินทางปัญญาและเศรษฐศาสตร์เทคโนโลยี ผลการศึกษาพบว่าการจัดการเชิงกลยุทธ์

ด้านทรัพย์สินทางปัญญาต้องมีการพัฒนาและบูรณาการกับเทคโนโลยีและการบริหารจัดการองค์กรในการที่จะส่งเสริมให้เกิดความสำเร็จในระดับจุลภาคของ บริษัท และยังอยู่ในระดับมหภาคและการพัฒนาในทักษะการจัดการด้านทรัพย์สินทางปัญญา(เช่นการจัดหาการควบคุมการค้า, การออกใบอนุญาตการประเมินมูลค่าการกำหนดราคา) และสัญญาด้านทรัพย์สินทางปัญญา จะนำไปสู่การมีแนวโน้มมากที่สุดที่จะมีประสิทธิภาพที่เพิ่มขึ้นของระหว่างองค์กร สอดคล้องกับการศึกษาของโกลด์ (Gold) ทำการศึกษาวิจัยเรื่อง “Knowledge Management: An Organization Capabilities Perspective” ผลการวิจัยพบว่า 1) การบริหารสมัยใหม่ คือความตระหนักในคุณค่าของสินทรัพย์แห่งความรู้ (Knowledge assets) 2) การกระจายของผลิตภัณฑ์ในองค์กรเป็นสิ่งจำเป็น 3) การแข่งขันจะเป็นสิ่งที่จำเป็นสำหรับองค์กร 4) เป็นเรื่องยากที่จะพัฒนาองค์กรภายใต้ระบบการจัดการความรู้ เนื่องจากองค์กรยังมีประวัติศาสตร์และกระบวนการทำงานภายใต้ความสำเร็จของวัฒนธรรมแบบดั้งเดิมอยู่ 5) การลงทุนด้านเทคโนโลยีและการปรับเปลี่ยนวัฒนธรรมไปในทิศทางเดียวกันเป็นเงื่อนไขแรกที่สุดที่ส่งผลต่อความสำเร็จในการจัดการความรู้ในองค์กร สอดคล้องกับการวิจัยของแมคคาร์ธี (McCarthy) ได้ทำการวิจัยเรื่อง “Measuring the validity of task-Technology fit for knowledge management system” พบว่า 1) มีปัจจัย 3 ประการที่เกี่ยวข้องกับการใช้การจัดการความรู้ คือ วัฒนธรรมองค์กร ความสามารถของพนักงาน คุณลักษณะของผู้ใช้ระบบการจัดการความรู้ 2) ภาระงานขององค์กร ความสามารถของพนักงาน คุณลักษณะของผู้ใช้ระบบการจัดการความรู้เกี่ยวกับทรัพย์สินทางปัญญา 2) ภาระงานขององค์กรและความเหมาะสมในการประยุกต์ใช้ระบบโดยมีความสัมพันธ์ปริมาณที่สูง 3) วัฒนธรรมองค์กรเป็นปัจจัยที่สำคัญที่สุดในการใช้ประโยชน์จากการบริหารจัดการความรู้ สอดคล้องกับการศึกษาวิจัยของบาร์เรโต (Barreto, Charmaine) ได้ศึกษาเกี่ยวกับสิ่งจูงใจและผลกระทบต่อรูปแบบการแบ่งปันความรู้ระหว่างผู้ปฏิบัติงานโดยผ่านการวางแผนจัดการความรู้ โดยการสำรวจปรากฏการณ์เกี่ยวกับรูปแบบการแบ่งปันความรู้ด้วยเครื่องมือการจัดการความรู้ทั้งที่เป็นคู่มือ หรือการเป็นชุมชนนักปฏิบัติ (CoP) และการมีส่วนร่วมในการแบ่งปันความรู้ ผลการศึกษาพบว่า มีสิ่งจูงใจที่หลากหลายที่มีผลต่อผู้ให้ข้อมูลทั้งการมีส่วนร่วมในองค์กร และพบว่าเป้าหมายของแต่ละบุคคลที่มีอิทธิพลต่อรูปแบบในการแบ่งปันความรู้ การเปลี่ยนทางสังคม และบรรทัดฐานส่วนบุคคลมีอิทธิพลต่อรูปแบบในการแบ่งปันความรู้ และนอกจากนี้ยังพบว่าทฤษฎีสองปัจจัยสามารถอธิบายรูปแบบในการแบ่งปันความรู้ซึ่งจะมีประโยชน์ทั้งต่อผู้ที่เป็นเจ้าของความรู้ นักพัฒนา นักออกแบบกิจกรรมการจัดการความรู้ รวมถึงผู้บริหารและผู้นำ และสอดคล้องกับการศึกษาของจูพาร์ตัน นุชบงก์ ได้ศึกษาวิจัยเกี่ยวกับแผนกลยุทธ์การจัดการความรู้เชิงนวัตกรรมสำหรับมหาวิทยาลัยราชภัฏประกอบด้วยยุทธศาสตร์สำคัญ ได้แก่ การสร้างแรงจูงใจของบุคลากรเพื่อสร้างสรรค์นวัตกรรมและองค์ความรู้อย่างต่อเนื่อง

และยั่งยืน การพัฒนาระบบสนับสนุนการสร้างและการพัฒนานวัตกรรมทางการศึกษาให้ได้มาตรฐาน การพัฒนาระบบการส่งเสริมนวัตกรรม/การวิจัย การพัฒนาเครือข่ายความร่วมมือระหว่างเครือข่ายองค์กรแห่งนวัตกรรม การพัฒนาเครือข่ายความร่วมมือสร้างนวัตกรรมเพื่อพัฒนาท้องถิ่นกับหน่วยงานภาครัฐและเอกชนทั้งในและต่างประเทศ การส่งเสริมการศึกษาวิจัยการสร้างองค์ความรู้/นวัตกรรมที่เพิ่มศักยภาพและขีดความสามารถในการแข่งขัน สอดคล้องกับการวิจัยของ ปิยะนาถ บุญมีพิพิธ ได้ทำการวิจัยเรื่องการพัฒนา รูปแบบการจัดการความรู้ของสถานศึกษา ผลการวิจัยพบว่า องค์ประกอบของการจัดการความรู้ของสถานศึกษาประกอบด้วย 9 องค์ประกอบ ได้แก่ การเตรียมการตามกระบวนการจัดการความรู้ การนิเทศติดตามผล การแบ่งปันและแลกเปลี่ยนความรู้ การจัดเก็บความรู้ การเปลี่ยนแปลงค่านิยมและพฤติกรรมในการทำงานของบุคลากร การวางแผน การติดต่อสื่อสาร การสร้างความรู้ และการยกย่องชมเชยและการให้รางวัล ซึ่งองค์ประกอบของการจัดการความรู้ของสถานศึกษาสามารถนำมาใช้ประโยชน์ต่อสถานศึกษาอย่างต่อเนื่องและยั่งยืน และสอดคล้องกับศศกร ไชยคำหาญ ได้การวิจัยเรื่องปัจจัยที่มีอิทธิพลต่อการเป็นองค์กรแห่งการเรียนรู้ของสถานศึกษาขั้นพื้นฐาน ผลการวิจัยพบว่าปัจจัยที่มีอิทธิพลต่อการเป็นองค์กรแห่งการเรียนรู้ของสถานศึกษาขั้นพื้นฐาน พบว่าประกอบด้วย 9 ปัจจัย เรียงลำดับจากมากไปน้อย ดังนี้ โครงสร้างที่เหมาะสมขององค์กร, การคิดอย่างเป็นระบบ, กลยุทธ์ขององค์กร, วัฒนธรรมการเรียนรู้ในองค์กร, การพัฒนาบุคลากร, การทำงานเป็นทีม, การมีวิสัยทัศน์ร่วม, การสร้างบรรยากาศในองค์กร และการสร้างและการถ่ายโอนความรู้ และความสัมพันธ์เชิงโครงสร้างของการเป็นองค์กรแห่งการเรียนรู้ของสถานศึกษาขั้นพื้นฐาน พบว่าความสัมพันธ์เชิงโครงสร้างของรูปแบบจำลองสอดคล้องกับข้อมูลเชิงประจักษ์ และสามารถนำไปใช้ประโยชน์ได้ สอดคล้องกับกรอบแนวคิดทฤษฎีของการวิจัยและสอดคล้องกับอนงค์ สระบัว ได้การวิจัยเรื่องรูปแบบความสัมพันธ์เชิงสาเหตุของตัวชี้วัดการจัดการความรู้ของสถาบันอุดมศึกษา ผลการวิจัยพบว่าองค์ประกอบของตัวชี้วัดการจัดการความรู้ของสถาบันอุดมศึกษา ประกอบด้วย 5 องค์ประกอบ ได้แก่ 1)กระบวนการจัดการความรู้ 2)การเรียนรู้ 3)สมรรถนะ 4)เทคโนโลยีและ 5)โครงสร้างองค์กร และรูปแบบความสัมพันธ์เชิงสาเหตุของตัวชี้วัดการจัดการความรู้ของสถาบันอุดมศึกษาประกอบด้วย 5 องค์ประกอบที่มีความสัมพันธ์กันซึ่งมีความเหมาะสม เป็นไปได้ และสามารถนำไปใช้ประโยชน์ได้สอดคล้องกับกรอบแนวคิดทฤษฎีของการวิจัยสอดคล้องกับงานวิจัยของเบญจวรรณ ศรีโยธิน มณฑาทิพย์ ไชยศักดิ์ ที่ศึกษาปัจจัยที่มีความสัมพันธ์และปัจจัยที่สามารถพยากรณ์พฤติกรรมจัดการความรู้ของอาจารย์วิทยาลัยพยาบาล สังกัดกระทรวงสาธารณสุข ผลการวิจัยพบว่า ปัจจัยด้านการเสริมสร้างพลังอำนาจในงาน บรรยากาศองค์กร ภาวะผู้นำการเปลี่ยนแปลงของผู้บริหารวิทยาลัยพยาบาล และพฤติกรรมการเรียนรู้ส่วนบุคคลมี

ความสัมพันธ์ทางบวกกับพฤติกรรมการจัดการความรู้ของอาจารย์วิทยาลัยพยาบาล สังกัดกระทรวงสาธารณสุขในระดับปานกลาง โดยพฤติกรรมการเรียนรู้ส่วนบุคคลมีความสัมพันธ์กับพฤติกรรมการจัดการความรู้ของอาจารย์วิทยาลัยพยาบาลมากที่สุด รองลงมาได้แก่การเสริมสร้างพลังอำนาจในงาน ภาวะผู้นำการเปลี่ยนแปลงของผู้อำนวยการวิทยาลัยพยาบาล และบรรยากาศองค์การ ตัวพยากรณ์ที่ดีที่สุดที่สามารถพยากรณ์พฤติกรรมการจัดการความรู้ของอาจารย์วิทยาลัยพยาบาล สังกัดกระทรวงสาธารณสุข ได้แก่ พฤติกรรมการเรียนรู้ส่วนบุคคล รองลงมาได้แก่การเสริมสร้างพลังอำนาจในงาน ภาวะผู้นำการเปลี่ยนแปลงของผู้อำนวยการวิทยาลัยพยาบาล ซึ่งทั้งสามปัจจัยร่วมกันพยากรณ์พฤติกรรมการจัดการความรู้ของอาจารย์วิทยาลัยพยาบาล สังกัดกระทรวงสาธารณสุข

1.4 ด้านการพัฒนาทรัพยากรมนุษย์ด้านทรัพยากรมนุษย์ด้านทรัพยากรมนุษย์ เป็นองค์ประกอบที่มีความสำคัญเป็นอันดับที่ 4 แสดงให้เห็นว่าเมื่อมีการพัฒนาทรัพยากรมนุษย์ที่เกี่ยวกับทรัพยากรมนุษย์ด้านทรัพยากรมนุษย์แล้ว ย่อมทำให้เกิดการจัดการทรัพยากรมนุษย์ของคณะพยาบาลศาสตร์ในสถาบันอุดมศึกษาเอกชนในระยะยาวอย่างยั่งยืน ซึ่งสอดคล้องกับการศึกษาของอาเธอร์ (Arthur) ได้ศึกษาเกี่ยวกับผลของการจัดการทรัพยากรมนุษย์ต่อผลการปฏิบัติงานและอัตราการออกจากงาน พบว่าการดำเนินงานด้านทรัพยากรมนุษย์ที่เน้นการเพิ่มความผูกพันของพนักงานต่อองค์การ ได้แก่ การกระจายอำนาจการตัดสินใจ การฝึกอบรม การเพิ่มเงินเดือน และการมีส่วนร่วมของพนักงาน มีความสัมพันธ์กับผลการปฏิบัติงานที่สูงขึ้น ในทางตรงกันข้ามพบว่าการดำเนินงานด้านทรัพยากรมนุษย์ที่เน้นการควบคุม การเพิ่มประสิทธิภาพและการลดทักษะของพนักงานและอำนาจในการตัดสินใจ จะสัมพันธ์กับการเพิ่มของอัตราการลาออกของพนักงานและผลการปฏิบัติงานจะลดลง และสอดคล้องกับ โฮ ชอยวา โดรา (Ho, Choi-wa Dora) ได้ศึกษาวิจัยเรื่อง Human Resource Management in Hong Kong Preschools: The Impact of Falling Rolls on Staffing ผลการวิจัยพบว่าการจัดการเรียนการสอนระดับก่อนวัยเรียนนั้นการลดจำนวนของพนักงานเพื่อแก้ปัญหาการขาดงบประมาณในการบริหารจัดการนั้นส่งผลกระทบต่อประสิทธิภาพในการทำงานของพนักงานและมีผลกระทบต่อคุณภาพการสอนและการให้บริการ งานวิจัยนี้แสดงให้เห็นความสำคัญระหว่างการจัดการทรัพยากรมนุษย์และการพัฒนาโรงเรียนเพื่อเสนอการจัดการความรู้เกี่ยวกับวิชาชีพที่เกี่ยวข้องกับการจัดการเรียนการสอนและควรมีการเชื่อมต่อนโยบายขององค์การในการประเมินพนักงานเพื่อให้บรรลุคุณภาพบริการที่ดี ดังนั้นข้อเสนอแนะพนักงานมีส่วนร่วมในกระบวนการกำหนดนโยบายและการจัดการเรียนการสอน และเป็นการเสริมสร้างภาวะผู้นำเพื่อนำไปสู่การเปลี่ยนแปลงและต้องเปลี่ยนวัฒนธรรมการจัดการเรียนการสอนก่อนวัยเรียน สอดคล้องกับวิลเลียม อัลแลน และคณะ (William Allan et al.) ได้ทำการวิจัยเรื่อง Human Resource Management:

Managerial in Recruiting and Retaining Teachers National Implications ผลการวิจัยพบว่า เป้าหมายสูงสุดของแผนกทรัพยากรมนุษย์คือการจัดการทุนมนุษย์และวัฒนธรรมองค์การเพื่อมุ่งสู่ความสำเร็จ ในเวทีการศึกษาการเลือกผู้บริหารโรงเรียนที่มีประสิทธิภาพเป็นสิ่งสำคัญในการรักษาและสนับสนุนสิ่งแวดล้อมสำหรับครู วัตถุประสงค์ของการศึกษานี้คือการศึกษเกี่ยวกับประสิทธิภาพการบริหารในการสรรหาและรักษาครู การสรรหามีโอกาสเลือกจากคุณสมบัติของผู้สมัคร การบริหารทรัพยากรมนุษย์เป็นการวางแผนที่จะธำรงรักษานุเคราะห์ที่มีคุณภาพไว้ในองค์การเพื่อช่วยให้องค์กรบรรลุเป้าหมายตามยุทธศาสตร์ ในข้อสรุปกล่าวว่าเป้าหมายสูงสุดของการบริหารทรัพยากรมนุษย์จะมั่นใจว่าองค์การที่ดึงดูดและรักษานักงานที่ผ่านการรับรองตามกระบวนการไว้ได้ ข้อเสนอแนะสำหรับผู้ที่มีประสิทธิภาพควรธำรงรักษาและสรรหาจ้างพนักงานที่มาตรฐานในการทำงานหลายด้าน พร้อมทั้งควบคุม ติดตาม และพัฒนาอาชีพเพื่อก่อให้เกิดการเรียนรู้วิชาชีพ และวัฒนธรรมองค์การและช่วงเพิ่มประสิทธิภาพของการบริหารทรัพยากรมนุษย์ในการสรรหาและการรักษาครู และจากการศึกษาของไรท์และคณะ (Wright et. al) ได้ชี้ให้เห็นว่าในวรรณกรรมที่เกี่ยวข้องกับการพัฒนาทุนมนุษย์นั้นส่วนใหญ่เน้นที่การพัฒนาความรู้ในระดับบุคคล โดยผ่านกระบวนการฝึกอบรม และการสร้างสิ่งจูงใจในการนำความรู้ไปประยุกต์ใช้ แต่ในมุมมองเรื่องการพัฒนาทุนมนุษย์ส่วนใหญ่จะให้ความสำคัญกับการแบ่งปันความรู้ การประเมินและการส่งต่อความรู้มากกว่า สอดคล้องกับความเห็นของสวิตซ์ เมซินทรีย์ ที่กล่าวว่า โลกในยุคสังคมฐานความรู้จะเน้นไปสู่เรื่องการให้ความสำคัญในเรื่องการใส่ใจและการแบ่งปัน คือการที่คนเรามีค่านิยมในเรื่องจิตสาธารณะก็จะทำให้คนเราเกิดความใส่ใจและห่วงใยกัน แต่ในขณะเดียวกันเราก็นำเอาความรู้หรือข้อมูลต่างๆ ที่มีออกแบบและแบ่งปันกันซึ่งทั้งหมดนี้คือหัวใจหลักของการพัฒนาทุนมนุษย์ การศึกษาของแมคโดว์เวล และคณะ (McDowell et al.) ได้ทำการศึกษาเรื่อง “Congratulations or Condolences? The Role of Human Capital in the Cultivation of a University Administrator” ผลการศึกษาพบว่า ทักษะการบริหารเป็นสิ่งจำเป็นสำหรับประสิทธิภาพขององค์กรและยังมีงานวิจัยจำนวนน้อยที่ทำการศึกษาดูสอบการลงทุนด้านทุนมนุษย์ที่ส่งผลต่อการเลือกในการบริหาร ในงานวิจัยนี้ได้ทำการศึกษาการใช้ข้อมูลสำหรับนักเศรษฐศาสตร์ในการประมาณการเกี่ยวกับโอกาสในการเลือกวิธีการบริหาร ผลการวิจัยยังพบว่าการศึกษาด้านทุนมนุษย์มีผลต่อการตัดสินใจด้านบริหารของผู้บริหารองค์การ ในงานวิจัยนี้เสนอแนะให้ศึกษาทุนมนุษย์เพื่อการบริหารจัดการในองค์การ สอดคล้องกับการศึกษาของโอลากูเลฮิน และฟีลิก (Olakulehin and Felix Kayode) ได้ทำการวิจัยเรื่อง “Human Capital Key Worry for Reformers” จากการศึกษาพบว่าการพัฒนาทุนมนุษย์เป็นองค์ประกอบสำคัญที่สุดของทุกปัจจัยในธุรกิจการผลิตตั้งแต่ 1960 ในจีเรียจึงเน้นในการฝึกอบรมและการศึกษาการสะสมทุนมนุษย์เป็น

อย่างมาก แต่การศึกษาในการพัฒนาทรัพยากรมนุษย์เป็นสนองตอบความต้องการของประเทศ ในการวิจัยนี้จึงตรวจสอบผลกระทบและระยะการเรียนรู้ในการพัฒนาทุนมนุษย์ที่มีผลต่อการศึกษาของครูในไนจีเรีย การนำเสนอภาพรวมของความพยายามในการพัฒนาทุนมนุษย์ในไนจีเรียมีความสำคัญในระบบการศึกษาระดับอุดมศึกษา และมีประโยชน์ต่อการเรียนรู้ระบบ การฝึกอบรมและการพัฒนาบุคลากรทางการสำหรับภาคอุตสาหกรรมและองค์การของเศรษฐกิจ ในการวิจัยนี้ยังเป็นแนวทางในการเรียนรู้เป็นกลยุทธ์พื้นฐานสำหรับการพัฒนาทรัพยากรมนุษย์ด้านทรัพย์สินทางปัญญาในประเทศต่อไป และสอดคล้องกับการศึกษาของนันทวุฒิ พิมพ์แพง ได้ทำการวิจัยเรื่องการศึกษาสภาพและแนวทางการพัฒนาทุนทางปัญญาในสถาบันอุดมศึกษาของรัฐ ผลการวิจัยพบว่าแนวทางการพัฒนาทุนทางปัญญาในสถาบันอุดมศึกษาของรัฐ มีดังนี้ แนวทางการพัฒนาทุนมนุษย์ควรสร้างความร่วมมือกับภายนอกในการปรับหลักสูตรเพื่อให้ตรงต่อทักษะในการปฏิบัติงานจริง ส่งเสริมกิจกรรมนอกเหนือจากกิจกรรมทางวิชาการอย่างเป็นระบบ และควรกระตุ้นสำนึกในความสำเร็จ/ความรับผิดชอบ โดยการใช้บทบาทของผู้นำ แนวทางการพัฒนาทุนนวัตกรรมและเทคโนโลยี ควรเลือกใช้เทคโนโลยีที่เหมาะสมกับสถาบันอย่างพอเพียง พัฒนาระบบการจัดเก็บและแบ่งปันผลประโยชน์การวิจัย และควรส่งเสริมการสร้างมูลค่าของทรัพย์สินทางปัญญาในเชิงพาณิชย์ สอดคล้องกับวิจัยของนพดล เหลืองภิรมย์ ได้ทำการศึกษาวินิจฉัยเรื่องการจัดการนวัตกรรม: การพัฒนาตัวแปรความสามารถในการสร้างสรรค์นวัตกรรมของนักวิจัย ผลการวิจัยพบว่า ปัญหาในการจัดการนวัตกรรมแนวการจัดการประดิษฐ์คิดค้นคือ แนวคิดนี้ให้ความสำคัญกับทรัพยากรมนุษย์ จนละเลยนวัตกรรมทางด้านต้นทุนทางสังคม ซึ่งส่งผลกระทบต่อนักวิจัยในการสร้างแนวคิดใหม่ๆ การแบ่งปันแลกเปลี่ยนกรอบแนวคิดข้อมูลการวิจัยและข้อมูลที่เกี่ยวข้องกับการวิจัย ตลอดจนการนำกรอบแนวคิดไปใช้ในทางปฏิบัติ นักวิจัยที่มีเครือข่ายทางธุรกิจ เครือข่ายข้อมูล เครือข่ายนักวิจัย และเครือข่ายความสัมพันธ์ส่วนบุคคล ซึ่งมีโอกาสที่จะประสบความสำเร็จในการสร้างสรรค์ผลงานวิจัยผลงานนวัตกรรมได้มากกว่านักวิจัยที่ไม่มีเครือข่าย และพบว่าทุนทางสังคมเชื่อมโยงส่งผลกระทบต่อความสามารถนักวิจัยในการสร้างสรรค์นวัตกรรม สอดคล้องกับพิชญภา ยืนยาว ได้ทำการวิจัยเรื่องรูปแบบการบริหารทรัพยากรบุคคลในสถาบันอุดมศึกษา ผลการวิจัยพบว่าปัจจัยที่จำเป็นต่อการบริหารทรัพยากรบุคคลในสถาบันอุดมศึกษา ประกอบด้วย 7 องค์ประกอบ ได้แก่ 1) การจัดการองค์การ 2) การติดต่อสื่อสาร 3) ความเชี่ยวชาญในวิชาชีพ 4) การมุ่งผลสัมฤทธิ์ 5) การบริหารความเปลี่ยนแปลง 6) จรรยาบรรณในวิชาชีพ 7) การบริการที่ดี และ รูปแบบการบริหารทรัพยากรบุคคลในสถาบันอุดมศึกษาประกอบด้วยกลุ่มตัวแปรอิสระ ได้แก่ การติดต่อสื่อสารความเชี่ยวชาญในวิชาชีพ การบริหารความเปลี่ยนแปลง จรรยาบรรณในวิชาชีพ และการบริการที่ดี กับกลุ่มตัวแปรตาม ได้แก่ การจัดการองค์การและการมุ่งผลสัมฤทธิ์ ซึ่งมีความสัมพันธ์ซึ่งกันและกัน และสอดคล้อง

กับชนันันท์ จันทรินทร์ ได้ทำการศึกษา อิทธิพลของการจัดการทรัพยากรมนุษย์และบรรยากาศองค์การต่อผลการปฏิบัติงานของพนักงานในเขตนิคมอุตสาหกรรมภาคเหนือ ผลการวิจัยพบว่า 1) การรับรู้บทบาทหน้าที่การจัดการทรัพยากรมนุษย์และบรรยากาศองค์การระหว่างพนักงานที่มีผลการปฏิบัติงานสูงและต่ำ มีความแตกต่างกันอย่างมีนัยสำคัญทางสถิติ โดยพนักงานที่มีผลการปฏิบัติงานสูงมีการรับรู้บทบาทหน้าที่การจัดการทรัพยากรมนุษย์และบรรยากาศองค์การสูงกว่าพนักงานที่มีผลการปฏิบัติงานต่ำ 2) อำนาจในการพยากรณ์ของบทบาทหน้าที่การจัดการทรัพยากรมนุษย์มีผลต่อการปฏิบัติงานระหว่างพนักงานที่มีผลการปฏิบัติงานสูงและต่ำ

1.5 องค์ประกอบด้านภาวะผู้นำของผู้บริหาร เป็นองค์ประกอบที่มีความสำคัญเป็นอันดับที่ 5 แสดงให้เห็นว่าเมื่อมีการผู้บริหารที่มีภาวะผู้นำที่ดีเกี่ยวกับทรัพย์สินทางปัญญาแล้วย่อมทำให้เกิดการจัดการทรัพย์สินทางปัญญาของคณะพยาบาลศาสตร์ในสถาบันอุดมศึกษาเอกชนในระยะยาวอย่างยั่งยืนซึ่งสอดคล้องกับการศึกษาวิจัยของอาวัต ที่ทำการศึกษาเกี่ยวกับบทบาทของอธิการบดีมหาวิทยาลัยเอกชนในกำกับของรัฐที่มีผลต่อความร่วมมือระหว่างมหาวิทยาลัยและชุมชน พบว่า บทบาทของอธิการบดีมหาวิทยาลัยเอกชนในกำกับของรัฐที่มีผลต่อความร่วมมือระหว่างมหาวิทยาลัยและชุมชน โดยผ่านการมีอิทธิพลต่อโครงสร้างและนโยบายขององค์กร สอดคล้องกับการศึกษาของวอเกอร์ พบว่าทฤษฎีภาวะผู้นำที่แตกต่างไปจากรูปแบบภาวะผู้นำในการใช้วิสัยทัศน์ร่วมกันและการมีส่วนร่วมของผู้ปกครอง คือ ภาวะผู้นำแบบร่วมมือร่วมใจ ซึ่งผู้นำแบบร่วมมือร่วมใจควรมีการประชุมร่วมมือกันเป็นระยะๆ เพื่อประเมินผลการทำงานร่วมกัน การใช้กรอบการทำงานที่จะส่งเสริมให้เกิดการเปลี่ยนแปลงในสังคมเชิงบวกโดยมีการจัดให้มีกองทุนเพื่อโรงเรียนเอกชนในกำกับของรัฐ เพื่อพัฒนาความร่วมมือแบบหุ้นส่วนและอาจเป็นคุณประโยชน์เพิ่มมากขึ้นเมื่อนำไปแปรรูปเป็นของเอกชนเพื่อเพิ่มทางเลือกหรือทำให้เกิดการบริการแก่สังคมที่คำนึงถึงประโยชน์สาธารณะ สอดคล้องกับชลกร ดันประภัสร์ ทำการวิจัยเรื่องปัจจัยที่ส่งผลต่อความสร้างสรรค์และนวัตกรรมของโรงเรียนเอกชนประเภทสามัญระดับการศึกษาขั้นพื้นฐาน พบว่าปัจจัยที่ส่งผลต่อความสร้างสรรค์และนวัตกรรมของโรงเรียนเอกชนประเภทสามัญระดับการศึกษาขั้นพื้นฐานคือ ความคิดสร้างสรรค์ของผู้บริหาร ภาวะผู้นำของผู้บริหาร บรรยากาศและสภาพแวดล้อมของงาน และวัฒนธรรมการเรียนรู้ และสอดคล้องกับปิติภูมิพาคม ได้ทำการวิจัยเรื่องรูปแบบภาวะผู้นำของผู้บริหารและประสิทธิผลของสถานศึกษาเอกชน ระดับการศึกษาขั้นพื้นฐาน ผลการวิจัยพบว่าองค์ประกอบของภาวะผู้นำของผู้บริหารและประสิทธิผลของสถานศึกษาเอกชนมี 6 องค์ประกอบ คือ การมีวิสัยทัศน์ที่ดี ความสามารถในการจูงใจ การเป็นตัวอย่างที่ดี การสร้างความสัมพันธ์ระหว่างโรงเรียนกับชุมชน ด้านความฉลาดและมีไหวพริบ และด้านหลักในการปกครองโรงเรียน และภาวะผู้นำของผู้บริหารสถานศึกษา มีความสัมพันธ์กับ

ประสิทธิผลของโรงเรียนเอกชนระดับการศึกษาขั้นพื้นฐาน อย่างมีนัยสำคัญทางสถิติที่ระดับ .001 สอดคล้องกับผลการวิจัยของประคอง รัศมีแก้ว ได้ทำการวิจัยเรื่องคุณลักษณะผู้นำของผู้บริหารในสถานศึกษาที่มีคุณภาพ ผลการวิจัยพบว่าองค์ประกอบคุณลักษณะผู้นำของผู้บริหารในสถานศึกษาที่มีคุณภาพ ประกอบด้วย 4 องค์ประกอบคือ ความฉลาดทางอารมณ์ของผู้บริหาร การครองตนของผู้บริหาร ความสามารถในการปฏิบัติงานของผู้บริหาร และ บุคลิกภาพของผู้บริหาร และแนวทางการพัฒนาคุณลักษณะผู้นำของผู้บริหารในสถานศึกษาสังกัดสำนักงานคณะกรรมการการศึกษาขั้นพื้นฐานคือ ผู้บริหารควรมีการพัฒนาคุณลักษณะผู้นำโดยศึกษาเอกสารและคู่มือการปฏิบัติงาน การศึกษาต่อ การศึกษาคุณ การเข้ารับการฝึกอบรม และการเข้าร่วมประชุมสัมมนาทางวิชาการ และสอดคล้องกับจุฑารัตน์ นิรันดร ได้ทำการวิจัยเรื่องรูปแบบการเปลี่ยนแปลงอย่างมีแบบแผนสถานศึกษาขั้นพื้นฐาน ผลการวิจัยพบว่าองค์ประกอบการเปลี่ยนแปลงอย่างมีแบบแผนสถานศึกษาขั้นพื้นฐานมี 4 องค์ประกอบ 1) บทบาทของผู้บริหาร 2) การมีส่วนร่วมของผู้บริหาร 3) การวางกลยุทธ์ของผู้บริหาร 4) การปฏิบัติตามแผนกลยุทธ์ และรูปแบบการเปลี่ยนแปลงอย่างมีแบบแผนสถานศึกษาขั้นพื้นฐานประกอบด้วยองค์ประกอบสำคัญ 4 องค์ประกอบ ซึ่งมีความเหมาะสมเป็นไปได้ และสามารถนำไปใช้ประโยชน์และถูกต้องครอบคลุมสอดคล้องกับกรอบแนวคิดทฤษฎีของการวิจัย การศึกษาวิจัยของสายสุดา เคียเจริญ ได้ทำการวิจัยเรื่อง องค์ประกอบของการเป็นมหาวิทยาลัยวิจัย ผลการวิจัยพบว่าองค์ประกอบด้านการนำผลงานวิจัยไปใช้และการสร้างเครือข่ายการวิจัยเป็นองค์ประกอบที่มีความสำคัญต่อการเป็นมหาวิทยาลัยวิจัย ผู้บริหารมหาวิทยาลัยควรส่งเสริมและสนับสนุนในเรื่องการผลิตผลงานวิจัยที่ตรงกับความต้องการของสังคม ชุมชน และประเทศ รวมทั้งการนำผลงานวิจัยไปประยุกต์ใช้ให้เกิดประโยชน์เพื่อแก้ปัญหา หรือเพื่อเพิ่มมูลค่า นอกจากนี้ควรส่งเสริมให้เกิดความร่วมมือกับภาคเอกชนอุตสาหกรรมหรือหน่วยงานราชการอื่น เพื่อให้เกิดการทำงานวิจัยในลักษณะเครือข่ายกันสร้างและพัฒนาให้เกิดองค์ความรู้หรือนวัตกรรมใหม่ๆ ที่ตอบสนองต่อความต้องการของสังคม ชุมชน รวมทั้งเป็นการใช้ทรัพยากรร่วมกันเพื่อให้เกิดประโยชน์สูงสุดและสร้างความเข้มแข็งทางวิชาการ

2. รูปแบบความสัมพันธ์ขององค์ประกอบของการจัดการทรัพย์สินทางปัญญาของคณะพยาบาลศาสตร์ในสถาบันอุดมศึกษาเอกชน ประกอบด้วย 5 องค์ประกอบ เป็นตัวแปรต้น 4 องค์ประกอบคือ การมีวิสัยทัศน์เกี่ยวกับทรัพย์สินทางปัญญา การจัดองค์การและนโยบายเกี่ยวกับทรัพย์สินทางปัญญา การพัฒนาทรัพยากรมนุษย์ด้านทรัพย์สินทางปัญญา และภาวะผู้นำของผู้บริหาร ส่วนตัวแปรตามคือ การจัดการความรู้เกี่ยวกับทรัพย์สินทางปัญญา และความสัมพันธ์เชิงสาเหตุขององค์ประกอบจัดการทรัพย์สินทางปัญญาของคณะพยาบาลศาสตร์ในสถาบันอุดมศึกษาเอกชนสอดคล้องกับข้อมูลเชิงประจักษ์และมีความสัมพันธ์ทั้ง 5 องค์ประกอบ

โดยองค์ประกอบทุกตัวมีความสัมพันธ์ต่อกัน โดยองค์ประกอบการมีวิสัยทัศน์เกี่ยวกับทรัพย์สินทางปัญญา องค์ประกอบทางปัญญา องค์ประกอบการจัดองค์การและนโยบายเกี่ยวกับทรัพย์สินทางปัญญา องค์ประกอบการพัฒนาทรัพยากรมนุษย์ด้านทรัพย์สินทางปัญญา และองค์ประกอบภาวะผู้นำของผู้บริหาร ล้วนมีอิทธิพลทางตรงต่อองค์ประกอบการจัดการความรู้เกี่ยวกับทรัพย์สินทางปัญญา นอกจากนี้ องค์ประกอบการมีวิสัยทัศน์เกี่ยวกับทรัพย์สินทางปัญญา ยังมีอิทธิพลทางอ้อมต่อองค์ประกอบการจัดการความรู้เกี่ยวกับทรัพย์สินทางปัญญา ผ่านองค์ประกอบการพัฒนาทรัพยากรมนุษย์ด้านทรัพย์สินทางปัญญา และองค์ประกอบการจัดองค์การและนโยบายเกี่ยวกับทรัพย์สินทางปัญญา และองค์ประกอบการจัดองค์การและนโยบาย ยังมีอิทธิพลทางอ้อมต่อองค์ประกอบการจัดการความรู้เกี่ยวกับทรัพย์สินทางปัญญา ผ่านองค์ประกอบการพัฒนาทรัพยากรมนุษย์ด้านทรัพย์สินทางปัญญา และองค์ประกอบภาวะผู้นำของผู้บริหาร รวมทั้งยังพบว่ารูปแบบความสัมพันธ์ขององค์ประกอบมีความสอดคล้องกับข้อมูลเชิงประจักษ์ในระดับดีและสอดคล้องกับสมมติฐานของงานวิจัยที่กำหนดไว้ว่าการจัดการทรัพย์สินทางปัญญาของคณะพยาบาลศาสตร์ในสถาบันอุดมศึกษาเอกชนมีรูปแบบความสัมพันธ์ของพหุองค์ประกอบที่เกิดเป็นความสัมพันธ์เช่นนี้ เพราะที่ทุกองค์ประกอบล้วนมีความสัมพันธ์และมีอิทธิพลเชิงสาเหตุต่อกัน ดังจะเห็นได้จาก การวิเคราะห์ความสัมพันธ์เชิงสาเหตุที่สอดคล้องกับข้อมูลเชิงประจักษ์ที่มีแนวคิด ทฤษฎีและงานวิจัยสนับสนุนความสัมพันธ์เชิงตรรกะอย่างแข็งแกร่ง ซึ่งสอดคล้องกับผลการศึกษาศึกษาของ การศึกษาของ วิศณุ ทรัพย์สมพล และคณะ ได้ทำการวิจัยเรื่องรูปแบบการบริหารจัดการและการใช้ประโยชน์จากทรัพย์สินทางปัญญาของมหาวิทยาลัย ได้ศึกษานโยบายและวิธีการจัดการทรัพย์สินทางปัญญาของมหาวิทยาลัยในต่างประเทศ และสัมภาษณ์ผู้เกี่ยวข้องกับการจัดการทรัพย์สินทางปัญญาของมหาวิทยาลัยในประเทศ ผลการวิจัยพบว่าการบริหารจัดการและการใช้ประโยชน์จากทรัพย์สินทางปัญญาของมหาวิทยาลัย จำเป็นที่จะต้องมียุทธศาสตร์ในการบริหารจัดการที่ชัดเจนและเป็นรูปธรรม เพื่อให้บุคคลที่เกี่ยวข้องทราบและเข้าใจถึงบทบาทและหน้าที่ของตนเอง ซึ่งจะช่วยให้การบริหารจัดการทรัพย์สินทางปัญญาของมหาวิทยาลัยเป็นไปอย่างมีประสิทธิภาพ และก่อให้เกิดประโยชน์แก่ทุกฝ่าย ไม่ว่าจะเป็นผู้ประคอง มหาวิทยาลัย หรือสังคม สอดคล้องกับการศึกษาของอนงค์ สระบัว ได้การวิจัยเรื่องรูปแบบความสัมพันธ์เชิงสาเหตุของตัวชี้วัดการจัดการความรู้ของสถาบันอุดมศึกษา ผลการวิจัยพบว่าองค์ประกอบของตัวชี้วัดการจัดการความรู้ของสถาบันอุดมศึกษา ประกอบด้วย 5 องค์ประกอบ ได้แก่ 1)กระบวนการจัดการความรู้ 2)การเรียนรู้ 3)สมรรถนะ 4)เทคโนโลยีและ 5)โครงสร้างองค์การ และรูปแบบความสัมพันธ์เชิงสาเหตุของตัวชี้วัดการจัดการความรู้ของสถาบันอุดมศึกษาประกอบด้วย 5 องค์ประกอบที่มีความสัมพันธ์กัน ซึ่งมีความเหมาะสม เป็นไปได้ และสามารถนำไปใช้ประโยชน์ได้สอดคล้องกับกรอบแนวคิด

ทฤษฎีของการวิจัย สอดคล้องกับเขาวงกต บั้วเวซ ได้ทำการวิจัยเรื่องรูปแบบการบริหารงานประชาสัมพันธ์มหาวิทยาลัยราชภัฏ ผลการวิจัยพบว่า รูปแบบการบริหารงานประชาสัมพันธ์มหาวิทยาลัยราชภัฏประกอบด้วย 4 ปัจจัยที่มีนัยสำคัญทางสถิติที่ระดับ .05 ได้แก่ 1)ด้านผู้บริหาร ประกอบด้วยนโยบาย วัตถุประสงค์ ภาวะผู้นำ แรงจูงใจ การสร้างบรรยากาศการสื่อสารในองค์กร 2)ด้านระบบการบริหารองค์กร ประกอบด้วย การวางแผน การจัดองค์การ การจัดบุคลากรเข้าทำงาน ค่าตอบแทน การประสานงาน และงบประมาณ 3)ด้านบุคลากร ประกอบด้วย คุณลักษณะของบุคลากร การฝึกอบรมและการพัฒนา และความผูกพัน 4) ประเภทของสื่อ ประกอบด้วย สื่อบุคคล สื่อมวลชน สื่อกิจกรรมพิเศษ สื่อเทคโนโลยี และสื่อเบ็ดเตล็ดในมหาวิทยาลัย มีความสัมพันธ์กับรูปแบบการบริหารงานประชาสัมพันธ์ของมหาวิทยาลัยราชภัฏ ในขณะที่ระบบการบริหารองค์กรไม่มีอิทธิพลต่อประเภทของสื่อต่างๆ สอดคล้องกับการศึกษาของอนันต์เดิวต้อย ได้ทำการศึกษาเรื่อง รูปแบบการบริหารคุณภาพแบบเบ็ดเสร็จในมหาวิทยาลัยเทคโนโลยีราชมงคล ผลการวิจัยพบว่า องค์ประกอบของการบริหารคุณภาพแบบเบ็ดเสร็จในมหาวิทยาลัยเทคโนโลยีราชมงคลมี 7 องค์ประกอบ คือ 1)การให้ความสำคัญกับผู้รับบริการ ผู้มีส่วนได้ส่วนเสีย และพนักงาน 2)ผู้บริหารมีภาวะผู้นำในการนำองค์กร 3)เทคนิคและเครื่องมือการบริหารคุณภาพ 4)ธรรมาภิบาลของผู้บริหาร 5)การใช้องค์กรเป็นคู่แข่ง 6)การสร้างคุณภาพชีวิตบุคลากร และ 7)การบริหารงานอย่างต่อเนื่อง และรูปแบบการบริหารคุณภาพแบบเบ็ดเสร็จในมหาวิทยาลัยเทคโนโลยีราชมงคล ได้แก่ องค์ประกอบ 7 องค์ประกอบ คือ 1)การให้ความสำคัญกับผู้รับบริการ ผู้มีส่วนได้ส่วนเสียและพนักงาน 2)ผู้บริหารมีภาวะผู้นำในการนำองค์กร 3)เทคนิคและเครื่องมือการบริหารคุณภาพ 4)ธรรมาภิบาลของผู้บริหาร 5)การใช้องค์กรเป็นคู่แข่ง 6)การสร้างคุณภาพชีวิตบุคลากร และ 7)การบริหารงานอย่างต่อเนื่อง และมี 8 กระบวนการ คือ การริเริ่มจากผู้บริหารระดับสูง การจัดโครงสร้างองค์กรและทีมงาน การจัดระบบเครื่องมือคุณภาพ การประกาศใช้และการให้ความรู้แก่บุคลากร การกำกับติดตามและประเมินผล การทบทวนการดำเนินงาน การให้รางวัลผู้ประสบความสำเร็จในการบริหารคุณภาพ และการเทียบเคียงกับหน่วยงานที่ประสบความสำเร็จในการบริหารคุณภาพ ซึ่งรูปแบบได้รับการยืนยันจากผู้เชี่ยวชาญให้สามารถนำไปใช้ได้ สอดคล้องกับปริญญช ชัยกองเกียรติ ได้ทำวิจัยเรื่องรูปแบบความสัมพันธ์เชิงสาเหตุระหว่างการจัดการทุนทางปัญญา การจัดการความรู้ และประสิทธิผลองค์กรของวิทยาลัยพยาบาล สังกัดกระทรวงสาธารณสุข ผลการวิจัยพบว่า 1) วิทยาลัยพยาบาล มีการจัดการองค์ประกอบทุนมนุษย์อยู่ในระดับมาก โดยอาจารย์มีคุณลักษณะด้านความสามารถมากกว่าด้านความผูกพันต่อองค์กร ส่วนการจัดการองค์ประกอบทุนโครงสร้างอยู่ในระดับปานกลาง โดยมีด้านเทคโนโลยีมากกว่าด้านการจัดการด้านโครงสร้างพื้นฐานมีกระบวนการจัดการความรู้ที่อยู่ในระดับ

ปานกลาง โดยมีการกระจายความรู้มากที่สุด และมีการดักจับความรู้น้อยที่สุด 2) รูปแบบการจัดการทุนทางปัญญาที่ส่งผลต่อประสิทธิผลองค์กรประกอบด้วย ทุนมนุษย์ ทุนโครงสร้าง กระบวนการจัดการความรู้ และประสิทธิภาพองค์กร โดยมีกระบวนการจัดการความรู้เป็นตัวแปรต้นกลางและมีขนาดอิทธิพลทางตรงมากที่สุด รูปแบบนี้มีความสอดคล้องกับข้อมูลเชิงประจักษ์ (Chi-Square=13.45 ,p=.20, GFI=.99, AGFI=.97, RMSEA=.03, RMR=.00) และมีค่าสัมประสิทธิ์การพยากรณ์เท่ากับ 0.81 3) รูปแบบการจัดการทุนทางปัญญาของวิทยาลัยพยาบาลมี 2 รูปแบบ คือ 1) รูปแบบที่ให้ความสำคัญกับการพัฒนาทุนมนุษย์โดยตรง และ 2) รูปแบบที่ให้ความสำคัญกับการพัฒนาทุนมนุษย์ร่วมกับทุนโครงสร้างผ่านกระบวนการจัดการความรู้ และสอดคล้องกับการศึกษาของกมลมาลย์ ไชยศิริธัญญา ได้ทำการวิจัยเรื่องการบริหารจัดการศึกษาแบบรัฐร่วมเอกชน ผลการวิจัยพบว่า องค์ประกอบของการบริหารจัดการศึกษาแบบรัฐร่วมเอกชน มี 5 องค์ประกอบ ดังนี้ 1) ธรรมชาติ 2) การจัดทำข้อตกลงและการบริหารสัญญา 3) การสร้างนวัตกรรมทางการศึกษา 4) มาตรการส่งเสริม และ 5) นโยบายภาครัฐ และรูปแบบความสัมพันธ์ขององค์ประกอบการบริหารจัดการศึกษาแบบรัฐร่วมเอกชน ประกอบด้วย 5 องค์ประกอบ เป็นตัวแปรต้น 4 องค์ประกอบคือ ธรรมชาติ การจัดทำข้อตกลงและการบริหารสัญญา มาตรการส่งเสริม นโยบายภาครัฐ ล้วนมีอิทธิพลทางตรงต่อการสร้างนวัตกรรมทางการศึกษา นอกจากนี้ธรรมชาติยังมีอิทธิพลทางอ้อมต่อการสร้างนวัตกรรมผ่านการจัดทำข้อตกลงและการบริหารสัญญา และนโยบายภาครัฐ อีกทั้งนโยบายภาครัฐยังมีอิทธิพลทางอ้อมต่อการสร้างนวัตกรรมผ่านการจัดทำข้อตกลงและการบริหารสัญญา และมาตรการส่งเสริม และพบว่ารูปแบบความสัมพันธ์ขององค์ประกอบมีความสอดคล้องกับข้อมูลเชิงประจักษ์ ในระดับดี

ในด้านความสัมพันธ์ของการมีวิสัยทัศน์เกี่ยวกับทรัพย์สินทางปัญญาส่งผลต่อการจัดการความรู้เกี่ยวกับทรัพย์สินทางปัญญาที่เป็นเช่นนี้ เพราะว่าการมีวิสัยทัศน์เกี่ยวกับทรัพย์สินทางปัญญามีความสำคัญเนื่องจากการมีวิสัยทัศน์เกี่ยวกับทรัพย์สินทางปัญญาเป็นองค์ประกอบเชิงอุดมคติที่มีอิทธิพลต่อการเริ่มต้นการจัดการทรัพย์สินทางปัญญาของคณะพยาบาลศาสตร์ในสถาบันอุดมศึกษาเอกชนและส่งผลต่อการส่งเสริมการจัดการทรัพย์สินทางปัญญาทุกด้านทั้งทางตรงและทางอ้อมให้เกิดเป็นผลลัพธ์เชิงบวกหรือเชิงลบได้ ซึ่งสอดคล้องกับผลการศึกษานิตดา รัชกุลพลเมือง และคณะ ได้ทำการศึกษาวิจัยเรื่อง การส่งเสริมทรัพย์สินทางปัญญาในสถาบันการศึกษาของสิงคโปร์ ผลการวิจัยพบว่าประเทศสิงคโปร์มีการประกาศวิสัยทัศน์ “Thinking School, Learning Nation” โดยให้ความสำคัญกับการเรียนรู้บนฐานความคิดสร้างสรรค์และการสร้างนวัตกรรม โดยเน้นความร่วมมือร่วมใจในการส่งเสริมให้การศึกษาขั้นพื้นฐานเป็นการเรียนรู้ที่มีความท้าทายและเป็นการแสวงหาแนวทางการพัฒนาจนนำไปสู่การเรียนรู้อย่างต่อเนื่องตลอดชีวิต

รวมทั้งสำนักงานทรัพย์สินทางปัญญาสิงคโปร์ (Intellectual Property Office of Singapore-IPOS) เป็นหน่วยงานสำคัญด้านทรัพย์สินทางปัญญาในสิงคโปร์ สำนักงานแห่งนี้มีพันธกิจหลักในการจัดโครงสร้างพื้นฐาน เพื่อการสร้างสรรค์ การคุ้มครอง และการใช้ประโยชน์จากทรัพย์สินทางปัญญา โดยการกำหนดวิสัยทัศน์ ดังนี้ “สนับสนุนให้สิงคโปร์เป็นประเทศแห่งการสร้างสรรค์ ให้คุณค่า พัฒนา และใช้ประโยชน์จากความคิดและทรัพย์สินทางปัญญา” โดยโครงสร้างสำนักงานทรัพย์สินทางปัญญาสิงคโปร์มีหน้าที่หลักคือ พัฒนารอบแนวคิดการบริหารจัดการเพื่อการส่งเสริมและการคุ้มครองทรัพย์สินทางปัญญา รวมทั้งให้ความรู้และดูแลหน่วยงานที่เกี่ยวข้องกับการจัดการทรัพย์สินทางปัญญา รวมทั้งร่วมมือกับองค์กรอื่นและสำนักงานทรัพย์สินทางปัญญาในการจัดโปรแกรมความรู้เรื่องทรัพย์สินทางปัญญา

ในด้านความสัมพันธ์ของการมีวิสัยทัศน์เกี่ยวกับทรัพย์สินทางปัญญาส่งผลต่อการจัดการองค์กรและนโยบายเกี่ยวกับทรัพย์สินทางปัญญา การมีวิสัยทัศน์เกี่ยวกับทรัพย์สินทางปัญญาเป็นองค์ประกอบที่มีความสำคัญมากที่สุดที่จะพัฒนาไปสู่การจัดการทรัพย์สินทางปัญญาของคณะพยาบาลศาสตร์ในสถาบันอุดมศึกษาเอกชน การมีวิสัยทัศน์ร่วมกันของคนทั้งคณะพยาบาลศาสตร์ โดยที่คณะพยาบาลศาสตร์จะต้องเป็นองค์กรที่มีนโยบายที่มีความชัดเจนมีความสำคัญมากในการจัดการทรัพย์สินทางปัญญาของคณะพยาบาลศาสตร์ในสถาบันอุดมศึกษาเอกชนในทางการปฏิบัติการดำเนินการจัดการทรัพย์สินทางปัญญาของคณะพยาบาลศาสตร์ในสถาบันอุดมศึกษาเอกชนจะสำเร็จลุล่วงได้ย่อมมีจุดเริ่มต้นจากการจัดองค์การและนโยบายที่เกี่ยวกับทรัพย์สินทางปัญญาของมหาวิทยาลัย ซึ่งสอดคล้องกับการศึกษาวิจัยของชนิตา รักษ์พลเมือง และคณะ ได้ทำการวิจัยเรื่องการส่งเสริมทรัพย์สินทางปัญญาในสถาบันการศึกษาของสหราชอาณาจักร(อังกฤษ) ผลการวิจัยพบว่าอังกฤษมีการดำเนินการด้านทรัพย์สินทางปัญญามาเป็นระยะเวลายาวนาน โดยรัฐบาลซึ่งเป็นผู้มีบทบาทสำคัญในการกำหนดสิทธิทางทรัพย์สินทางปัญญา (Intellectual Property Rights) เติ่งให้เห็นว่าการสร้างความตระหนักในทรัพย์สินทางปัญญาเป็นสิ่งสำคัญอันดับแรกเพื่อทำให้ระบบการบริหารจัดการทรัพย์สินทางปัญญาเป็นไปอย่างมีระบบ รวมทั้งการให้ความสำคัญกับการถ่ายทอดความรู้หรือการนำนวัตกรรมมาใช้ ดังนั้นจึงต้องมีการกำหนดนโยบายในการจัดการทรัพย์สินทางปัญญาในด้านต่างๆทั้งการสร้างสรรค์ การคุ้มครองและการนำไปใช้ให้ชัดเจน รวมทั้งผู้วิจัยได้ทำการวิจัยเรื่องการส่งเสริมทรัพย์สินทางปัญญาในสถาบันการศึกษาของสหรัฐอเมริกา ผลการวิจัยพบว่า การส่งเสริมทรัพย์สินทางปัญญาในสถาบันการศึกษาในประเทศสหรัฐอเมริกา มีระบบทรัพย์สินทางปัญญาที่ยาวนานก้าวหน้าและเป็นระบบที่มีอิทธิพลต่อระบบทรัพย์สินทางปัญญาของโลก โดยเฉพาะระบบสิทธิบัตร ทรัพย์สินทางปัญญาได้รับการรับรองและคุ้มครองตามนัยแห่งมาตรา 8 รัฐธรรมนูญแห่งสหรัฐอเมริกา การ

สนับสนุนของภาครัฐที่เกี่ยวกับการถ่ายทอดเทคโนโลยีจากสถาบันการศึกษาไปสู่ภาคอุตสาหกรรม และได้มีการปฏิรูประบบสิทธิบัตรครั้งสำคัญใน พ.ศ.2523 เมื่อมีการตรากฎหมายตรากฎหมาย Stevenson-Wylder Technology Innovation Act 1980 ซึ่งเป็นกฎหมายเกี่ยวกับสถาบันวิจัยของรัฐ กับ Bayh-Dole University and Small Business Patent Procedures Act 1980 หรือเรียกสั้นๆว่า Bayh-Dole Act ซึ่งอนุญาตให้สถาบันการศึกษาถ่ายทอดเทคโนโลยีให้แก่ภาคอุตสาหกรรมได้โดยตรง และส่งเสริมให้จัดตั้งสำนักงานอนุญาตให้ใช้สิทธิในเทคโนโลยี (Technology Licensing Office-TLO) ในมหาวิทยาลัยเพื่อประสิทธิภาพในการบริหารจัดการทรัพย์สินทางปัญญาอย่างเป็นระบบ ซึ่งสอดคล้องกับผลการศึกษาของวิศณุ ทรัพย์สมพล และคณะ ได้ทำการวิจัยเรื่องรูปแบบการบริหารจัดการและการใช้ประโยชน์จากทรัพย์สินทางปัญญาของมหาวิทยาลัย ได้ศึกษานโยบายและวิธีการจัดการทรัพย์สินทางปัญญาของมหาวิทยาลัยในต่างประเทศ และสัมภาษณ์ผู้เกี่ยวข้องกับการจัดการทรัพย์สินทางปัญญาของมหาวิทยาลัยในประเทศ ผลการวิจัยพบว่าการบริหารจัดการและการใช้ประโยชน์จากทรัพย์สินทางปัญญาของมหาวิทยาลัย จำเป็นที่จะต้องมีนโยบายในการบริหารจัดการที่ชัดเจนและเป็นรูปธรรม เพื่อให้บุคคลที่เกี่ยวข้องทราบและเข้าใจถึงบทบาทและหน้าที่ของตนเอง ซึ่งจะช่วยให้การบริหารจัดการทรัพย์สินทางปัญญาของมหาวิทยาลัยเป็นไปอย่างมีประสิทธิภาพ และก่อให้เกิดประโยชน์แก่ทุกฝ่าย ไม่ว่าจะเป็นผู้ประดิษฐ์ มหาวิทยาลัย หรือสังคม สอดคล้องกับการศึกษาของ จามชิตีและคณะ เรื่องการแปรรูปเป็นของเอกชนในระดับอุดมศึกษาของประเทศกำลังพัฒนา คือประเทศอินโดนีเซีย มาเลเซียและเคนยา พบว่าการพัฒนาการศึกษา ระดับอุดมศึกษาภาคเอกชนจะต้องมีการทำงานร่วมกันระหว่างภาครัฐในฐานะผู้กำหนดนโยบายในระดับมหภาคและภาคเอกชนในฐานะผู้ให้บริการระดับจุลภาค การตัดสินใจและการกำหนดนโยบายเพื่อการพัฒนาให้เกิดการแปรรูปเป็นเอกชนในระดับอุดมศึกษาทั้งในระดับจุลภาคและมหภาค ควรมีการประสานงานกันในการที่จะส่งผลต่อความสำเร็จของการอุดมศึกษาเอกชนให้สูงขึ้น และสอดคล้องกับนันทิยา น้อยจันทร์ ได้ทำการวิจัยเรื่องวัฒนธรรมองค์กรกับประสิทธิภาพการบริหารอุดมศึกษา ผลการวิจัยพบว่า องค์ประกอบของวัฒนธรรมองค์กรสถาบันอุดมศึกษา ประกอบด้วย 12 องค์ประกอบคือ การกำหนดทิศทางขององค์กร การมีส่วนร่วมในองค์กร การพัฒนาสู่ความเป็นเลิศ การพัฒนาทรัพยากรมนุษย์ การทำงานเป็นทีม ประสิทธิภาพการดำเนินงาน มาตรฐานการดำเนินงาน การมอบหมายงาน การติดตามและประเมินผล วิสัยทัศน์การบริหารจัดการ การสนับสนุนทางการจัดการ และการบริหารจัดการองค์กร และพบว่าโมเดลมีความสอดคล้องกับข้อมูลเชิงประจักษ์อย่างมีนัยสำคัญทางสถิติ แสดงว่าวัฒนธรรมองค์กรมีความสัมพันธ์กับประสิทธิภาพการบริหารอุดมศึกษา

นอกจากนี้ความสัมพันธ์ของการมีวิสัยทัศน์เกี่ยวกับทรัพย์สินทางปัญญายังมีอิทธิพลทางอ้อมต่อการจัดการความรู้เกี่ยวกับทรัพย์สินทางปัญญาผ่านการพัฒนาทรัพยากรมนุษย์ด้านทรัพย์สินทางปัญญาและภาวะผู้นำของผู้บริหาร จะเห็นได้ว่าการมีวิสัยทัศน์เกี่ยวกับทรัพย์สินทางปัญญาไม่เพียงมีอิทธิพลโดยตรงต่อการจัดการความรู้เกี่ยวกับทรัพย์สินทางปัญญา แต่ยังมีอิทธิพลทางอ้อมผ่านการพัฒนาทรัพยากรมนุษย์ด้านทรัพย์สินทางปัญญาและภาวะผู้นำของผู้บริหาร นั่นคือการมีวิสัยทัศน์เกี่ยวกับทรัพย์สินทางปัญญาจะต้องเกิดร่วมกับการพัฒนาคนในองค์กรรวมทั้งผู้นำองค์กรด้วย สอดคล้องกับงานวิจัยของของชนิตา รักษ์พลเมือง และคณะ ได้ทำการวิจัยเรื่องการส่งเสริมทรัพย์สินทางปัญญาในสถาบันการศึกษาของสิงคโปร์ พบว่า สำนักงานทรัพย์สินทางปัญญาสิงคโปร์ (Intellectual Property Office of Singapore-IPOS) ได้ร่วมมือกับสถาบันโพลิเทคนิคหลายแห่งในประเทศสิงคโปร์ในการพัฒนาหลักสูตรทรัพย์สินทางปัญญาให้แก่อาจารย์และนักวิชาการของสถาบันโพลิเทคนิค นอกจากนี้ยังมีโครงการถ่ายทอดความรู้ด้านการบริหารจัดการทรัพย์สินทางปัญญาเพื่อเพิ่มศักยภาพให้แก่ผู้บริหารสถาบันสถาบัน โพลิเทคนิคที่เข้าร่วมโครงการนอกจากนี้กระทรวงศึกษาธิการของสิงคโปร์ได้สนับสนุนทรัพยากรในการส่งเสริมการจัดการเรียนการสอนขั้นพื้นฐานและสภาพแวดล้อมที่สามารถตอบสนองต่อวิสัยทัศน์ ดังนี้ การสนับสนุนการบริหารจัดการของสถานศึกษาขั้นพื้นฐานเพื่อให้ทำภารกิจหลัก (1) วางแผนยุทธศาสตร์ของโรงเรียน (2) บริหารจัดการด้านทรัพยากร ทั้งทรัพยากรบุคคล การเงิน อสังหาริมทรัพย์ และธุรการ (3) ดูแลและจัดการด้าน โครงสร้างพื้นฐานและสารสนเทศ (4) สนับสนุนการริเริ่มงานด้านคุณภาพ การสร้างนวัตกรรมและวิสาหกิจ เพื่อตอบสนองต่อวิสัยทัศน์ในการผลักดันให้นวัตกรรมเป็นกลไกในการขับเคลื่อนเศรษฐกิจของประเทศ รวมทั้งการสร้างเสริมจิตวิญญาณของการเป็นผู้ประกอบการและนักประดิษฐ์นวัตกรรมให้แก่ผู้เรียนประถมศึกษา มัธยมศึกษา และยูนิเวอร์ซิตีภายใต้โครงการ “BlueSky Showcase” สอดคล้องกับการศึกษาของเพ็ชรี ฐปะวิเชตร์ ได้ทำการวิจัยเรื่อง ความร่วมมือของสถาบันอุดมศึกษาและสถานประกอบการเพื่อพัฒนาทักษะการทำงานของบุคคลในองค์กรธุรกิจแบบระบบอุตสาหกรรม พบว่าสถาบันอุดมศึกษาและสถานประกอบการทั้งสองฝ่ายควรต้องมีการทำงานร่วมกันอย่างใกล้ชิดใน ส่วนของการพัฒนาทักษะของบุคลากร วิทยากรจากสถาบันอุดมศึกษาควรมีความรู้ด้านการพัฒนาทรัพยากรมนุษย์ด้านทรัพย์สินทางปัญญาและเน้นการพัฒนาทักษะด้านสติปัญญา มีความสามารถ มีโลกทัศน์ กระบวนการฝึกอบรม ส่วนสถานประกอบการควรมีการติดตามหลังการฝึกอบรมและการสร้างวัฒนธรรมการจัดการที่มีการประเมินผลการปฏิบัติงาน การจัดการความรู้เกี่ยวกับทรัพย์สินทางปัญญา โดยเป็นความร่วมมือของสถาบันอุดมศึกษาและสถานประกอบการเพื่อความถูกต้อง การยอมรับของบุคลากรและการพัฒนาทักษะที่ยั่งยืนขององค์กรและประเทศ

ส่วนความสัมพันธ์ของการมีวิสัยทัศน์เกี่ยวกับทรัพย์สินทางปัญญายังมีอิทธิพลทางอ้อมต่อการจัดการความรู้เกี่ยวกับทรัพย์สินทางปัญญาผ่านการจัดการองค์การและนโยบายเกี่ยวกับทรัพย์สินทางปัญญาจะเห็นได้ว่าการมีวิสัยทัศน์เกี่ยวกับทรัพย์สินทางปัญญาไม่เพียงมีอิทธิพลโดยตรงต่อการจัดการความรู้เกี่ยวกับทรัพย์สินทางปัญญา แต่ยังมีอิทธิพลทางอ้อมผ่านการจัดการองค์การและนโยบายเกี่ยวกับทรัพย์สินทางปัญญา ทั้งนี้การส่งเสริมการจัดการทรัพย์สินทางปัญญาย่อมมีจุดเริ่มต้นจากการจัดองค์การและนโยบายที่เกี่ยวกับทรัพย์สินทางปัญญาของมหาวิทยาลัย เนื่องจากการจัดองค์การและนโยบายของมหาวิทยาลัยเป็นองค์ประกอบที่มีความสำคัญ อาจเกิดจากความเข้าใจว่าการจัดองค์การและนโยบายที่เกี่ยวกับทรัพย์สินทางปัญญาของมหาวิทยาลัยเป็นองค์ประกอบที่อย่างไรเสียย่อมต้องเกิดขึ้นเพื่อให้มีการขับเคลื่อนให้มีการส่งเสริมการจัดการทรัพย์สินทางปัญญา ซึ่งสอดคล้องกับการศึกษา การศึกษาเกี่ยวกับการจัดการทรัพย์สินทางปัญญาในประเทศสิงคโปร์ พบว่าสำนักงานทรัพย์สินทางปัญญาสิงคโปร์ (Intellectual Property Office of Singapore-IPOS) เป็นหน่วยงานสำคัญด้านทรัพย์สินทางปัญญาในสิงคโปร์ สำนักงานนี้มีพันธกิจหลักในการจัดโครงสร้างพื้นฐาน เพื่อการสร้างสรรค์ การคุ้มครอง และการใช้ประโยชน์จากทรัพย์สินทางปัญญา โดยการกำหนดวิสัยทัศน์ ดังนี้ “สนับสนุนให้สิงคโปร์เป็นประเทศแห่งการสร้างสรรค์ ให้คุณค่า พัฒนา และใช้ประโยชน์จากความคิดและทรัพย์สินทางปัญญา” โดยโครงสร้างสำนักงานทรัพย์สินทางปัญญาสิงคโปร์มีหน้าที่หลักคือ พัฒนารอบแนวคิด การบริหารจัดการเพื่อส่งเสริมและการคุ้มครองทรัพย์สินทางปัญญา รวมทั้งการจัดทำและทบทวนนโยบายที่เกี่ยวข้องกับสิทธิในทรัพย์สินทางปัญญาของประเทศสิงคโปร์ รวมทั้งสอดคล้องกับการศึกษาของวิศวะ ทรัพย์สินสมพล และคณะ ได้ทำการวิจัยเรื่องรูปแบบการบริหารจัดการและการใช้ประโยชน์จากทรัพย์สินทางปัญญาของมหาวิทยาลัย ได้ศึกษานโยบายและวิธีการจัดการทรัพย์สินทางปัญญาของมหาวิทยาลัยในต่างประเทศ และสัมภาษณ์ผู้เกี่ยวข้องกับการจัดการทรัพย์สินทางปัญญาของมหาวิทยาลัยในประเทศ ผลการวิจัยพบว่าการบริหารจัดการและการใช้ประโยชน์จากทรัพย์สินทางปัญญาของมหาวิทยาลัย จำเป็นที่จะต้องมีนโยบายในการบริหารจัดการที่ชัดเจนและเป็นรูปธรรม เพื่อให้บุคคลที่เกี่ยวข้องทราบและเข้าใจถึงบทบาทและหน้าที่ของตนเอง ซึ่งจะช่วยให้การบริหารจัดการทรัพย์สินทางปัญญาของมหาวิทยาลัยเป็นไปอย่างมีประสิทธิภาพ และก่อให้เกิดประโยชน์แก่ทุกฝ่าย ไม่ว่าจะเป็นผู้ประดิษฐ์ มหาวิทยาลัย หรือสังคม

ส่วนการจัดการองค์การและนโยบายเกี่ยวกับทรัพย์สินทางปัญญาส่งผลต่อการจัดการความรู้เกี่ยวกับทรัพย์สินทางปัญญาที่เป็นเช่นนี้ เพราะว่าการจัดการองค์การและนโยบายเกี่ยวกับทรัพย์สินทางปัญญาที่มีความชัดเจนมีความสำคัญมากในการจัดการทรัพย์สินทางปัญญาของคณะพยาบาลศาสตร์ในสถาบันอุดมศึกษาเอกชน ในทางการปฏิบัติการดำเนินการจัดการ

ทรัพย์สินทางปัญญาของคณะพยาบาลศาสตร์ในสถาบันอุดมศึกษาเอกชนจะสำเร็จลุล่วงได้ย่อมมีจุดเริ่มต้นจากการจัดองค์การและนโยบายที่เกี่ยวกับทรัพย์สินทางปัญญาของมหาวิทยาลัย ซึ่งสอดคล้องกับการศึกษาวิจัยของของชนิตา รัศมีพลเมือง และคณะ ได้ทำการวิจัยเรื่องการส่งเสริมทรัพย์สินทางปัญญาในสถาบันการศึกษาของญี่ปุ่น ผลการวิจัยพบว่า ประเทศญี่ปุ่นมีนโยบายที่เกี่ยวข้องกับการส่งเสริมทรัพย์สินทางปัญญาได้ประกาศให้ “การเป็นประเทศที่สร้างบนฐานทรัพย์สินทางปัญญา” (Nation Built on Intellectual Property or Intellectual Property-based Nation) หรือเรียกสั้นๆว่า IP Nation เป็นวาระแห่งชาติ โดยมีเป้าหมายที่จะเสริมสร้างศักยภาพในการแข่งขันด้านอุตสาหกรรมของประเทศ ควบคู่ไปกับการสร้างวงจรการสร้างสรรค์ทางปัญญา (Intellectual creation cycle) โดยมีนโยบายและแผนการส่งเสริมการสร้างสรรค์ทรัพย์สินทางปัญญาในการพัฒนาบุคลากรด้านการศึกษาและการวิจัยเพื่อสนับสนุนการสร้างสรรค์ผลงาน เช่น ให้มหาวิทยาลัยและบัณฑิตวิทยาลัยมีบทบาทในการสร้างนักวิจัยชั้นนำที่มีความชำนาญที่หลากหลาย รวมทั้งมีนโยบายและแผนการพัฒนาทรัพยากรมนุษย์ที่เกี่ยวข้องกับทรัพย์สินทางปัญญาและการสร้างความตระหนักให้แก่สาธารณะ การศึกษาวิจัยของของชนิตา รัศมีพลเมือง และคณะ ได้ทำการวิจัยเรื่องการส่งเสริมทรัพย์สินทางปัญญาในสถาบันการศึกษาของสาธารณรัฐเกาหลี ผลการวิจัยพบว่าการพัฒนา นโยบายที่เกี่ยวข้องกับการส่งเสริมทรัพย์สินทางปัญญาโดยมียุทธศาสตร์ Brain Korea21(BK21) มีมาตรการสำคัญในการส่งเสริมสถาบันการศึกษาและมหาวิทยาลัยให้เป็นแหล่งศึกษาชั้นนำ คือการปรับปรุงคุณภาพคณาจารย์ในมหาวิทยาลัย สร้างความเข้มแข็งในการแลกเปลี่ยนและความร่วมมือด้านวิชาการกับต่างประเทศมีการดำเนินการ โดยใช้หลักการ “คัดเลือกและเจาะจง” กล่าวคือรัฐบาลจะให้การสนับสนุนในการพัฒนาความเป็นเลิศเฉพาะมหาวิทยาลัยเพื่อทำหน้าที่ผลิตบุคลากรให้สอดคล้องกับความต้องการของภาคอุตสาหกรรมในประเทศ สอดคล้องกับการศึกษาวิจัยของชนิตา รัศมีพลเมือง และคณะ ได้ทำการวิจัยเรื่องการส่งเสริมทรัพย์สินทางปัญญาในสถาบันการศึกษาของสหราชอาณาจักร(อังกฤษ) ผลการวิจัยพบว่าอังกฤษมีการดำเนินการด้านทรัพย์สินทางปัญญามาเป็นระยะเวลายาวนาน โดยรัฐบาลซึ่งเป็นผู้มีบทบาทสำคัญในการกำหนดคสิทธิทางทรัพย์สินทางปัญญา (Intellectual Property Rights) เล็งให้เห็นว่าการสร้างความตระหนักในทรัพย์สินทางปัญญาเป็นสิ่งสำคัญอันดับแรกเพื่อให้ระบบการบริหารจัดการทรัพย์สินทางปัญญาเป็นไปอย่างมีระบบรวมทั้งการให้ความสำคัญกับการถ่ายทอดความรู้หรือการนำนวัตกรรมมาใช้ ดังนั้นจึงต้องมีการกำหนดนโยบายในการจัดการทรัพย์สินทางปัญญาในด้านต่างๆทั้งการสร้างสรรค์ การคุ้มครองและการนำไปใช้ให้ชัดเจน สอดคล้องกับการวิจัยของชนิตา และคณะ ได้ทำการวิจัยเรื่อง นโยบายการส่งเสริมทรัพย์สินทางปัญญาในสถาบันการศึกษาไทย พบว่าการสร้างความตระหนักด้านทรัพย์สินทางปัญญาให้ประชาคมมหาวิทยาลัย เป็นกิจกรรมที่จำเป็นสำหรับการสร้าง “วัฒนธรรมทรัพย์สิน

ทางปัญญา” มหาวิทยาลัยส่วนใหญ่ให้สำนักงานอนุญาตให้ใช้สิทธิในเทคโนโลยีเป็นผู้จัดอบรมให้ ความรู้แก่คณาจารย์ ผู้วิจัย และนักศึกษา แต่ยังไม่ได้รับความสนใจเท่าที่ควร อย่างไรก็ตามพบว่ามี ประเทศที่กำหนดให้การดำเนินงานเกี่ยวกับทรัพย์สินทางปัญญาเป็นยุทธศาสตร์ระดับชาติว่าด้วย การสร้างความตระหนักรู้ด้านนวัตกรรม (National Innovation Awareness Strategy) รวมทั้งโครงการ สร้างความตระหนักรู้ด้านทรัพย์สินทางปัญญา (IP Awareness) และสอดคล้องกับการศึกษาของวิศนุ ทรัพย์สินผลและคณะ ได้ทำการศึกษาวิจัยเรื่องการบริหารจัดการและการใช้ประโยชน์จากทรัพย์สิน ทางปัญญาของมหาวิทยาลัย ผลการวิจัยพบว่าการบริหารจัดการทรัพย์สินทางปัญญาในมหาวิทยาลัย จำเป็นต้องมีนโยบายในการบริหารที่ชัดเจนและเป็นรูปธรรม เพื่อให้บุคลากรที่เกี่ยวข้องทราบและ เข้าใจถึงบทบาทและหน้าที่ของตนเอง จึงจะช่วยให้การบริหารจัดการทรัพย์สินทางปัญญาใน มหาวิทยาลัยเป็นไปอย่างมีประสิทธิภาพ และก่อให้เกิดประโยชน์แก่ทุกฝ่าย ไม่ว่าจะเป็นผู้ประดิษฐ์ มหาวิทยาลัย และสังคม

ส่วนการจัดการองค์การและนโยบายเกี่ยวกับทรัพย์สินทางปัญญามีอิทธิพล ทางอ้อมต่อการจัดการความรู้เกี่ยวกับทรัพย์สินทางปัญญาผ่านการพัฒนาทรัพยากรมนุษย์ด้าน ทรัพย์สินทางปัญญา จะเห็นได้ว่าที่เป็นเช่นนี้เพราะการพัฒนาทรัพยากรมนุษย์ ถือเป็นหัวใจสำคัญ ของการพัฒนาองค์การของทุกวิชาชีพ รวมทั้งวิชาชีพพยาบาลด้วย ซึ่งสอดคล้องกับการศึกษาวิจัย ของของชนิตา รัศมีพลเมือง และคณะ ได้ทำการศึกษาวิจัยเรื่องส่งเสริมทรัพย์สินทางปัญญาใน สถาบันการศึกษาของสาธารณรัฐเกาหลี ผลการวิจัยพบว่าการพัฒนานโยบายที่เกี่ยวข้องกับการ ส่งเสริมทรัพย์สินทางปัญญา โดยมียุทธศาสตร์ Brain Korea21(BK21) มีมาตรการสำคัญในการ ส่งเสริมสถาบันการศึกษาและมหาวิทยาลัยให้เป็นแหล่งศึกษาชั้นนำ คือการปรับปรุงคุณภาพ คณาจารย์ในมหาวิทยาลัย สร้างความเข้มแข็งในการแลกเปลี่ยนและความร่วมมือด้านวิชาการกับ ต่างประเทศมีการดำเนินการ โดยใช้หลักการ “คัดเลือกและเจาะจง” กล่าวคือรัฐบาลจะให้การ สนับสนุนในการพัฒนาความเป็นเลิศเฉพาะมหาวิทยาลัยเพื่อทำหน้าที่ผลิตบุคลากรให้สอดคล้อง กับความต้องการของภาคอุตสาหกรรมในประเทศ สอดคล้องกับการวิจัยของปริญญ ชัยกองเกียรติ ได้ทำการศึกษาวิจัยเรื่องรูปแบบความสัมพันธ์เชิงสาเหตุระหว่างการจัดการทุนทางปัญญา การจัดการ ความรู้ และประสิทธิผลองค์กรของวิทยาลัยพยาบาล สังกัดกระทรวงสาธารณสุข ผลการวิจัยพบว่า วิทยาลัยพยาบาลมีการจัดการองค์ประกอบทุนมนุษย์อยู่ในระดับมาก และรูปแบบการจัดการทุน ทางปัญญาของวิทยาลัยพยาบาลมี 2 รูปแบบคือ (1)รูปแบบที่ให้ความสำคัญกับการพัฒนาทุนมนุษย์ โดยตรง และ(2)รูปแบบที่ให้ความสำคัญกับการพัฒนาทุนมนุษย์ร่วมกับทุน โครงสร้างผ่าน กระบวนการจัดการความรู้ สอดคล้องกับการวิจัยของเพ็ชรี ฐปะวิเชตร์ ได้ทำการศึกษาวิจัยเรื่อง ความร่วมมือของสถาบันอุดมศึกษาและสถานประกอบการเพื่อพัฒนาทักษะการทำงานของบุคคลใน

องค์กรธุรกิจแบบระบบอุตสาหกรรม พบว่าสถาบันอุดมศึกษาและสถานประกอบการทั้งสองฝ่ายควรต้องมีการทำงานร่วมกันอย่างใกล้ชิดในส่วนของการพัฒนาทักษะของบุคลากร วิทยาการจากสถาบันอุดมศึกษาควรมีความรู้ด้านการพัฒนาทรัพยากรมนุษย์ด้านทรัพย์สินทางปัญญาและเน้นการพัฒนาทักษะด้านสติปัญญา มีความสามารถ มีโลกทัศน์ กระบวนการฝึกอบรม ส่วนสถานประกอบการควรมีการติดตามหลังการฝึกอบรมและการสร้างวัฒนธรรมการจัดการที่มีการประเมินผลการปฏิบัติงาน การจัดการความรู้เกี่ยวกับทรัพย์สินทางปัญญาโดยเป็นความร่วมมือของสถาบันอุดมศึกษาและสถานประกอบการเพื่อความถูกต้อง การยอมรับของบุคลากรและการพัฒนาทักษะที่ยั่งยืนขององค์กรและประเทศ และจากการศึกษาของไรท์และคณะ (Wright et. al) ได้ชี้ให้เห็นว่าในวรรณกรรมที่เกี่ยวข้องกับการพัฒนาทุนมนุษย์นั้นส่วนใหญ่เน้นที่การพัฒนาความรู้ในระดับบุคคลโดยผ่านกระบวนการฝึกอบรม และการสร้างสิ่งจูงใจในการนำความรู้ไปประยุกต์ใช้ แต่ในมุมมองเรื่องการพัฒนาทุนมนุษย์ส่วนใหญ่จะให้ความสำคัญกับการแบ่งปันความรู้ การประเมินและการส่งต่อความรู้มากกว่า สอดคล้องกับความเห็นของสุวิทย์ เมธินทรีย์ ที่กล่าวว่า โลกในยุคสังคมฐานความรู้จะเน้นไปสู่เรื่องการให้ความสำคัญในเรื่องการใส่ใจและการแบ่งปัน คือการที่คนเรามีค่านิยมในเรื่องจิตสาธารณะก็จะทำให้คนเราเกิดความใส่ใจและห่วงใยกัน แต่ในขณะที่เดียวกันเราก็นำเอาความรู้หรือข้อมูลต่างๆ ที่มีออกแบบและแบ่งปันกันซึ่งทั้งหมดนี้คือหัวใจหลักของการพัฒนาทุนมนุษย์ สอดคล้องกับการศึกษาของโอลากูเลฮิน และฟีลิก (Olakulehin and Felix Kayode) ได้ทำการวิจัยเรื่อง “Human Capital Key Worry for Reformers” จากการศึกษาพบว่าการพัฒนาทุนมนุษย์เป็นองค์ประกอบสำคัญที่สุดของทุกปัจจัยในธุรกิจการผลิตตั้งแต่ 1960 ในจีเรียจึงเน้นในการฝึกอบรมและการศึกษาการสะสมทุนมนุษย์เป็นอย่างมาก แต่การศึกษาในการพัฒนาทรัพยากรมนุษย์เป็นสนองตอบความต้องการของประเทศ ในการศึกษาวิจัยนี้จึงตรวจสอบผลกระทบและระยะการเรียนรู้ในการพัฒนาทุนมนุษย์ที่มีผลต่อการศึกษาของครูในไนจีเรีย การนำเสนอภาพรวมของความพยายามในการพัฒนาทุนมนุษย์ในไนจีเรียมีความสำคัญในระบบการศึกษาระดับอุดมศึกษา และมีประโยชน์ต่อการเรียนรู้ระบบ การฝึกอบรมและการพัฒนาบุคลากรทางการสำหรับภาคอุตสาหกรรมและองค์กรของเศรษฐกิจ ในการวิจัยนี้ยังเป็นแนวทางในการเรียนรู้เป็นกลยุทธ์พื้นฐานสำหรับการพัฒนาทรัพยากรมนุษย์ด้านทรัพย์สินทางปัญญาในประเทศต่อไป

ส่วนการจัดการองค์การและนโยบายเกี่ยวกับทรัพย์สินทางปัญญามีอิทธิพลทางอ้อมต่อการจัดการความรู้เกี่ยวกับทรัพย์สินทางปัญญาผ่านภาวะผู้นำของผู้บริหาร จะเห็นได้ว่าเป็นเช่นนี้การแปลงนโยบายไปสู่การปฏิบัติเป็นหน้าที่หลักของผู้นำที่ประสบความสำเร็จ ได้ผู้นั้นจะต้องบริหาร 3 ปัจจัยได้อย่างมีประสิทธิภาพและประสิทธิผล ได้แก่ การบริหารตนเอง การบริหาร

คน การบริหารงาน โดยเฉพาะในเรื่องการบริหารตน เป็นสิ่งสำคัญที่ผู้บริหารต้องมีและสร้างภาวะผู้นำพัฒนาตนเองอยู่ตลอดเวลาเพื่อให้เป็นผู้นำที่พึงประสงค์ เพื่อให้การดำเนินกิจกรรมขององค์กรดำเนินไปอย่างมีประสิทธิภาพสร้างความเจริญให้กับองค์กร ซึ่งสอดคล้องกับการศึกษาของปิติภูมิพิมพาคม ได้ทำการวิจัยเรื่องรูปแบบภาวะผู้นำของผู้บริหารและประสิทธิผลของสถานศึกษาเอกชน ระดับการศึกษาขั้นพื้นฐาน ผลการวิจัยพบว่าองค์ประกอบของภาวะผู้นำของผู้บริหารและประสิทธิผลของสถานศึกษาเอกชนมี 6 องค์ประกอบ คือ การมีวิสัยทัศน์ที่ดี ความสามารถในการจูงใจ การเป็นตัวอย่างที่ดี การสร้างความสัมพันธ์ระหว่างโรงเรียนกับชุมชน ด้านความฉลาดและมีไหวพริบ และด้านหลักในการปกครองโรงเรียน และภาวะผู้นำของผู้บริหารสถานศึกษา มีความสัมพันธ์กับประสิทธิผลของโรงเรียนเอกชนระดับการศึกษาขั้นพื้นฐาน อย่างมีนัยสำคัญทางสถิติที่ระดับ .001 และสอดคล้องกับการศึกษาวิจัยของสายสุดา เตียเจริญ ได้ทำการวิจัยเรื่ององค์ประกอบของการเป็นมหาวิทยาลัยวิจัย ผลการวิจัยพบว่าองค์ประกอบด้านการนำผลงานวิจัยไปใช้และการสร้างเครือข่ายการวิจัยเป็นองค์ประกอบที่มีความสำคัญต่อการเป็นมหาวิทยาลัยวิจัย ผู้บริหารมหาวิทยาลัยควรส่งเสริมและสนับสนุนในเรื่องการผลิตผลงานวิจัยที่ตรงกับความต้องการของสังคม ชุมชน และประเทศ รวมทั้งการนำผลงานวิจัยไปประยุกต์ใช้ให้เกิดประโยชน์เพื่อแก้ปัญหา หรือเพื่อเพิ่มมูลค่า นอกจากนี้ควรส่งเสริมให้เกิดความร่วมมือกับภาคเอกชนอุตสาหกรรมหรือหน่วยงานราชการอื่นเพื่อให้เกิดการทำงานวิจัยในลักษณะเครือข่ายกันสร้างและพัฒนาให้เกิดองค์ความรู้หรือนวัตกรรมใหม่ๆที่ตอบสนองต่อความต้องการของสังคม ชุมชน รวมทั้งเป็นการใช้ทรัพยากรร่วมกันเพื่อให้เกิดประโยชน์สูงสุดและสร้างความเข้มแข็งทางวิชาการ

3. การยืนยันองค์ประกอบและรูปแบบความสัมพันธ์ขององค์ประกอบของการจัดการทรัพยากรทางปัญญาของคณะพยาบาลศาสตร์ในสถาบันอุดมศึกษาเอกชนจากผู้ทรงคุณวุฒิและผู้เชี่ยวชาญ ผลการวิจัยพบว่า ผู้ทรงคุณวุฒิและผู้เชี่ยวชาญส่วนใหญ่ยืนยันตรงกันว่าองค์ประกอบ การส่งเสริมการจัดการทรัพยากรทางปัญญาทั้ง 5 องค์ประกอบ ได้แก่ องค์ประกอบที่ 1 “การมีวิสัยทัศน์เกี่ยวกับทรัพยากรทางปัญญา” องค์ประกอบที่ 2 “การจัดองค์การและนโยบายเกี่ยวกับทรัพยากรทางปัญญา” องค์ประกอบที่ 3 “การจัดการความรู้เกี่ยวกับทรัพยากรทางปัญญา” องค์ประกอบที่ 4 “การพัฒนาทรัพยากรมนุษย์ด้านทรัพยากรทางปัญญา” และองค์ประกอบที่ 5 “ภาวะผู้นำของผู้บริหาร” มีความเหมาะสม ความเป็นไปได้ ความเป็นประโยชน์ และความถูกต้องครอบคลุม แต่ก็มีความเห็นส่วนน้อยที่ไม่ได้เห็นด้วยกับบางองค์ประกอบ โดยมีความเห็นข้อเสนอแนะ และการวิพากษ์ในแต่ละประเด็นแตกต่างกันไป ซึ่งล้วนมีคุณประโยชน์ในการนำผลการวิจัยไปใช้ต่อไป ส่วนรูปแบบความสัมพันธ์ขององค์ประกอบการจัดการทรัพยากรทางปัญญาของคณะพยาบาลศาสตร์ในสถาบันอุดมศึกษาเอกชน พบว่าผู้ทรงคุณวุฒิและผู้เชี่ยวชาญส่วนใหญ่มี

ความคิดเห็นไปในทิศทางเดียวกันว่ารูปแบบความสัมพันธ์ขององค์ประกอบที่ผู้วิจัยนำเสนอมีความเหมาะสม ความเป็นไปได้ ความเป็นประโยชน์ และความถูกต้องครอบคลุม สอดคล้องกับการศึกษาของวิศณุ ทรัพย์สมพล และคณะ ได้ทำการวิจัยเรื่องรูปแบบการบริหารจัดการและการใช้ประโยชน์จากทรัพย์สินทางปัญญาของมหาวิทยาลัย ได้ศึกษานโยบายและวิธีการจัดการทรัพย์สินทางปัญญาของมหาวิทยาลัยในต่างประเทศ และสัมภาษณ์ผู้เกี่ยวข้องกับการจัดการทรัพย์สินทางปัญญาของมหาวิทยาลัยในประเทศ ผลการวิจัยพบว่าการบริหารจัดการและการใช้ประโยชน์จากทรัพย์สินทางปัญญาของมหาวิทยาลัย จำเป็นที่จะต้องมีนโยบายในการบริหารจัดการที่ชัดเจนและเป็นรูปธรรม เพื่อให้บุคคลที่เกี่ยวข้องทราบและเข้าใจถึงบทบาทและหน้าที่ของตนเอง ซึ่งจะช่วยให้การบริหารจัดการทรัพย์สินทางปัญญาของมหาวิทยาลัยเป็นไปอย่างมีประสิทธิภาพ และก่อให้เกิดประโยชน์แก่ทุกฝ่าย ไม่ว่าจะเป็นผู้ประดิษฐ์ มหาวิทยาลัย หรือสังคม รวมทั้งการศึกษาของวิศณุ ทรัพย์สมพล และคณะ ได้ทำการศึกษาวิจัยเรื่องการบริหารจัดการและการใช้ประโยชน์จากทรัพย์สินทางปัญญาของมหาวิทยาลัย ผลการวิจัยพบว่าการบริหารจัดการทรัพย์สินทางปัญญาในมหาวิทยาลัยจำเป็นต้องมีนโยบายในการบริหารที่ชัดเจนและเป็นรูปธรรม เพื่อให้บุคลากรที่เกี่ยวข้องทราบและเข้าใจถึงบทบาทและหน้าที่ของตนเอง จึงจะช่วยให้การบริหารจัดการทรัพย์สินทางปัญญาในมหาวิทยาลัยเป็นไปอย่างมีประสิทธิภาพ และก่อให้เกิดประโยชน์แก่ทุกฝ่าย ไม่ว่าจะเป็นผู้ประดิษฐ์ มหาวิทยาลัย และสังคม สอดคล้องกับการวิจัยของชนิตา และคณะ ได้ทำการวิจัยเรื่อง นโยบายการส่งเสริมทรัพย์สินทางปัญญาในสถาบันการศึกษา พบว่าการสร้างความตระหนักรู้ด้านทรัพย์สินทางปัญญาให้ประชาคมมหาวิทยาลัย เป็นกิจกรรมที่จำเป็นสำหรับการสร้าง “วัฒนธรรมทรัพย์สินทางปัญญา” มหาวิทยาลัยส่วนใหญ่ให้สำนักงานอนุญาตให้ใช้สิทธิในเทคโนโลยีเป็นผู้จัดอบรมให้ความรู้แก่คณาจารย์ ผู้วิจัย และนักศึกษา แต่ยังไม่ได้รับความสนใจเท่าที่ควร อย่างไรก็ตามพบว่าประเทศไทยกำหนดให้การดำเนินงานเกี่ยวกับทรัพย์สินทางปัญญาเป็นยุทธศาสตร์ระดับชาติว่าด้วยการสร้างความตระหนักรู้ด้านนวัตกรรม (National Innovation Awareness Strategy) รวมทั้งโครงการสร้างความตระหนักรู้ด้านทรัพย์สินทางปัญญา (IP Awareness) และสอดคล้องกับอนันต์ เดียวต้อย ได้ทำการศึกษาวิจัย เรื่อง รูปแบบการบริหารคุณภาพแบบเบ็ดเสร็จในมหาวิทยาลัยเทคโนโลยีราชมงคล ผลการวิจัยพบว่า องค์ประกอบของการบริหารคุณภาพแบบเบ็ดเสร็จในมหาวิทยาลัยเทคโนโลยีราชมงคลมี 7 องค์ประกอบ คือ 1)การให้ความสำคัญกับผู้รับบริการ ผู้มีส่วนได้ส่วนเสียและพนักงาน 2)ผู้บริหารมีภาวะผู้นำในการนำองค์กร 3)เทคนิคและเครื่องมือการบริหารคุณภาพ 4)ธรรมาภิบาลของผู้บริหาร 5)การใช้องค์กรเป็นคู่แข่ง 6)การสร้างคุณภาพชีวิตบุคลากร และ 7)การบริหารงานอย่างต่อเนื่อง และสอดคล้องกับงานวิจัยของพรพรรณ อินทรประเสริฐ ได้ทำการวิจัยเรื่ององค์ประกอบการบริหารสถานศึกษาขั้นพื้นฐานในทศวรรษหน้า ผลการวิจัยพบว่า

องค์ประกอบการบริหารสถานศึกษาขั้นพื้นฐานในทศวรรษหน้า ประกอบด้วยองค์ประกอบ 5 ด้าน ได้แก่ 1)ด้าน โครงสร้างและกระบวนการบริหารงานวิชาการ 2)ด้าน โครงสร้างและกระบวนการบริหารงานบุคลากร 3)ด้าน โครงสร้างและกระบวนการบริหารงานงบประมาณ 4)ด้าน โครงสร้างและกระบวนการบริหารงานกำกับติดตาม 5)ด้าน โครงสร้างและกระบวนการบริหารการบริหารการจัดองค์การ และรูปแบบการศึกษาแนวใหม่ในอนาคตต้องมีการผสมผสานไม่มีรูปแบบใดรูปแบบหนึ่งที่เป็นหลัก ต้องเน้นความร่วมมือ เน้นการทำงานในลักษณะเครือข่าย ทั้งเครือข่ายภายในโรงเรียนและเครือข่ายภายนอกโรงเรียน ควรจัดให้มีองค์กรที่ปรึกษาที่สามารถให้คำแนะนำด้านต่างๆกับสถานศึกษา เช่นเดียวกับการจัดการศึกษาของประเทศสิงคโปร์ โดยความร่วมมือกับสถาบันการศึกษาชาติ โดยการจัดให้มีเครือข่ายรวมความรู้จากทั่วโลก แสดงให้เห็นว่าระบบการจัดการศึกษาเป็นระบบที่ส่งเสริมความคิดสร้างสรรค์และนวัตกรรมการเรียนรู้ รวมทั้งมีการฝึกฝนทักษะตลอดเวลาและตลอดชีวิต

การสังเคราะห์ข้อสรุปความคิดเห็น และข้อวิพากษ์เกี่ยวกับองค์ประกอบและรูปแบบการจัดการทรัพยากรสินทางปัญญาของคณะพยาบาลศาสตร์ในสถาบันอุดมศึกษาเอกชน

ผู้ทรงคุณวุฒิและผู้เชี่ยวชาญได้ยื่นข้อเสนอแนะวิจัยครั้งนี้ ในประเด็นดังนี้ ได้แก่ ความเหมาะสม ความเป็นไปได้ ความเป็นประโยชน์ และความถูกต้องครอบคลุม รวมทั้งข้อสรุปความคิดเห็น และข้อวิพากษ์เกี่ยวกับองค์ประกอบและรูปแบบ เพื่อปรับปรุงให้ได้องค์ประกอบที่เหมาะสม โดยมีความคิดเห็นขององค์ประกอบแต่ละองค์ประกอบเพิ่มเติม ดังนี้

องค์ประกอบที่ 1 การมีวิสัยทัศน์เกี่ยวกับทรัพยากรสินทางปัญญา ผู้ทรงคุณวุฒิและผู้เชี่ยวชาญมีความคิดเห็น โดยสรุป ดังนี้ การมีวิสัยทัศน์เกี่ยวกับทรัพยากรสินทางปัญญาเป็นองค์ประกอบที่มีความสำคัญมากที่สุดที่จะพัฒนาไปสู่การจัดการทรัพยากรสินทางปัญญาของคณะพยาบาลศาสตร์ในสถาบันอุดมศึกษาเอกชน การมีวิสัยทัศน์ร่วมกันของคนทั้งคณะพยาบาลศาสตร์ โดยที่คณะพยาบาลศาสตร์ จะต้องเป็นองค์การที่สมาชิกทุกคนได้รับการพัฒนาวิสัยทัศน์ของอาจารย์ให้สอดคล้องกับวิสัยทัศน์รวมของคณะพยาบาลศาสตร์ ซึ่งจะสนับสนุนให้เกิดการรวมพลังของอาจารย์ที่มีความคาดหวังต่อความเปลี่ยนแปลงและความก้าวหน้าในเรื่องเกี่ยวกับการส่งเสริมการจัดการทรัพยากรสินทางปัญญาของคณะพยาบาลศาสตร์ ส่วนในประเด็นความเป็นไปได้ในการมีวิสัยทัศน์เกี่ยวกับทรัพยากรสินทางปัญญา มีผู้ทรงคุณวุฒิและผู้เชี่ยวชาญ 2 ท่านมีความคิดเห็นว่าเป็นไปไม่ได้ในการมีวิสัยทัศน์เกี่ยวกับทรัพยากรสินทางปัญญาได้ เนื่องจากการกำหนดวิสัยทัศน์ของคณะพยาบาลศาสตร์ต้องสอดคล้องกับวิสัยทัศน์ของมหาวิทยาลัยด้วย ดังนั้นในการกำหนดวิสัยทัศน์ในเรื่องต่างๆต้องมีคำนึงถึงวิสัยทัศน์ที่สอดคล้องกับวิสัยทัศน์หลักของมหาวิทยาลัยด้วยเสมอ ดังนั้นในส่วนประเด็นของความเป็นไปได้ในการกำหนดวิสัยทัศน์ที่เกี่ยวข้องกับทรัพยากรสินทางปัญญาของ

คณะพยาบาลศาสตร์ซึ่งส่วนใหญ่คณะพยาบาลศาสตร์ก็ต้องคำนึงถึงวิสัยทัศน์หลักของมหาวิทยาลัย ด้วยเสมอ

องค์ประกอบที่ 2 การจัดการและนโยบายเกี่ยวกับทรัพย์สินทางปัญญา ผู้ทรงคุณวุฒิและผู้เชี่ยวชาญมีความคิดเห็น โดยสรุป ดังนี้ นโยบายที่มีความชัดเจนมีความสำคัญมาก ในการจัดการทรัพย์สินทางปัญญาของคณะพยาบาลศาสตร์ในสถาบันอุดมศึกษาเอกชน ในทางการปฏิบัติการดำเนินการจัดการทรัพย์สินทางปัญญาของคณะพยาบาลศาสตร์ในสถาบันอุดมศึกษา เอกชนจะสำเร็จลุล่วงได้ย่อมมีจุดเริ่มต้นจากการจัดการและนโยบายที่เกี่ยวกับทรัพย์สินทางปัญญาของมหาวิทยาลัย แต่เนื่องจากการจัดการและนโยบายของมหาวิทยาลัยเป็นองค์ประกอบที่มีความสำคัญอันดับแรก อาจเกิดจากความเข้าใจว่าการจัดการและนโยบายที่เกี่ยวกับทรัพย์สินทางปัญญาของมหาวิทยาลัยเป็นองค์ประกอบที่อย่างไรเสียย่อมต้องเกิดขึ้นเพื่อให้มีการขับเคลื่อนให้มีการส่งเสริมการจัดการทรัพย์สินทางปัญญา ในประเด็นความเป็นไปได้ในการจัดการและนโยบายเกี่ยวกับทรัพย์สินทางปัญญา เนื่องจากมหาวิทยาลัยแต่ละแห่งมีความแตกต่างในเรื่องการกำหนดเป้าหมายและนโยบายซึ่งเป็นเอกลักษณ์ของแต่ละมหาวิทยาลัย การกำหนดนโยบายในด้านทรัพย์สินทางปัญญาจึงไม่สามารถกำหนดให้เป็นเอกภาพเหมือนกันทุกมหาวิทยาลัยได้ อย่างไรก็ตามการกำหนดนโยบายดังกล่าวอาจมีหน่วยงานเป็นเจ้าภาพเพื่อกำหนดผลลัพธ์ที่ต้องการให้เกิดขึ้น เพื่อพัฒนาการส่งเสริมการจัดการทรัพย์สินทางปัญญาในมหาวิทยาลัยให้เกิดขึ้นอย่างเหมาะสมและยั่งยืน และสอดคล้องกับแผนยุทธศาสตร์สภาการพยาบาล พ.ศ. 2555-2559 ได้มีการกำหนดกรอบยุทธศาสตร์ที่ 4 ในการบริหารจัดการเพื่อความเป็นเลิศขององค์กร ตามยุทธศาสตร์ที่ 4.1 พัฒนาระบบการบริหารจัดการเพื่อความเป็นเลิศขององค์กร

องค์ประกอบที่ 3 การจัดการความรู้เกี่ยวกับทรัพย์สินทางปัญญา ผู้ทรงคุณวุฒิและผู้เชี่ยวชาญมีความคิดเห็น โดยสรุป ดังนี้การจัดการความรู้เกี่ยวกับทรัพย์สินทางปัญญาเป็นองค์ประกอบที่สำคัญองค์ประกอบหนึ่งในการจัดการทรัพย์สินทางปัญญาของคณะพยาบาลศาสตร์ในสถาบันอุดมศึกษาเอกชน เพราะการจัดการความรู้ คือการรวบรวมองค์ความรู้ที่มีอยู่กระจัดกระจายอยู่ในตัวบุคคลหรือเอกสาร รวมทั้งงานวิจัยต่างๆ มาพัฒนาให้เป็นระบบ เพื่อให้ทุกคนในองค์กรสามารถเข้าถึงความรู้ และพัฒนาตนเองให้เป็นผู้รู้ รวมทั้งปฏิบัติงานได้อย่างมีประสิทธิภาพ อันจะส่งผลให้คณะพยาบาลศาสตร์มีความรู้เกี่ยวกับทรัพย์สินทางปัญญามากขึ้นจนสามารถพัฒนา งานวิจัยหรือนวัตกรรมทางสุขภาพซึ่งเป็นทรัพย์สินทางปัญญาของคณะพยาบาลศาสตร์ ซึ่งสอดคล้องกับแผนยุทธศาสตร์สภาการพยาบาล พ.ศ. 2555-2559 ได้มีการกำหนดกรอบยุทธศาสตร์ที่ 3 การพัฒนาวิชาชีพการพยาบาลและการผดุงครรภ์ ในยุทธศาสตร์ที่ 3.2 ในเรื่องการพัฒนาโลก ส่งเสริมการจัดการความรู้ทางการพยาบาล ซึ่งการจัดการความรู้ทางการพยาบาลส่วนใหญ่เป็นใน

เรื่องของการจัดการความรู้ในการทำวิจัยทางการแพทย์ รวมทั้งการปฏิบัติทางการแพทย์ ดังนั้น ในประเด็นความถูกต้องและครอบคลุมยังมีผู้ทรงคุณวุฒิและผู้เชี่ยวชาญ 1 ท่านมีความคิดเห็นว่ายังมีส่วนน้อยที่ส่งเสริมการจัดการความรู้ในเรื่องของการส่งเสริมการจัดการทรัพย์สินทางปัญญา แต่ก็เห็นควรว่าควรมีการส่งเสริมการจัดการความรู้ในเรื่องของการส่งเสริมการจัดการทรัพย์สินทางปัญญาให้มากขึ้นเพื่อการพัฒนาในวิชาชีพอย่างยั่งยืน

องค์ประกอบที่ 4 การพัฒนาทรัพยากรมนุษย์ด้านทรัพย์สินทางปัญญา ผู้ทรงคุณวุฒิและผู้เชี่ยวชาญมีความคิดเห็นโดยสรุป ดังนี้ องค์ประกอบด้านการพัฒนาทรัพยากรมนุษย์ด้านทรัพย์สินทางปัญญามีความเหมาะสม ความเป็นได้ ความเป็นประโยชน์ และความถูกต้องครอบคลุม ต่อในการจัดการทรัพย์สินทางปัญญาของคณะพยาบาลศาสตร์ในสถาบันอุดมศึกษาเอกชน เพราะการพัฒนาทรัพยากรมนุษย์ ถือเป็นหัวใจสำคัญของการพัฒนาองค์กรทางวิชาชีพ การพัฒนาทรัพยากรมนุษย์ด้านทรัพย์สินทางปัญญา เป็นการทำให้บุคลากรในองค์กรเกิดการเรียนรู้และการถ่ายทอดประสบการณ์และองค์ความรู้ของตนเองออกมาเป็นสิ่งประดิษฐ์ งานวิจัย หรือคู่มือ/วิธีการสำหรับงานด้านการพยาบาล ซึ่งในวงการแพทย์หรือการพยาบาล การมีทรัพย์สินทางปัญญานอกจากเป็นการพัฒนาองค์ความรู้ของตนเองแล้ว ยังเป็นสิ่งที่ช่วยใ้คนไข้หรือผู้รับบริการเกิดความสะดวกสบายในการรับการรักษาพยาบาลอีกด้วย การส่งเสริมให้บุคลากรได้รับการพัฒนาตามศักยภาพ สมรรถนะ และตามความต้องการของตนเอง จึงเป็นสิ่งที่ผู้บริหารสมควรให้ความสำคัญเป็นอย่างยิ่ง นอกจากนั้นแล้ว การพัฒนาทรัพยากรบุคคลด้านทรัพย์สินทางปัญญา ควรคำนึงถึงแรงจูงใจ การให้รางวัล การจัดประกวดแข่งขัน หรือการให้ประกาศนียบัตรและการชื่นชมจากผู้บังคับบัญชา ก็เป็นแรงกระตุ้นอีกทางหนึ่งให้บุคลากรมีความกระตือรือร้นและมีความสนใจในการพัฒนาตนเองด้วย สอดคล้องกับแผนพัฒนาเศรษฐกิจและสังคมแห่งชาติ ฉบับที่ 11 ยุทธศาสตร์ที่ 5.5 การสร้างความเชื่อมโยงกับประเทศในภูมิภาคเพื่อความมั่นคงทางเศรษฐกิจและสังคม โดยให้ความสำคัญกับการพัฒนาทรัพยากรมนุษย์เพื่อกำหนดมาตรฐานระหว่างประเทศเพื่ออำนวยความสะดวกในการเคลื่อนย้ายแรงงานในภูมิภาค คู่แข่งและส่งเสริมสิทธิและผลประโยชน์ของคนไทย

องค์ประกอบที่ 5 ภาวะผู้นำของผู้บริหาร ผู้ทรงคุณวุฒิและผู้เชี่ยวชาญมีความคิดเห็นโดยสรุป ดังนี้องค์ประกอบด้านภาวะผู้นำของผู้บริหารมีความเหมาะสม ความเป็นได้ ความเป็นประโยชน์ และความถูกต้องครอบคลุม ต่อในการจัดการทรัพย์สินทางปัญญาของคณะพยาบาลศาสตร์ในสถาบันอุดมศึกษาเอกชน เพราะการที่จะเป็นผู้นำที่ประสบความสำเร็จได้ผู้นั้นจะต้องบริหาร 3 ปัจจัยได้อย่างมีประสิทธิภาพและประสิทธิผล ได้แก่ การบริหารตนเอง การบริหารคน การบริหารงาน โดยเฉพาะในเรื่องการบริหารคน เป็นสิ่งสำคัญที่ผู้บริหารต้องมีและสร้างภาวะผู้นำ

พัฒนาตนเองอยู่ตลอดเวลาเพื่อให้เป็นผู้นำที่พึงประสงค์ เพื่อให้การดำเนินกิจกรรมขององค์กรดำเนินไปอย่างมีประสิทธิภาพสร้างความเจริญให้กับองค์กรและประเทศชาติต่อไป ภาวะผู้นำของผู้บริหารเป็นองค์ประกอบหลักในการบริหารจัดการทุกด้าน ไม่ว่าจะเป็นด้านการศึกษา การจัดการภาครัฐและภาคเอกชน รวมทั้งด้านสาธารณสุข แม้บุคลากรหรือทีมงานจะมีความสามารถหรือประสิทธิภาพมากเพียงใด แต่หากผู้บริหารไม่มีวิสัยทัศน์หรือขาดภาวะผู้นำ ผลผลิตที่มีประสิทธิภาพก็ไม่อาจเกิดขึ้นได้ ภาวะผู้นำของผู้บริหารจะเป็นสิ่งที่กำหนดทิศทางขององค์กรและขับเคลื่อนนโยบายด้านการส่งเสริมทรัพย์สินทางปัญญา หากขาดนโยบายหรือแรงผลักดัน การส่งเสริมสนับสนุนจากผู้บริหารแล้ว กิจกรรมการส่งเสริมทรัพย์สินทางปัญญาก็ไม่อาจจะเกิดขึ้นได้อย่างต่อเนื่องและยั่งยืน ในทางกลับกัน หากผู้บริหารมีภาวะผู้นำที่เหมาะสมกับบริบทของมหาวิทยาลัย และสามารถบูรณาการนโยบายของมหาวิทยาลัยกับเป้าหมายการส่งเสริมทรัพย์สินทางปัญญา ก็จะทำให้การบริหารจัดการทุกด้าน เช่น ด้านบุคลากร ด้านทรัพยากร ด้านงบประมาณ และด้านบริหารนโยบาย เป็นไปได้อย่างมีประสิทธิภาพและทำให้ประสบความสำเร็จในที่สุด นอกจากนี้ ภาวะผู้นำที่จะช่วยส่งเสริมทรัพย์สินทางปัญญานอกจากเป็นผู้สนับสนุนแล้ว ยังต้องเป็นผู้ปกป้องทรัพย์สินทางปัญญาด้วย และต้องเล็งเห็นว่าการพัฒนาทรัพย์สินทางปัญญาในองค์กรเป็นสิ่งที่สำคัญ และต้องพัฒนาบุคลากรให้สร้างสรรค์ทรัพย์สินทางปัญญาให้ได้มากที่สุด พฤติกรรมผู้บริหารจึงต้องเปลี่ยน ไปสู่ความเป็นผู้นำ (Leader) อย่างแท้จริง เป็นผู้กำหนดภาระงาน เป้าหมาย และอำนวยความสะดวก (Facilitator) ให้บุคลากรสามารถปฏิบัติงานได้อย่างเต็มศักยภาพ กระตุ้นให้บุคลากรเกิดองค์ความรู้ใหม่ๆ และยอมรับว่าการใช้อำนาจและความคิดของตนเป็นหลักเป็นสิ่งที่ไม่เหมาะสมกับการทำงานในโลกปัจจุบันแล้ว

รูปแบบความสัมพันธ์ขององค์ประกอบทั้ง 5 องค์ประกอบ ผู้ทรงคุณวุฒิและผู้เชี่ยวชาญ มีความคิดเห็นโดยสรุป ดังนี้รูปแบบการจัดการทรัพย์สินทางปัญญาของคณะพยาบาลศาสตร์ในสถาบันอุดมศึกษาเอกชนสอดคล้องกับข้อมูลเชิงประจักษ์และมีความสัมพันธ์ทั้ง 5 องค์ประกอบมีความเหมาะสม ความเป็นได้ ความเป็นประโยชน์ และความถูกต้องครอบคลุม ต่อในการจัดการทรัพย์สินทางปัญญาของคณะพยาบาลศาสตร์ในสถาบันอุดมศึกษาเอกชน สรุปได้ว่าผู้ทรงคุณวุฒิและผู้เชี่ยวชาญส่วนใหญ่มีความคิดเห็นไปในทำนองเดียวกันว่าในการจัดการทรัพย์สินทางปัญญาของคณะพยาบาลศาสตร์ในสถาบันอุดมศึกษาเอกชน ประกอบด้วย 5 องค์ประกอบ คือ การมีวิสัยทัศน์เกี่ยวกับทรัพย์สินทางปัญญา การจัดองค์การและนโยบายเกี่ยวกับทรัพย์สินทางปัญญา การจัดการความรู้เกี่ยวกับทรัพย์สินทางปัญญา การพัฒนาทรัพยากรมนุษย์ด้านทรัพย์สินทางปัญญา และภาวะผู้นำของผู้บริหาร มีความเหมาะสม ความเป็นได้ ความเป็นประโยชน์ และความถูกต้องครอบคลุม และรูปแบบการจัดการทรัพย์สินทางปัญญาของคณะพยาบาลศาสตร์ใน

สถาบันอุดมศึกษาเอกชนสอดคล้องกับข้อมูลเชิงประจักษ์และมีความสัมพันธ์ทั้ง 5 องค์ประกอบ โดยองค์ประกอบทุกตัวมีความเหมาะสม ความเป็นได้ ความเป็นประโยชน์ และความถูกต้องครบคลุม โดยมีความเห็น ข้อเสนอแนะ และการวิพากษ์ในแต่ละประเด็นแตกต่างกันไป ซึ่งล้วนมีประโยชน์และเพิ่มความแข็งแกร่งในการนำผลการวิจัยไปใช้เพื่อให้เกิดประโยชน์ในการบริหาร การศึกษาต่อไป

ข้อเสนอแนะการวิจัย

จากผลการศึกษาวิจัยเรื่อง รูปแบบการจัดการทรัพยากรสุขภาพของคณะพยาบาลศาสตร์ในสถาบันอุดมศึกษาเอกชน ผู้วิจัยมีข้อเสนอแนะดังต่อไปนี้

ข้อเสนอแนะทั่วไป

จากผลการศึกษาวิจัยเรื่อง รูปแบบการจัดการทรัพยากรสุขภาพของคณะพยาบาลศาสตร์ในสถาบันอุดมศึกษาเอกชน สรุปผลซึ่งเป็นข้อค้นพบการวิจัยครั้งนี้ที่เป็นองค์ความรู้ เป็นอีกกลยุทธ์หนึ่งที่จะเป็นประโยชน์ต่อการจัดการทรัพยากรสุขภาพของคณะพยาบาลศาสตร์ในสถาบันอุดมศึกษาเอกชน ผู้วิจัยมีข้อเสนอแนะ ดังนี้

1. คณะพยาบาลศาสตร์ในสถาบันอุดมศึกษาเอกชน ควรนำองค์ประกอบของการจัดการทรัพยากรสุขภาพของคณะพยาบาลศาสตร์ที่ได้จากข้อค้นพบของงานวิจัยทั้ง 5 องค์ประกอบ ซึ่งประกอบด้วยการมีวิสัยทัศน์เกี่ยวกับทรัพยากรสุขภาพ การจัดการองค์การและนโยบายเกี่ยวกับทรัพยากรสุขภาพ การจัดการความรู้เกี่ยวกับทรัพยากรสุขภาพ การพัฒนาทรัพยากรมนุษย์ด้านทรัพยากรสุขภาพ และภาวะผู้นำของผู้บริหาร มาประยุกต์ใช้ให้เข้ากับบริบทของมหาวิทยาลัย ทั้งนี้มหาวิทยาลัยควรให้ความสำคัญกับการมีวิสัยทัศน์เกี่ยวกับทรัพยากรสุขภาพเป็นอันดับแรก เนื่องจากการมีวิสัยทัศน์เกี่ยวกับทรัพยากรสุขภาพเป็นองค์ประกอบเชิงอุดมคติที่มีอิทธิพลต่อการเริ่มต้นการจัดการทรัพยากรสุขภาพของคณะพยาบาลศาสตร์ในสถาบันอุดมศึกษาเอกชนและส่งผลกระทบต่อส่งเสริมการจัดการทรัพยากรสุขภาพทุกด้านทั้งทางตรงและทางอ้อมให้เกิดเป็นผลลัพธ์เชิงบวกหรือเชิงลบได้ การมีวิสัยทัศน์เกี่ยวกับทรัพยากรสุขภาพเป็นองค์ประกอบที่มีความสำคัญในการพัฒนาไปสู่การจัดการทรัพยากรสุขภาพของคณะพยาบาลศาสตร์ในสถาบันอุดมศึกษาเอกชนเพื่อร่วมกันสร้างการจัดการความรู้เกี่ยวกับทรัพยากรสุขภาพให้มากขึ้น ทั้งนี้ในทางการปฏิบัติการดำเนินการจัดการทรัพยากรสุขภาพของคณะพยาบาลศาสตร์ในสถาบันอุดมศึกษาเอกชนจะสำเร็จลุล่วงได้ และสามารถนำองค์ประกอบองค์การและนโยบายเกี่ยวกับทรัพยากรสุขภาพ การจัดการความรู้เกี่ยวกับทรัพยากรสุขภาพ การพัฒนาทรัพยากรมนุษย์ด้านทรัพยากรสุขภาพ และภาวะผู้นำของผู้บริหารทั้งหมดไป

ประยุกต์ใช้เพื่อในการหาแนวทางการจัดการทรัพย์สินทางปัญญาของคณะพยาบาลศาสตร์ในสถาบันอุดมศึกษาเอกชนตามบริบทของมหาวิทยาลัยนั้นๆ ต่อไปอย่างต่อเนื่องและยั่งยืน

2. ผู้บริหารมหาวิทยาลัยในสถาบันอุดมศึกษาเอกชน คณะบดีคณะพยาบาลศาสตร์ คณาจารย์/นักวิจัย และเจ้าหน้าที่ที่เกี่ยวข้องกับการจัดการทรัพย์สินทางปัญญาของมหาวิทยาลัย มีบทบาทสำคัญอย่างยิ่งในการขับเคลื่อนการส่งเสริมการจัดการทรัพย์สินทางปัญญาของคณะพยาบาลศาสตร์ ดังนั้นควรมีการเตรียมความพร้อมโดยการจัดการความรู้ที่เกี่ยวข้องกับทรัพย์สินทางปัญญา

ข้อเสนอแนะเชิงนโยบาย

1. สถาบันอุดมศึกษามีพันธกิจหลัก 4 ประการด้วยกัน ได้แก่ การผลิตบัณฑิต การวิจัย การบริการวิชาการ และการทำนุบำรุงศิลปและวัฒนธรรม ซึ่งพันธกิจหลักนี้สถาบันอุดมศึกษาทุกแห่งถือเป็นเป้าหมายที่ต้องบรรลุอย่างมีคุณภาพ เพื่อบ่มเพาะเยาวชนไทยให้เป็นประชากรที่มีคุณภาพและพร้อมเป็นกำลังสำคัญในการพัฒนาประเทศไทยในอนาคต ดังนั้นการส่งเสริมการจัดการระบบการบริหารทรัพย์สินทางปัญญาที่มีประสิทธิภาพเพื่อนำผลงานวิจัยไปใช้ประโยชน์ในการแก้ปัญหาของสังคม ชุมชน และประเทศอย่างเป็นรูปธรรม หรือสนับสนุนให้นำผลงานวิจัยไปใช้ประโยชน์ในเชิงพาณิชย์เพื่อก่อให้เกิดรายได้แก่มหาวิทยาลัย รวมทั้งควรส่งเสริมให้มหาวิทยาลัยมีการสนับสนุนให้อาจารย์/นักวิจัย มีการทำวิจัยแล้วนำไปตีพิมพ์เผยแพร่ผลงานวิจัยทั้งในระดับชาติและนานาชาติ ซึ่งผลงานวิจัยนี้เป็นตัวชี้วัดหนึ่งในการประเมินคุณภาพของมหาวิทยาลัย และยังสามารถต่อยอดงานวิจัยไปสู่นวัตกรรมทางการศึกษาเพื่อไปเชื่อมโยงกับการจัดการเรียนการสอนเพื่อให้นักศึกษาได้รับองค์ความรู้ใหม่ๆ จากงานวิจัย

2. กระทรวงศึกษาธิการ สภาการพยาบาล หรือหน่วยงานที่เกี่ยวข้องควรดำเนินการในการออกกฎ ระเบียบให้สอดคล้องกับการจัดการทรัพย์สินทางปัญญาของคณะพยาบาลศาสตร์ในสถาบันอุดมศึกษาเอกชน เพื่อให้การดำเนินการมีความยั่งยืน

ข้อเสนอแนะในการทำวิจัยครั้งต่อไป

1. ควรนำข้อค้นพบจากองค์ประกอบของการจัดการทรัพย์สินทางปัญญาของคณะพยาบาลศาสตร์ในสถาบันอุดมศึกษาเอกชนที่ได้จากการวิเคราะห์องค์ประกอบเชิงสำรวจ ไปทำการวิจัยต่อเพื่อกำหนดเป็น โมเดลการส่งเสริมการจัดการทรัพย์สินทางปัญญาของคณะพยาบาลศาสตร์ที่มีความเฉพาะเจาะจงตามบริบทของแต่ละมหาวิทยาลัย

2. ควรทำการศึกษาวิจัยเกี่ยวกับปัจจัยที่ส่งเสริมและเป็นอุปสรรคต่อการส่งเสริมการจัดการทรัพย์สินทางปัญญาของคณะพยาบาลศาสตร์ทั้งในสถาบันการศึกษาของรัฐและเอกชน

รายการอ้างอิง

ภาษาไทย

กรมทรัพย์สินทางปัญญา กระทรวงพาณิชย์. แผนยุทธศาสตร์เกี่ยวกับทรัพย์สินทางปัญญา (พ.ศ. 2556 – 2559). เข้าถึงเมื่อ 5 กุมภาพันธ์ 2558. เข้าถึงได้จาก <http://www.ipthailand.com>

กรมทรัพย์สินทางปัญญา. แผนยุทธศาสตร์ทรัพย์สินทางปัญญา พ.ศ. 2556 – 2559. เข้าถึงเมื่อวันที่ 1 สิงหาคม 2557. เข้าถึงได้จาก http://www.ipthailand.go.th/ipthailand/index.php?option=com_content&task=view&id=2084&Itemid=183

กรมทรัพย์สินทางปัญญา. ความรู้เบื้องต้นทางด้านทรัพย์สินทางปัญญา. กรุงเทพมหานคร: กรมทรัพย์สินทางปัญญา, 2553.

กระทรวงวิทยาศาสตร์และเทคโนโลยี. อำนวยการที่สำนักงานพัฒนาวิทยาศาสตร์และเทคโนโลยีแห่งชาติ (สวทช.). เข้าถึงเมื่อวันที่ 1 สิงหาคม 2557. ได้เข้าถึงจาก <http://www.most.go.th/main/index.php/org/1509-nstda.html/#sthash.SIOMVRCn.dpuf>

กัญญาบุตร ล้อมสาย. “ปัจจัยที่มีอิทธิพลต่อการพัฒนากระบวนการคิดในสถานศึกษา.” วิทยานิพนธ์ปริญญาปรัชญาดุษฎีบัณฑิต สาขาวิชาการบริหารการศึกษา บัณฑิตวิทยาลัย มหาวิทยาลัยศิลปากร, 2552.

กมลมาลัย ไชยศิริธัญญา. “การบริหารจัดการศึกษาแบบรัฐร่วมเอกชน.” วิทยานิพนธ์ปริญญาปรัชญาดุษฎีบัณฑิต สาขาวิชาการบริหารการศึกษา บัณฑิตวิทยาลัย มหาวิทยาลัยศิลปากร, 2558.

จตุภูมิ เขตจัตุรัส. “รายงานการวิจัยเรื่องความเป็นหุ้นส่วนในการวิจัยระหว่างครูโรงเรียนและอาจารย์มหาวิทยาลัย: ความริเริ่มทางจากทฤษฎีสู่การปฏิบัติ.” วารสารศึกษาศาสตร์ มหาวิทยาลัยขอนแก่น 30, 2-3 (เม.ย.-ก.ย. 2550).

จรัสศรี เพ็ชรคง. “การพัฒนาทุนมนุษย์ของวิทยาลัยพยาบาล สังกัดสถาบันพระบรมราชชนก.” วิทยานิพนธ์ปริญญาปรัชญาดุษฎีบัณฑิต สาขาวิชาการบริหารการศึกษา บัณฑิตวิทยาลัย มหาวิทยาลัยศิลปากร, 2552.

จันทนา สุขชนารักษ์. “ปัจจัยที่มีอิทธิพลต่อการจัดการความรู้ทางการพยาบาลตามการรับรู้ของพยาบาลหัวหน้าหน่วยงาน โรงพยาบาล จังหวัดชลบุรี.” วิทยานิพนธ์ ปริญญาพยาบาลศาสตรมหาบัณฑิต สาขาบริหารการศึกษา บัณฑิตวิทยาลัย มหาวิทยาลัยบูรพา, 2550.

จุฑารัตน์ นิรันดรม. “รูปแบบการเปลี่ยนแปลงอย่างมีแบบแผนสถานศึกษาขั้นพื้นฐาน.” วิทยานิพนธ์
ปริญญาปรัชญาดุษฎีบัณฑิต สาขาวิชาการบริหารการศึกษา บัณฑิตวิทยาลัย มหาวิทยาลัย
ศิลปากร, 2552.

จุมพล ภิญโญสินวัฒน์. “หลักเหตุผลของการคุ้มครองสิทธิในทรัพย์สินทางปัญญา.” วิทยานิพนธ์
ปริญญานิติศาสตรดุษฎีบัณฑิต บัณฑิตวิทยาลัย มหาวิทยาลัยธรรมศาสตร์, 2552.

จุฑารัตน์ บุษบงก์. “การพัฒนาแผนกลยุทธ์การจัดการความรู้เชิงนวัตกรรมสำหรับมหาวิทยาลัย
ราชภัฏ.” วิทยานิพนธ์หลักสูตรปริญญาครุศาสตรดุษฎีบัณฑิต สาขาวิชาเทคโนโลยีและ
การสื่อสารการศึกษา บัณฑิตวิทยาลัย จุฬาลงกรณ์มหาวิทยาลัย, 2553.

ชนันนัทธ์ จันทร์รินทร์. “อิทธิพลของการจัดการทรัพยากรมนุษย์และบรรยากาศองค์การต่อผลการ
ปฏิบัติงานของพนักงานในเขตนิคมอุตสาหกรรมภาคเหนือ.” การค้นคว้าแบบอิสระ
ปริญญามหาบัณฑิต สาขาวิชาจิตวิทยาอุตสาหกรรมและองค์การ มหาวิทยาลัยเชียงใหม่,
2550.

ชนิดา รักษ์พลเมือง และคณะ. การส่งเสริมทรัพย์สินทางปัญญาในสถาบันการศึกษาของสหรัฐอเมริกา.
กรุงเทพฯ : บริษัท พริกหวานกราฟฟิค จำกัด, 2550.

ชนิดา รักษ์พลเมือง และคณะ. การส่งเสริมทรัพย์สินทางปัญญาในสถาบันการศึกษาของสหราชอาณาจักร (อังกฤษ). กรุงเทพฯ: บริษัท พริกหวานกราฟฟิค จำกัด, 2550.

ชนิดา รักษ์พลเมือง และคณะ. การส่งเสริมทรัพย์สินทางปัญญาในสถาบันการศึกษาของออสเตรเลีย.
กรุงเทพฯ: บริษัท พริกหวานกราฟฟิค จำกัด, 2550.

ชนิดา รักษ์พลเมือง และคณะ. การส่งเสริมทรัพย์สินทางปัญญาในสถาบันการศึกษาของสาธารณรัฐ
เกาหลี. กรุงเทพฯ: บริษัท พริกหวานกราฟฟิค จำกัด, 2550.

ชนิดา รักษ์พลเมือง และคณะ. การส่งเสริมทรัพย์สินทางปัญญาในสถาบันการศึกษาของสิงคโปร์.
กรุงเทพฯ: บริษัท พริกหวานกราฟฟิค จำกัด, 2550.

ชนิดา รักษ์พลเมือง และคณะ. การส่งเสริมทรัพย์สินทางปัญญาในสถาบันการศึกษาของสหรัฐอเมริกา.
กรุงเทพฯ: บริษัท พริกหวานกราฟฟิค จำกัด, 2550.

ชนิดา รักษ์พลเมือง และคณะ. การส่งเสริมทรัพย์สินทางปัญญาในสถาบันการศึกษาของญี่ปุ่น.
กรุงเทพฯ: บริษัท พริกหวานกราฟฟิค จำกัด, 2550.

ชนิดา รัชย์พลเมือง และคณะ. **คู่มือการส่งเสริมทรัพยากรเส้นทางปัญญาในสถาบันการศึกษา**. กรุงเทพฯ:

บริษัท พริกหวานกราฟฟิค จำกัด, 2550.

ชนิดา รัชย์พลเมือง และคณะ. **นโยบายการส่งเสริมทรัพยากรเส้นทางปัญญาในสถาบันการศึกษา**. กรุงเทพฯ:

: บริษัท พริกหวานกราฟฟิค จำกัด, 2550.

ชนิดา รัชย์พลเมือง และคณะ. **รายงานการสังเคราะห์งานวิจัย เรื่อง นโยบายการส่งเสริมทรัพยากรเส้นทางปัญญาในสถาบันการศึกษา**. กรุงเทพฯ: บริษัท พริกหวานกราฟฟิค จำกัด, 2550.

ชลกร ต้นประภัสร์. “ปัจจัยที่ส่งผลต่อความสร้างสรรค์และนวัตกรรมของโรงเรียนเอกชนประเภทสามัญระดับการศึกษาขั้นพื้นฐาน.” **วิทยานิพนธ์หลักสูตรปริญญาปรัชญาดุษฎีบัณฑิต สาขาวิชาการบริหารการศึกษา บัณฑิตวิทยาลัย มหาวิทยาลัยบูรพา**, 2553.

ชวนพิศ สิทธิธาดา. “รูปแบบสมรรถนะของผู้บริหารสถานศึกษาขั้นพื้นฐานที่มีประสิทธิผล.”

วิทยานิพนธ์ปริญญาปรัชญาดุษฎีบัณฑิต สาขาวิชาการบริหารการศึกษา บัณฑิตวิทยาลัย มหาวิทยาลัยศิลปากร, 2552.

ชัยพร สกฤตพนาภิรักษ์. “รูปแบบการบริหารโรงเรียนสองภาษาสำหรับประเทศไทย.” **วิทยานิพนธ์**

ปริญญาปรัชญาดุษฎีบัณฑิต สาขาวิชาการบริหารการศึกษา บัณฑิตวิทยาลัย มหาวิทยาลัยศิลปากร, 2552.

ไชยยศ เหมะรัชตะ. **กฎหมายทรัพยากรเส้นทางปัญญา พื้นความรู้ทั่วไป : ลิขสิทธิ์ สิทธิบัตร เครื่องหมายการค้า ความลับทางการค้า เข้มคอตักเตอร์ชิป พันธุ์พืชใหม่**. พิมพ์ครั้งที่ 2. กรุงเทพฯ: สำนักพิมพ์นิติธรรม, 2549.

ทรงพล เจริญคำ. “รูปแบบความเป็นเลิศของโรงเรียนสังกัดกรุงเทพมหานคร.” **วิทยานิพนธ์ปริญญา**

ปรัชญาดุษฎีบัณฑิต สาขาวิชาการบริหารการศึกษา บัณฑิตวิทยาลัย มหาวิทยาลัยศิลปากร, 2552.

ทวีวรรณ อินดา. “การพัฒนา รูปแบบที่มีประสิทธิภาพของการนำกลยุทธ์ไปปฏิบัติในสถาบันการศึกษา

อุดมศึกษาของรัฐ.” วิทยานิพนธ์ปริญญาปรัชญาดุษฎีบัณฑิต สาขาวิชาการบริหารการศึกษา บัณฑิตวิทยาลัย มหาวิทยาลัยศิลปากร, 2552.

นพดล เหลืองภิรมย์. “การจัดการนวัตกรรม: การพัฒนาตัวแปรความสามารถในการสร้างสรรค์

นวัตกรรมของนักวิจัย.” วิทยานิพนธ์หลักสูตรปริญญาปรัชญาดุษฎีบัณฑิต สาขาวิชา รัฐประศาสนศาสตร์ บัณฑิตวิทยาลัย มหาวิทยาลัยรามคำแหง, 2550.

นริศนันท์ เดชสระ. “รูปแบบการบริหารโรงเรียนสาธิตปฐมวัยของมหาวิทยาลัยราชภัฏ.” วิทยานิพนธ์
ปริญญาปรัชญาคุษฎีบัณฑิต สาขาวิชาการบริหารการศึกษา บัณฑิตวิทยาลัย มหาวิทยาลัย
ศิลปากร, 2552.

นันทพร บุตรน้อย. “ความสัมพันธ์ระหว่างปัจจัยแรงจูงใจกับผลการปฏิบัติงานของบุคลากร
มหาวิทยาลัยราชภัฏวไลยอลงกรณ์ในพระบรมราชูปถัมภ์.” วิทยานิพนธ์ ปริญญา
บริหารธุรกิจมหาบัณฑิต สาขาบริหารธุรกิจด้านการจัดการทั่วไป บัณฑิตวิทยาลัย
มหาวิทยาลัยราชภัฏวไลยอลงกรณ์, 2549.

นันทวุฒิ พิมพ์แพง. “การศึกษาสภาพและแนวทางการพัฒนาทุนทางปัญญาในสถาบันอุดมศึกษาของ
รัฐ.” วิทยานิพนธ์หลักสูตรปริญญาครุศาสตรมหาบัณฑิต สาขาวิชาพัฒนศึกษา ภาควิชา
นโยบาย การจัดการและความเป็นผู้นำทางการศึกษา คณะครุศาสตร์ จุฬาลงกรณ์
มหาวิทยาลัย, 2552.

นันทิยา น้อยจันทร์. “วัฒนธรรมองค์กรกับประสิทธิภาพการบริหารอุดมศึกษา.” วิทยานิพนธ์ปริญญา
ปรัชญาคุษฎีบัณฑิต สาขาวิชาการบริหารการศึกษา บัณฑิตวิทยาลัย มหาวิทยาลัยศิลปากร,
2550.

นาดยา แทนนิล. “รูปแบบของกระบวนการนโยบายสาธารณะแบบมีส่วนร่วมในการจัดการเกษตรและ
อาหารปลอดภัยในจังหวัดสงขลา.” วิทยานิพนธ์ปริญญาคุษฎีบัณฑิต สาขาวิชาการจัดการ
สิ่งแวดล้อม บัณฑิตวิทยาลัย มหาวิทยาลัยสงขลานครินทร์, 2555.

นุชนรา รัตนศิริระประภา. “รูปแบบการจัดการซัพพลายเชนในสถานศึกษาขั้นพื้นฐาน.” วิทยานิพนธ์
ปริญญาปรัชญาคุษฎีบัณฑิต สาขาวิชาการบริหารการศึกษา บัณฑิตวิทยาลัย มหาวิทยาลัย
ศิลปากร, 2552.

เบญจ์ พรพลธรรม. “การจัดการความโปร่งใสและการมีส่วนร่วมในบริการสาธารณะขององค์กรการ
ปกครองส่วนท้องถิ่น.” วิทยานิพนธ์หลักสูตรปริญญาปรัชญาคุษฎีบัณฑิต สาขาวิชา
รัฐศาสตร์ บัณฑิตวิทยาลัย มหาวิทยาลัยรามคำแหง, 2553.

เบญจวรรณ ศรีโยธิน และมณฑาทิพย์ ไชยศักดิ์. รายงานการวิจัยเรื่องปัจจัยที่มีความสัมพันธ์กับ
พฤติกรรมกรรมการจัดการความรู้ของอาจารย์ในวิทยาลัยพยาบาล สังกัดกระทรวงสาธารณสุข.
ราชบุรี: วิทยาลัยพยาบาลบรมราชชนนี ราชบุรี, 2550.

- ประคอง รัศมีแก้ว. “คุณลักษณะผู้นำของผู้บริหารในสถานศึกษาที่มีคุณภาพ.” วิทยานิพนธ์ปริญญา
ปรัชญาดุษฎีบัณฑิต สาขาวิชาการบริหารการศึกษา บัณฑิตวิทยาลัย มหาวิทยาลัยศิลปากร,
2551.
- ประทีป มากมิตร. “จริยธรรมของผู้บริหารสถาบันอุดมศึกษาเอกชน.” วิทยานิพนธ์ปริญญาปรัชญาดุษฎี
บัณฑิต สาขาวิชาการบริหารการศึกษา บัณฑิตวิทยาลัย มหาวิทยาลัยศิลปากร, 2550.
- ประภัสสร เกษรทัต. “แรงจูงใจที่มีความสัมพันธ์กับการพัฒนาบุคลากรของเจ้าหน้าที่สาธารณสุขใน
ศูนย์สุขภาพชุมชน จังหวัดขอนแก่น.” วิทยานิพนธ์ ปริญญาสาธารณสุขศาสตรมหาบัณฑิต
สาขาการบริหารสาธารณสุข บัณฑิตวิทยาลัย มหาวิทยาลัยขอนแก่น, 2549.
- ประวิทย์ สิมมาทัน. “นวัตกรรมการศึกษาที่เพียงพอ.” วารสารครุศาสตร์ 5, 1(9) ฉบับราชภัฏวิชาการ
ประจำเดือนกุมภาพันธ์ 2550.
- ปริญช ชัยกองเกียรติ. “รูปแบบความสัมพันธ์เชิงสาเหตุระหว่างการจัดการทุนทางปัญญา การจัดการ
ความรู้ และประสิทธิผลองค์กรของวิทยาลัยพยาบาล สังกัดกระทรวงสาธารณสุข.”
วิทยานิพนธ์หลักสูตรปริญญาศึกษาศาสตรดุษฎีบัณฑิต สาขาวิชาการบริหารการศึกษา
บัณฑิตวิทยาลัย มหาวิทยาลัยเกษตรศาสตร์, 2551.
- ปิยะนาถ บุญมีพิพิธ. “การพัฒนา รูปแบบการจัดการความรู้ของสถานศึกษา.” วิทยานิพนธ์ปริญญา
ปรัชญาดุษฎีบัณฑิต สาขาวิชาการบริหารการศึกษา บัณฑิตวิทยาลัย มหาวิทยาลัยศิลปากร,
2551.
- ปิลัญ ภูมิพินาคม. “รูปแบบภาวะผู้นำของผู้บริหารและประสิทธิผลของสถานศึกษาเอกชน ระดับ
การศึกษาขั้นพื้นฐาน.” วิทยานิพนธ์ปริญญาปรัชญาดุษฎีบัณฑิต สาขาวิชาการบริหาร
การศึกษา บัณฑิตวิทยาลัย มหาวิทยาลัยศิลปากร, 2550.
- พนิดา คล้อสวัสดิ์. “ปัจจัยเอื้อต่อแผนยุทธศาสตร์ส่งเสริมการมีส่วนร่วมของเอกชนในการจัดการศึกษา
ขั้นพื้นฐาน.” วิทยานิพนธ์ปริญญาปรัชญาดุษฎีบัณฑิต สาขาวิชาการบริหารการศึกษา
บัณฑิตวิทยาลัย มหาวิทยาลัยศิลปากร, 2551.
- พรพรรณ อินทรประเสริฐ. “องค์ประกอบการบริหารสถานศึกษาขั้นพื้นฐานในทศวรรษหน้า.”
วิทยานิพนธ์ปริญญาปรัชญาดุษฎีบัณฑิต สาขาวิชาการบริหารการศึกษา บัณฑิตวิทยาลัย
มหาวิทยาลัยศิลปากร, 2550.

พรรณณี สวณเพ็ญ. เทคโนโลยีสารสนเทศและนวัตกรรมสำหรับการจัดการความรู้ **Information**

Technology and Innovation for Knowledge Management. กรุงเทพฯ : ซีเอ็ดดูเคชั่น, 2552.

พระราชบัญญัติลิขสิทธิ์ พ.ศ. 2537,” **ราชกิจจานุเบกษา** เล่มที่ 111, ตอนที่ 59 ก (21 ธันวาคม 2537)

พระราชบัญญัติสิทธิบัตร (ฉบับที่ 2) พ.ศ. 2535,” **ราชกิจจานุเบกษา** เล่มที่ 109 , ตอนที่ 34 (3 เมษายน 2535)

พระราชบัญญัติสิทธิบัตร (ฉบับที่ 3) พ.ศ. 2542,” **ราชกิจจานุเบกษา** เล่มที่ 116 , ตอนที่ 22 ก (31 มีนาคม 2542)

พระราชบัญญัติสิทธิบัตร พ.ศ. 2522,” **ราชกิจจานุเบกษา** เล่มที่ 96 , ตอนที่ 35 (16 มีนาคม 2522)

พัชรกฤษฏี พวงนิล. “กลยุทธ์การระดมทรัพยากรทางการศึกษาเพื่อพัฒนาสถานศึกษาขั้นพื้นฐานของรัฐ ในจังหวัดมหาสารคาม.” วิทยานิพนธ์ปริญญาคุุณศึกษิต สาขาวิชาการบริหารจัดการ การศึกษา บัณฑิตวิทยาลัย มหาวิทยาลัยขอนแก่น, 2553.

พิชญาภา ยืนยาว. “รูปแบบการบริหารทรัพยากรบุคคลในสถาบันอุดมศึกษา.” วิทยานิพนธ์ปริญญา ปรัชญาคุุณศึกษิต สาขาวิชาการบริหารการศึกษา บัณฑิตวิทยาลัย มหาวิทยาลัยศิลปากร, 2552.

เพ็ชรี รูปะวิเชตร์. “ความร่วมมือของสถาบันอุดมศึกษาและสถานประกอบการเพื่อพัฒนาทักษะการทำงาน ของบุคคลในองค์กรธุรกิจแบบระบบอุตสาหกรรม.” วิทยานิพนธ์ปริญญาปรัชญาคุุณศึกษิต สาขาวิชาบริหารธุรกิจ คณะศึกษาศาสตร์ บัณฑิตวิทยาลัย มหาวิทยาลัยเชียงใหม่, 2554.

เยาวภา บัวเวช. “รูปแบบการบริหารงานประชาสัมพันธ์มหาวิทยาลัยราชภัฏ.” วิทยานิพนธ์ปริญญา ปรัชญาคุุณศึกษิต สาขาวิชาการบริหารการศึกษา บัณฑิตวิทยาลัย มหาวิทยาลัยศิลปากร, 2550.

รัฐธรรมนูญแห่งราชอาณาจักรไทย พุทธศักราช 2550,” **ราชกิจจานุเบกษา** เล่ม 124, ตอนที่ 47 ก (24 สิงหาคม 2550)

เรื่องวิทย์ เกษสุวรรณ. “การสังเคราะห์งานวิจัยเรื่องการมีส่วนร่วมของประชาชนในนโยบายสาธารณะ ในประเทศไทย.” งานวิจัยของมหาวิทยาลัยราชภัฏชัยภูมิ สำนักวิทยบริการ, 2554.

ลัทธิ เดชโยธิน. “วัฒนธรรมองค์การที่ส่งผลต่อการเป็นองค์การแห่งการเรียนรู้ตามการรับรู้ของบุคลากร
ในโรงเรียนสังกัดสำนักงานเขตพื้นที่การศึกษาขอนแก่นเขต 4.” รายงานการศึกษาอิสระ
ปริญญาศึกษาศาสตรมหาบัณฑิต สาขาบริหารการศึกษา บัณฑิตวิทยาลัย
มหาวิทยาลัยขอนแก่น, 2550.

วันเพ็ญ บุรีสูงเนิน. “ปัจจัยที่ส่งผลต่อความสำเร็จในการบริหารสถานศึกษาขั้นพื้นฐานเขตพัฒนาพื้นที่
ชายฝั่งทะเลตะวันออก.” วิทยานิพนธ์ปริญญาปรัชญาดุษฎีบัณฑิต สาขาวิชาการบริหาร
การศึกษา บัณฑิตวิทยาลัย มหาวิทยาลัยศิลปากร, 2552.

วัลลภ นาคศรีสังข์. “รูปแบบการส่งเสริมกระบวนการคิดสร้างสรรค์ของผู้บริหารในวิทยาลัยพยาบาล
สังกัดสถาบันพระบรมราชชนก.” วิทยานิพนธ์ปริญญาปรัชญาดุษฎีบัณฑิต สาขาวิชาการ
บริหารการศึกษา บัณฑิตวิทยาลัย มหาวิทยาลัยศิลปากร, 2558.

วิศณุ ทรัพย์สมพล และคณะ. “การบริหารจัดการและการใช้ประโยชน์จากทรัพย์สินทางปัญญาของ
มหาวิทยาลัย.” งานวิจัยของสถาบันทรัพย์สินทางปัญญาแห่งจุฬาลงกรณ์มหาวิทยาลัย,
2548.

ศรีพัชรา สิทธิกำจร แก้วพิจิตร. “การใช้หลักธรรมาภิบาลในสถาบันอุดมศึกษาเอกชน.” วิทยานิพนธ์
ปริญญาปรัชญาดุษฎีบัณฑิต สาขาวิชาการบริหารการศึกษา บัณฑิตวิทยาลัย มหาวิทยาลัย
ศิลปากร, 2551.

ศศกร ไชยคำหาญ. “ปัจจัยที่มีอิทธิพลต่อการเป็นองค์การแห่งการเรียนรู้ของสถานศึกษาขั้นพื้นฐาน.”
วิทยานิพนธ์ปริญญาปรัชญาดุษฎีบัณฑิต สาขาวิชาการบริหารการศึกษา บัณฑิตวิทยาลัย
มหาวิทยาลัยศิลปากร, 2550.

ศิริพร ดันตยมาศ. “รูปแบบการบริหารเครือข่ายโรงเรียนแบบมีส่วนร่วมที่มีประสิทธิผลสังกัด
กรุงเทพมหานคร.” วิทยานิพนธ์ปริญญาปรัชญาดุษฎีบัณฑิต สาขาวิชาการบริหาร
การศึกษา บัณฑิตวิทยาลัย มหาวิทยาลัยศิลปากร, 2550.

ศูนย์บริหารทรัพย์สินทางปัญญา มหาวิทยาลัยมหิดล. **หน่วยจัดการทรัพย์สินทางปัญญาและถ่ายทอด
เทคโนโลยี.** เข้าถึงเมื่อ 7 มิถุนายน 2557. เข้าถึงได้จาก <http://www.ip.mahidol.ac.th>
สถาบันบริหารทรัพย์สินทางปัญญาแห่งจุฬาลงกรณ์มหาวิทยาลัย. **เกี่ยวกับสถาบัน.** เข้าถึงเมื่อ 7
มิถุนายน 2557. เข้าถึงได้จาก <http://www.cuipi.chula.ac.th/?ct=1&c=10>

สถาบันส่งเสริมการสอนวิทยาศาสตร์และเทคโนโลยีแห่งชาติ. **แผนปฏิบัติการประจำปีงบประมาณ**

พ.ศ. 2559. เข้าถึงเมื่อวันที่ 15 สิงหาคม 2557. เข้าถึงได้จาก <http://www.ipst.ac.th>

สมชาย เทพแสง. “การศึกษาปัจจัยบางประการที่ส่งผลต่อการจัดการคุณภาพโดยรวมของผู้บริหาร
โรงเรียนมัธยมศึกษา สังกัดสำนักงานคณะกรรมการการศึกษาขั้นพื้นฐานในเขตพื้นที่
การศึกษากรุงเทพมหานคร.” วิทยานิพนธ์การศึกษาคุณวุฒิบัณฑิต สาขาการบริหาร
การศึกษา บัณฑิตวิทยาลัย มหาวิทยาลัยศรีนครินทรวิโรฒ, 2548.

สายสุดา เตียเจริญ. “องค์ประกอบของการเป็นมหาวิทยาลัยวิจัย.” วิทยานิพนธ์ปริญญาปรัชญาดุษฎี
บัณฑิต สาขาวิชาการบริหารการศึกษา บัณฑิตวิทยาลัย มหาวิทยาลัยศิลปากร, 2554.

สาวิตรี สุทธิจักร์. “บทบาทของมหาวิทยาลัยในการสร้างบัณฑิตที่มีความสามารถเชิงนวัตกรรม.”

วิทยานิพนธ์หลักสูตรปริญญามหาบัณฑิต สาขาวิชาการจัดการ คณะบริหารธุรกิจ บัณฑิต
วิทยาลัย มหาวิทยาลัยธุรกิจบัณฑิต, 2555.

สำนักงานกองทุนสนับสนุนการวิจัย. **ความเป็นมา.** เข้าถึงเมื่อวันที่ 15 สิงหาคม 2557. เข้าถึงได้จาก
<http://www.trf.or.th>

สำนักงานคณะกรรมการวิจัยแห่งชาติ. **วิสัยทัศน์ พันธกิจและยุทธศาสตร์.** เข้าถึงเมื่อวันที่ 15 สิงหาคม
2557, เข้าถึงได้จาก <http://www.nrct.go.th>

สำนักงานคณะกรรมการการอุดมศึกษา. **โครงการอุดหนุนการจัดตั้งหน่วยจัดการทรัพย์สินทางปัญญา
และถ่ายทอดเทคโนโลยี.** เข้าถึงเมื่อ 13 มกราคม 2557. เข้าถึงได้จาก
http://www.mua.go.th/know_ohec_4.html

สำนักงานคณะกรรมการการอุดมศึกษา. **สรุปงบประมาณและงบลงทุนปีงบประมาณ 2547-2551 ของ
สำนักงานคณะกรรมการการอุดมศึกษาและสถาบันอุดมศึกษาในสังกัดและในกำกับ.** เข้าถึง
เมื่อ 29 ตุลาคม 2558. เข้าถึงได้จาก <http://www.mua.go.th/users/budget/statistics.html>.

สำนักงานคณะกรรมการพัฒนาการเศรษฐกิจและสังคมแห่งชาติ. **แผนพัฒนาเศรษฐกิจและสังคม
แห่งชาติ ฉบับที่ 11 พ.ศ. 2555-2559.** เข้าถึงเมื่อ 6 กรกฎาคม 2556. เข้าถึงได้จาก
<http://www.nesdb.go.th/Portals/0/news/plan/p11/plan11.pdf>

สำนักงานนวัตกรรมแห่งชาติ. **กลยุทธ์ในการดำเนินงาน.** เข้าถึงเมื่อวันที่ 1 สิงหาคม 2557. ได้เข้าถึงจาก
<http://www.nia.or.th>

สำนักงานบริหารจัดการทรัพย์สินทางปัญญา มหาวิทยาลัยขอนแก่น. แนวทางการส่งเสริมทรัพย์สินทาง
ปัญญาของมหาวิทยาลัยขอนแก่น. เข้าถึงเมื่อ 7 มิถุนายน 2557. เข้าถึงได้จาก

<http://www.ip.kku.ac.th/vision.htm>

สำนักงานบริหารจัดการทรัพย์สินทางปัญญา มหาวิทยาลัยราชภัฏสวนดุสิต. **เป้าประสงค์ของหน่วย
 จัดการทรัพย์สินทางปัญญาและถ่ายทอดเทคโนโลยี**. เข้าถึงเมื่อ 7 มิถุนายน 2557. เข้าถึงได้

จาก <http://research.dusit.ac.th/new/upload/library/files>

สำนักงานส่งเสริมวิสาหกิจขนาดกลางและขนาดย่อม. **วิสัยทัศน์และพันธกิจ**. เข้าถึงเมื่อวันที่ 1 สิงหาคม
 2557. ได้เข้าถึงจาก <http://www.sme.go.th>

สำนักงานปลัดกระทรวงศึกษาธิการ. **แผนปฏิบัติการ 4 ปี (พ.ศ. 2556-2559)**. เข้าถึงเมื่อ 13 มกราคม
 2557. เข้าถึงได้จาก <http://www.pld.rmutt.ac.th>

สำนักงานปลัดกระทรวงศึกษาธิการ. **แผนพัฒนาการศึกษาของกระทรวงศึกษาธิการ ฉบับที่ 11 พ.ศ.
 2555 – 2559** กรุงเทพฯ: กระทรวงศึกษาธิการ, 2555.

สำนักงานรับรองมาตรฐานและประเมินคุณภาพการศึกษา. **คู่มือการประเมินคุณภาพภายนอก
 ระดับอุดมศึกษา** กรุงเทพมหานคร: บริษัทจุดทองจำกัด, 2549.

สำนักงานเลขาธิการสภาการศึกษา. **แผนการศึกษาแห่งชาติ สำนักงานเลขาธิการสภาการศึกษา ปรับปรุงครั้งที่ 2
 (พ.ศ. 2555-2559)**. เข้าถึงเมื่อ 15 กุมภาพันธ์ 2557. เข้าถึงได้จาก <http://www.sasithara.com/index.php?lay=show&ac=article&Id=539511182&Ntype=85>

สุนทรา โดบัว. “รายงานวิจัย เรื่องคุณภาพชีวิตการทำงานของอาจารย์พยาบาลสังกัดสถาบันพระบรม
 ราชชนก.” วิทยาลัยพยาบาลบรมราชชนนีนครพนมวิทยาระ สถาบันพระบรมราชชนก, 2550.

สุภาวดี ลากเจริญ. “ภาพอนาคตเครือข่ายความร่วมมือด้านการวิจัยระหว่างสถาบันอุดมศึกษา ใน 10 ปี
 ข้างหน้า (พ.ศ. 2552-2561).” วิทยานิพนธ์หลักสูตรการศึกษาดุษฎีบัณฑิต สาขาการบริหาร
 การศึกษา บัณฑิตวิทยาลัย มหาวิทยาลัยวงษ์เชาวลิตกุล, 2554.

สุวิทย์ เมษินทรีย์. “Howard Garner กับจิตสาธารณะ: อิกมูมองหนึ่งของแนวคิดทุนมนุษย์.” **วารสาร
 ข้าราชการ** 53,1(2551).

อนงค์ สระบัว. “รูปแบบความสัมพันธ์เชิงสาเหตุของตัวชี้วัดการจัดการความรู้ของสถาบันอุดมศึกษา.”
 วิทยานิพนธ์ปริญญาปรัชญาดุษฎีบัณฑิต สาขาวิชาการบริหารการศึกษา บัณฑิตวิทยาลัย
 มหาวิทยาลัยศิลปากร, 2552.

อนันต์ เตียวต้อย. “รูปแบบการบริหารคุณภาพแบบเบ็ดเสร็จในมหาวิทยาลัยเทคโนโลยีราชมงคล.”

วิทยานิพนธ์ปริญญาปรัชญาดุษฎีบัณฑิต สาขาวิชาการบริหารการศึกษา บัณฑิตวิทยาลัย มหาวิทยาลัยศิลปากร, 2551.

อัญชญา พานิช. “องค์ประกอบประสิทธิผลองค์การของมหาวิทยาลัยราชภัฏ.” วิทยานิพนธ์ปริญญา

ปรัชญาดุษฎีบัณฑิต สาขาวิชาการบริหารการศึกษา บัณฑิตวิทยาลัย มหาวิทยาลัยศิลปากร, 2550.

ภาษาต่างประเทศ

Gold, Andrew H. “Knowledge Management: An Organization Capabilities Perspective.” Ph.D.

dissertation, Faculty of Management Information System, University of Carolina, 2001

Arthur, Jeffrey B. “Gain sharing and Organization Learning: an Analysis of Employee Suggestions over time,” **Academy of Management Journal** 44, 4 (April 15, 2001)

Australian Government, **National Principles of Intellectual Property Management for Publicly Funded Research**, accessed February 24, 2015, available from <http://www.arc.gov.au/national-principles-intellectual-property-management-publicly-funded-research>

Becker, B. E. and Huselid, M.A. and Ulrich, D.. **The HR Scorecard: Linking People, Strategy, Performance** Boston: Harvard Business school Press, 2001.

Brenes and other. “Key Success Factors for Strategy Implementation in Latin America” **Journal of Business Research** 61, (October 7, 2008)

Dora Ho, Choi-wa. “Human Resource Management in Hong Kong Preschools: The Impact of Falling Rolls on Staffing” **International Journal of Education Management** 23, 3 (March 8, 2009)

Hudson, Christine. “Regional development partnerships in Sweden: a way for higher education institutions to develop their role in the processes of regional governance?,” (Department of Political Science, Umea University, Higher Education Springer51, 2006)

Chin-Loy, Claudette. “Assessing the influence of organization culture on knowledge management success,” (Dissertation Submitted to the H. Wayne Huizenga school of Business and Entrepreneurship Nova Southern University)

- Fred R, David. **Strategic management**. 6th ed. New Jersey: Prentice-Hall, Inc., 1997.
- Olakulehin, Felix Kayode. "Human Capital Key Worry for Reformers," **Education Week** 28,14 (December 14, 2008)
- Kaiser, H.F. The application of electronic computers to factor analysis, **Educational and Psychological Measurement**. 20 (January 15, 1960)
- Intellectual Property Office of Singapore, **IPOS' Vision, Mission and Values**, accessed September 4, 2015, available from <http://www.ipos.gov.sg/main/aboutipos/visionmission.html>.
- Lee, J. and Win, H.N. "Technology transfer between university research centers and industry in Singapore," **Technovation** no. 24(November 20, 2004)
- Hair, J.F. and others. **Multivariate Data Analysis**. 5th ed. Upper Saddle River, NJ: Prentice Hall, 1998.
- Dyer, Jeffrey H. and Nobeoka, Kentaro "Creating and managing a high-performance knowledge-sharing network: the Toyota case," **Strategic Management Journal** 21,3 (March 4, 2000)
- Zhang, Jing and Fareman, Sue R. and Cresswell, Anthony M. "The Effect of Organizational/ Technological Factors and the Nature of Knowledge on Knowledge-Sharing," (Proceedings of the 39th Hawaii international Conference on System Sciences-2006)
- John McDowell, Larry D. Singell and Mark Stater Jr., "Congratulations or Condolences? The Role of Human Capital in the Cultivation of a University Administrator," **Economics of Education Review** 28,2 (April, 2009)
- Kotter, John P. and Heskett, J.L.. **Corporate Culture and Performance**. New York: The Free Press, 1992.
- Best, John W.. **Research in Education**. Englewood Cliffs: Prentice-Hall Inc., 1970.
- Walker, John. "Evaluating collaborating leadership team in public-private partnerships," (Dissertations and Thesis, Order No. 3206896, Walden University,2006), accessed September 14, 2015, available from <http://www.search.proquest.com/docview>
- Hatcher, L.. **A Step-by-Step Approach to Using the SAS System for Factor Analysis and Structural Equation Modeling**. Cary, NC: SAS Institute Inc., 1994.

- Jamshidi, Laleh and others. "Developmental patterns of privatization in higher education: a comparative study," Springer Science+Business, Media B.V High Educ 64, 2012
- Cronbach, Lee J.. **Essentials of Psychological Testing**. 4th ed. .New York: Harper & Row Publishers, 1984.
- Wang, Lihua. **The emergence of the state-supervision model of governance in the Chinese higher educations system**, (Dissertations and Thesis, Order No. 3142678, New York University,2004), accessed September 14, 2015, available from <http://www.search.proquest.com>
- Holgersson, Marcus. "Innovation and Intellectual Property: Strategic IP Management and Economics of Technology," (Dissertations and Thesis, CHALMERS University of Technology, 2012), accessed October 19, 2015, available from <http://www.search.proquest.com>
- Feldman, Maryann and others, "Equity and the technology transfer strategies of American Research Universities," **Management Science** vol 48, no 1,January 2002.
- Ministry of Education, Singapore, Providing Greater Administrative Support to schools, accessed October 17, 2015, available from <http://www.moe.gov.sg/press/2005/pr20050309b.htm>.
- Ziegler, Nicole. Intellectual Property Management: Internal Organization and External Exploitation. accessed October 19, 2015. available from <http://www.search.proquest.com>
- OECD. "Enhancing Skills through Public Private Partnerships in Education in Ukraine: The Case of Agribusiness" **internal working document**. OECD, Paris, 2012.
- Hendriks, P.H.J. "Assessing the role of culture in knowledge sharing" (Paper Proceedings of Fifth European Conference in Organization, Knowledge, Learning and Capabilities, Innsbruck: Austria, 2004)
- Likert, Rensis. **The Human Organization**. New York: McGraw-Hill, 1961.
- McCarthy, Richard. **Measuring the validity of task-Technology fit for knowledge management system**. accessed September 14, 2015. available from <http://www.search.proquest.com/docview>

- Rowley, Daniel James. And Herbert Sherman. **Issues of Strategic Implementation in Higher Education : The Special Concerns for Institutions in Developing Economies.** accessed September 14, 2015, available from http://www.sba.muohio.edu/abas/2001/brussels/Rowley_Brussels-Rowleg_Sherman.pdf.
- Kaiser, S.M. “Mapping the Learning Organization: Exploring a Model of Organization Learning” (Ph.D. Dissertation, Louisiana State University U.S.A., 1987)
- TRIPs Agreement, Preamble para.5. **Recognizing the underlying public policy objectives of national systems for the protection of intellectual property, including development and technological objectives.** accessed October 6, 2015. available from https://www.wto.org/english/tratop_e/trips_e/t_agm1_e.htm
- Wheelen, Thomas L., and Hunger, David J. **Strategic Management and business policy**, 8th ed. New Jersey : Prentice – Hall, Inc. . accessed September 14, 2015. available from <http://www.search.proquest.com>
- William Allan et al., “Human Resource Management: Managerial in Recruiting and Retaining Teachers National Implications,” **Campus-Wide Information Systems** 26,3 (March 20, 2009)
- World Intellectual Property Organization (WIPO) . **Advice on flexibilities under the TRIPs Agreement.** accessed October 6, 2015. available from <http://www.wipo.int/about-ip/en/>
- World Intellectual Property Organization (WIPO) . **What is Intellectual Property?.** accessed October 6, 2015. available from <http://www.wipo.int/about-ip/en/>
- World Intellectual Property Organization. **Guidelines on Developing Intellectual Property Policy for Universities and R&D Organizations.** accessed February 24, 2016. available from http://www.wipo.int/uipc/en/guidelines/pdf/ip_policy.pdf





ภาคผนวก ก

รายชื่อผู้เชี่ยวชาญและผู้เกี่ยวข้องที่ให้สัมภาษณ์

หนังสือขอความอนุเคราะห์ให้สัมภาษณ์

แบบสัมภาษณ์ถึงโครงสร้าง

รายชื่อผู้เชี่ยวชาญที่ให้สัมภาษณ์

- | | | |
|---|---|---|
| 1 | รองศาสตราจารย์ ดร. ประภา ลีมประสูตร | ที่ปรึกษาอธิการบดีฝ่ายวิชาการและวิจัย
วิทยาลัยเซนต์หลุยส์ |
| 2 | ผู้ช่วยศาสตราจารย์ ดร. วนิดา คุรงค์ฤทธิ์ชัย | คณบดีคณะพยาบาลศาสตร์
มหาวิทยาลัยหัวเฉียวเฉลิมพระเกียรติ |
| 3 | ผู้ช่วยศาสตราจารย์ ดร. นันทพันธ์ ชินล้ำประเสริฐ | คณบดีคณะพยาบาลศาสตร์
มหาวิทยาลัยอัสสัมชัญ |
| 4 | ผู้ช่วยศาสตราจารย์ ดร. อรทิพา ส่องศิริ | คณบดีคณะพยาบาลศาสตร์
มหาวิทยาลัยสยาม |
| 5 | ดร. พนิดา เขื่อนนันท์ | คณบดีคณะพยาบาลศาสตร์แมคคอร์มิค
มหาวิทยาลัยพายัพ |
| 6 | ดร. พรทิพย์ กวินสุพร | คณบดีคณะวิทยาศาสตร์สุขภาพและคณะ
พยาบาลศาสตร์ มหาวิทยาลัยคริสเตียน |
| 7 | นางสาวภัทริน เกียรติมงคล | เจ้าหน้าที่งานจัดการทรัพย์สินทางปัญญา
สำนักงานจัดการสิทธิเทคโนโลยี |



ที่ ศธ 0520.203.2 / 1261



ภาควิชาการบริหารการศึกษา
คณะศึกษาศาสตร์ มหาวิทยาลัยศิลปากร
พระราชวังสนามจันทร์ นครปฐม 73000

๖ พฤศจิกายน 2557

เรื่อง ขอสัมภาษณ์งานวิจัย

เรียน ดร.พนิดา เข็นนันท

ด้วย นางสาวศนิกันต์ ศรีมณี รหัสนักศึกษา 55252804 นักศึกษาระดับปริญญาตรีบัณฑิต สาขาวิชาการบริหารการศึกษา ภาควิชาการบริหารการศึกษา คณะศึกษาศาสตร์ มหาวิทยาลัยศิลปากร มีความประสงค์ทำวิทยานิพนธ์เรื่อง “รูปแบบการส่งเสริมการจัดการทรัพยากรพลังงานของคณะพยาบาลศาสตร์ในสถาบันอุดมศึกษาเอกชน”

ในการนี้ภาควิชาการบริหารการศึกษา คณะศึกษาศาสตร์ โค้รขอความอนุเคราะห์ท่านในฐานะผู้ทรงคุณวุฒิให้นักศึกษา สัมภาษณ์เกี่ยวกับรูปแบบการส่งเสริมการจัดการทรัพยากรพลังงานของคณะพยาบาลศาสตร์ในสถาบันอุดมศึกษาเอกชน เพื่อนำไปประกอบการพัฒนางานวิจัยต่อไป

จึงเรียนมาเพื่อโปรดพิจารณาให้ความอนุเคราะห์ จักเป็นพระคุณยิ่ง

ขอแสดงความนับถือ

(ผู้ช่วยศาสตราจารย์ ดร.ประเสริฐ อินทร์รักษ์)

หัวหน้าภาควิชาการบริหารการศึกษา

งานธุรการ

โทรศัพท์ / โทรสาร 034 - 219136

การวิจัยเรื่อง
รูปแบบการจัดการทรัพยากรพลังงานของคณะพยาบาลศาสตร์
ในสถาบันอุดมศึกษาเอกชน

เครื่องมือการวิจัย: แบบสัมภาษณ์ความคิดเห็นของผู้เชี่ยวชาญประกอบการวิจัย

ตอนที่1 การศึกษาวิเคราะห์และกำหนดกรอบแนวคิดในการวิจัย

คำชี้แจง

1. การศึกษาวิเคราะห์และกำหนดกรอบแนวคิดในการวิจัยนี้ เป็นขั้นตอนที่1 ในการดำเนินการวิจัย เรื่อง รูปแบบการจัดการทรัพยากรพลังงานของคณะพยาบาลศาสตร์ในสถาบันอุดมศึกษาเอกชน
2. ผู้เชี่ยวชาญที่ให้ข้อมูลในครั้งนี้สามารถให้ข้อมูลแสดงความคิดเห็นในประเด็นต่างๆ ได้อย่างเสรี
3. ผู้เชี่ยวชาญสามารถแสดงความคิดเห็นอย่างอิสระประกอบการให้สัมภาษณ์เพื่อจะได้นำแนวคิดไปใช้ในการดำเนินการวิเคราะห์และกำหนดกรอบแนวคิดในการวิจัย รวมทั้งสร้างข้อคำถามในการดำเนินการขั้นต่อไป
4. ข้อมูลที่ได้จากการสัมภาษณ์ครั้งนี้จะเป็นความลับ และไม่มีผลกระทบต่อผู้ให้สัมภาษณ์แต่ประการใด ข้อมูลที่ได้จากการสัมภาษณ์จะนำไปใช้ในการวิจัยเท่านั้น

ผู้วิจัย ศนิกานต์ ศรีมณี

**นักศึกษาระดับปริญญาปรัชญาดุษฎีบัณฑิต สาขาบริหารการศึกษา
 ภาควิชาการบริหารการศึกษา คณะศึกษาศาสตร์ มหาวิทยาลัยศิลปากร**

แบบสัมภาษณ์ความคิดเห็นของผู้เชี่ยวชาญ
เรื่อง รูปแบบการจัดการทรัพยากรสุขภาพของคณะพยาบาลศาสตร์
ในสถาบันอุดมศึกษาเอกชน

วัตถุประสงค์ในการสัมภาษณ์ เพื่อนำความคิดเห็นและประมวลข้อเสนอแนะจากผู้เชี่ยวชาญที่ได้จากการสัมภาษณ์ไปเป็นกรอบแนวคิดในการประกอบการพิจารณาปัจจัยที่จัดการทรัพยากรสุขภาพของคณะพยาบาลศาสตร์ในสถาบันอุดมศึกษาเอกชน

ชื่อผู้ให้สัมภาษณ์.....

ตำแหน่ง.....หน่วยงาน.....

วันที่ให้สัมภาษณ์.....เวลา.....สถานที่.....

ประเด็นการสัมภาษณ์

1. ในความคิดเห็นของท่าน การจัดการทรัพยากรสุขภาพของคณะพยาบาลศาสตร์ในสถาบันอุดมศึกษาเอกชนควรมีแนวทางอย่างไร

.....

.....

.....

.....

.....

.....

.....

.....

.....

.....

.....

.....

.....

.....

.....

.....

.....

.....

.....

.....

.....

.....

.....

2. ข้อเสนอแนะอื่นๆ

.....

.....

.....

.....

.....

.....

.....

.....

.....

.....

.....

ขอขอบคุณในความร่วมมือทางวิชาการ
และการเสียสละเวลาอันมีค่าต่อการดำเนินการวิจัยครั้งนี้



ภาคผนวก ข

รายชื่อผู้เชี่ยวชาญตรวจเครื่องมือวิจัย

หนังสือขอความอนุเคราะห์ตรวจเครื่องมือวิจัย

หนังสือขอความอนุเคราะห์ขอตกลงเครื่องมือวิจัย

ผลการวิเคราะห์ค่าความเชื่อมั่นของเครื่องมือ

รายชื่อผู้เชี่ยวชาญตรวจเครื่องมือวิจัย

- | | | |
|---|--|---|
| 1 | ผู้ช่วยศาสตราจารย์ ดร. ปิยะธิดา นาคะเกษียร | ผู้อำนวยการศูนย์บริการวิชาการ
คณะพยาบาลศาสตร์ มหาวิทยาลัยมหิดล |
| 2 | ผู้ช่วยศาสตราจารย์ ดร. สุขศิริ ประสมสุข | คณะพยาบาลศาสตร์
มหาวิทยาลัยราชภัฏเพชรบุรี |
| 3 | ดร. วิษณุ ทรัพย์สมบัติ | รองผู้อำนวยการสำนักทดสอบทางการศึกษา
สำนักงานคณะกรรมการการศึกษาขั้นพื้นฐาน |
| 4 | ดร. ปรัชญวรรณ วนานันท์ | รศ. นักวิชาการศึกษานานาชาติ
กลุ่มติดตามและประเมินผล
สำนักงานศึกษาธิการภาค 5 |
| 5 | ดร. คำรงค์ ศรีอรัณ | โรงเรียนมัธยมวัดเขาสกิม
สำนักงานเขตพื้นที่การศึกษามัธยมศึกษาเขต 17 |





ที่ ศธ 0520.203.2 / 145

ภาควิชาการบริหารการศึกษา
คณะศึกษาศาสตร์ มหาวิทยาลัยศิลปากร
พระราชวังสนามจันทร์ นครปฐม 73000

10 กุมภาพันธ์ 2558

เรื่อง ขอความอนุเคราะห์ให้บุคลากรในสังกัดเป็นผู้ทรงคุณวุฒิตรวจสอบเครื่องมือ
เรียน คณบดีคณะพยาบาลศาสตร์ มหาวิทยาลัยราชภัฏเพชรบุรี

ด้วย นางสาวศนิกันต์ ศรีมณี รหัสนักศึกษา 55252804 นักศึกษาระดับปริญญาตรี
บัณฑิต สาขาวิชาการบริหารการศึกษา ภาควิชาการบริหารการศึกษา คณะศึกษาศาสตร์ มหาวิทยาลัย
ศิลปากร มีความประสงค์ทำคุษฎีนิพนธ์เรื่อง "รูปแบบการส่งเสริมการจัดการทรัพยากรปัญหาของคณะ
พยาบาลศาสตร์ในสถาบันอุดมศึกษาเอกชน"

ในกรณีนี้ ภาควิชาการบริหารการศึกษา พิจารณาเห็นว่า ผู้ช่วยศาสตราจารย์ ดร.สุขศิริ
ประสมสุข บุคลากรในสังกัดของท่านเป็นผู้ทรงคุณวุฒิที่มีความรู้ความเชี่ยวชาญในหัวข้องานวิจัยดังกล่าวเป็น
อย่างยิ่ง จึงใคร่ขอความอนุเคราะห์ให้บุคลากรในสังกัดจากท่านเป็นผู้ทรงคุณวุฒิในการตรวจสอบความตรง
ของเครื่องมือเพื่อการวิจัยในครั้งนี้

จึงเรียนมาเพื่อโปรดพิจารณา ภาควิชาการบริหารการศึกษาขอขอบคุณในการอนุเคราะห์ของ
ท่านมา ณ โอกาสนี้

ขอแสดงความนับถือ

(ผู้ช่วยศาสตราจารย์ ดร.ประเสริฐ อินทร์รักษ)
หัวหน้าภาควิชาการบริหารการศึกษา

ฝ่ายธุรการ
โทรศัพท์ / โทรสาร 0-3421-9136

ที่ ศธ 0520.203.2 / ๒๖๒



ภาควิชาการบริหารการศึกษา
คณะศึกษาศาสตร์ มหาวิทยาลัยศิลปากร
พระราชวังสนามจันทร์ นครปฐม 73000

24 มีนาคม 2558

เรื่อง ขอตกลงเครื่องมือวิจัย

เรียน คณะบดี คณะศึกษาศาสตร์ มหาวิทยาลัยศิลปากร

สิ่งที่ส่งมาด้วย แบบสอบถาม

จำนวน 15 ฉบับ

ด้วย นางสาวศนิกันต์ ศรีมีณี รหัสนักศึกษา 55252804 นักศึกษาระดับปริญญาตรี
บัณฑิต สาขาวิชาการบริหารการศึกษา ภาควิชาการบริหารการศึกษา คณะศึกษาศาสตร์ มหาวิทยาลัย
ศิลปากร มีความประสงค์ทำวิทยานิพนธ์เรื่อง “รูปแบบการส่งเสริมการจัดการทรัพยากรสิ่งแวดล้อมของคณะ
พยาบาลศาสตร์ในสถาบันอุดมศึกษาเอกชน” ในกรณีนี้ ภาควิชาการบริหารการศึกษา ใ้ขอความอนุเคราะห์ให้
นักศึกษาทำการทดสอบความเชื่อมั่นของเครื่องมือในหน่วยงานของท่าน เพื่อนำไปปรับปรุงแก้ไขก่อนนำไปใช้ใ้
การวิจัยกลุ่มตัวอย่าง

จึงเรียนมาเพื่อโปรดพิจารณา ภาควิชาการบริหารการศึกษาขอขอบคุณในการอนุเคราะห์ของท่าน
มา ณ โอกาสนี้

ขอแสดงความนับถือ

(ผู้ช่วยศาสตราจารย์ ดร.ประเสริฐ อินทร์ทิพย์)

หัวหน้าภาควิชาการบริหารการศึกษา

งานธุรการ

โทรศัพท์ / โทรสาร 0 3421 9136

ผลการวิเคราะห์ค่าความเชื่อมั่นของเครื่องมือ

ข้อที่	ตัวแปรของการส่งเสริมการจัดการทรัพยากรทางปัญญาของคณะพยาบาลศาสตร์ในสถาบันอุดมศึกษาเอกชน	Cronbach's Alpha if Item Deleted
1.	มีการกำหนดวิสัยทัศน์ของมหาวิทยาลัยเกี่ยวกับการส่งเสริมการจัดการทรัพยากรทางปัญญา	.986
2.	มีการถ่ายทอดวิสัยทัศน์และพันธกิจสู่บุคลากรทุกระดับของมหาวิทยาลัย	.986
3.	มีการกำหนดนโยบาย เป้าหมาย และกลยุทธ์ที่เกี่ยวกับการส่งเสริมการจัดการทรัพยากรทางปัญญา	.986
4.	มีการสื่อสารนโยบายความคาดหวังที่เกี่ยวกับการส่งเสริมการจัดการทรัพยากรทางปัญญาของผู้บริหารให้บุคลากรรับทราบตามสื่อต่างๆ	.986
5.	มีการประชุมชี้แจงนโยบายที่เกี่ยวกับการส่งเสริมการจัดการทรัพยากรทางปัญญาให้ผู้เกี่ยวข้องรับทราบอย่างเฉพาะเจาะจง	.986
6.	มีคู่มือนโยบายที่เกี่ยวกับการส่งเสริมการจัดการทรัพยากรทางปัญญาเพื่อกำหนดทิศทางและแนวทางการปฏิบัติงานตามกลยุทธ์	.986
7.	มีการจัดระบบการกำกับและติดตามกลยุทธ์ที่เกี่ยวกับการส่งเสริมการจัดการทรัพยากรทางปัญญาอย่างต่อเนื่อง	.986
8.	มีงบประมาณในการส่งเสริมการจัดการทรัพยากรทางปัญญา	.986
9.	มีการประเมินอุปสรรคและปัญหาของการส่งเสริมการจัดการทรัพยากรทางปัญญา	.986
10.	มีโครงสร้างองค์การที่เอื้อต่อการส่งเสริมการจัดการทรัพยากรทางปัญญา	.986
11.	มีโครงสร้างองค์การที่มีหน่วยงานที่เกี่ยวกับการส่งเสริมการจัดการทรัพยากรทางปัญญาอย่างชัดเจน	.986
12.	มีโครงสร้างองค์การที่เกี่ยวกับการส่งเสริมการจัดการทรัพยากรทางปัญญาที่สามารถปรับเปลี่ยนได้ทันตามการเปลี่ยนแปลง	.986
13.	มีการมอบอำนาจให้ผู้รับผิดชอบหลักมีอำนาจในการบริหารจัดการโดยประสานความร่วมมือกับผู้รับผิดชอบร่วม	.986
14.	มีการกระจายอำนาจให้บุคลากรในระดับต่างๆ สามารถตัดสินใจได้อย่างเหมาะสม	.985
15.	หน่วยงานต่างๆในมหาวิทยาลัยร่วมมือกันในการส่งเสริมการจัดการทรัพยากรทางปัญญา	.986

ข้อที่	ตัวแปรของการส่งเสริมการจัดการทรัพยากรทางปัญญาของคณะ พยาบาลศาสตร์ในสถาบันอุดมศึกษาเอกชน	Cronbach's Alpha if Item Deleted
16.	มหาวิทยาลัยมีกฎระเบียบ ข้อบังคับที่ส่งเสริมการจัดการทรัพยากรทางปัญญาโดยเฉพาะ	.986
17.	มีการจัดการความรู้ทางด้านกฎหมายที่เกี่ยวข้องกับการส่งเสริมการจัดการทรัพยากรทางปัญญา	.985
18.	มีการนำความรู้ทางวิชาชีพไปสร้างสรรค์เป็นทรัพยากรทางปัญญา	.986
19.	มีระบบการจัดการเพื่อให้การส่งเสริมทรัพยากรทางปัญญาได้ ดำเนินงานไปควบคู่กับการทำงานประจำ	.986
20.	มหาวิทยาลัยมีระบบจัดเก็บข้อมูลที่เกี่ยวข้องกับการส่งเสริมการจัดการทรัพยากรทางปัญญาที่บุคลากรสามารถเข้าถึงได้	.986
21.	มีการใช้เทคโนโลยีสารสนเทศในการส่งเสริมการจัดการทรัพยากรทางปัญญา	.986
22.	มีการติดตั้งระบบข้อมูลข่าวสารเพื่อช่วยเหลือบุคลากรในการส่งเสริมการจัดการทรัพยากรทางปัญญา	.986
23.	มีการนำเทคนิคการบริหารความเสี่ยงมาใช้ควบคู่กับการส่งเสริมการจัดการทรัพยากรทางปัญญา	.986
24.	มีการส่งเสริมการมีส่วนร่วมของหน่วยงานต่างๆ ในการส่งเสริมการจัดการทรัพยากรทางปัญญา	.986
25.	มีการจัดระบบข้อมูล/การแลกเปลี่ยนเรียนรู้ที่เกี่ยวข้องกับการส่งเสริมการจัดการทรัพยากรทางปัญญา	.986
26.	มีระบบฐานข้อมูลสนับสนุนที่เกี่ยวข้องกับการส่งเสริมการจัดการทรัพยากรทางปัญญาอย่างครบถ้วน	.986
27.	มีกระบวนการและเทคโนโลยีในการส่งเสริมการจัดการทรัพยากรทางปัญญา	.986
28.	มีการส่งเสริมการสร้างเครือข่าย สร้างฐานข้อมูลคอมพิวเตอร์ เพื่อช่วยในการจัดการความรู้เกี่ยวกับทรัพยากรทางปัญญา	.986
29.	มีการส่งเสริมการศึกษา ค้นคว้า ประดิษฐ์ คิดค้น นวัตกรรมใหม่ๆ เพื่อส่งเสริมให้เกิดทรัพยากรทางปัญญา	.986
30.	มหาวิทยาลัยนี้เป็นองค์กรแห่งการเรียนรู้ในการส่งเสริมการจัดการทรัพยากรทางปัญญา	.986
31.	มีทีมงานจัดการความรู้ (KM Team) ในการส่งเสริมการจัดการทรัพยากรทางปัญญา	.986

ข้อที่	ตัวแปรของการส่งเสริมการจัดการทรัพยากรสุขภาพของคณะพยาบาลศาสตร์ในสถาบันอุดมศึกษาเอกชน	Cronbach's Alpha if Item Deleted
32.	ทีมงานจัดการความรู้ (KM Team) มีความรู้และมีประสบการณ์ในการส่งเสริมการจัดการทรัพยากรสุขภาพ	.986
33.	มีการแลกเปลี่ยนเรียนรู้หรือชุมชนนักปฏิบัติในการส่งเสริมการจัดการทรัพยากรสุขภาพ	.986
34.	มีการบูรณาการองค์ความรู้ใหม่ที่เกี่ยวข้องกับการส่งเสริมการจัดการทรัพยากรสุขภาพ	.986
35.	มีการออกแบบระบบหรือรูปแบบในการจัดเก็บองค์ความรู้ที่ได้จากการส่งเสริมการจัดการทรัพยากรสุขภาพ	.986
36.	เปิดโอกาสให้ผู้ที่เกี่ยวข้องนวัตกรรมสามารถที่จะใส่ชื่อในผลงานของตัวเองลงไปได้	.986
37.	มีวิธีการแบ่งปันความรู้เกี่ยวกับทรัพยากรสุขภาพและส่งเสริมการจัดการทรัพยากรสุขภาพทั่วทั้งมหาวิทยาลัย	.986
38.	มีการสร้างเครือข่ายการมีส่วนร่วมในการส่งเสริมการจัดการทรัพยากรสุขภาพกับองค์กรต่างๆ	.986
39.	มีการทำข้อตกลงความร่วมมือ (MOU) ในการส่งเสริมการจัดการทรัพยากรสุขภาพกับองค์กรต่างๆ	.986
40.	มีการเปิดโอกาสให้ผู้มีส่วนได้ส่วนเสีย(stakeholder)เข้ามามีส่วนร่วมในการส่งเสริมทรัพยากรสุขภาพ	.986
41.	ผู้มีส่วนได้ส่วนเสีย(stakeholder)ที่เป็นองค์กรต่างๆทางเศรษฐกิจมีส่วนในการส่งเสริมการจัดการทรัพยากรสุขภาพ	.986
42.	มีหน่วยงานให้คำปรึกษาสำหรับหน่วยงานภายในและภายนอกเกี่ยวกับการส่งเสริมการจัดการทรัพยากรสุขภาพ	.986
43.	มีการสนับสนุนการสร้างเครือข่ายในการแลกเปลี่ยนเรียนรู้กับองค์กรต่างๆทั้งในและต่างประเทศ	.986
44.	มีหุ้นส่วน (Partner) และแหล่งที่มาของทรัพยากรหลักในการส่งเสริมการจัดการทรัพยากรสุขภาพ	.986
45.	มีการศึกษาจากหน่วยงานที่เกี่ยวข้องกับทรัพยากรสุขภาพที่ปฏิบัติได้อย่างเป็นเลิศ(Best practice)	.986
46.	มีการหาความรู้จากผู้มีส่วนเกี่ยวข้อง หรือองค์กรอื่นๆในการส่งเสริมการจัดการทรัพยากรสุขภาพ	.986
47.	องค์กรมีการสร้างความรู้ใหม่ที่เกี่ยวข้องต่อการบูรณาการการส่งเสริมการจัดการทรัพยากรสุขภาพ	.986

ข้อที่	ตัวแปรของการส่งเสริมการจัดการทรัพยากรปัญหาของคณะพยาบาลศาสตร์ในสถาบันอุดมศึกษาเอกชน	Cronbach's Alpha if Item Deleted
48.	มีการแลกเปลี่ยนเรียนรู้เกี่ยวกับทรัพยากรปัญหาผ่านระบบเทคโนโลยีสารสนเทศ เช่น กระดานสนทนา(web board) เว็บบล็อก (web blog)	.986
49.	มีการสร้างค่านิยมให้บุคลากรตระหนักถึงความสำคัญของการส่งเสริมการจัดการทรัพยากรปัญหา	.986
50.	มีความเข้าใจในวัฒนธรรมองค์การของมหาวิทยาลัยและระบบการบริหารของมหาวิทยาลัย	.986
51.	มีการสื่อสารที่ดีทั้งภายในและภายนอกองค์การในการส่งเสริมการจัดการทรัพยากรปัญหา	.986
52.	ผู้บริหารให้ความสำคัญต่อการส่งเสริมการจัดการทรัพยากรปัญหา	.986
53.	ผู้บริหารแสดงวิสัยทัศน์และนโยบายที่ชัดเจนต่อการส่งเสริมการจัดการทรัพยากรปัญหา	.986
54.	ผู้บริหารให้การสนับสนุนทรัพยากรต่อการส่งเสริมการจัดการทรัพยากรปัญหา	.986
55.	ผู้บริหารให้การสนับสนุนให้บุคลากรมีส่วนร่วมในการส่งเสริมการจัดการทรัพยากรปัญหา	.986
56.	ผู้บริหารมีความยืดหยุ่นในการมอบอำนาจในการส่งเสริมการจัดการทรัพยากรปัญหา	.986
57.	ผู้บริหารมีความสามารถในการคิดเชิงกลยุทธ์ในการส่งเสริมการจัดการทรัพยากรปัญหา	.986
58.	ผู้บริหารมีศักยภาพในการเป็นผู้นำการเปลี่ยนแปลงในการส่งเสริมการจัดการทรัพยากรปัญหา	.986
59.	ผู้บริหารมีการบริหารทรัพยากรมนุษย์เชิงกลยุทธ์ในการส่งเสริมการจัดการทรัพยากรปัญหา	.986
60.	ผู้บริหารสร้างบรรยากาศและกฎเกณฑ์ที่เอื้อต่อการส่งเสริมการจัดการทรัพยากรปัญหา	.986
61.	ผู้บริหารส่งเสริมการจัดการความรู้เกี่ยวกับการส่งเสริมการจัดการทรัพยากรปัญหา	.986
62.	ผู้บริหารและบุคลากรมีความสามารถในการทำงานเป็นทีม	.986
63.	มีการสร้างทรัพยากรปัญหาที่เกี่ยวข้องกับอัตลักษณ์ของคณะพยาบาลศาสตร์	.986

ข้อที่	ตัวแปรของการส่งเสริมการจัดการทรัพยากรทางปัญญาของคณะ พยาบาลศาสตร์ในสถาบันอุดมศึกษาเอกชน	Cronbach's Alpha if Item Deleted
64.	มีการส่งเสริมการนำความรู้ทางวิชาชีพพยาบาลไปสร้างสรรค์เป็น ทรัพยากรทางปัญญา	.986
65.	มีการกำหนดบทบาทหน้าที่ของผู้รับผิดชอบเป็นลายลักษณ์อักษร	.986
66.	มีการเปิดโอกาสให้บุคลากรทุกคนมีส่วนร่วมในการส่งเสริมการ จัดการทรัพยากรทางปัญญา	.986
67.	มีการมอบหมายผู้รับผิดชอบในการส่งเสริมการจัดการทรัพยากร ทางปัญญาตามความเชี่ยวชาญของบุคคล	.986
68.	มีการกำหนดผู้รับผิดชอบหลักและผู้รับผิดชอบร่วมในการส่งเสริม การจัดการทรัพยากรทางปัญญา	.986
69.	มีกระบวนการพัฒนาทรัพยากรมนุษย์เพื่อการส่งเสริมการจัดการ ทรัพยากรทางปัญญา	.986
70.	มีการสื่อสารกันระหว่างผู้ปฏิบัติงานเป็นแบบสองทาง	.986
71.	มีการสร้างแรงจูงใจในการส่งเสริมการจัดการทรัพยากรทางปัญญา	.986
72.	มีการสร้างแรงจูงใจ โดยการให้เงินรางวัลพิเศษตามผลงานการ ส่งเสริมการจัดการทรัพยากรทางปัญญา	.986
73.	มีการสร้างแรงจูงใจ โดยการเลื่อนตำแหน่งตามผลงานการส่งเสริม การจัดการทรัพยากรทางปัญญา	.986
74.	มีการชมเชยและให้รางวัลแก่ผู้ที่ปฏิบัติงานด้านการส่งเสริมการ จัดการทรัพยากรทางปัญญาที่เป็นเลิศ	.986
75.	มีการฝึกอบรมและการเรียนรู้เพื่อส่งเสริมให้มีการสร้างทรัพยากร ทางปัญญา	.986
76.	มีการเผยแพร่ความรู้เกี่ยวกับการส่งเสริมการจัดการทรัพยากรทาง ปัญญาทั้งภายในและภายนอกหน่วยงาน	.986
77.	มีการทำงานเป็นทีมในการส่งเสริมการจัดการทรัพยากรทางปัญญา	.986
78.	มีการส่งเสริมให้บุคลากรประดิษฐ์คิดค้นนวัตกรรมที่ต่อยอดความรู้ มาจากองค์ความรู้ทางการพยาบาล	.986
79.	มีการส่งเสริมให้บุคลากรทำวิจัยที่ต่อยอดความรู้มาจากองค์ความรู้ ทางการพยาบาล	.986
80.	มีบุคลากรเพียงพอต่อการดำเนินการด้านการส่งเสริมการจัดการ ทรัพยากรทางปัญญา	.986

ข้อที่	ตัวแปรของการส่งเสริมการจัดการทรัพยากรสุขภาพของคณะพยาบาลศาสตร์ในสถาบันอุดมศึกษาเอกชน	Cronbach's Alpha if Item Deleted
81.	บุคลากรในองค์กรมีการกระตุ้นให้เพื่อนร่วมงานเกิดการเรียนรู้ในการใช้เทคโนโลยีสารสนเทศในการส่งเสริมการจัดการทรัพยากรสุขภาพ	.986
82.	บุคลากรมีความรู้ในการส่งเสริมการจัดการทรัพยากรสุขภาพ	.986
83.	บุคลากรได้รับการฝึกอบรมและเรียนรู้วิธีการส่งเสริมการจัดการทรัพยากรสุขภาพ	.986
84.	บุคลากรได้รับการเสริมสร้างทัศนคติที่ดีต่อการส่งเสริมการจัดการทรัพยากรสุขภาพ	.986
85.	บุคลากรมีความรู้และทักษะในการใช้เทคโนโลยีในการส่งเสริมการจัดการทรัพยากรสุขภาพ	.986
86.	บุคลากรมีโอกาสร่วมกิจกรรมเพื่อส่งเสริมการจัดการทรัพยากรสุขภาพกับหน่วยงานภาครัฐที่เกี่ยวข้อง	.986
87.	บุคลากรมีความกระตือรือร้นในการแสวงหาความรู้ด้านการพยาบาลและนวัตกรรมใหม่ๆเพื่อประโยชน์ในการส่งเสริมการจัดการทรัพยากรสุขภาพ	.986
88.	บุคลากรสามารถคิดและเรียนรู้อย่างเป็นระบบ	.986
89.	บุคลากรมีการปรับปรุงและพัฒนาอย่างต่อเนื่อง	.986
90.	บุคลากรสามารถติดตามความก้าวหน้าทางเทคโนโลยี เพื่อนำมาประยุกต์ใช้ในการส่งเสริมการจัดการทรัพยากรสุขภาพ	.986
91.	บุคลากรมีความมุ่งมั่นและตั้งใจในการค้นคว้าความรู้ใหม่เพื่อส่งเสริมการจัดการด้านทรัพยากรสุขภาพ	.986
92.	บุคลากรมีความเชื่อมั่นในหลักการและจรรยาบรรณวิชาชีพ	.986
93.	บุคลากรสามารถนำความรู้ทางวิชาชีพและเทคโนโลยีต่างๆมาประยุกต์ใช้ในการส่งเสริมการจัดการทรัพยากรสุขภาพ	.986
94.	บุคลากรมีความคิดริเริ่มสร้างสรรค์ในการส่งเสริมการจัดการทรัพยากรสุขภาพ	.986
95.	มหาวิทยาลัยมีหลักเกณฑ์การจัดสรรสิ่งจูงใจเพื่อให้เกิดการส่งเสริมการจัดการทรัพยากรสุขภาพ	.986
96.	มหาวิทยาลัยทำให้บุคลากรเชื่อมั่นว่าทรัพยากรสุขภาพที่เกิดขึ้นจากตนจะได้รับการส่งเสริม	.986

ข้อที่	ตัวแปรของการส่งเสริมการจัดการทรัพยากรทางปัญญาของคณะ พยาบาลศาสตร์ในสถาบันอุดมศึกษาเอกชน	Cronbach's Alpha if Item Deleted
97.	บุคลากรมีความเชื่อมั่นว่าทรัพยากรทางปัญญาที่เกิดขึ้นจากคนจะ ได้รับผลประโยชน์ตอบแทนที่เหมาะสม	.986
98.	มีการส่งเสริมให้มีการประดิษฐ์คิดค้นนวัตกรรมใหม่ๆ เพื่อต่อยอด ในการจดสิทธิบัตร/อนุสิทธิบัตร	.986
99.	มีการส่งเสริมให้มีการคิดค้นผลงานวิจัย นวัตกรรม เพื่อต่อยอดใน การส่งเสริมการจัดการทรัพยากรทางปัญญา	.986
100.	มีการส่งเสริมความรู้และทักษะการใช้ภาษาต่างประเทศให้แก่ อาจารย์และนักศึกษา	.986
101.	มีความคิดริเริ่มและพัฒนาผลงานวิจัย นวัตกรรม ไปใช้ ประโยชน์เชิงพาณิชย์	.986
102.	มีการสนับสนุนด้านสิ่งอำนวยความสะดวกต่อการส่งเสริมการ จัดการทรัพยากรทางปัญญา	.986
103.	มีการสร้างวัฒนธรรมองค์กรที่ส่งผลต่อการส่งเสริมการจัดการ ทรัพยากรทางปัญญา	.986
104.	มีการนำทรัพยากรทางปัญญาของคณะพยาบาลศาสตร์มาใช้ ประโยชน์ทางธุรกิจ	.986
105.	มีการนำทรัพยากรทางปัญญาของคณะพยาบาลศาสตร์มาขึ้น ทะเบียนเป็นทรัพยากรทางปัญญาของมหาวิทยาลัย	.986
106.	มีการส่งเสริมการสร้างผลงานวิจัย และพัฒนานวัตกรรมที่ ตอบสนองต่อความต้องการทางเศรษฐกิจของประเทศ	.986
107.	มีการส่งเสริมการสร้างผลงานวิจัย และพัฒนานวัตกรรมที่ขึ้น ทะเบียนเป็นทรัพยากรทางปัญญาของมหาวิทยาลัย	.986
108.	มีการสร้างผลงานวิจัย และพัฒนานวัตกรรมที่ขึ้นทะเบียนเป็น ทรัพยากรทางปัญญาของมหาวิทยาลัยไปสู่การใช้ประโยชน์ในเชิง พาณิชย์	.986
109.	มีการสนับสนุนการคุ้มครองทรัพยากรทางปัญญาทั้งในประเทศและ ต่างประเทศ	.986
110.	มีการส่งเสริมการเผยแพร่ผลงานวิจัยที่ได้ขึ้นทะเบียนทรัพยากรทาง ปัญญาในเชิงวิชาการภายใต้ขอบเขตที่เหมาะสม	.986
111.	มีการสนับสนุนกิจกรรมที่เกี่ยวกับการบริหารจัดการทรัพยากรทาง ปัญญาที่ไม่มีผลประโยชน์ทับซ้อน	.986

ข้อที่	ตัวแปรของการส่งเสริมการจัดการทรัพยากรทางปัญญาของคณะ พยาบาลศาสตร์ในสถาบันอุดมศึกษาเอกชน	Cronbach's Alpha if Item Deleted
112.	มีการสนับสนุนหน่วยงานที่ขอรับการคุ้มครองทรัพยากรทางปัญญา ในมหาวิทยาลัย	.986
113.	มีการสนับสนุนความร่วมมือในด้านทรัพยากรทางปัญญากับ หน่วยงานภาคนอกทั้งของภาครัฐและภาคเอกชน	.986
114.	มีการกำหนดสิทธิประโยชน์ที่เจ้าของสิทธิในทรัพยากรทางปัญญา จากการนำผลงานไปใช้ในเชิงพาณิชย์	.986
115.	เจ้าของทรัพยากรทางปัญญามีส่วนร่วมในการกำหนดเงื่อนไขและ ค่าตอบแทนการนำผลงานไปใช้ในเชิงพาณิชย์	.986
116.	มีหน่วยงานบริการด้านทรัพยากรทางปัญญาเพื่อเป็นศูนย์กลางใน การจดทะเบียนและบริการให้คำปรึกษาที่เกี่ยวข้อง	.986
117.	มีการพัฒนาระบบฐานข้อมูลทรัพยากรทางปัญญาเพื่อรองรับการ แปลงทรัพยากรทางปัญญาเป็นทุน	.986
118.	มีการกำหนดหลักเกณฑ์เกี่ยวกับการให้ทุนอุดหนุนการวิจัย และ การพัฒนานวัตกรรมไว้อย่างชัดเจน	.986
119.	มีการกำหนดหลักเกณฑ์เกี่ยวกับการขอรับความคุ้มครองทรัพยากร ทางปัญญาทั้งในประเทศไทยและต่างประเทศ	.986
120.	มีการกำหนดขั้นตอนการขอรับความคุ้มครองทรัพยากรทางปัญญา ทั้งในประเทศไทยและต่างประเทศไว้อย่างชัดเจน	.986
121.	มีคณะกรรมการบริหารจัดการผลงานการวิจัย นวัตกรรม และ ทรัพยากรทางปัญญา โดยการคัดเลือกจากหน่วยงานภายในและ ภายนอก	.986
122.	ส่งเสริมการบริหารจัดการสิทธิในทรัพยากรทางปัญญา โดยการ สนับสนุนการจัดตั้งสำนักงานอนุญาโตให้ใช้สิทธิในเทคโนโลยี	.986
123.	มีการจัดสรรผลประโยชน์ที่ได้จากการนำทรัพยากรทางปัญญาไปใช้ ประโยชน์เชิงพาณิชย์ให้แก่บุคคลที่เกี่ยวข้อง	.986
124.	มีเอกสารและเครื่องมือเพื่อช่วยในการส่งเสริมการจัดการทรัพยากร ทางปัญญา	.986
125.	มีการจัดสรรงบประมาณเพื่อการพัฒนาความรู้ของบุคลากรที่ เกี่ยวข้องการส่งเสริมการจัดการทรัพยากรทางปัญญา	.986
126.	มีการสนับสนุนด้านอาคารสถานที่ และสิ่งอำนวยความสะดวกใน การส่งเสริมการจัดการทรัพยากรทางปัญญา	.986

ข้อที่	ตัวแปรของการส่งเสริมการจัดการทรัพยากรทางปัญญาของคณะ พยาบาลศาสตร์ในสถาบันอุดมศึกษาเอกชน	Cronbach's Alpha if Item Deleted
127.	มีการจัดสถานที่เผยแพร่ความรู้ หรือเข้าถึงกลุ่มความรู้ในเรื่องการ ส่งเสริมการจัดการทรัพยากรทางปัญญา	.986
128.	มีการจัดสรรผลประโยชน์ที่ได้จากการนำทรัพยากรทางปัญญาไปใช้ ประโยชน์เชิงพาณิชย์ให้แก่บุคคลที่เกี่ยวข้อง	.986





ภาคผนวก ค

หนังสือขอความอนุเคราะห์เก็บรวบรวมข้อมูล

แบบสอบถาม

มหาวิทยาลัยศิลปากร



ที่ ศธ 0520.203.2 /พิเศษ

ภาควิชาการบริหารการศึกษา
คณะศึกษาศาสตร์ มหาวิทยาลัยศิลปากร
พระราชวังสนามจันทร์ นครปฐม 73000

28 กรกฎาคม 2558

เรื่อง ขอความอนุเคราะห์ในการเก็บรวบรวมข้อมูล

เรียน อธิการบดีมหาวิทยาลัยพายัพ

สิ่งที่ส่งมาด้วย 1. หนังสือขอความอนุเคราะห์ในการเก็บข้อมูลจาก สสอท. จำนวน 1 ฉบับ
2. รายชื่อคณะพยาบาลศาสตร์ มหาวิทยาลัยเอกชน จำนวน 1 ฉบับ

ด้วย นางสาวศนิกันต์ ศรีมณี นักศึกษาระดับปริญญาตรีบัณฑิต สาขาวิชาการบริหารการศึกษา ภาควิชาการบริหารการศึกษา คณะศึกษาศาสตร์ มหาวิทยาลัยศิลปากร กำลังทำวิทยานิพนธ์เรื่อง “รูปแบบการส่งเสริมการจัดการทรัพยากรสิ้นทางปัญญาของคณะพยาบาลศาสตร์ในสถาบันอุดมศึกษาเอกชน” มีความประสงค์จะขอเก็บรวบรวมข้อมูลจากอธิการบดี รองอธิการบดี คณบดีคณะพยาบาลศาสตร์ ผู้ช่วยคณบดีคณะพยาบาลศาสตร์ฝ่ายวิจัย และคณาจารย์คณะพยาบาลศาสตร์ผู้เกี่ยวข้อง เพื่อประกอบการทำวิทยานิพนธ์ ในกรณีนี้ ผู้วิจัยได้ทำเรื่องขอความอนุเคราะห์ในการเก็บข้อมูลผ่านสมาคมสถาบันอุดมศึกษาเอกชนแห่งประเทศไทย ตามหนังสือที่อ้างถึง ที่ สสอท. 81/2558 ลงวันที่ 8 กรกฎาคม 2558 ทั้งนี้ภาควิชาการบริหารการศึกษา จึงขอความอนุเคราะห์จากท่านเพื่อขอความร่วมมือในการตอบแบบสอบถามให้แก่ศึกษาดังกล่าวด้วย

จึงเรียนมาเพื่อโปรดให้ความอนุเคราะห์ จักขอบพระคุณยิ่ง

ขอแสดงความนับถือ

(ผู้ช่วยศาสตราจารย์ ดร.ประเสริฐ อินทร์รักษ์)
หัวหน้าภาควิชาการบริหารการศึกษา

งานธุรการ
โทรศัพท์ / โทรสาร 0 3421 9136

แบบสอบถาม

งานวิจัย เรื่อง รูปแบบการจัดการทรัพย์สินทางปัญญาของคณะพยาบาลศาสตร์ ในสถาบันอุดมศึกษาเอกชน

คำชี้แจง

แบบสอบถามฉบับนี้สำหรับผู้บริหารและบุคลากรของคณะพยาบาลศาสตร์ในสถาบันอุดมศึกษาเอกชน และบุคลากรอื่นๆ ที่เกี่ยวข้อง มีรายละเอียดดังนี้

1. แบบสอบถามฉบับนี้ จัดทำขึ้นเพื่อทราบตัวแปรที่เป็นองค์ประกอบของการจัดการทรัพย์สินทางปัญญาของคณะพยาบาลศาสตร์ในสถาบันอุดมศึกษาเอกชน

2. แบบสอบถามฉบับนี้มี 3 ตอน ดังนี้

ตอนที่ 1 ข้อคำถามเกี่ยวกับข้อมูลสถานภาพส่วนบุคคลของผู้ตอบแบบสอบถาม

ตอนที่ 2 ข้อคำถามเกี่ยวกับตัวแปรที่เป็นองค์ประกอบของการจัดการทรัพย์สินทางปัญญาของคณะพยาบาลศาสตร์ในสถาบันอุดมศึกษาเอกชน

ตอนที่ 3 ข้อเสนอแนะเกี่ยวกับตัวแปรที่เป็นองค์ประกอบของการจัดการทรัพย์สินทางปัญญาของคณะพยาบาลศาสตร์ในสถาบันอุดมศึกษาเอกชน

นิยามศัพท์เฉพาะ เพื่อให้เกิดความเข้าใจตรงกัน ผู้วิจัยจึงได้นิยามศัพท์ที่ใช้ในการวิจัยดังนี้

การส่งเสริมการจัดการทรัพย์สินทางปัญญา หมายถึง แนวทางการส่งเสริมการดำเนินงานของหน่วยงานจัดการทรัพย์สินทางปัญญา ซึ่งประกอบด้วย การสร้างสรรค์ทรัพย์สินทางปัญญา (IP Creation) การคุ้มครองทรัพย์สินทางปัญญา (IP Protection) และการนำทรัพย์สินทางปัญญาไปใช้ประโยชน์ในเชิงพาณิชย์ (IP Commercialization)

ทรัพย์สินทางปัญญาในคณะพยาบาลศาสตร์ (Intellectual Property – IP) หมายถึง ความรู้ การศึกษาวิจัย การประดิษฐ์คิดค้น หรือผลงานที่เกิดจากความคิดสร้างสรรค์ทางปัญญาของคณาจารย์และนักศึกษาในสถาบันการศึกษาซึ่งอาจเป็นสิ่งที่จับต้องไม่ได้ เช่นงานวิจัย แนวคิด หรือ ทฤษฎี งานวิจัย กับสิ่งที่จับต้องได้ เช่น สิ่งประดิษฐ์ หรือสื่อรูปแบบต่างๆ

ขอขอบพระคุณในความอนุเคราะห์เป็นอย่างสูง

นางสาวศนิกันต์ ศรีมณี

นักศึกษาริษฎาปรัชญาคุณวุฒิบัณฑิต สาขาวิชาการบริหารการศึกษา

บัณฑิตวิทยาลัย มหาวิทยาลัยศิลปากร

ตอนที่ 1 ข้อมูลทั่วไป

คำชี้แจง โปรดใส่เครื่องหมาย / ลงหน้าข้อความที่ตรงกับข้อมูลของท่าน

1. เพศ

ชาย

หญิง

2. อายุ

20 – 30 ปี

31 – 40 ปี

41 – 50 ปี

50 ปีขึ้นไป

3. ระดับการศึกษา

ต่ำกว่าปริญญาตรี

ปริญญาตรี

ประกาศนียบัตรบัณฑิต

ปริญญาโท

ปริญญาเอก

4. ตำแหน่งหน้าที่ในการปฏิบัติงาน

อธิการบดี

ผู้ช่วยอธิการบดี

คณบดี

รองคณบดี

อาจารย์

อื่นๆ (โปรดระบุ).....

5. ประสบการณ์ในการปฏิบัติงาน

ไม่เกิน 5 ปี

มากกว่า 5 ปี แต่ไม่ถึง 10 ปี

มากกว่า 10 ปี แต่ไม่ถึง 15 ปี

มากกว่า 15 ปี แต่ไม่ถึง 20 ปี

20 ปีขึ้นไป

ตอนที่ 2 **ข้อมูลความคิดเห็นเกี่ยวกับองค์ประกอบของการจัดการทรัพยากรสุขภาพของ
คณะพยาบาลศาสตร์ในสถาบันอุดมศึกษาเอกชน**

คำชี้แจง แบบสอบถามองค์ประกอบของการจัดการทรัพยากรสุขภาพของคณะพยาบาล
ศาสตร์ในสถาบันอุดมศึกษาเอกชน มีทั้งหมด 128 ข้อ โปรดทำเครื่องหมาย / ลงในช่องทาง
ขวามือซึ่งตรงกับความคิดเห็นของท่านเพียงช่องเดียว โดยที่ลักษณะของแบบสอบถามเป็นแบบ
มาตราส่วนประเมินค่าจัดอันดับ 5 ระดับ ของลิเคิร์ต (Likert) เกณฑ์การให้คะแนน ดังนี้

ระดับ 5 หมายถึง เห็นด้วยว่าตัวแปรดังกล่าวเป็นตัวแปรของการจัดการทรัพยากรสุขภาพ
ของคณะพยาบาลศาสตร์ในสถาบันอุดมศึกษาเอกชนในระดับมากที่สุด

ระดับ 4 หมายถึง เห็นด้วยว่าตัวแปรดังกล่าวเป็นตัวแปรของการจัดการทรัพยากรสุขภาพ
ของคณะพยาบาลศาสตร์ในสถาบันอุดมศึกษาเอกชนในระดับมาก

ระดับ 3 หมายถึง เห็นด้วยว่าตัวแปรดังกล่าวเป็นตัวแปรของการส่งเสริมการ
จัดการทรัพยากรสุขภาพของคณะพยาบาลศาสตร์ในสถาบันอุดมศึกษาเอกชนในระดับปานกลาง

ระดับ 2 หมายถึง เห็นด้วยว่าตัวแปรดังกล่าวเป็นตัวแปรของการส่งเสริมการ
จัดการทรัพยากรสุขภาพของคณะพยาบาลศาสตร์ในสถาบันอุดมศึกษาเอกชนในระดับน้อย

ระดับ 1 หมายถึง เห็นด้วยว่าตัวแปรดังกล่าวเป็นตัวแปรของการส่งเสริมการ
จัดการทรัพยากรสุขภาพของคณะพยาบาลศาสตร์ในสถาบันอุดมศึกษาเอกชนในระดับน้อยที่สุด

ข้อที่	ตัวแปรของการส่งเสริมการจัดการทรัพยากรสุขภาพของ คณะพยาบาลศาสตร์ในสถาบันอุดมศึกษาเอกชน	รายการประเมิน				
		5	4	3	2	1
1.	มีการกำหนดวิสัยทัศน์ของมหาวิทยาลัย เกี่ยวกับการส่งเสริมการจัดการทรัพยากร สุขภาพ					
2.	มีการถ่ายทอดวิสัยทัศน์และพันธกิจสู่ บุคลากรทุกระดับของมหาวิทยาลัย					
3.	มีการกำหนดนโยบาย เป้าหมาย และกลยุทธ์ที่ เกี่ยวกับการส่งเสริมการจัดการทรัพยากร สุขภาพ					

ข้อที่	ตัวแปรของการส่งเสริมการจัดการทรัพยากรสุขภาพของคณะพยาบาลสตรีในสถาบันอุดมศึกษาเอกชน	รายการประเมิน				
		5	4	3	2	1
4.	มีการสื่อสารนโยบายความคาดหวังเกี่ยวกับการส่งเสริมการจัดการทรัพยากรสุขภาพของผู้บริหารให้บุคลากรรับทราบตามสื่อต่างๆ					
5.	มีการประชุมชี้แจงนโยบายเกี่ยวกับการส่งเสริมการจัดการทรัพยากรสุขภาพให้ผู้ที่เกี่ยวข้องรับทราบอย่างเฉพาะเจาะจง					
6.	มีคู่มือนโยบายเกี่ยวกับการส่งเสริมการจัดการทรัพยากรสุขภาพเพื่อกำหนดทิศทางและแนวทางการปฏิบัติงานตามกลยุทธ์					
7.	มีการจัดระบบการกำกับและติดตามกลยุทธ์เกี่ยวกับการส่งเสริมการจัดการทรัพยากรสุขภาพอย่างต่อเนื่อง					
8.	มีงบประมาณในการส่งเสริมการจัดการทรัพยากรสุขภาพ					
9.	มีการประเมินอุปสรรคและปัญหาของการส่งเสริมการจัดการทรัพยากรสุขภาพ					
10.	มีโครงสร้างองค์การที่เอื้อต่อการส่งเสริมการจัดการทรัพยากรสุขภาพ					
11.	มีโครงสร้างองค์การที่มีหน่วยงานเกี่ยวกับการส่งเสริมการจัดการทรัพยากรสุขภาพอย่างชัดเจน					
12.	มีโครงสร้างองค์การเกี่ยวกับการส่งเสริมการจัดการทรัพยากรสุขภาพที่สามารถปรับเปลี่ยนได้ทันตามการเปลี่ยนแปลง					
13.	มีการมอบอำนาจให้ผู้รับผิดชอบหลักมีอำนาจในการบริหารจัดการโดยประสานความร่วมมือกับผู้รับผิดชอบร่วม					

ข้อที่	ตัวแปรของการส่งเสริมการจัดการทรัพยากรที่สัมพันธ์กับปัญหาของ คณะพยาบาลศาสตร์ในสถาบันอุดมศึกษาเอกชน	รายการประเมิน				
		5	4	3	2	1
14.	มีการกระจายอำนาจให้บุคลากรในระดับ ต่างๆ สามารถตัดสินใจได้อย่างเหมาะสม					
15.	หน่วยงานต่างๆ ในมหาวิทยาลัยร่วมมือกันใน การส่งเสริมการจัดการทรัพยากรที่สัมพันธ์กับปัญหา					
16.	มหาวิทยาลัยมีกฎระเบียบ ข้อบังคับที่ส่งเสริม การจัดการทรัพยากรที่สัมพันธ์กับปัญหาโดยเฉพาะ					
17.	มีการจัดการความรู้ทางด้านกฎหมายที่ เกี่ยวข้องกับการส่งเสริมการจัดการทรัพยากรที่สัมพันธ์กับ ปัญหา					
18.	มีการนำความรู้ทางวิชาชีพที่สอดคล้องกับกฎ ระเบียบมหาวิทยาลัยไปสร้างสรรค์เป็น ทรัพยากรที่สัมพันธ์กับปัญหา					
19.	มีระบบการจัดการเพื่อให้การส่งเสริม ทรัพยากรที่สัมพันธ์กับปัญหาได้ดำเนินงานไปควบคู่ กับการทำงานประจำ					
20.	มหาวิทยาลัยมีระบบจัดเก็บข้อมูลที่เกี่ยวข้อง กับการส่งเสริมการจัดการทรัพยากรที่สัมพันธ์กับ ปัญหาที่บุคลากรสามารถเข้าถึงได้					
21.	มีการใช้เทคโนโลยีสารสนเทศในการส่งเสริม การจัดการทรัพยากรที่สัมพันธ์กับปัญหา					
22.	มีการติดตั้งระบบข้อมูลข่าวสารเพื่อช่วยเหลือ บุคลากรในการส่งเสริมการจัดการทรัพยากรที่สัมพันธ์ กับปัญหา					
23.	มีการนำเทคนิคการบริหารความเสี่ยงมาใช้ ควบคู่กับการส่งเสริมการจัดการทรัพยากรที่สัมพันธ์กับ ปัญหา					

ข้อที่	ตัวแปรของการส่งเสริมการจัดการทรัพยากรสุขภาพของ คณะพยาบาลศาสตร์ในสถาบันอุดมศึกษาเอกชน	รายการประเมิน				
		5	4	3	2	1
24.	มีการส่งเสริมการมีส่วนร่วมของหน่วยงาน ต่างๆในการส่งเสริมการจัดการทรัพยากรสุขภาพ ปัญหา					
25.	มีการจัดระบบข้อมูล/การแลกเปลี่ยนเรียนรู้ที่ เกี่ยวข้องกับการส่งเสริมการจัดการทรัพยากรสุขภาพ ปัญหา					
26.	มีระบบฐานข้อมูลสนับสนุนที่เกี่ยวข้องการ ส่งเสริมการจัดการทรัพยากรสุขภาพอย่าง ครบถ้วน					
27.	มีกระบวนการและเทคโนโลยีในการส่งเสริม การจัดการทรัพยากรสุขภาพปัญหา					
28.	มีการส่งเสริมการสร้างเครือข่าย สร้าง ฐานข้อมูลคอมพิวเตอร์ เพื่อช่วยในการจัดการ ความรู้เกี่ยวกับทรัพยากรสุขภาพปัญหา					
29.	มีการส่งเสริมการศึกษา ค้นคว้า ประดิษฐ์ คิดค้น นวัตกรรมใหม่ๆเพื่อส่งเสริมให้เกิด ทรัพยากรสุขภาพปัญหา					
30.	มหาวิทยาลัยนี้เป็นองค์กรแห่งการเรียนรู้ใน การส่งเสริมการจัดการทรัพยากรสุขภาพปัญหา					
31.	มีทีมงานจัดการความรู้ (KM Team) ในการ ส่งเสริมการจัดการทรัพยากรสุขภาพปัญหา					
32.	ทีมงานจัดการความรู้ (KM Team) มีความรู้ และมีประสบการณ์ในการส่งเสริมการจัดการ ทรัพยากรสุขภาพปัญหา					
33.	มีการแลกเปลี่ยนเรียนรู้หรือชุมชนนักปฏิบัติ ในการส่งเสริมการจัดการทรัพยากรสุขภาพ ปัญหา					

ข้อที่	ตัวแปรของการส่งเสริมการจัดการทรัพยากรสุขภาพของ คณะพยาบาลศาสตร์ในสถาบันอุดมศึกษาเอกชน	รายการประเมิน				
		5	4	3	2	1
34.	มีการบูรณาการองค์ความรู้ใหม่ที่เกี่ยวข้องกับ การส่งเสริมการจัดการทรัพยากรสุขภาพ					
35.	มีการออกแบบระบบหรือรูปแบบในการ จัดเก็บองค์ความรู้ที่ได้จากการส่งเสริมการ จัดการทรัพยากรสุขภาพ					
36.	เปิดโอกาสให้ผู้ที่เกี่ยวข้องนวัตกรรมสามารถที่ จะใส่ชื่อในผลงานของตัวเองลงไปได้					
37.	มีวิธีการแบ่งปันความรู้เกี่ยวกับทรัพยากรสุขภาพ ปัญหาและส่งเสริมการจัดการทรัพยากรสุขภาพ ปัญหาทั่วทั้งมหาวิทยาลัย					
38.	มีการสร้างเครือข่ายการมีส่วนร่วมในการ ส่งเสริมการจัดการทรัพยากรสุขภาพกับ องค์กรต่างๆ					
39.	มีการทำข้อตกลงความร่วมมือ (MOU) ในการ ส่งเสริมการจัดการทรัพยากรสุขภาพกับ องค์กรต่างๆ					
40.	มีการเปิดโอกาสให้ผู้มีส่วนได้ส่วนเสีย (stakeholder) เข้ามามีส่วนร่วมในการส่งเสริม ทรัพยากรสุขภาพ					
41.	ผู้มีส่วนได้ส่วนเสีย(stakeholder)ที่เป็น องค์กรต่างๆทางเศรษฐกิจ มีส่วนในการ ส่งเสริมการจัดการทรัพยากรสุขภาพ					
42.	มีหน่วยงานให้คำปรึกษาสำหรับหน่วยงาน ภายในและภายนอก เกี่ยวกับการส่งเสริมการ จัดการทรัพยากรสุขภาพ					
43.	มีการสนับสนุนการสร้างเครือข่ายในการ แลกเปลี่ยนเรียนรู้กับองค์กรต่างๆทั้งในและ ต่างประเทศ					

ข้อที่	ตัวแปรของการส่งเสริมการจัดการทรัพยากรของ คณะพยาบาลสตรีในสถาบันอุดมศึกษาเอกชน	รายการประเมิน				
		5	4	3	2	1
44.	มีหุ้นส่วน (Partner) และแหล่งที่มาของ ทรัพยากรหลักในการส่งเสริมการจัดการ ทรัพยากรปัญหา					
45.	มีการศึกษาดูงานจากหน่วยงานที่เกี่ยวข้องกับ ทรัพยากรปัญหาที่ปฏิบัติได้อย่างเป็นเลิศ (Best practice)					
46.	มีการหาความรู้จากผู้มีส่วนเกี่ยวข้อง หรือ องค์กรอื่นๆในการส่งเสริมการจัดการ ทรัพยากรปัญหา					
47.	องค์กรมีการสร้างความรู้ใหม่ที่เป็นต่อ การบูรณาการส่งเสริมการจัดการ ทรัพยากรปัญหา					
48.	มีการแลกเปลี่ยนเรียนรู้เกี่ยวกับทรัพยากร ปัญหาผ่านระบบเทคโนโลยีสารสนเทศ เช่น กระดานสนทนา(web board) เว็บบล็อก(web blog)					
49.	มีการสร้างค่านิยมให้บุคลากรตระหนักถึง ความสำคัญของการส่งเสริมการจัดการ ทรัพยากรปัญหา					
50.	มีความเข้าใจในวัฒนธรรมองค์กรของ มหาวิทยาลัยและระบบการบริหารของ มหาวิทยาลัย					
51.	มีการสื่อสารที่ดีทั้งภายในและภายนอก องค์กรในการส่งเสริมการจัดการทรัพยากร ปัญหา					
52.	ผู้บริหารให้ความสำคัญต่อการส่งเสริมการ จัดการทรัพยากรปัญหา					

ข้อที่	ตัวแปรของการส่งเสริมการจัดการทรัพยากรสุขภาพของ คณะพยาบาลศาสตร์ในสถาบันอุดมศึกษาเอกชน	รายการประเมิน				
		5	4	3	2	1
53.	ผู้บริหารแสดงวิสัยทัศน์และนโยบายที่ชัดเจน ต่อการส่งเสริมการจัดการทรัพยากรสุขภาพ ปัญหา					
54.	ผู้บริหารให้การสนับสนุนทรัพยากรต่อการ ส่งเสริมการจัดการทรัพยากรสุขภาพปัญหา					
55.	ผู้บริหารให้การสนับสนุนให้บุคลากรมีส่วน ร่วมในการส่งเสริมการจัดการทรัพยากรสุขภาพ ปัญหา					
56.	ผู้บริหารมีความยืดหยุ่นในการมอบอำนาจใน การส่งเสริมการจัดการทรัพยากรสุขภาพปัญหา					
57.	ผู้บริหารมีความสามารถในการคิดเชิงกลยุทธ์ ในการส่งเสริมการจัดการทรัพยากรสุขภาพ ปัญหา					
58.	ผู้บริหารมีศักยภาพในการเป็นผู้นำการ เปลี่ยนแปลงในการส่งเสริมการจัดการ ทรัพยากรสุขภาพปัญหา					
59.	ผู้บริหารมีการบริหารทรัพยากรมนุษย์เชิงกล ยุทธ์ในการส่งเสริมการจัดการทรัพยากรสุขภาพ ปัญหา					
60.	ผู้บริหารสร้างบรรยากาศและกฎเกณฑ์ที่เอื้อ ต่อการส่งเสริมการจัดการทรัพยากรสุขภาพ ปัญหา					
61.	ผู้บริหารส่งเสริมการจัดการความรู้เกี่ยวกับ การส่งเสริมการจัดการทรัพยากรสุขภาพปัญหา					
62.	ผู้บริหารและบุคลากรมีความสามารถในการ ทำงานเป็นทีม					

ข้อที่	ตัวแปรของการส่งเสริมการจัดการทรัพยากรสุขภาพของ คณะพยาบาลศาสตร์ในสถาบันอุดมศึกษาเอกชน	รายการประเมิน				
		5	4	3	2	1
63.	ผู้บริหารส่งเสริมการสร้างทรัพยากรสุขภาพ ปัญหาที่เกี่ยวข้องกับอัตลักษณ์ของคณะ พยาบาลศาสตร์					
64.	มีการส่งเสริมการนำความรู้ทางวิชาชีพ พยาบาล ไปสร้างสรรค์เป็นทรัพยากรสุขภาพ					
65.	มีการกำหนดบทบาทหน้าที่ของผู้รับผิดชอบ เป็นลายลักษณ์อักษร					
66.	มีการเปิดโอกาสให้บุคลากรทุกคนมีส่วนร่วม ในการส่งเสริมการจัดการทรัพยากรสุขภาพ ปัญหา					
67.	มีการมอบหมายผู้รับผิดชอบในการส่งเสริม การจัดการทรัพยากรสุขภาพปัญหาตามความ เชี่ยวชาญของบุคคล					
68.	มีการกำหนดผู้รับผิดชอบหลักและ ผู้รับผิดชอบร่วมในการส่งเสริมการจัดการ ทรัพยากรสุขภาพปัญหา					
69.	มีกระบวนการพัฒนาทรัพยากรมนุษย์เพื่อการ ส่งเสริมการจัดการทรัพยากรสุขภาพปัญหา					
70.	มีการสื่อสารกันระหว่างผู้ปฏิบัติงานเป็นแบบ สองทาง					
71.	มีการสร้างแรงจูงใจในการส่งเสริมการจัดการ ทรัพยากรสุขภาพปัญหา					
72.	มีการสร้างแรงจูงใจโดยการให้เงินรางวัล พิเศษตามผลงานการส่งเสริมการจัดการ ทรัพยากรสุขภาพปัญหา					
73.	มีการสร้างแรงจูงใจโดยการเลื่อนตำแหน่ง ตามผลงานการส่งเสริมการจัดการทรัพยากร สุขภาพปัญหา					

ข้อที่	ตัวแปรของการส่งเสริมการจัดการทรัพยากรสุขภาพของ คณะพยาบาลศาสตร์ในสถาบันอุดมศึกษาเอกชน	รายการประเมิน				
		5	4	3	2	1
74.	มีการชมเชยและให้รางวัลแก่ผู้ที่ปฏิบัติงาน ด้านการส่งเสริมการจัดการทรัพยากรสุขภาพ ปัญหาที่เป็นเลิศ					
75.	มีการฝึกอบรมและการเรียนรู้เพื่อส่งเสริมให้ มีการสร้างทรัพยากรสุขภาพ					
76.	มีการเผยแพร่ความรู้เกี่ยวกับการส่งเสริมการ จัดการทรัพยากรสุขภาพทั้งภายในและ ภายนอกหน่วยงาน					
77.	มีการทำงานเป็นทีมในการส่งเสริมการจัดการ ทรัพยากรสุขภาพ					
78.	มีการส่งเสริมให้บุคลากรประดิษฐ์คิดค้น นวัตกรรมที่ต่อยอดความรู้มาจากองค์ความรู้ ทางการพยาบาล					
79.	มีการส่งเสริมให้บุคลากรทำวิจัยที่ต่อยอด ความรู้มาจากองค์ความรู้ทางการพยาบาล					
80.	มีบุคลากรเพียงพอต่อการดำเนินการด้านการ ส่งเสริมการจัดการทรัพยากรสุขภาพ					
81.	บุคลากรในองค์กรมีการกระตุ้นให้เพื่อน ร่วมงานเกิดการเรียนรู้ในการใช้เทคโนโลยี สารสนเทศในการส่งเสริมการจัดการ ทรัพยากรสุขภาพ					
82.	บุคลากรมีความรู้ในการส่งเสริมการจัดการ ทรัพยากรสุขภาพ					
83.	บุคลากรได้รับการฝึกอบรมและเรียนรู้วิธีการ ส่งเสริมการจัดการทรัพยากรสุขภาพ					
84.	บุคลากรได้รับการเสริมสร้างทัศนคติที่ดีต่อ การส่งเสริมการจัดการทรัพยากรสุขภาพ					

ข้อที่	ตัวแปรของการส่งเสริมการจัดการทรัพยากรสุขภาพของ คณะพยาบาลสตรีในสถาบันอุดมศึกษาเอกชน	รายการประเมิน				
		5	4	3	2	1
85.	บุคลากรมีความรู้และทักษะในการใช้ เทคโนโลยีในการส่งเสริมการจัดการ ทรัพยากรสุขภาพ					
86.	บุคลากรมีโอกาสร่วมกิจกรรมเพื่อส่งเสริม การจัดการทรัพยากรสุขภาพกับหน่วยงาน ภาครัฐที่เกี่ยวข้อง					
87.	บุคลากรมีความกระตือรือร้นในการแสวงหา ความรู้ด้านการพยาบาลและนวัตกรรมใหม่ๆ เพื่อประโยชน์ในการส่งเสริมการจัดการ ทรัพยากรสุขภาพ					
88.	บุคลากรสามารถคิดและเรียนรู้อย่างเป็น ระบบ					
89.	บุคลากรมีการปรับปรุงและพัฒนางานอย่าง ต่อเนื่อง					
90.	บุคลากรสามารถในการติดตามความก้าวหน้า ทางเทคโนโลยี เพื่อนำมาประยุกต์ใช้ในการ ส่งเสริมการจัดการทรัพยากรสุขภาพ					
91.	บุคลากรมีความมุ่งมั่นและตั้งใจในการค้นคว้า ความรู้ใหม่เพื่อส่งเสริมการจัดการด้าน ทรัพยากรสุขภาพ					
92.	บุคลากรมีความยึดมั่นในหลักการและ จรรยาบรรณวิชาชีพ					
93.	บุคลากรสามารถนำความรู้ทางวิชาชีพและ เทคโนโลยีต่างๆมาประยุกต์ใช้ในการส่งเสริม การจัดการทรัพยากรสุขภาพ					
94.	บุคลากรมีความคิดริเริ่มสร้างสรรค์ในการ ส่งเสริมการจัดการทรัพยากรสุขภาพ					

ข้อที่	ตัวแปรของการส่งเสริมการจัดการทรัพยากรปัญหาของ คณะพยาบาลศาสตร์ในสถาบันอุดมศึกษาเอกชน	รายการประเมิน				
		5	4	3	2	1
95.	มหาวิทยาลัยมีหลักเกณฑ์การจัดสรรสิ่งจูงใจ เพื่อให้เกิดการส่งเสริมการจัดการทรัพยากร ทางปัญญา					
96.	มหาวิทยาลัยทำให้บุคลากรเชื่อมั่นว่า ทรัพยากรปัญหาที่เกิดขึ้นจากคนจะได้รับ การส่งเสริม					
97.	บุคลากรมีความเชื่อมั่นว่าทรัพยากรปัญหา ที่เกิดขึ้นจากคนจะได้รับผลประโยชน์ตอบ แทนที่เหมาะสม					
98.	มีการส่งเสริมให้มีการประดิษฐ์คิดค้น นวัตกรรมใหม่ๆ เพื่อต่อยอดในการจด สิทธิบัตร/อนุสิทธิบัตร					
99.	มีการส่งเสริมให้มีการคิดค้นผลงานวิจัย นวัตกรรม เพื่อต่อยอดในการส่งเสริมการ จัดการทรัพยากรปัญหา					
100.	มีการส่งเสริมความรู้และทักษะการใช้ ภาษาต่างประเทศให้แก่อาจารย์และนักศึกษา					
101.	มีความคิดริเริ่มและพัฒนานำผลงานวิจัย นวัตกรรม ไปใช้ประโยชน์เชิงพาณิชย์					
102.	มีการสนับสนุนด้านสิ่งอำนวยความสะดวก ต่อการส่งเสริมการจัดการทรัพยากร ปัญหา					
103.	มีการสร้างวิสัยทัศน์ขององค์กรที่ส่งผลต่อ การส่งเสริมการจัดการทรัพยากรปัญหา					
104.	มีการนำทรัพยากรปัญหาของคณะ พยาบาลศาสตร์มาใช้ประโยชน์ทางธุรกิจ					

ข้อที่	ตัวแปรของการส่งเสริมการจัดการทรัพยากรปัญหาของ คณะพยาบาลศาสตร์ในสถาบันอุดมศึกษาเอกชน	รายการประเมิน				
		5	4	3	2	1
105.	มีการนำทรัพยากรปัญหาของคณะ พยาบาลศาสตร์มาขึ้นทะเบียนเป็นทรัพยากร ทางปัญหาของมหาวิทยาลัย					
106.	มีการส่งเสริมการสร้างผลงานวิจัย และพัฒนา นวัตกรรมที่ตอบสนองต่อความต้องการทาง เศรษฐกิจของประเทศ					
107.	มีการส่งเสริมการสร้างผลงานวิจัย และพัฒนา นวัตกรรมที่ขึ้นทะเบียนเป็นทรัพยากรทาง ปัญหาของมหาวิทยาลัย					
108.	มีการสร้างผลงานวิจัย และพัฒนานวัตกรรมที่ ขึ้นทะเบียนเป็นทรัพยากรทางปัญหาของ มหาวิทยาลัยไปสู่การใช้ประโยชน์ในเชิง พาณิชย์					
109.	มีการสนับสนุนการคุ้มครองทรัพยากรทาง ปัญหาทั้งในประเทศและต่างประเทศ					
110.	มีการส่งเสริมการเผยแพร่ผลงานวิจัยที่ได้ขึ้น ทะเบียนทรัพยากรปัญหาในเชิงวิชาการ ภายใต้ขอบเขตที่เหมาะสม					
111.	มีการสนับสนุนกิจกรรมที่เกี่ยวกับการบริหาร จัดการทรัพยากรปัญหาที่ไม่มี ผลประโยชน์ทับซ้อน					
112.	มีการสนับสนุนหน่วยงานที่ขอรับการ คุ้มครองทรัพยากรปัญหาในมหาวิทยาลัย					
113.	มีการสนับสนุนความร่วมมือในด้านทรัพยากร ทางปัญญากับหน่วยงานภายนอกทั้งของ ภาครัฐและภาคเอกชน					

ข้อที่	ตัวแปรของการส่งเสริมการจัดการทรัพย์สินทางปัญญาของ คณะพยาบาลศาสตร์ในสถาบันอุดมศึกษาเอกชน	รายการประเมิน				
		5	4	3	2	1
114.	มีการกำหนดสิทธิประโยชน์ที่เจ้าของสิทธิในทรัพย์สินทางปัญญาจากการนำผลงานไปใช้ในเชิงพาณิชย์					
115.	เจ้าของทรัพย์สินทางปัญญามีส่วนร่วมในการกำหนดเงื่อนไขและค่าตอบแทนการนำผลงานไปใช้ในเชิงพาณิชย์					
116.	มีหน่วยงานบริการด้านทรัพย์สินทางปัญญาเพื่อเป็นศูนย์กลางในการจดทะเบียนและบริการให้คำปรึกษาที่เกี่ยวข้อง					
117.	มีการพัฒนาระบบฐานข้อมูลทรัพย์สินทางปัญญาเพื่อรองรับการแปลงทรัพย์สินทางปัญญาเป็นทุน					
118.	มีการกำหนดหลักเกณฑ์เกี่ยวกับการให้ทุนอุดหนุนการวิจัย และการพัฒนานวัตกรรมไว้อย่างชัดเจน					
119.	มีการกำหนดหลักเกณฑ์เกี่ยวกับการขอรับความคุ้มครองทรัพย์สินทางปัญญาทั้งในประเทศไทยและต่างประเทศ					
120.	มีการกำหนดขั้นตอนการขอรับความคุ้มครองทรัพย์สินทางปัญญาทั้งในประเทศไทยและต่างประเทศไว้อย่างชัดเจน					
121.	มีคณะกรรมการบริหารจัดการผลงานการวิจัยนวัตกรรม และทรัพย์สินทางปัญญา โดยการคัดเลือกจากหน่วยงานภายในและภายนอก					
122.	มีการส่งเสริมการบริหารจัดการสิทธิในทรัพย์สินทางปัญญา โดยการสนับสนุนการจัดตั้งสำนักงานอนุญาโตให้ใช้สิทธิในเทคโนโลยี					

ข้อที่	ตัวแปรของการส่งเสริมการจัดการทรัพยากรทางปัญญาของ คณะพยาบาลศาสตร์ในสถาบันอุดมศึกษาเอกชน	รายการประเมิน				
		5	4	3	2	1
123.	มีคณะกรรมการบริหารจัดการผลประโยชน์ที่ได้จากการนำทรัพยากรทางปัญญาไปใช้ ประโยชน์เชิงพาณิชย์					
124.	มีเอกสารและเครื่องมือเพื่อช่วยในการ ส่งเสริมการจัดการทรัพยากรทางปัญญา					
125.	มีการจัดสรรงบประมาณเพื่อการพัฒนา ความรู้ของบุคลากรที่เกี่ยวข้องการส่งเสริม การจัดการทรัพยากรทางปัญญา					
126.	มีการสนับสนุนด้านอาคารสถานที่ และสิ่ง อำนวยความสะดวกในการส่งเสริมการจัดการ ทรัพยากรทางปัญญา					
127.	มีการจัดสถานที่เผยแพร่ความรู้ หรือเข้าถึง กลุ่มความรู้ในเรื่องการส่งเสริมการจัดการ ทรัพยากรทางปัญญา					
128.	มีการจัดสรรผลประโยชน์ที่ได้จากการนำ ทรัพยากรทางปัญญาไปใช้ประโยชน์เชิง พาณิชย์ให้แก่บุคคลที่เกี่ยวข้อง					

ตอนที่ 3 ข้อเสนอแนะเกี่ยวกับตัวแปรที่เป็นองค์ประกอบของการจัดการทรัพยากรทางปัญญาของ
คณะพยาบาลศาสตร์ในสถาบันอุดมศึกษาเอกชน

.....

.....

.....

.....



ภาคผนวก ง

รายชื่อผู้เชี่ยวชาญการยื่นขึ้นผลการวิจัย

หนังสือขอความอนุเคราะห์ผู้เชี่ยวชาญการยื่นขึ้นผลการวิจัย

แบบสัมภาษณ์กึ่งโครงสร้าง

รายชื่อผู้เชี่ยวชาญยืนยันความเหมาะสมขององค์ประกอบและรูปแบบการวิจัย
 “รูปแบบการจัดการทรัพยากรที่ดินทางปัญญาของคณะพยาบาลศาสตร์
 ในสถาบันอุดมศึกษาเอกชน”

1. รองศาสตราจารย์ ดร. ประภา ลิ้มประสูตกร ที่ปรึกษาคณะพยาบาลศาสตร์
คณะพยาบาลศาสตร์ วิทยาลัยเซนต์หลุยส์
2. รองศาสตราจารย์ ดร. สุดี ทองวิเชียร ผู้ช่วยคณบดีฝ่ายวิจัย
คณะพยาบาลศาสตร์ มหาวิทยาลัยกรุงเทพธนบุรี
3. รองศาสตราจารย์ ดร. จริยาวัตร คมพยัคฆ์ ที่ปรึกษาคณะพยาบาลศาสตร์
มหาวิทยาลัยหัวเฉียวเฉลิมพระเกียรติ
4. ผู้ช่วยศาสตราจารย์ ดร. สุวรรณิ ละออบปักษิณ อาจารย์ประจำภาควิชาการพยาบาลอนามัยชุมชน
คณะพยาบาลศาสตร์ วิทยาลัยเซนต์หลุยส์
5. ผู้ช่วยศาสตราจารย์ ดร. วนิตา ดุรงค์ฤทธิ์ชัย คณบดีคณะพยาบาลศาสตร์
มหาวิทยาลัยหัวเฉียวเฉลิมพระเกียรติ
6. ดร. วัฒนีย์ ปานจินดา ผู้ช่วยคณบดีฝ่ายวิชาการ
คณะพยาบาลศาสตร์ มหาวิทยาลัยสยาม
7. ดร. ชนิตา มัททวงกู ผู้ช่วยคณบดีฝ่ายวิจัย
คณะพยาบาลศาสตร์ มหาวิทยาลัยสยาม





แบบสัมภาษณ์ผู้ทรงคุณวุฒิเพื่อประกอบการยืนยัน
“รูปแบบการจัดการทรัพย์สินทางปัญญาของคณะพยาบาลศาสตร์
ในสถาบันอุดมศึกษาเอกชน”

คำชี้แจง

แบบสัมภาษณ์นี้เป็นแบบสัมภาษณ์ที่อยู่ในขั้นตอนที่มีความสำคัญยิ่งต่อการวิจัยก่อนการสรุปผลการวิจัย กล่าวคือ เป็นขั้นตอนการยืนยัน โดยผู้วิจัยกำหนดกรอบการยืนยันองค์ประกอบและรูปแบบ 4 ด้าน คือ ความเหมาะสม (Propriety Standards) ความเป็นไปได้ (Feasibility Standards) ความเป็นประโยชน์ (Utility Standards) และความถูกต้องครอบคลุม (Accuracy Standards) ผู้วิจัยแนบรายละเอียดที่สำคัญเพื่อให้ผู้ทรงคุณวุฒิใช้เป็นข้อมูลประกอบการสัมภาษณ์ ดังนี้

1. ความเป็นมาและความสำคัญของงานวิจัยโดยสังเขป (หน้า 2-4)
2. วัตถุประสงค์งานวิจัย (หน้า 4)
3. ข้อค้นพบงานวิจัยและการยืนยันผล

ตอนที่ 1 ข้อค้นพบงานวิจัยเพื่อตอบวัตถุประสงค์ข้อที่ 1 ของงานวิจัย (หน้า 4-5)

ตอนที่ 2 ข้อค้นพบงานวิจัยเพื่อตอบวัตถุประสงค์ข้อที่ 2 ของงานวิจัย (หน้า 5)

ตอนที่ 3 การยืนยันผลการวิจัยเพื่อตอบวัตถุประสงค์ข้อที่ 3 ของงานวิจัย (หน้า 6)

หลังจากที่ท่านได้รายละเอียดข้างต้นแล้ว โปรดแสดงความคิดเห็นและข้อเสนอแนะในแบบสัมภาษณ์ (หน้า 6-8) เพื่อเป็นประโยชน์ต่อการยืนยันรูปแบบการจัดการทรัพย์สินทางปัญญาของคณะพยาบาลศาสตร์ในสถาบันอุดมศึกษาเอกชน ซึ่งจะทำให้เกิดความมั่นใจสำหรับผู้มีความสนใจนำผลการวิจัยไปใช้ให้เกิดประโยชน์ในส่วนที่เกี่ยวข้องต่อไป ขอขอบพระคุณอย่างสูงที่ท่านได้กรุณาให้ความอนุเคราะห์ในการวิจัยครั้งนี้

(นางสาวศนิกันต์ ศรีมณี)

นักศึกษาปริญญาตรี สาขาวิชาคหกรรมศาสตร์ สาขาวิชาการบริหารการศึกษา

ภาควิชาการบริหารการศึกษา มหาวิทยาลัยศิลปากร

โทร. 081 580 9893 email : s.seemance@gmail.com

ความเป็นมาและความสำคัญของงานวิจัยโดยสังเขป

บทบาทด้านการวิจัยของสถาบันอุดมศึกษาตามพระราชบัญญัติการศึกษาแห่งชาติ พ.ศ. 2542 ตามมาตรา 30 ความว่า “ให้สถานศึกษาพัฒนากระบวนการการเรียนการสอนที่มีประสิทธิภาพ รวมทั้งการส่งเสริมให้ผู้สอนสามารถวิจัยเพื่อพัฒนาการเรียนรู้ที่เหมาะสมกับผู้เรียนในแต่ละระดับการศึกษา” ดังจะเห็นได้ว่า การวิจัยเป็นภารกิจสำคัญที่สถาบันอุดมศึกษาต้องดำเนินการควบคู่กับภารกิจด้านอื่นๆ นอกจากนี้ในการประชุมระดับโลกรื่อง “การอุดมศึกษาในศตวรรษที่ 21: วิสัยทัศน์และการปฏิบัติ” (World Declaration on higher Education for the Twenty Frist Century Vision Action, 1998) ที่จัดขึ้นเมื่อปี พ.ศ. 2542 ณ สำนักงานของยูเนสโก กรุงปารีส ได้ข้อสรุปว่า การวิจัยเป็นพันธกิจที่สำคัญของการศึกษา เพราะสามารถทำให้เกิดนวัตกรรมและการพัฒนาความรู้ใหม่ๆ ขึ้นมา และเป็นการสร้างความรู้ใหม่ รวมถึงการถ่ายทอดและการวิเคราะห์ความรู้ควรจะทำเพื่อประโยชน์ของสังคม สำนักงานคณะกรรมการการอุดมศึกษาได้ให้ความสำคัญกับการส่งเสริมการวิจัย ดังเห็นได้จากงบประมาณที่สนับสนุนด้านการวิจัยและพัฒนา พบว่า ค่าใช้จ่ายทางการวิจัยและพัฒนา ใน ปี พ.ศ. 2550 ของสถาบันอุดมศึกษาของรัฐ พบว่า ค่าใช้จ่ายสูงถึงร้อยละ 37.49 ของค่าใช้จ่ายทางการวิจัยและพัฒนาของประเทศ มากเป็นอันดับสองรองจากการวิจัยและพัฒนาในภาคเอกชน แต่อย่างไรก็ตามผลจากวิจัยการจัดอันดับของสถาบันนานาชาติเพื่อการพัฒนาด้าน การจัดการ ปี พ.ศ. 2550 พบว่า ชีคความสามารถของประเทศไทยลดลงจากปี พ.ศ. 2549 จากอันดับที่ 29 มาอยู่ในอันดับที่ 33 (International Institute for Management Development, 2007: 7) ในขณะที่ค่าใช้จ่ายด้านการวิจัยและพัฒนาต่อผลิตภัณฑ์มวลรวมของประเทศ (GDP) เมื่อทำการเปรียบเทียบค่าใช้จ่ายด้านการวิจัยและพัฒนาต่อผลิตภัณฑ์มวลรวมของ ประเทศแล้ว ประเทศไทยอยู่ในลำดับที่ 28 จาก 30 ประเทศ โดยมีค่าใช้จ่ายด้านการวิจัยและพัฒนาคิดเป็นร้อยละ 0.28 ต่อ GDP ซึ่งค่อนข้างต่ำถ้าเปรียบเทียบกับประเทศเพื่อนบ้าน ส่งผลให้สำนักงานคณะกรรมการการอุดมศึกษา ได้ดำเนิน โครงการที่สำคัญ คือ โครงการวิจัยและพัฒนาภาครัฐร่วมเอกชนเชิงพาณิชย์ โครงการจัดตั้งหน่วยบ่มเพาะวิสาหกิจในสถาบันอุดมศึกษา (University Business Incubator – UBI) และโครงการจัดตั้งเครือข่ายหน่วยจัดการทรัพย์สินทางปัญญาและถ่ายทอดเทคโนโลยี (Technology Licensing Office – TLO) ปัจจุบันนี้มีหน่วยบ่มเพาะวิสาหกิจในมหาวิทยาลัย (University Business Incubator – UBI) ที่ได้รับการสนับสนุนจากสำนักงานคณะกรรมการการอุดมศึกษาจำนวน 45 แห่ง ทั้งในมหาวิทยาลัยของรัฐและเอกชน และมีหน่วยจัดการทรัพย์สินทางปัญญาและถ่ายทอดเทคโนโลยี (Technology Licensing Office – TLO) ในสถาบันอุดมศึกษาที่ได้รับการอนุมัติจาก

คณะอนุกรรมการส่งเสริมงานวิจัยเชิงพาณิชย์เพื่อการบ่มเพาะวิสาหกิจและการจัดการทรัพย์สินทางปัญญาจำนวน 10 แห่ง ในปี พ.ศ. 2549 จากการวิเคราะห์พบว่ามหาวิทยาลัยในประเทศไทยที่ส่งเสริมการใช้ประโยชน์การใช้ทรัพย์สินทางปัญญาเชิงพาณิชย์โดยเน้นการให้ความคุ้มครองลิขสิทธิ์ในผลงานวิชาการและวิจัยเป็นหลัก โดยยังไม่ให้ความสนใจในการจดสิทธิบัตร แม้ว่าในขณะนั้นจะสามารถสร้างสรรค์สิ่งประดิษฐ์ที่มีศักยภาพเชิงพาณิชย์ได้แล้วก็ตาม ส่วนการใช้ประโยชน์จากทรัพย์สินทางปัญญาก็มุ่งเน้นประโยชน์เชิงวิชาการและสังคมมากกว่าเชิงพาณิชย์ การเผยแพร่ผลงานวิจัยยังจำกัดอยู่เฉพาะการตีพิมพ์เผยแพร่ในวารสารของมหาวิทยาลัยและการประชุมทางวิชาการ การกำหนดนโยบายของมหาวิทยาลัยว่าด้วยทรัพย์สินทางปัญญามีทั้งนโยบายที่รัฐบาลกลางเป็นผู้วางกรอบการดำเนินงานและนโยบายที่มหาวิทยาลัยแต่ละแห่งเป็นผู้กำหนด โดยผู้เริ่มให้กำหนดนโยบายอาจเป็นหน่วยงานจากภาครัฐ ผู้บริหาร คณาจารย์

สถาบันอุดมศึกษาที่มีการจัดการเรียนการสอนในสาขาพยาบาลศาสตร์ มีหน้าที่หลักในการผลิตบุคลากรพยาบาลที่เป็นกำลังสำคัญของทีมสุขภาพ มีเป้าหมายเพื่อพัฒนาคุณภาพการศึกษาวิชาชีพพยาบาลและจัดการศึกษาให้สอดคล้องกับความต้องการของสังคม เพื่อให้ได้บัณฑิตที่มีคุณลักษณะที่พึงประสงค์ ส่วนหนึ่งของการพัฒนาจำเป็นต้องส่งเสริมคุณภาพการศึกษาวิจัย และพัฒนาองค์ความรู้เพื่อประยุกต์ใช้ในการพัฒนาคุณภาพของวิชาชีพ ตอบสนองต่อนโยบายการพัฒนามาตรฐานการศึกษาวิชาชีพพยาบาล สถาบันการศึกษาพยาบาลในแต่ละสถาบันอาจมีความแตกต่างกันในด้านปรัชญา พันธกิจ โครงสร้าง การบริหารอัตรากำลังของอาจารย์พยาบาลหรือสภาพแวดล้อมทางการศึกษา แต่สถาบันอุดมศึกษาที่มีการจัดการเรียนการสอนในสาขาพยาบาลศาสตร์ มีความคล้ายคลึงกันในด้านหลักสูตร โดยมุ่งเน้นการจัดการศึกษาที่มีคุณภาพและสนับสนุนให้ผู้เรียนมีความรู้ทางวิชาชีพ ส่งเสริมให้ผู้เรียนมีทักษะในการแก้ปัญหาและตัดสินใจ การจัดการเรียนการสอนในสาขาพยาบาลศาสตร์เพื่อเตรียมความพร้อมให้มีความรู้ความสามารถในการปฏิบัติการพยาบาล ที่เกิดจากการจัดการเรียนการสอนทั้งภาคทฤษฎีและภาคปฏิบัติ เพื่อส่งเสริมให้ผู้เรียนมีความเจริญด้านสติปัญญา รวมทั้งเสริมสร้างประสบการณ์ทักษะทางวิชาชีพพยาบาล นอกจากนี้การต่อยอดองค์ความรู้ในการผลิตงานวิจัย/สิ่งประดิษฐ์ที่เกี่ยวข้องกับสุขภาพ และนวัตกรรมสุขภาพรวมทั้งมีการจดสิทธิบัตรในสิ่งประดิษฐ์หรือนวัตกรรมสุขภาพ เพื่อส่งเสริมการพัฒนาวิชาชีพพยาบาลเพื่อมุ่งสู่สากล สถาบันการศึกษาพยาบาลเอกชนมีข้อจำกัดด้านบุคลากรและงบประมาณ ตลอดจนความหลากหลายของผู้เชี่ยวชาญเฉพาะสาขา ทั้งยังขาดความพร้อมในด้านส่งเสริมการจัดการทรัพย์สินทางปัญญา แม้ว่าจะสามารถสร้างสรรค์สิ่งประดิษฐ์ที่มีศักยภาพเชิง

พาณิชย์ ส่วนการใช้ประโยชน์จากทรัพย์สินทางปัญญาที่มุ่งเน้นประโยชน์ทางวิชาการและสังคมมากกว่าการมุ่งเน้นประโยชน์เชิงพาณิชย์ การเผยแพร่งานวิจัยก็จำกัดอยู่เฉพาะการตีพิมพ์เผยแพร่ในวารสารและการประชุมเชิงวิชาการ

จากสภาพปัญหาด้านการส่งเสริมทรัพย์สินทางปัญญาของคณะพยาบาลศาสตร์ในสถาบันอุดมศึกษาเอกชน หากไม่ได้รับการส่งเสริม จะส่งผลกระทบต่อการพัฒนาทรัพย์สินทางปัญญาของสถาบันการศึกษาโดยรวม ดังนั้นผู้วิจัยมีความสนใจศึกษาว่ารูปแบบการส่งเสริมการจัดการทรัพย์สินทางปัญญาของคณะพยาบาลศาสตร์ในสถาบันอุดมศึกษาเอกชนควรมีแนวทางอย่างไร เพื่อสร้างองค์ความรู้ในการส่งเสริมการจัดการทรัพย์สินทางปัญญาให้มีความสามารถในการส่งเสริมทรัพย์สินทางปัญญาที่มีอยู่ให้เกิดประโยชน์สูงสุดต่อสถาบันการศึกษาและประเทศต่อไป

วัตถุประสงค์ของการวิจัย

1. เพื่อทราบองค์ประกอบของการจัดการทรัพย์สินทางปัญญาของคณะพยาบาลศาสตร์ในสถาบันอุดมศึกษาเอกชน
2. เพื่อทราบรูปแบบการจัดการทรัพย์สินทางปัญญาของคณะพยาบาลศาสตร์ในสถาบันอุดมศึกษาเอกชน
3. เพื่อทราบผลการยืนยันองค์ประกอบและรูปแบบการจัดการทรัพย์สินทางปัญญาของคณะพยาบาลศาสตร์ในสถาบันอุดมศึกษาเอกชน

ข้อค้นพบงานวิจัยและการยืนยันผลการวิจัย

ตอนที่ 1 ข้อค้นพบงานวิจัยเพื่อตอบวัตถุประสงค์ข้อที่ 1 ของงานวิจัย

เพื่อทราบองค์ประกอบของการจัดการทรัพย์สินทางปัญญาของคณะพยาบาลศาสตร์ในสถาบันอุดมศึกษาเอกชน ผู้วิจัยใช้การวิเคราะห์องค์ประกอบเชิงสำรวจ (Exploratory Factor Analysis) ตามเกณฑ์การคัดเลือกองค์ประกอบที่มีค่าน้ำหนักองค์ประกอบตั้งแต่ 0.60 ขึ้นไป มีค่าไอเก็น (Eigenvalues) มากกว่า 1 และมีตัวแปรอธิบายขององค์ประกอบมากกว่า 3 ตัวขึ้นไป ข้อค้นพบงานวิจัยพบว่า มี 5 องค์ประกอบ ที่มีคุณสมบัติเป็นไปตามเกณฑ์ที่กำหนด ได้แก่ องค์ประกอบที่ 1 “การมีวิสัยทัศน์เกี่ยวกับทรัพย์สินทางปัญญา” องค์ประกอบที่ 2 “การจัดองค์การและนโยบายเกี่ยวกับทรัพย์สินทางปัญญา” องค์ประกอบที่ 3 “การจัดการความรู้เกี่ยวกับทรัพย์สินทางปัญญา”

องค์ประกอบที่ 4 “การพัฒนาทรัพยากรมนุษย์ด้านทรัพย์สินทางปัญญา” และองค์ประกอบที่ 5 “ภาวะผู้นำของผู้บริหาร”

ตอนที่ 2 ข้อค้นพบงานวิจัยเพื่อตอบวัตถุประสงค์ข้อที่ 2 ของงานวิจัย

เพื่อทราบรูปแบบความสัมพันธ์ขององค์ประกอบของการจัดการทรัพย์สินทางปัญญาของคณะพยาบาลศาสตร์ในสถาบันอุดมศึกษาเอกชน ผู้วิจัยได้ตั้งสมมติฐานรูปแบบความสัมพันธ์ขององค์ประกอบจัดการทรัพย์สินทางปัญญาของคณะพยาบาลศาสตร์ในสถาบันอุดมศึกษาเอกชนที่สอดคล้องกับแนวคิด ทฤษฎี และงานวิจัยที่เกี่ยวข้อง นำไปวิเคราะห์ความสัมพันธ์ขององค์ประกอบที่สอดคล้องกับข้อมูลเชิงประจักษ์ด้วยวิธีการวิเคราะห์เส้นทาง (Path Analysis) เพื่อทราบว่าองค์ประกอบตามวัตถุประสงค์ที่ 1 มีความสัมพันธ์กันหรือไม่อย่างไร ผลการวิเคราะห์พบว่า รูปแบบความสัมพันธ์ขององค์ประกอบจัดการทรัพย์สินทางปัญญาของคณะพยาบาลศาสตร์ในสถาบันอุดมศึกษาเอกชนมี 5 องค์ประกอบ และความสัมพันธ์ขององค์ประกอบ มีรายละเอียดตามแผนภูมิที่ 1

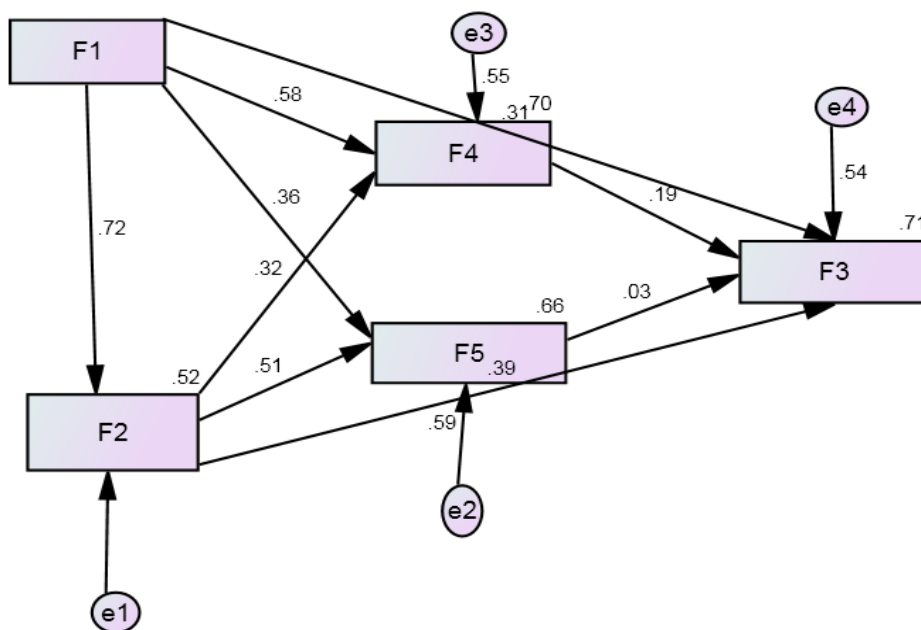

แผนภูมิที่ 1 แสดงรูปแบบความสัมพันธ์ขององค์ประกอบจัดการทรัพย์สินทางปัญญาของคณะพยาบาลศาสตร์ในสถาบันอุดมศึกษาเอกชน 5 องค์ประกอบ

จากแผนภูมิที่ 1 อธิบายได้ว่าความสัมพันธ์เชิงสาเหตุขององค์ประกอบจัดการทรัพย์สินทางปัญญาของคณะพยาบาลศาสตร์ในสถาบันอุดมศึกษาเอกชน มีความสัมพันธ์กันทั้ง 5

องค์ประกอบ โดยองค์ประกอบการมีวิสัยทัศน์เกี่ยวกับทรัพย์สินทางปัญญา (F1) องค์ประกอบการจัดองค์การและนโยบายเกี่ยวกับทรัพย์สินทางปัญญา (F2) องค์ประกอบการพัฒนาทรัพยากรมนุษย์ด้านทรัพย์สินทางปัญญา (F4) และองค์ประกอบภาวะผู้นำของผู้บริหาร (F5) ล้วนมีอิทธิพลทางตรงต่อองค์ประกอบการจัดการความรู้เกี่ยวกับทรัพย์สินทางปัญญา (F3) นอกจากนี้องค์ประกอบการมีวิสัยทัศน์เกี่ยวกับทรัพย์สินทางปัญญา(F1) ยังมีอิทธิพลทางอ้อมต่อองค์ประกอบการจัดการความรู้เกี่ยวกับทรัพย์สินทางปัญญา (F3) ผ่านองค์ประกอบการพัฒนาทรัพยากรมนุษย์ด้านทรัพย์สินทางปัญญา (F4) และองค์ประกอบการจัดองค์การและนโยบายเกี่ยวกับทรัพย์สินทางปัญญา (F2) และองค์ประกอบการจัดองค์การและนโยบาย (F2) ยังมีอิทธิพลทางอ้อมต่อองค์ประกอบการจัดการความรู้เกี่ยวกับทรัพย์สินทางปัญญา (F3) ผ่านองค์ประกอบการพัฒนาทรัพยากรมนุษย์ด้านทรัพย์สินทางปัญญา (F4) และองค์ประกอบภาวะผู้นำของผู้บริหาร (F5)

ตอนที่ 3 การยืนยันผลการวิจัยเพื่อตอบวัตถุประสงค์ข้อที่ 3 ของงานวิจัย

เพื่อยืนยันองค์ประกอบและรูปแบบของการจัดการทรัพย์สินทางปัญญาของคณะพยาบาลศาสตร์ในสถาบันอุดมศึกษาเอกชน ผู้วิจัยจึงขอความอนุเคราะห์ให้ท่านผู้ทรงคุณวุฒิโปรดพิจารณาให้ความเห็นต่อข้อมูลในข้อ 1 และข้อ 2

ข้อมูลพื้นฐาน

ชื่อผู้ให้สัมภาษณ์

ตำแหน่งหน้าที่

สถานที่ทำงาน

วัน/เดือน/ปี/เวลา วันที่..... เดือน พ.ศ..... เวลา.....

ลงชื่อผู้ให้สัมภาษณ์

ข้อ 2 ความคิดเห็นเกี่ยวกับองค์ประกอบของรูปแบบการจัดการทรัพยากรสุขภาพของคณะพยาบาลศาสตร์ในสถาบันอุดมศึกษาเอกชน

1) ท่านมีความคิดเห็นเกี่ยวกับรูปแบบการจัดการทรัพยากรสุขภาพของคณะพยาบาลศาสตร์ในสถาบันอุดมศึกษาเอกชนในองค์ประกอบที่ 1 การมีวิสัยทัศน์เกี่ยวกับทรัพยากรสุขภาพอย่างไร

.....

.....

.....

2) ท่านมีความคิดเห็นเกี่ยวกับรูปแบบการจัดการทรัพยากรสุขภาพของคณะพยาบาลศาสตร์ในสถาบันอุดมศึกษาเอกชนในองค์ประกอบที่ 2 การจัดองค์การและนโยบายเกี่ยวกับทรัพยากรสุขภาพอย่างไร

.....

.....

.....

3) ท่านมีความคิดเห็นเกี่ยวกับรูปแบบการจัดการทรัพยากรสุขภาพของคณะพยาบาลศาสตร์ในสถาบันอุดมศึกษาเอกชนในองค์ประกอบที่ 3 การจัดการความรู้เกี่ยวกับทรัพยากรสุขภาพอย่างไร

.....

.....

.....

4) ท่านมีความคิดเห็นเกี่ยวกับรูปแบบการจัดการทรัพยากรสุขภาพของคณะพยาบาลศาสตร์ในสถาบันอุดมศึกษาเอกชนในองค์ประกอบที่ 4 การพัฒนาทรัพยากรมนุษย์ด้านทรัพยากรสุขภาพอย่างไร

.....

.....

.....

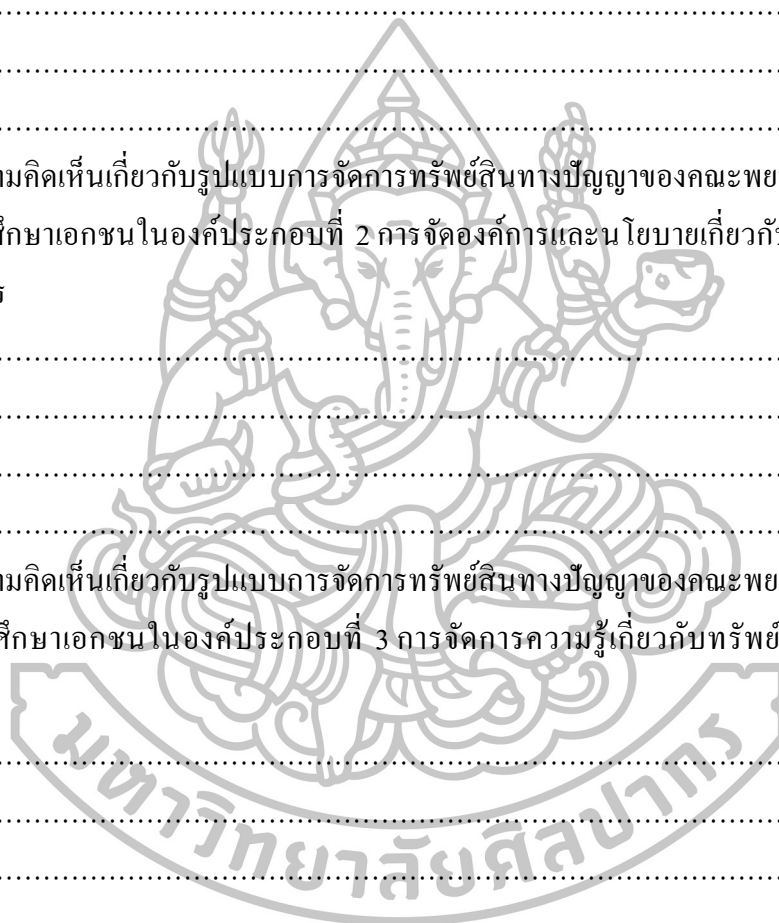

5) ท่านมีความคิดเห็นเกี่ยวกับรูปแบบการจัดการทรัพยากรสิ้นทางปัญญาของคณะพยาบาลศาสตร์ในสถาบันอุดมศึกษาเอกชนในองค์ประกอบที่ 5 ภาวะผู้นำของผู้บริหาร อย่างไร

.....
.....
.....

6) ท่านมีความคิดเห็นเกี่ยวกับรูปแบบการจัดการทรัพยากรสิ้นทางปัญญาของคณะพยาบาลศาสตร์ในสถาบันอุดมศึกษาเอกชนทั้ง 5 องค์ประกอบเป็นอย่างไร

.....
.....
.....

ข้อคิดเห็น/ข้อเสนอแนะเพิ่มเติม

.....
.....
.....



ขอขอบพระคุณในความอนุเคราะห์เป็นอย่างสูง
นางสาวศนิกันต์ ศรีมณี

นักศึกษาปริญญาปรัชญาดุษฎีบัณฑิต สาขาวิชาการบริหารการศึกษา
บัณฑิตวิทยาลัย มหาวิทยาลัยศิลปากร



ภาคผนวก จ

หนังสือรับรองจริยธรรมการวิจัยในคน มหาวิทยาลัยมหิดล

เอกสารชี้แจงผู้เข้าร่วมการวิจัย (สำหรับการสัมภาษณ์เชิงลึก)

เอกสารชี้แจงผู้เข้าร่วมการวิจัย (สำหรับการตอบแบบสอบถาม)

หนังสือแสดงเจตนายินยอมเข้าร่วมการวิจัย โดยได้รับการบอกกล่าวและเต็มใจ



Certificate of MU-SSIRB Approval



Certificate of Approval No.: 2015/213.1606
 MU-SSIRB No.: 2015/235 (B1)
 Title of Project: THE PROMOTIONAL MODEL FOR INTELLECTUAL PROPERTY MANAGEMENT OF NURSING FACULTY IN PRIVATE HIGHER EDUCATIONAL INSTITUTES
 Principal Investigator: Miss Sanikan Seemanee
 Name of Institution: Faculty of Education, Silpakorn University
 Approval includes:

- 1) MU-SSIRB Submission form version received date 15 June 2015
- 2) Participant Information sheet version date 27 April 2015
- 3) Informed Consent Form version date 27 April 2015
- 4) Interview Guideline version received date 27 April 2015
- 5) Questionnaire version received date 27 April 2015

The Committee for Research Ethics (Social Sciences) is in full compliance with International Guidelines of Human Research Protection such as Declaration of Helsinki, The Belmont Report, CIOMS Guidelines and the International Conference on Harmonization in Good Clinical Practice (ICH-GCP)

Date of Approval: June 16, 2015

Date of Expiration: June 15, 2016

Chairman

(Emeritus Professor Dr. Santhat Sermisri)

Head of the Institute

(Assoc. Prof. Dr. Wariya Chinwanno)
 Dean of Faculty of Social Sciences and Humanities

**โครงการวิจัยนี้ได้รับการรับรองจริยธรรมการวิจัยในคนจากคณะกรรมการจริยธรรมการวิจัยในคน
สาขาสังคมศาสตร์ มหาวิทยาลัยมหิดล แล้ว**

ระเบียบในการดำเนินการวิจัย ดังนี้

- 1) ขอให้ผู้วิจัยนำเอกสารชี้แจงผู้เข้าร่วมการวิจัย และหนังสือแสดงเจตนายินยอมเข้าร่วมการวิจัยโดยได้รับการบอกกล่าวและเต็มใจ ที่มีตราประทับรับรองจากคณะกรรมการจริยธรรมการวิจัยในคน สาขาสังคมศาสตร์ ไปสำเนาใช้กับผู้เข้าร่วมการวิจัยของโครงการวิจัยนี้เท่านั้น
- 2) หากผู้วิจัยต้องการเปลี่ยนแปลงรายละเอียดบางส่วนของโครงการวิจัย ขอให้ผู้วิจัยแจ้งมายังสำนักงานคณะกรรมการจริยธรรมฯ โดยกรอกแบบฟอร์ม "แบบขอปรับเปลี่ยนโครงร่างวิจัย (Protocol Amendment)" เพื่อขอรับการพิจารณารับรองก่อนเริ่มดำเนินการวิจัย เมื่อคณะกรรมการจริยธรรมฯ พิจารณารับรองแล้ว จะมีหนังสือตอบรับ (Acceptance Letter) แจ้งไปยังผู้วิจัย โดยระบุวันที่พิจารณารับรอง ผู้วิจัยจึงสามารถเริ่มดำเนินการวิจัยต่อไปได้
- 3) หากเกิดเหตุการณ์ไม่พึงประสงค์อย่างร้ายแรง รวมทั้งเหตุการณ์ที่ไม่อาจคาดเดาได้ล่วงหน้าก่อนเกิดขึ้นกับผู้เข้าร่วมการวิจัย ขอให้ผู้วิจัยรายงานมายังสำนักงานคณะกรรมการจริยธรรมฯ โดยกรอกแบบฟอร์ม "รายงานเหตุการณ์ไม่พึงประสงค์" หรือส่งสำเนาการรายงานที่ส่งไปยังผู้ให้ทุนวิจัยมาให้สำนักงานคณะกรรมการจริยธรรมฯ ด้วย เมื่อคณะกรรมการจริยธรรมฯ พิจารณารายงานเหตุการณ์ไม่พึงประสงค์แล้ว จะมีหนังสือแจ้งไปยังผู้วิจัย โดยระบุวันที่พิจารณา
- 4) หากผู้วิจัยดำเนินการวิจัยเสร็จสิ้นภายใน 1 ปี ขอให้ผู้วิจัยดำเนินการส่งรายงานความก้าวหน้าของโครงการวิจัยตามแบบฟอร์ม "แบบติดตามผลการดำเนินการวิจัยประจำปี" มายังสำนักงานคณะกรรมการจริยธรรมฯ หลังจากสำนักงานคณะกรรมการจริยธรรมฯ ได้รับรายงานแล้ว จะมีหนังสือตอบรับการรายงานโครงการวิจัยและแจ้งปิดโครงการมายังผู้วิจัย
- 5) ในกรณีที่โครงการวิจัยของผู้วิจัย มีระยะเวลาเกินกว่า 1 ปี ผู้วิจัยจะต้องส่งรายงานความก้าวหน้าของโครงการวิจัยตามแบบฟอร์ม "แบบติดตามผลการดำเนินการวิจัยประจำปี" เพื่อขอต่ออายุโครงการวิจัย มายังสำนักงานคณะกรรมการจริยธรรมฯ หลังจากสำนักงานคณะกรรมการจริยธรรมฯ ได้รับรายงานแล้ว จะมีหนังสือตอบรับการรายงานโครงการวิจัยและต่ออายุโครงการมายังผู้วิจัย (**ทั้งนี้ตามประกาศคณะกรรมการสังคมศาสตร์ และมนุษยศาสตร์ มหาวิทยาลัยมหิดลเรื่อง หลักเกณฑ์และอัตราค่าธรรมเนียมการพิจารณาโครงการวิจัยเสนอขอรับการรับรองจริยธรรมการวิจัยในคน ของคณะกรรมการจริยธรรมการวิจัยในคน สาขาสังคมศาสตร์ มหาวิทยาลัยมหิดล (MU-SSIRB) พ.ศ. 2557 ลงวันที่ 17 พฤศจิกายน 2557 ข้อ 1.2 (1) การต่ออายุการรับรองโครงการวิจัย เก็บค่าธรรมเนียมการพิจารณา จำนวน 1,000 บาท**)



This research project had been certified by MU-SSIRB.

Research methodology was as follows:

- 1) The researcher had to use the copies of Participant Information Sheet and Informed Consent Form with the seal of MU-SSIRB for research project participants only.
- 2) If the researcher wanted to amend some details of the research project, the researcher had to inform MU-SSIRB by completing the Protocol Amendment Form for consideration and certification before beginning doing the research. After considering and certifying, MU-SSIRB would send the researcher an acceptance letter with date of consideration and certification. After that, the researcher was able to begin doing the research.
- 3) If research participants severely faced an adverse event and an unexpected event, the researcher had to report this issue to MU-SSIRB by completing the Adverse Event Report Form or send MU-SSIRB the report copy sent to scholarship givers. After considering the adverse event report, MU-SSIRB would send the researcher a letter with consideration date.
- 4) If the researcher completely did the research within a year, the researcher had to send MU-SSIRB the research project progress report called "Annual Research Report Form". After receiving the report, MU-SSIRB would send the researcher an acceptance letter with closure of the project.
- 5) If the research project was done for more than a year, the researcher had to send MU-SSIRB the research project progress report called "Annual Research Report Form for renewal of the research project. After receiving the report, MU-SSIRB would send the researcher the acceptance letter with renewal of the research project (**according to The Announcement of The Faculty of Social Sciences and Humanities, Mahidol University on Fee Collection Criteria and Rate for Consideration of the Research Project Requesting Research Ethics Certification of MU-SSIRB, 2014 dated 17th November 2014, Article 1.2 (1) renewal of certification of research project having to pay fees at the amount of 1,000 baht **).

เอกสารชี้แจงผู้เข้าร่วมการวิจัย (สำหรับการสัมภาษณ์เชิงลึก)
(Participant Information Sheet)

ในเอกสารนี้อาจมีข้อความที่ท่านอ่านแล้วยังไม่เข้าใจ โปรดสอบถามหัวหน้าโครงการวิจัย หรือผู้แทนให้ช่วยอธิบายจนกว่าจะเข้าใจดี ท่านจะได้รับเอกสารนี้ 1 ฉบับ นำกลับไปอ่านที่บ้านเพื่อปรึกษาหารือกับญาติพี่น้อง เพื่อนสนิทของท่าน หรือผู้อื่นที่ท่านต้องการปรึกษา เพื่อช่วยในการตัดสินใจเข้าร่วมการวิจัย

ชื่อโครงการ (ภาษาไทย) รูปแบบการส่งเสริมการจัดการทรัพยากรพลังงานของคณะพยาบาลศาสตร์
ในสถาบันอุดมศึกษาเอกชน

ชื่อผู้วิจัย นางสาวศนิกันต์ ศรีมณี

สังกัดหน่วยงาน คณะพยาบาลศาสตร์ มหาวิทยาลัยสยาม

สถานที่ติดต่อ 235 มหาวิทยาลัยสยาม คณะพยาบาลศาสตร์ ถนนเพชรเกษม เขตภาษีเจริญ กทม. 10160
หมายเลขโทรศัพท์ 02-457-0068 ต่อ 5216 E-mail address: s.seemance@gmail.com นอกเวลาติดต่อ
มือถือโทร 08-1540-9893

สถานที่วิจัย คณะพยาบาลศาสตร์ในสถาบันอุดมศึกษาเอกชน

ผู้ให้ทุน -

ข้อมูลโครงการวิจัยโดยย่อ

โครงการวิจัยนี้ทำขึ้นเพื่อวัตถุประสงค์ที่จะศึกษาความรู้ ความเข้าใจเกี่ยวกับรูปแบบการส่งเสริมการจัดการทรัพยากรพลังงานของคณะพยาบาลศาสตร์ในสถาบันอุดมศึกษาเอกชน ซึ่งจะมีประโยชน์ที่คาดว่าจะได้รับคือผลการวิจัยผลการวิจัยช่วยส่งเสริมความรู้เพื่อเป็นข้อมูล ข้อเสนอแนะ ข้อมูลอ้างอิง แก่ หน่วยงาน วิชาการ หรือมหาวิทยาลัย ตลอดจนหน่วยงานภาครัฐที่ทำหน้าที่กำหนดนโยบาย ออก/มีกฎหมายบังคับใช้กฎหมายด้านการส่งเสริมทรัพยากรพลังงาน และองค์กรที่เกี่ยวข้องกับการกำหนดและเสนอแนะนโยบายด้านการส่งเสริมทรัพยากรพลังงาน ซึ่งเป็นประโยชน์ต่อ 1) ผู้เข้าร่วมวิจัย: อาจารย์หรือนุคลากรทางการศึกษา และผู้เกี่ยวข้อง ได้รับการส่งเสริมความรู้เพื่อสร้างองค์ความรู้ในการส่งเสริมการจัดการทรัพยากรพลังงานให้มีความสามารถในการส่งเสริมทรัพยากรพลังงานที่มีอยู่ให้เกิดประโยชน์สูงสุดต่อสถาบันการศึกษาและประเทศต่อไปในอนาคต 2) ประโยชน์โดยรวม: หน่วยงานวิชาการ หรือมหาวิทยาลัย ตลอดจนหน่วยงานภาครัฐที่ทำหน้าที่กำหนดนโยบาย ออก/มีกฎหมายบังคับใช้กฎหมายด้านการส่งเสริมทรัพยากรพลังงาน และองค์กรที่เกี่ยวข้องกับการกำหนดและเสนอแนะนโยบายด้านการส่งเสริมทรัพยากรพลังงาน

ท่านได้รับเชิญให้เข้าร่วมการวิจัยนี้เพราะ ท่านเป็นบุคคลที่มีประสบการณ์ตรงเกี่ยวกับการส่งเสริมการจัดการทรัพยากรพลังงานที่จะสามารถสะท้อนข้อมูลได้ตรงตามวัตถุประสงค์ของการวิจัย

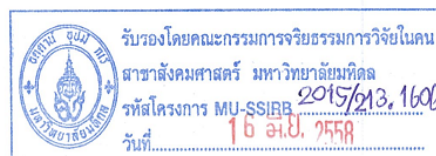

จำนวนกลุ่มตัวอย่างที่จะทำการศึกษาในครั้งนี้ประกอบด้วย ผู้ทรงคุณวุฒิที่ใช้ในการสัมภาษณ์ คือ บุคลากรจากมหาวิทยาลัยที่มีคณะพยาบาลศาสตร์ในสถาบันอุดมศึกษา จำนวน 7 สถาบัน และองค์กรภาครัฐและเอกชนที่เกี่ยวข้องกับทรัพย์สินทางปัญญา จำนวน 3 แห่ง ที่สมัครใจเข้าร่วมในโครงการจำนวน 10 คน

หากท่านตัดสินใจเข้าร่วมการวิจัยแล้ว จะมีขั้นตอนการวิจัยดังต่อไปนี้คือ

1. นักวิจัยจะขออนุญาตและแนะนำตัว แจ้งวัตถุประสงค์ และประโยชน์ของการวิจัยครั้งนี้
2. เมื่อได้รับการยินยอมเพื่อเข้าร่วมวิจัย นักวิจัยจะมีแบบฟอร์มเพื่อให้ท่านทำความเข้าใจและตัดสินใจเข้าร่วมการวิจัยโดยสมัครใจ
3. นักวิจัยจะมีแบบสัมภาษณ์เกี่ยวกับ การส่งเสริมการจัดการทรัพย์สินทางปัญญาของคณะพยาบาลศาสตร์ในสถาบันอุดมศึกษาเอกชนควรมีแนวทางอย่างไร จะทำการสังเกตและขออนุญาตบันทึกเสียง (ด้านเจตคติ ความรู้ และการมีส่งเสริมการจัดการทรัพย์สินทางปัญญา และกฎหมายนโยบายที่เกี่ยวข้อง)
4. นักวิจัยจะขอเวลาสัมภาษณ์ไม่เกิน 1 ชั่วโมง ถ้ากรณีทีระหว่างถูกสัมภาษณ์ถ้ารู้สึกไม่สบายใจ หรือ อึดอัดและอยากหยุดก็สามารถบอกยกเลิกได้ตลอดเวลา
5. การสัมภาษณ์ทุกขั้นตอนจะปกปิดเป็นความลับและไม่เปิดเผยชื่อของผู้ถูกสัมภาษณ์ให้ใครทราบ
6. หากท่านมีข้อสงสัยท่านสามารถติดต่อข้าพเจ้าได้ตามเบอร์โทรศัพท์ 08-1540-9893
7. การวิจัยครั้งนี้ไม่มีค่าตอบแทน แต่ถ้าท่านประสงค์ที่จะรับทราบผลงานวิจัยผู้วิจัยจะส่งไปให้ท่านตามที่ท่านได้ให้ที่อยู่ไว้

โครงการวิจัยนี้ได้รับการพิจารณารับรองจาก คณะกรรมการจริยธรรมการวิจัยในคน สาขาสังคมศาสตร์ มหาวิทยาลัยมหิดล ซึ่งมีสำนักงานอยู่ที่ คณะสังคมศาสตร์และมนุษยศาสตร์ มหาวิทยาลัยมหิดล ถนนพุทธมณฑลสาย 4 ตำบลศาลายา อำเภอพุทธมณฑล จังหวัดนครปฐม 73170 หมายเลขโทรศัพท์ 02-441 9180 โทรสาร 02-441 9181 หากท่านได้รับการปฏิบัติไม่ตรงตามที่ระบุไว้ ท่านสามารถติดต่อกับประธานคณะกรรมการฯ หรือผู้แทนได้ตามสถานที่และหมายเลขโทรศัพท์ข้างต้น

ข้าพเจ้าได้อ่านรายละเอียดในเอกสารชี้แจงการวิจัยนี้ครบถ้วนแล้ว

ลงชื่อ.....ผู้เข้าร่วมวิจัย

(.....)

วันที่.....

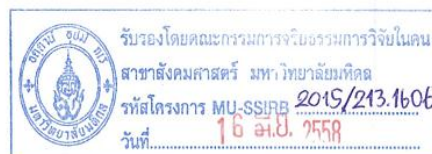

เอกสารชี้แจงผู้เข้าร่วมการวิจัย (สำหรับการตอบแบบสอบถาม)
(Participant Information Sheet)

ในเอกสารนี้อาจมีข้อความที่ท่านอ่านแล้วยังไม่เข้าใจ โปรดสอบถามหัวหน้าโครงการวิจัย หรือผู้แทนให้ช่วยอธิบาย จนกว่าจะเข้าใจดี ท่านจะได้รับเอกสารนี้ 1 ฉบับ นำกลับไปอ่านที่บ้านเพื่อปรึกษาหรือกับญาติพี่น้อง เพื่อนสนิทของท่าน หรือผู้อื่นที่ท่านต้องการปรึกษา เพื่อช่วยในการตัดสินใจเข้าร่วมการวิจัย

ชื่อโครงการ (ภาษาไทย) รูปแบบการส่งเสริมการจัดการทรัพยากรพลังงานของคณะพยาบาลศาสตร์
ในสถาบันอุดมศึกษาเอกชน

ชื่อผู้วิจัย นางสาวศนิกันต์ ศรีมณี

สังกัดหน่วยงาน คณะพยาบาลศาสตร์ มหาวิทยาลัยสยาม

สถานที่ติดต่อ 235 มหาวิทยาลัยสยาม คณะพยาบาลศาสตร์ ถนนเพชรเกษม เขตภาษีเจริญ กทม. 10160

หมายเลขโทรศัพท์ 02-457-0068 ต่อ 5216 **E-mail address:** s.seemaneer@gmail.com **นอกเวลาติดต่อ**

มือถือโทร 08-1540-9893

สถานที่วิจัย คณะพยาบาลศาสตร์ในสถาบันอุดมศึกษาเอกชน

ผู้ให้ทุน -

ข้อมูลโครงการวิจัยโดยย่อ

โครงการวิจัยนี้ทำขึ้นเพื่อวัตถุประสงค์ที่จะศึกษาความรู้ ความเข้าใจเกี่ยวกับรูปแบบการส่งเสริมการจัดการทรัพยากรพลังงานของคณะพยาบาลศาสตร์ในสถาบันอุดมศึกษาเอกชน ซึ่งจะมีประโยชน์ที่คาดว่าจะได้รับคือผลการวิจัยผลการวิจัยช่วยส่งเสริมความรู้เพื่อเป็นข้อมูล ข้อเสนอแนะ ข้อมูลอ้างอิง แก่ หน่วยงาน วิชาการ หรือมหาวิทยาลัย ตลอดจนหน่วยงานภาครัฐที่ทำหน้าที่กำหนดนโยบาย ออก/มีกฎหมายบังคับใช้กฎหมายด้านการส่งเสริมทรัพยากรพลังงาน และองค์กรที่เกี่ยวข้องกับการกำหนดและเสนอ นโยบายด้านการส่งเสริมทรัพยากรพลังงาน ซึ่งเป็นประโยชน์ต่อ 1) ผู้เข้าร่วมวิจัย: อาจารย์หรือนักวิชาการทางการศึกษา และผู้เกี่ยวข้อง ได้รับการส่งเสริมความรู้เพื่อสร้างองค์ความรู้ในการส่งเสริมการจัดการทรัพยากรพลังงานให้มีความสามารถในการส่งเสริมทรัพยากรพลังงานที่มีอยู่ให้เกิดประโยชน์สูงสุดต่อสถาบันการศึกษาและประเทศต่อไปในอนาคต 2) ประโยชน์โดยรวม: หน่วยงานวิชาการ หรือมหาวิทยาลัย ตลอดจนหน่วยงานภาครัฐที่ทำหน้าที่กำหนดนโยบาย ออก/มีกฎหมายบังคับใช้กฎหมายด้านการส่งเสริมทรัพยากรพลังงาน และองค์กรที่เกี่ยวข้องกับการกำหนดและเสนอ นโยบายด้านการส่งเสริมทรัพยากรพลังงาน

ท่านได้รับเชิญให้เข้าร่วมการวิจัยนี้เพราะ ท่านเป็นบุคคลที่มีประสบการณ์ตรงเกี่ยวกับการส่งเสริมการจัดการทรัพยากรพลังงานที่จะสามารถสะท้อนข้อมูลได้ตรงตามวัตถุประสงค์ของการวิจัย

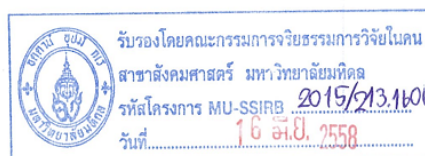

จำนวนกลุ่มตัวอย่างที่จะทำการศึกษาในครั้งนี้ประกอบด้วย 1) อธิการบดี 2) ผู้ช่วยอธิการบดีฝ่ายที่เกี่ยวข้องกับการวิจัย/ การส่งเสริมทรัพย์สินทางปัญญาในมหาวิทยาลัย 3) คณบดีคณะพยาบาลศาสตร์ 4) ผู้ช่วยคณบดีฝ่ายที่เกี่ยวข้องกับการวิจัย/ การส่งเสริมทรัพย์สินทางปัญญาในคณะพยาบาลศาสตร์ และ 5) คณาจารย์ที่เกี่ยวข้องกับการวิจัย/ การส่งเสริมทรัพย์สินทางปัญญาในมหาวิทยาลัย ที่สมัครใจเข้าร่วมในโครงการจำนวน 247 คน

หากท่านตัดสินใจเข้าร่วมการวิจัยแล้ว จะมีขั้นตอนการวิจัยดังต่อไปนี้คือ

ผู้วิจัยจะขอให้ท่านตอบแบบสอบถามในประเด็นเกี่ยวกับปัจจัยของการส่งเสริมการจัดการทรัพย์สินทางปัญญาของคณะพยาบาลศาสตร์ โดยใช้เวลาในการตอบแบบสอบถามประมาณ 30 นาที ซึ่งคำถามมีทั้งหมด 148 ข้อ แบ่งคำถามออกเป็น 3 ตอน ดังนี้

- | | |
|----------|--|
| ตอนที่ 1 | ข้อคำถามเกี่ยวกับข้อมูลสถานภาพส่วนบุคคลของผู้ตอบแบบสอบถาม |
| ตอนที่ 2 | ข้อคำถามเกี่ยวกับตัวแปรที่เป็นปัจจัยของการส่งเสริมการจัดการทรัพย์สินทางปัญญาของคณะพยาบาลศาสตร์ในสถาบันอุดมศึกษาเอกชน |
| ตอนที่ 3 | ข้อเสนอแนะเกี่ยวกับตัวแปรที่เป็นปัจจัยของการส่งเสริมการจัดการทรัพย์สินทางปัญญาของคณะพยาบาลศาสตร์ในสถาบันอุดมศึกษาเอกชน |

ข้อมูลเกี่ยวกับการปกป้องสิทธิของผู้เข้าร่วมการวิจัย

ข้อมูลที่ได้จากการตอบแบบสอบถาม ผู้วิจัยจะใช้รหัสแทนชื่อและข้อมูลส่วนตัวของท่านในการบันทึกข้อมูล และจะดำเนินการทำลายข้อมูลตลอดจนข้อมูลอื่นๆ ที่เกี่ยวข้องกับท่านภายหลังเสร็จสิ้นการวิจัย (หลังจากเก็บข้อมูลแล้ว 6 เดือน จะทำลายข้อมูล (delete/format file) ข้อมูลทิ้ง และฉีกทำลายเอกสารที่เป็นกระดาษต่างๆ)

ความเสี่ยงที่อาจจะเกิดขึ้นเมื่อเข้าร่วมการวิจัย ท่านอาจรู้สึกอึดอัด หรืออาจรู้สึกไม่สบายใจอยู่บ้างกับบางคำถาม ท่านมีสิทธิ์ที่จะไม่ตอบคำถามเหล่านั้นได้ รวมถึงท่านมีสิทธิ์ถอนตัวออกจากโครงการนี้เมื่อใดก็ได้โดยไม่ต้องแจ้งให้ทราบล่วงหน้า และการไม่เข้าร่วมวิจัยหรือถอนตัวออกจากโครงการวิจัยนี้ จะไม่มีผลกระทบใดๆ ต่อท่านแต่อย่างใด

ข้อมูลส่วนตัวของท่านจะถูกเก็บรักษาไว้ ไม่เปิดเผยต่อสาธารณะเป็นรายบุคคล และไม่มีมีการแสดงชื่อหรือที่อยู่ของท่านแต่อย่างใด แต่จะรายงานผลการวิจัยเป็นข้อมูลส่วนรวม ผู้ที่มีสิทธิ์เข้าถึงข้อมูลของท่านจะมีเฉพาะผู้ที่เกี่ยวข้องกับการวิจัยนี้ คือ นักวิจัย หรืออาจมีคณะบุคคลบางกลุ่มเข้ามาตรวจสอบได้ความถูกต้อง เช่น ผู้ให้ทุนวิจัย สถาบัน หรือองค์กรของรัฐที่มีหน้าที่ตรวจสอบ คณะกรรมการจริยธรรมฯ เป็นต้น

การวิจัยครั้งนี้ท่านจะ ไม่ ได้รับค่าตอบแทนและไม่เสียค่าใช้จ่ายใดๆ ทั้งสิ้น

หากมีข้อมูลเพิ่มเติมทั้งด้านประโยชน์และโทษที่เกี่ยวข้องกับการวิจัยนี้ ผู้วิจัยจะแจ้งให้ทราบโดยรวดเร็วไม่ปิดบัง

หากท่านมีข้อข้องใจที่จะสอบถามเกี่ยวข้องกับการวิจัย ท่านสามารถติดต่อไปยังนางสาวศุภนิกันต์ ศรี

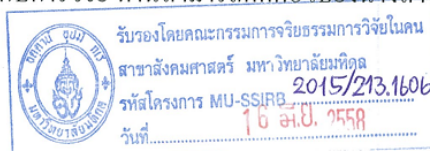

มติ เบอร์โทรศัพท์ 08-1540-9893 ได้ตลอดเวลา

โครงการวิจัยนี้ได้รับการพิจารณารับรองจาก คณะกรรมการจริยธรรมการวิจัยในคน สาขาสังคมศาสตร์ มหาวิทยาลัยมหิดล ซึ่งมีสำนักงานอยู่ที่ คณะสังคมศาสตร์และมนุษยศาสตร์ มหาวิทยาลัยมหิดล ถนนพุทธมณฑล สาย 4 ตำบลศาลายา อำเภอพุทธมณฑล จังหวัดนครปฐม 73170 หมายเลขโทรศัพท์ 02-441 9180 โทรสาร 02-441 9181 หากท่านได้รับการปฏิบัติไม่ตรงตามที่ระบุไว้ ท่านสามารถติดต่อกับประธานคณะกรรมการฯ หรือผู้แทนได้ตามสถานที่และหมายเลขโทรศัพท์ข้างต้น

ข้าพเจ้าได้อ่านรายละเอียดในเอกสารชี้แจงผู้เข้าร่วมวิจัยนี้ครบถ้วนแล้ว

ลงชื่อ.....ผู้เข้าร่วมวิจัย
(.....)
วันที่.....

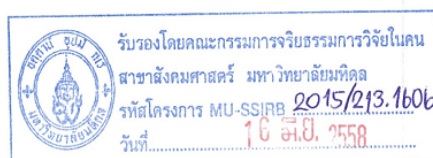

หนังสือแสดงเจตนายินยอมเข้าร่วมการวิจัยที่ได้รับการบอกกล่าวและเต็มใจ

ข้อมูลผู้เข้าร่วมการวิจัย			
วันที่..... เดือน..... พ.ศ.....			
ข้าพเจ้าชื่อ		อายุ	
อยู่บ้านเลขที่		ถนน	
ตำบล/แขวง		อำเภอ/เขต	
จังหวัด		รหัสไปรษณีย์	
หมายเลขโทรศัพท์			

ขอแสดงเจตนายินยอมเข้าร่วม โครงการวิจัยเรื่อง รูปแบบการส่งเสริมการจัดการทรัพยากรที่ดินทางปัญญาของคณะพยาบาลศาสตร์ในสถาบันอุดมศึกษาเอกชน

โดยข้าพเจ้าได้รับทราบรายละเอียดเกี่ยวกับที่มาและจุดมุ่งหมายในการทำวิจัยรายละเอียดขั้นตอนต่างๆ ที่จะต้องปฏิบัติหรือได้รับการปฏิบัติ ประโยชน์ที่คาดว่าจะได้รับของการวิจัยและความเสี่ยงที่อาจเกิดขึ้นจากการเข้าร่วมการวิจัยรวมทั้งแนวทางป้องกันและแก้ไขหากเกิดอันตราย โดยได้อ่านข้อความที่มีรายละเอียดอยู่ในเอกสารชี้แจงผู้เข้าร่วมการวิจัยโดยตลอด อีกทั้งยังได้รับคำอธิบายและตอบข้อสงสัยจากหัวหน้าโครงการวิจัยเป็นที่เรียบร้อยแล้ว

ข้าพเจ้าจึงสมัครใจเข้าร่วมในโครงการวิจัยนี้

ข้าพเจ้าได้ทราบถึงสิทธิ์ที่ข้าพเจ้าจะได้รับข้อมูลเพิ่มเติมทั้งทางด้านประโยชน์และโทษจากการเข้าร่วมการวิจัย และสามารถถอนตัวหรือออกจากโครงการวิจัยได้ทุกเมื่อ โดยจะไม่มีผลกระทบใดๆ ต่อข้าพเจ้าที่จะได้รับในอนาคตและยินยอมให้ผู้วิจัยใช้ข้อมูลส่วนตัวของข้าพเจ้าที่ได้รับจากการวิจัย แต่จะไม่เผยแพร่ต่อสาธารณะเป็นรายบุคคล โดยจะนำเสนอเป็นข้อมูลโดยรวมจากการวิจัยเท่านั้น

หากข้าพเจ้ามีข้อข้องใจที่จะสอบถามเกี่ยวกับการวิจัย ข้าพเจ้าสามารถติดต่อไปยัง นางสาวศนิกันต์ ศรีมณี หมายเลขโทรศัพท์ 08-1540-9893 ได้ตลอดเวลา

โครงการวิจัยนี้ได้รับการพิจารณารับรองจากคณะกรรมการจริยธรรมการวิจัยในคน สาขาสังคมศาสตร์ ซึ่งมีสำนักงานอยู่ที่คณะสังคมศาสตร์และมนุษยศาสตร์ มหาวิทยาลัยมหิดล ถนนพุทธมณฑล สาย 4 ตำบลศาลายา อำเภอพุทธมณฑล จังหวัดนครปฐม 73170 หมายเลขโทรศัพท์ 0 2441 9180 โทรสาร 0 2441 9181 หากข้าพเจ้าได้รับการปฏิบัติไม่ตรงตามที่ระบุไว้ ข้าพเจ้าสามารถติดต่อกับประธานคณะกรรมการจริยธรรมฯ หรือผู้แทน ได้ตามสถานที่และหมายเลขโทรศัพท์ข้างต้น

ข้าพเจ้าเข้าใจข้อความในเอกสารชี้แจงผู้เข้าร่วมการวิจัย และหนังสือแสดงเจตนายินยอมนี้โดยตลอดแล้ว จึงลงลายมือชื่อไว้

ลงชื่อ..... ผู้เข้าร่วมวิจัย ลงชื่อ..... ผู้ให้ข้อมูลและขอความยินยอม
 (.....) (.....)
 วันที่..... วันที่.....

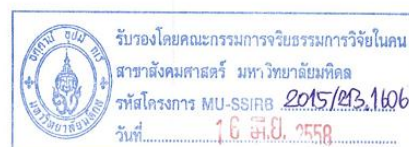



ภาคผนวก จ
ผลการวิเคราะห์ความสัมพันธ์เชิงสาเหตุ

ผลการวิเคราะห์ความสัมพันธ์เชิงสาเหตุ

Result (Default model)

Minimum was achieved
 Chi-square = 15.106
 Degrees of freedom = 1
 Probability level = .000

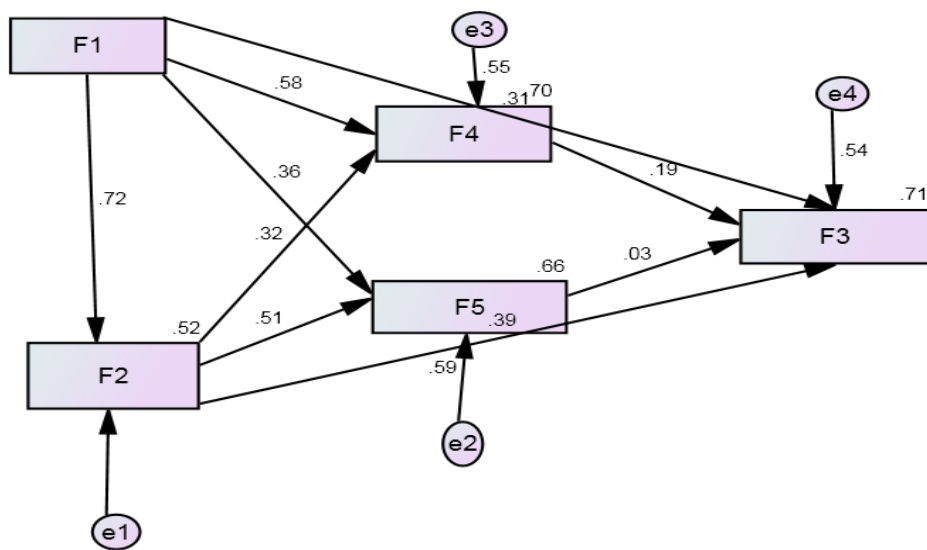
**CMIN**

Model	NPAR	CMIN	DF	P	CMIN/DF
Default model	14	15.106	1	.000	15.106
Saturated model	15	.000	0		
Independence model	5	1464.123	10	.000	146.412

RMR, GFI

Model	RMR	GFI	AGFI	PGFI
Default model	.141	.983	.744	.066
Saturated model	.000	1.000		
Independence model	48.798	.307	-.039	.205

Baseline Comparisons

Model	NFI Delta1	RFI rho1	IFI Delta2	TLI rho2	CFI
Default model	.990	.897	.990	.903	.990
Saturated model	1.000		1.000		1.000
Independence model	.000	.000	.000	.000	.000

Parsimony-Adjusted Measures

Model	PRATIO	PNFI	PCFI
Default model	.100	.099	.099
Saturated model	.000	.000	.000
Independence model	1.000	.000	.000

NCP

Model	NCP	LO 90	HI 90
Default model	14.106	5.026	30.598
Saturated model	.000	.000	.000
Independence model	1454.123	1332.100	1583.510

FMIN

Model	FMIN	F0	LO 90	HI 90
Default model	.044	.041	.015	.090
Saturated model	.000	.000	.000	.000
Independence model	4.294	4.264	3.906	4.644

RMSEA

Model	RMSEA	LO 90	HI 90	PCLOSE
Default model	.203	.121	.300	.002
Independence model	.653	.625	.681	.000

AIC

Model	AIC	BCC	BIC	CAIC
Default model	43.106	43.608	96.794	110.794
Saturated model	30.000	30.537	87.522	102.522
Independence model	1474.123	1474.302	1493.297	1498.297

ECVI

Model	ECVI	LO 90	HI 90	MECVI
Default model	.126	.100	.175	.128
Saturated model	.088	.088	.088	.090
Independence model	4.323	3.965	4.702	4.323

HOELTER

Model	HOELTER	HOELTER
	.05	.01
Default model	87	150
Independence model	5	6

Regression Weights: (Group number 1 - Default model)

	Estimate	S.E.	C.R.	P	Label
F2 <--- F1	.515	.027	19.251	***	par_1
F4 <--- F1	.094	.007	13.483	***	par_4
F5 <--- F1	.064	.008	7.854	***	par_5
F5 <--- F2	.126	.011	11.098	***	par_6
F4 <--- F2	.072	.010	7.446	***	par_7
F5 <--- e2	1.527	.058	26.115	***	par_10
F4 <--- e3	1.307	.050	26.115	***	par_11
F3 <--- F1	.211	.038	5.581	***	par_2
F3 <--- F2	.380	.050	7.609	***	par_3
F3 <--- F4	.818	.225	3.629	***	par_8
F3 <--- F5	.119	.193	.619	.536	par_9
F3 <--- e4	5.442	.208	26.115	***	par_12

Standardized Regression Weights: (Group number 1 - Default model)

	Estimate
F2 <--- F1	.722
F4 <--- F1	.577
F5 <--- F1	.361
F5 <--- F2	.510
F4 <--- F2	.319
F5 <--- e2	.587
F4 <--- e3	.547
F3 <--- F1	.307
F3 <--- F2	.395
F3 <--- F4	.193
F3 <--- F5	.031
F3 <--- e4	.537

Variances: (Group number 1 - Default model)

	Estimate	S.E.	C.R.	P	Label
e2	1.000				
e3	1.000				
e4	1.000				
F1	217.052	16.623	13.058	***	par_13
e1	53.031	4.061	13.058	***	par_14

Squared Multiple Correlations: (Group number 1 - Default model)

	Estimate
F2	.521
F5	.655
F4	.700
F3	.711

Implied Covariances (Group number 1 - Default model)

	F1	F2	F5	F4	F3
F1	217.052				
F2	111.844	110.663			
F5	27.914	21.066	6.763		
F4	28.405	18.475	4.137	5.704	
F3	114.913	83.308	18.093	18.180	102.577

Implied Correlations (Group number 1 - Default model)

	F1	F2	F5	F4	F3
F1	1.000				
F2	.722	1.000			
F5	.729	.770	<u>1.000</u>		
F4	.807	.735	.666	1.000	
F3	.770	.782	.687	.752	1.000

Total Effects (Group number 1 - Default model)

	F1	F2	F5	F4
F2	.515	.000	.000	.000
F5	.129	.126	.000	.000
F4	.131	.072	.000	.000
F3	.529	.454	.119	.818

Standardized Total Effects (Group number 1 - Default model)

	F1	F2	F5	F4
F2	.722	.000	.000	.000
F5	.729	.510	.000	.000
F4	.807	.319	.000	.000
F3	.770	.472	.031	.193

Direct Effects (Group number 1 - Default model)

	F1	F2	F5	F4
F2	.515	.000	.000	.000
F5	.064	.126	.000	.000
F4	.094	.072	.000	.000
F3	.211	.380	.119	.818

Standardized Direct Effects (Group number 1 - Default model)

	F1	F2	F5	F4
F2	.722	.000	.000	.000
F5	.361	.510	.000	.000
F4	.577	.319	.000	.000
F3	.307	.395	.031	.193

Indirect Effects (Group number 1 - Default model)

	F1	F2	F5	F4
F2	.000	.000	.000	.000
F5	.065	.000	.000	.000
F4	.037	.000	.000	.000
F3	.318	.074	.000	.000

Standardized Indirect Effects (Group number 1 - Default model)

	F1	F2	F5	F4
F2	.000	.000	.000	.000
F5	.368	.000	.000	.000
F4	.230	.000	.000	.000
F3	.463	.077	.000	.000

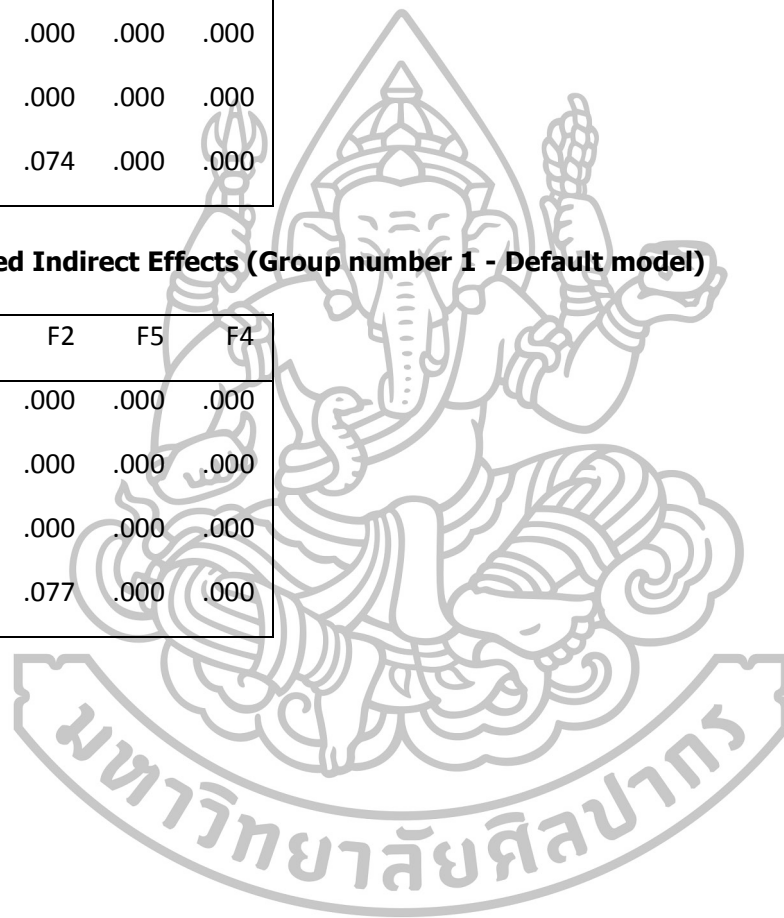

ประวัติผู้วิจัย

ชื่อ – สกุล	นางสาวศนิกานต์ ศรีมณี
ที่อยู่	240/14 ถนนจรัญสนิทวงศ์ แขวงบ้านช่างหล่อ เขตบางกอกน้อย กรุงเทพมหานคร 10170 โทร. 081-580-9893
ที่ทำงาน	คณะพยาบาลศาสตร์ มหาวิทยาลัยสยาม ถนนเพชรเกษม แขวงบางหว้า เขตภาษีเจริญ กรุงเทพมหานคร 10160
ประวัติการศึกษา	พ.ศ. 2540 สำเร็จการศึกษาปริญญาพยาบาลศาสตร์ จากวิทยาลัยพยาบาลบรมราชชนนี สระบุรี พ.ศ. 2547 สำเร็จการศึกษาปริญญาวิทยาศาสตรมหาบัณฑิต สาขาการพยาบาลสาธารณสุข มหาวิทยาลัยมหิดล พ.ศ. 2555-ปัจจุบัน กำลังศึกษาศึกษาปริญญาปรัชญาดุษฎีบัณฑิต สาขาการบริหารการศึกษา บัณฑิตวิทยาลัย มหาวิทยาลัย ศิลปากร
ประวัติการทำงาน	พ.ศ. 2540-2547 พยาบาลประจำการ โรงพยาบาลวิหารแดง จังหวัดสระบุรี พ.ศ. 2547 - ปัจจุบัน อาจารย์ประจำคณะพยาบาลศาสตร์ มหาวิทยาลัยสยาม